

# ЭНЦИКЛОПЕДИЧЕСКИЙ СЛОВАРЬ.

# ЭНЦИКЛОПЕДИЧЕСКІЙ СЛОВАРЬ.



## ТОМЪ XIX. Мекенень — Мифу-Баня.

ИЗДАТЕЛИ: { Ф. А. Брокгаузъ (Лейпцигъ).  
                  { И. А. Ефронъ (С.-Петербургъ).



С.-ПЕТЕРБУРГЪ.  
Типо-Литографія И. А. Ефрона, Прачешный пер., № 6  
1896.



# „ЭНЦИКЛОПЕДИЧЕСКІЙ СЛОВАРЬ“,

начатый проф. И. Е. Андреевскимъ,

ПРОДОЛЖАЕТСЯ ПОДЪ РЕДАКЦІЕЮ

**К. К. Арсенъева**

и заслуженнаго профессора

**О. О. Петрушевскаго.**

*При участіи редакторовъ отдѣловъ:*

Проф. А. Н. Бенетова . . .	отдѣлъ	біологическихъ наукъ.
С. А. Венгерова . . . . .	„	исторіи литературы.
Проф. А. И. Воейкова . . .	„	географіи.
Проф. Н. И. Нарѣва . . .	„	исторіи.
Проф. Д. И. Менделѣва . . .	„	химико-технической и фабрично- заводской.
Проф. А. В. Совѣтова . . .	„	сельскохозяйственный.
Владимира Соловьева . . . .	„	философіи.
Проф. Н. О. Соловьева . . .	„	музыки.
А. И. Сомова . . . . .	„	визящихъ искусствъ.

---

„Энциклопедическаго Словаря“.

- Мелетій Смотрицкій — проф. А. Кирпичниковъ.  
 Меліораци сельскохозяйственныя — проф. И. Миклашевскій.  
 Мельниковъ (Печерскій) — С. Венгровъ. X  
 Мельницы (съ рис. въ текстѣ и 3 табл.) — проф. П. Афанасьевъ.  
 Мемуары — \*  
 Менгеръ (экономистъ) — прив.-доц. М. Туганъ-Барановскій.  
 Меннониты — П. Б — въ и В. Р — въ.  
 Меншиковъ (А. Д.) — В. М — нъ.  
 Мервъ — кн. В. Масальскій.  
 Мерзляковъ — И. Ивановъ.  
 Меркантилизмъ — проф. Н. Карышевъ.  
 Металлы и Металлоиды — С. Вуколовъ.  
 Метаморфизмъ — (геог.) — проф. Ф. Л.-Л.  
 Метафизика — Вл. С.  
 Метеориты (съ табл.) — проф. Ф. Левинсонъ-Лессингъ.  
 Метеорологическія наблюденія и Метеорологія — Г. Любославскій и проф. А. Воейковъ.  
 Методисты — Н. Б — въ.  
 Методы лѣсоустройства — проф. В. Добровлянскій.  
 Метрика — проф. А. Деревяцкій.  
 Метрика литовская — А. К.  
 Метрическія книги — А. Я.  
 Меттернихъ — проф. Л.  
 Механизмъ — проф. Н. Делоне.  
 Механика — проф. Н. Делоне.  
 Мечъ — проф. Д. А.  
 Мидія — Б. Тураевъ.  
 Микеланджело Буонарроти — А. Сомовъ.  
 Микенскія древности (съ табл.) — пр.-доц. А. Шукаревъ.  
 Микрометры — В. Л. и В. В. В.  
 Микроскопическая техника (съ рис. въ текстѣ) — пр.-доц. Н. Кн. и прив.-доц. Г. Н.  
 Микроскопъ (съ табл. и рис. въ текстѣ) — А. Г.  
 Микроструктура стали (съ рис. въ текстѣ) — А. Ржешотарскій А.  
 Микрохимія (съ рис. въ текстѣ) — С. Вуколовъ.  
 Миксомицеты — прив.-доц. Г. Надсонъ.  
 Микула Селяниновичъ — проф. Вс. Миллеръ.  
 Миланъ (король сербскій) — В. Водозовъ.  
 Милитаризмъ — В. В — въ.  
 Миллеръ (Всеволодъ) — проф. А. Кирпичниковъ.  
 » (Орестъ Федор.) — С. Венгровъ.  
 » (академикъ) — Е. Ш.  
 Милль (Джонъ-Стюартъ) — прив.-доц. М. Туганъ-Барановскій.  
 Мильтонъ — Э. В.  
 Милотины (Дмитрій и Николай) — А. Л.  
 Мимикрія — прив.-доц. В. Ф.  
 Минералогія и минераль — пр.-доц. П. Землячепскій.  
 Минеральная теорія (сельскохоз.) — проф. А. Со-  
 вѣтовъ.  
 Минеральныя воды (исторія) — Х.  
 » » (искусств.) — С. Орловъ.  
 Министерства — А. Я., Н. В., А. К., К. К., В. Р. и Д. Х.  
 Минихъ — проф. Н. Василенко.  
 Миниатюра (съ хромолитографіей и табл.) — А. С — въ.  
 Миннезингеры и Мейстерзингеры — проф. А. Кирпичниковъ и А. М. Л.  
 Минное дѣло (сухопутное) — Н. А. В.  
 Мины подводныя (съ рис. въ текстѣ) — А. Ковальскій.  
 Минныя суда (съ рис. въ текстѣ и табл.) — Р. Л.  
 Минская губ. и г. Минскъ (съ картой) — А. О. С.  
 Миусинскъ — Н. Латкинъ.  
 Минц-кабинеты — А. Марковъ и В. Р — въ.  
 Мирабо (Викторъ и Габриель) — проф. Л.  
 Мировые посредники — А. Я.  
 Мировые судьи — М. Брунъ.  
 Миръ вѣчный — А. М. Л.  
 Миссіонерскія общества — Н. Б — овъ.  
 Мистеріи — А. М. Л., проф. А. Кирпичниковъ и А. Крымскій.  
 Мистицизмъ — Вл. Соловьевъ.  
 Митава — бар. К. Вр.  
 Митрополитъ — Н. Варсовъ и проф. Н. Василенко.

Въ Энциклопедическомъ Словарѣ употребляются кромѣ мѣръ русскихъ также и метрическія, французскія, которыя теперь приняты въ большей части европейскіхъ государствъ. Для перевода русскихъ мѣръ въ метрическія и обратно — метрическіхъ въ русскія въ «Энциклопедическому Словарю» приложены таблицы въ V-мъ томѣ, послѣ страницы 468, въ прибавленіи.

# М.

**Мекенепъ** (Израель von Meckenen) — вестфальский золотыхъ дѣлъ мастеръ и гравюръ XV ст. (умеръ въ 1503 г.), произвелъ 267 гравюръ, въ которыхъ видны его большой техническій навыкъ и желаніе достигнуть живописности посредствомъ разнообразной накладки штриховъ, но рисунокъ неисправенъ, а композиція, коль-скоро она принадлежитъ ему самому, безвкусна и вычурна. Лучше всего удавались ему портреты. Главныя его произведенія — «Пляска Иродиады», «Страсти Господни» (12 лист.), «Житіе Богородицы» (12 лист.) и «Двѣнадцать апостоловъ» (6 лист.). Многія въ числѣ его гравюръ — копія съ М. Шонгауера и А. Дюрера. А. Н.—ст.

**Меккенекалъ** — ст. Терской области, Пятигорскаго отдѣла. Жителей 2516; православная церковь, раскольничья молельня, школа. Кирпичный заводъ, 3 мельницы.

**Меккинесъ** (Mekines, Miknas) — гор. въ Марокко, въ 50 км. на З отъ Феда, на Ю отъ цѣпи Сергумъ. Лѣтомъ часто посѣщается султаномъ. Много оливковыхъ садовъ; мечеть почитаема особенно священной; огромный дворецъ; 50—60000 жит.

**Мекка** (Мекка, Макка, Om-el-Kога у арабовъ, т. е. мать городовъ) — священный гор. магометанъ, родина Магомета, поставившаго каждому правоверному въ обязанность хоть разъ въ жизни посѣтить М.; лежитъ въ арабской пров. Геджасъ, въ узкой, бесплодной долинѣ, окруженной облаженными вершинами и орошаемой ручьемъ Вади-ель-Тарафеинъ. Стоитъ изъ Верхняго и Нижняго города и нѣсколькихъ предѣстій. Улицы широки, но грязны; одна только большая площадь, на которой главная мечеть. Во время богомолья открывается масса лавокъ и кофеенъ. Защищена М. нѣсколькими сторожевыми башнями и двумя крѣпостями. Вода въ колодцахъ солоноватая; лучшая вода приходитъ по водопроводу изъ-за 40 км. 50—60 тыс. жит. (прежде болѣе 100 тысячъ). Гавань М. — Джида на Красномъ морѣ. Средоточіе жизни города и всего магометанскаго міра — главная мечеть, Вейтъ - Улахъ, т. е. Вожій Домъ, или Эль-Харамъ, т. е. Неуязвимая, къ которой не смѣютъ приближаться ни христіане, ни іудеи. Это — старинное строеніе, не отличающееся ни красотой, ни величиной, съ 19 воротами и 7 минаретами, замѣчательное только Каабой (см.). Теперь богомольцы (хаджи) отправляются въ М. все болѣе и болѣе не караваннымъ путемъ, а моремъ, особенно изъ британской Ин-

діи и нидерландскаго Малайскаго архипелага, а также изъ русскихъ владѣній. Изъ этихъ странъ число хаджей увеличивается, изъ другихъ — значительно уменьшается; нѣтъ прежнихъ богатыхъ приношеній, и вмѣстѣ съ тѣмъ падаетъ значеніе М.; многочисленныя школы и благотворительныя учрежденія въ упадкѣ; промышленность ограничивается изготовленіемъ огромнаго количества четокъ; торговля незначительна, а прежде М. была центромъ обмѣна между Аравіей, прочей Азіей, Европой и Африкой. При Птолемахъ М. называлась Макарабай; при Магометѣ принадлежала корейшитами, а послѣ него, вмѣстѣ со всей областью, стала собственностью его потомковъ и долго оставалась своєю независимостью отъ халифовъ. Позднѣе османскіе султаны приняли титулъ охравителей священныя гор. М. и Медины, но влганіе ихъ было ограничено. Въ 1803 г. М. взята и разграблена вагабитами; позже Мегметъ Али, египетскій паша, подчинилъ ее своему владѣчеству; въ 1840 г. она перешла къ Турціи. Въ XVI в. итальянцу Л. Бартеми, передѣтому въ арабское платье, удалось посѣтить М. Позже посѣтили и описали М.: Вадиъ Лебіа (1807), Зееценъ (1809), Бурггардтъ (1811), Рощъ (1842), Буртонъ (1852), Мальтанъ (1860), Сноукъ-Гургронсе (1885). Ср. Burton, «Personal narrative of a pilgrimage to El Medina and Mecca» (3 изд., 1879); Kean, «Six months in the Hejaz» 1891), Snouck-Hurgronje, «Mekka» (Гаага, 1889) и его же, «Bildet aus M.» (Лейд., 1889).

**Меккель:** 1) *Johann-Friedrich Meckel* (1714—1774). Съ 1751 г. былъ профессоромъ анатоміи въ Берлинѣ, также первымъ преподавателемъ акушерства въ школѣ при больницѣ Charité. Его работы въ области периферической нервной системы, особенно нервовъ лица, составляютъ цѣнный вкладъ въ науку. 2) *Johann M.* (1781—1833), внукъ предыдущаго («нѣмецкій Кювье»), авторъ весьма важныхъ работъ изъ области сравнительной анатоміи и тератологій. Съ 1808 г. проф. анатоміи и хирургіи въ Галле, гдѣ имъ устроенъ богатѣйшій анатомическій музей. Въ 1815—1832 г. редактировалъ журналъ «Archiv für Anatomie und Physiologie». Изъ многихъ его сочиненій особенной славой пользовались: «Handbuch der pathologischen Anatomie» (2 т., 1812—1818) и классическій трудъ: «System der vergleichenden Anatomie» (5 т., Галле, 1821—30), **Меккензи:** 1) *James Mackenzie* — англ. врачъ прошлаго столѣтія. Замѣчательнъ, какъ

авторъ перваго сочиненія по исторіи гігіены: «History of health and the art of preserving it or an account of all that has been recommended by physicians and philosophers towards the preservation of health» (Эдинбургъ, 1759). Переведено на французскій и нѣмецкій языки.

2) *William M.*—выдающийся глазной врачъ (1781—1868). Родился въ Глазго, гдѣ окончилъ курсъ медицинскихъ наукъ, затѣмъ изучалъ глазныя болѣзни за границей и, по возвращеніи на родину, читалъ въ университетѣ лекціи анатоміи, фармакологіи и судебной медицинны; основалъ лѣчебницу глазныхъ болѣзней и въ 1823 г. окончательно избралъ предметомъ своихъ лекцій офтальмологію. Его учебникъ глазныхъ болѣзней («Practical Treatise on the Diseases of the Eye») выдержалъ въ Англіи три изданія (1835, 1839 и 1854). Въ 1830 г. основалъ «Glasgow Medical Journal», выходящій и до сихъ поръ. Имъ напечатано много работъ, касающихся глаукомы, хоріоидита, аккомодатіи, астеніи и т. п. 3) *Richard-James M.* (1821—1854)—шотландскій хирургъ. Отъ 1848 по 1854 г. въ эдинбургской лѣчебницѣ произвелъ рядъ блестящихъ операцій, доставившихъ ему славу. Умеръ отъ холеры во время крымской кампаніи, подъ Севастополемъ. 4) *Morell M.* (1837—1892)—специалистъ по головнымъ болѣзнямъ. Въ 1862 г. началъ практику въ Лондонѣ и вскорѣ приобрѣлъ европейскую извѣстность. Въ 1863 г. основалъ больницу для головныхъ болѣзней, послужившую образцомъ для подобныхъ учрежденій въ Англіи и Америкѣ. Лѣчилъ германскаго императора Фридриха и увѣрилъ его родственниковъ, что болѣзнь—не ракъ и не опасна. Бывшій въ началѣ болѣзни кронпринцемъ, Фридрихъ вступилъ на престолъ, но черезъ нѣсколько недѣль скончался отъ страшнаго болѣзни.

**Меккензи** (Maskenzie)—бол. р. въ сѣв.-зап. территоріи Канады, въ брит. Сѣв. Америкѣ, въ верхнемъ теченіи наз. Атабаской, вытекаетъ съ вершинъ Брауновыхъ въ Скалистыхъ горахъ, впадаетъ въ оз. Атабассу; отсюда, подъ именемъ Слейвъ (Невольничьей р.), направляется къ С, въ Большое Невольничье оз., откуда, подъ именемъ М., течетъ къ СЗ, у подошвъ Скалистыхъ горъ; пройдя путь въ 4600 км., впадаетъ, въ видѣ дельты, въ Сѣверный океанъ. Важнѣйшіе притоки ея: слѣва Лардъ и Пилъ, справа—Большая Медвѣжья (Great-Bear-R.). Ширина М. доходитъ иногда до 2 км., рѣка почти на всемъ своемъ теченіи судоходна, но сѣверная часть ея замерзаетъ почти на 9 мѣсяцевъ. Бассейнъ М. занимаетъ площадь въ 1090250 кв. км. Открыта въ 1787 г. Александромъ Меккензи.

**Меккенинъ Balsamъ**—получается вывариваніемъ вѣтвей *Balsamodendron gileadense*, растущаго въ Аравіи; содержитъ 10% эфирнаго масла, 70% растворимой и 12% нерастворимой въ спиртѣ смолы (Bonastre); применяется въ парфюмеріи.

**Мекль, фонъ**—дворянскій родъ, происходящій отъ силезскаго канцлера Фридриха фонъ-М. (1493). Его внукъ Яковъ переселился въ Лифляндію и былъ каштеляномъ рижскимъ (1569). Его потомки до начала XVIII в.

служили въ Швеціи. Карль Ѳедоровичъ М. (1821—1875), инженеръ путей сообщенія, извѣстенъ какъ строитель желѣзныхъ дорогъ. Родъ фонъ-М. внесенъ въ матрикулъ лифляндскаго дворянства и въ VI ч. род. кн. Смоленской губ.

**Мекленбургъ**—название двухъ германскихъ великихъ герцогствъ, Мекленбургъ-Шверина и М.-Стрелица, лежащихъ по берегу Балтійскаго моря и граничащихъ на В, Ю и З съ прусскими провинціями Помераніей, Бранденбургомъ, Ганноверомъ и Шлезвигъ-Гольштейнѣй и только на СЗ съ областью гор. Любека. Съ ЮВ на СЗ М. перерѣзывается невысокимъ, но широкимъ горнымъ хребтомъ, водораздѣломъ между бассейнами Балтійскаго моря и р. Эльбы. Находясь на сѣв. германской низменности, М. постепенно спускается къ Балтійскому морю; берегъ его, почти на всемъ протяженіи (160 км.) низменный и плоскій, защищенъ отъ волнъ дюнами и сильно изрѣзанъ бухтами, заливами и расширенными устьями рѣкъ, представляющими много хорошихъ гаваней; изъ нихъ наиболѣе важны Висмаръ и Ростокъ. Изъ рѣкъ главнѣйшія: на короткомъ протяженіи Эльба, ея притокъ Эльда, Трапе, Варновъ, Рекницъ, Пеена. Изъ 300 съ лишнимъ озеръ самая большія—Мюрицское (133 кв. км.) и Шверинское (61 кв. км.). Много каналовъ. М. богатъ минеральными, преимущественно желѣзными и сѣрными источниками. Много песку и глины, но въ общемъ почва довольно плодородна; около  $\frac{3}{4}$  ея обрабатывается; лѣсами занята  $\frac{1}{2}$  страны (2265 кв. км.). Климатъ сырой и сравнительно мягкій. Общее пространство обоихъ вел. герцогствъ—16092 кв. км.; изъ нихъ 13161 приходится на М.-Шверинъ (въ томъ числѣ 666 подъ озерами и рѣками), 2929 — на М.-Стрелицъ.

*М.-Шверинъ* представляетъ довольно сплошную массу, хотя ему принадлежатъ три небольшихъ отдѣльныхъ участка въ сосѣднихъ государствахъ (Россовъ и Шенбергъ-Негцебандъ въ Пруссіи, Арнсбергъ въ М.-Стрелицѣ), а въ его предѣлахъ есть нѣсколько участковъ прусской и М.-стрелицкой земли. вмѣстѣ съ М.-Стрелицемъ М.-Шверинъ представляетъ наиболѣе отсталую въ экономическомъ, равно какъ и въ политическомъ отношеніи страну Германіи.  $\frac{2}{5}$  всей его земли (5593 кв. км.) составляютъ личную собственность великаго герцога; столько же (5599 км.)—рыцарскія имѣнія; 1520 кв. км. принадлежатъ городамъ, 450 — монастырямъ; мелкаго землевладѣнія нѣтъ вовсе. Изъ 578342 жит. около  $\frac{1}{3}$  (191000) живетъ на земляхъ герцога, около  $\frac{1}{6}$  (119000) на рыцарскихъ земляхъ, 3400 — на монастырскихъ земляхъ, 260000—въ 42 городахъ. Живущіе въ герцогскихъ и рыцарскихъ имѣніяхъ обрабатываютъ землю на началахъ аренды, по болѣйшей части наследственной (см. Землепользованіе, XII, 429). Такія экономическія условія вызвали рѣдкое въ Германіи явленіе, что народонаселеніе страны возрастаетъ крайне медленно, а по временамъ, вслѣдствіе усиливающейся эмиграціи, даже убываетъ. Въ 1867 г. оно равнялось 560 тыс., въ 1877 г.—557 тыс., въ 1875 г.—553 тыс.,

въ 1880 г.—577 тыс., въ 1885 г.—575 тыс.; вообще, оно чрезвычайно рѣдко—43,9 жит. на 1 кв. км. (въ Германіи среднее—91,5). Население почти сплошь лютеранское, только 5 тыс. католиковъ, 2 тыс. евреевъ и 1 тыс. другихъ исповѣданій. Изъ городовъ самые большіе: Ростокъ—44 тыс. жит., Шверинъ—34 тыс., Висмаръ—17 тыс., Гюстровъ—15 тыс.; столица—Шверинъ. Главныя занятія жителей—земледѣліе и скотоводство; 23% населения занята обрабатывающей промышленностью, 6%—торговлею. Ввозятся въ страну преимущественно колониальные товары, мануфактурныя произведения, жѣлѣзо и каменный уголь. Желѣзнодорожная сѣть довольно густая: длина ея — 1002 км.; болѣе половины желѣзныхъ дорогъ — государственныя мекленбургскія, около 1/6 — государственныя прусскія, остальные принадлежатъ частнымъ компаниямъ. Университетъ въ Ростокѣ, 7 гимназій, 9 реальныхъ гимназій и прогимназій. 1326 начальныхъ школъ, изъ которыхъ около половины находятся въ завѣданіи духовенства.

*М.-Стрелицъ* состоитъ изъ двухъ совершенно отдѣльных частей, герцогства Стрелицъ (или Старгардъ) и княжества Ратнебургъ, изъ которыхъ первое (2547 кв. км.) лежитъ къ ЮВ отъ М.-Шверина, а второе (362 км.) — къ З. Но и эти части не представляютъ цѣльныхъ кусковъ земли: у каждой изъ нихъ есть по нѣсколько мелкихъ участковъ, расположенныхъ въ сосѣднихъ провинціяхъ Пруссіи и М.-Шверина. Въ Старгардѣ 1430 кв. км. земли, т. е. болѣе половины, а въ Ратнебургѣ 330 км., т. е. 86%, составляютъ личную собственность вел. герцога (Dominium); остальная земля, за исключеніемъ небольшого количества городской и монастырской, принадлежитъ дворянскимъ (рыцарскимъ) семьямъ, и совѣмъ небольшое ея количество — крупнымъ землевладѣльцамъ не-дворянскаго происхожденія. Медкаго земледѣлія нѣтъ вовсе. Крестьяне обрабатываютъ землю на арендномъ правѣ. Эмиграція изъ вел. герцогства постоянно возрастаетъ, население въ послѣднее время систематически убываетъ: въ 1880 г. оно равнялось 100269 чел., въ 1885 г.—98371 чел., въ 1890 г.—97978 чел. Плотность населенія еще значительно ниже, чѣмъ въ М.-Шверинѣ: 33 чел. на 1 кв. км. 49% населения занимается земледѣліемъ, 24% промышленностью, 8% торговлею. Население почти сплошь лютеранское, католиковъ только 654 ч., евреевъ 489, другихъ испов. 62 ч. 3 гимназій, 250 другихъ школъ. Городовъ 8; самый населенный — столица вел. герцогства, Ней-Стрелицъ (10000 жит.). Длина желѣзно-дорожныхъ линій — 2005 км. Ср. Boll, «Abriss d. mecklenburg. Landeskunde» (Вясмутъ, 1861); «Mecklenb. Urkundenbuch» (Швер., 1863—94); Back, «Die Vererbprachtung der Dominial-Bauern in M.-Schw.» (Шверинъ, 1894); Zander, «Stoff zur Landeskunde von M. Str.» (Ней-Стрел., 1889); «Beiträge zur Statistik M.'s», hg. vom grossherzogl. Statist. Bureau in M. Schw. (Швер., 1858—94).

*Государственное устройство* обоихъ вел. герцогствъ весьма своеобразно и носитъ чисто феодальный, средневѣковій характеръ. Хотя оба герцогства представляютъ отдѣльные го-

сударства, но управляются они на основаніи общей конституціи. Конституція эта есть ничто иное, какъ фамильный договоръ герцоговъ, отличающийся чрезвычайной обстоятельностью и длиной (530 статей); къ нему прибавлены еще союзный договоръ, выработанный въ 1523 г. на собраніи прелатовъ, рыцарей и городовъ мекленбургскихъ земель, и нѣкоторые дополнительные акты, изъ которыхъ позднѣйшій восходитъ къ 1621 г. На основаніи этой архаической конституціи верховная власть въ великихъ герцогствахъ принадлежитъ великимъ герцогамъ (этотъ титулъ они носятъ съ XIX в.). Въ настоящее время въ М.-Шверинѣ правитъ вел. герцогъ Фридрихъ-Францъ III (род. въ 1851 г., женился въ 1879 г. на вел. кн. Анастасіи Михайловнѣ, дочери вел. кн. Михаила Николаевича, вступилъ на престолъ въ 1883 г.). Въ М.-Стрелицѣ правитъ вел. гер. Фридрихъ Вильгельмъ I (род. въ 1819 г., вступилъ на престолъ въ 1860 г.). Корона наследственна въ мужскомъ колѣнѣ; въ случаѣ ея прекращения она переходитъ въ родъ другого мекленбургскаго герцога, а въ случаѣ прекращения обоихъ родовъ — къ прусскому королевскому дому. Законодательная власть принадлежитъ отчасти (т. е. поскольку она изъята изъ непосредственной компетенціи герцоговъ) ландтагу, одному на оба великихъ герцогства, засѣдающему поочередно въ Штернбергѣ и Мальхинѣ, двухъ высшихъ городахъ М.-Шверина. Этотъ общій ландтагъ двухъ государствъ, называемый иначе Corps der Ritter und Landschaft, состоитъ изъ представителей двухъ сословій — рыцарства (Ritterschaft) и городовъ (Landschaft). Отъ рыцарства засѣдаютъ всѣ главы рыцарскихъ семей, числомъ около 700 (изъ нихъ 60 отъ М. Стрелица, именно отъ Старгарда). Въ Landschaft засѣдаютъ выборные представители отъ 48 городовъ, въ которыхъ избирательное право обуславливается весьма высокими избирательными цензами. Отъ высшихъ жителей представителей нѣтъ вовсе; нѣтъ ихъ и отъ княжества Ратнебурга и отъ городовъ Висмара и Ней-Стрелица. Это объясняется тѣмъ, что право представительства давалось постепенно, какъ особая привилегія, и никогда не было установлено общими закономъ. Общія собранія ландтага бывають разъ въ годъ, осенью; въ остальное время его замѣняетъ избранный имъ комитетъ изъ 9 членовъ (Engerer Ausschuss). Кромѣ общихъ собраній ландтага бывають еще Konvokationslandtage, на которыхъ собираются представители только одного изъ вел. герцогствъ, и Конvente отдѣльныхъ сословій, для рѣшенія нѣкоторыхъ, специально имъ предоставленныхъ вопросовъ. Изъ городовъ Ростокъ и Висмаръ пользуются довольно развитымъ самоуправленіемъ. Столица М.-Стрелица, княжество Ратнебургъ и вся громадная область личныхъ владѣній герцоговъ управляются герцогами, какъ самодержавными монархами. Въ германскомъ союзномъ совѣтѣ М.-Шверинъ имѣетъ два голоса, М.-Стрелицъ — одинъ; въ рейхстагъ первый посылаетъ 6 депутатовъ, второй — одного. Государственное устройство Мекленбурга вызываетъ крайнее недовольство въ средѣ мѣстнаго населенія, тѣмъ болѣе, что оно имѣетъ

возможность сравнивать свое положение, какъ подданныхъ мекленбургскихъ вел. герцоговъ, со своимъ же болѣе почетнымъ положеніемъ, какъ гражданъ германской имперіи. Недовольство выражается въ довольно быстромъ ростѣ оппозиционныхъ, въ особенности социаль-демократическихъ голосовъ на выборахъ въ рейхстагъ; въ М. къ социаль-демократамъ принадлежатъ значительное число сельскихъ жителей. На выборахъ въ рейхстагъ 1893 г. въ обоихъ герцогствахъ было подано 119607 голосовъ, изъ нихъ 58540 за депутатовъ консервативныхъ и національ-либеральной партій, 27853 — за свободомыслящихъ, 32230 — за социаль-демократовъ; за три года передъ тѣмъ за социаль-демократовъ было подано 28231 голосъ изъ 127585. Управляетъ вел. герц. М.-шверинскій черезъ посредство 4-хъ министровъ; съ 1886 г. португалецъ и иностр. дѣль соединены въ однѣхъ рукахъ; министерство юстиціи заведуетъ также дѣлами духовными и народнымъ просвѣщеніемъ; министръ финансовъ управляетъ также владѣніями герцога. Правосудіе отправляется однимъ верховнымъ, общимъ для обоихъ вел. герцогствъ, судомъ въ Ростокѣ, за тѣмъ окружными и участковыми судами. Въ М.-Стрелицѣ вел. герцогъ управляетъ при посредствѣ государственнаго министерства, состоящаго изъ государственнаго министра и двухъ совѣтниковъ. См. Büsing, «Staatsrecht d. Grossherzogthum Mecklenburg-Schwerin» (В. 1860); его-же, «Die Mecklenburgische Verfassungsfrage» (Ростокъ, 1869); Düberg, «Der ausserordentliche Landtag, abgehalten zu Schwerin vom 1 Febr. bis 7 März 1864» (Висмаръ, 1874); Freydrorf, «Die Mecklenburgische Verfassungsfrage, deren Geschichte und gegenwärtiger Stand» (Липц. 1877); Böhlau, «Mecklenburgisches Landrecht» (Веймаръ, 1871—80); Balck, «Verwaltungsnormen in M. Schw.» (Швер., 1883—91); Raabe, «Gesetzsammlung für die M. Schw. Lande» (доведено до 1857, Висмаръ, 1843—59).

**Финансы.** Въ М.-Шверинѣ общегосударственнаго бюджета нѣтъ, а существуютъ три совершенно различныхъ бюджета, и вмѣстѣ съ ними три казначейства и три отдѣльныхъ управления, хотя и подчиненныхъ одному м-ру финансовъ: бюджетъ герцога, бюджетъ герцога и сословій (Landesherrlichstädtische Finanzverwaltung) и бюджетъ сословій (Ständische Finanzverw.). Доходы по первому бюджету получаются съ владѣній герцога, а расходы идутъ на управление имѣніями, на верховное правительственное, на матрикулярный взносъ въ общенѣмецкое казначейство и въкоторыя другія опредѣленные государственныя нужды; этотъ бюджетъ не подлежитъ ни контролю, ни утвержденію ландтага. Въ 1895—1896 г. его балансъ равнялся 18915 т. марокъ. Доходы по второму бюджету, устанавливаемому совместно ландтагомъ и вел. герцогомъ, составляются изъ бѣдшей части налоговъ; расходы идутъ преимущественно на уплату по государственнымъ долгамъ. Балансъ равняется 4138 т. марокъ (изъ нихъ 3400 т. идетъ на %, по займамъ). Въ третій бюджетъ входятъ только немногія, не имѣю-

щія важнаго значенія статьи. Государственный долгъ равняется (въ 1895 г.) 110659000 марокъ; за 2 года передъ тѣмъ онъ не превышалъ 82 милл. Въ М.-Стрелицѣ весь бюджетъ составляетъ liste civile вел. герцога; ни росписи, ни отчеты объ ихъ исполненіи никогда не публиковались, почему состояніе финансовъ этой страны плохо известно. Государственный долгъ — 600000 марокъ. См. Wiggers, «Die Finanzverhältnisse d. Grh. M.-Schwerin» (В. 1866); Balck, «Finanzverhältnisse in M.-Schw.» (Швер. 1877—78.).

**Исторія.** Первоначально въ нынѣшнемъ М. жили германцы; во время переселенія народовъ они были вытѣснены славянами, именно бодричами (оботритами), основавшими гор. Миклиноборъ (нынѣ дер. близъ Висмара), давшій свое имя М. Послѣдній самостоятельный бодричанскій князь Никлотъ палъ въ 1160 г., во время войны съ Генрихомъ Львомъ; его сынъ Прибыславъ крестился и получилъ обратно свою область уже въ качествѣ вассала; отъ него по прямой линіи происходятъ нынѣшніе вел. герцоги М., династія которыхъ — единственная въ зап. Европѣ славянскаго происхожденія. Генрихъ Левъ учредилъ епископства Шверинъ и Ратцебургъ. Съ тѣхъ поръ началась германизация страны, шедшая параллельно съ усѣхами христіанства. Въ 1229 г. династія раздѣлилась на 4 линіи, изъ которыхъ старшая, княжеская линія, основалась въ замкѣ М., а потомъ постепенно, брачными союзами и иными способами, приобрѣла Ростокъ, графства Шверинъ и Старгардъ, пока въ 1471 г. не объединила подъ своей властью всего М. Еще раньше, въ 1348 г., она получила отъ имп. Карла IV герцогскій титулъ. Въ 1524 г. герцогъ мекленбургскій перешелъ въ лютеранство; реформація быстро распространилась въ герцогствѣ. Произошло новое раздѣленіе страны между линіями Шверинъ и Гюстровъ; гор. Ростокъ, съ университетомъ, остался въ совмѣстномъ управленіи обоихъ герцогскихъ домовъ; не были раздѣлены также судъ и ландтагъ. Во время 30-лѣтней войны оба герцога были изгнаны изъ своихъ владѣній за союзъ съ Даніей, вернулись при помощи шведовъ, были утверждены въ своихъ правахъ вестфальскимъ миромъ, но лишились въ пользу шведовъ гор. Висмара, получивъ взамѣнъ секуляризованныя епископства Ратцебургъ и Шверинъ. Въ 1695 г. прекратилась прямая линія Гюстровъ; попытка герцога Шверинскаго вновь объединить подъ своею властью весь М. не удалась, и, послѣ продолжительной борьбы, владѣнія Гюстровъ перешли къ представителю боковой вѣтви, Адольфу-Фридриху II Стрелинскому. Въ 1803 г. герцогъ М.-шверинскій купилъ у шведовъ Висмаръ, съ оговоркой, что Швеція можетъ купить его обратно по истеченіи 100 лѣтъ. Въ 1808 г. оба герцога присоединились къ рейнскому союзу, но въ 1813 г. перешли на сторону враговъ Наполеона. На основаніи постановленія вѣнскаго конгресса они получили великогерцогское достоинство. Наполеоновскія войны не пошатнули владычества дворянства, пользовавшагося почти неограниченной властью надъ крестьянами, и феодальный ландтагъ М. по преж-

нему не давал простора развитию народа, стѣсня въ тоже время власть вел. герцоговъ. Последние готовы были сочувствовать либеральнымъ стремлениямъ эпохи; ихъ посланникъ на вѣнскомъ конгрессѣ старался добиться измѣненія феодальнаго режима М. при посредствѣ германскаго союза, но остальные германскіе государи рѣшительно воспротивились этому. Крѣпостное право было отмѣнено въ 1820 г., но фактически крестьяне остались почти въ прежней зависимости. Вел. герц. Фридрихъ-Францъ I М.-Шверинскій (1785—1837) стремился къ реформамъ, но почти ничего не могъ сдѣлать, встрѣчая рѣшительное противодѣйствіе въ ландтагѣ. Революція 1848 г. испугала дворянство; оно согласилось на созваніе учредительнаго собранія въ Шверинѣ, которое выработало конституцію. Но едва эта конституція вступила въ силу, какъ повсемѣстное торжество реакціи въ Германіи дало возможность мекленб. дворянству снова поднять голову. Оно нашло поддержку въ прусскомъ королѣ Фридрихѣ-Вильгельмѣ IV и въ вел. герц. М.-стрелликомѣ. Вел. герц. М.-шверинскій Фридрихъ-Францъ II (1842—1883) принужденъ былъ уволить либеральное министерство Лютцова и предоставить рѣшеніе вопроса о конституціи на усмотрѣніе третейскаго суда королей прусскаго и ганноверскаго. Приговоръ суда состоялся противъ конституціи; члены новаго ландтага, не смотря на противодѣйствіе либеральной партіи, руководимой М. Виггерсомъ (см.), были разогнаны полиціей, и въ 1851 г. собранъ вновь старый, сословный ландтагъ. После этого вел. герцогъ совершенно подчинился дворянству, и въ М. началась реакція, по своей рѣшительности не уступавшая реакціи въ Гессенъ-Кассель. Суды были завалены дѣлами о государственной измѣнѣ, тюрьмы наполнились «демократами» и «коммунистами», мѣста на службѣ, въ особенности учительскія, раздавались исключительно ревнителямъ «благочестія»; лучше профессора изгонялись изъ университета (Баумгартенъ); пресса была стѣснена закономъ о печати 1856 г.; наконецъ, было восстановлено право помѣщиковъ подвергать крестьянъ, за неисполненіе договоровъ, тѣлеснымъ наказаніямъ. Въ 1867 г. оба М. вступили въ сѣв.-германскій союзъ, въ 1871 г. сдѣлались членами германской имперіи. Политическое ихъ положеніе, благодаря этому, сразу измѣнилось въ сторону большей свободы, но внутреннія условія во многомъ остались прежнія. Внесенный въ 1872 г. въ ландтагъ проектъ реформы конституціи былъ отвергнутъ. 5 разъ (въ послѣдній разъ—въ 1895 г.) въ германскій рейхстагъ вносились предложенія, направленные противъ нынѣшняго политич. строя М. и имѣвшія въ виду сдѣлать представительную форму правленія обязательной для каждаго государства, входящаго въ составъ германскій имперіи, но каждый разъ проекты эти встрѣчали противодѣйствіе въ консервативныхъ партіяхъ и центрѣ рейхстага. См. «Jahrbücher des Vereins für Meckl. Gesch. u. Altertums-kunde» (съ 1836 г.), Wiggers, «Kirchengesch. M.'s» (Пархимъ, 1840). В. Водовозовъ.

**Меконгъ** (Me-kong, Meklang; прежде Камбоджа)—одна изъ гл. рѣкъ Индокитая. Береть

начало подъ именемъ Тса-Чу въ Тибетѣ, подъ именемъ Лан-гсанъ протекаетъ кит. пров. Юннанъ, потомъ Сямъ и франц. колоніи Камбоджу и Нижн. Кохинхину и впадаетъ въ Южно-китайское море. Подвержена разливамъ, происходящимъ отъ таянія снѣговъ въ Тибетскихъ горахъ и въ еще большей степени отъ обильныхъ дождей лѣтняго муссона. Раздѣляется на 3 рукава со многими развѣтвленіями. Расширеніе рукава Удонгъ образуетъ бассейнъ оз. Тале-Сапъ, богатый рыбой, и уровень котораго находится въ зависимости отъ уровня М., т. е. въ сухое время теченіе изъ оз. въ М., въ дождливое изъ М. въ оз.: послѣднее, следовательно, запасаетъ большее количество воды. Даже въ сухое время года большія суда доходятъ съ моря до стариннаго гор. Шюмъ-Пена, у развѣтвленія на рукава. Выше мѣшають судоходству стремнины. Длина М. 4500 км.

**Меконидинъ** (C<sup>21</sup>H<sup>23</sup>NO<sup>4</sup>) — алкалоидъ, находится въ опиумѣ, изъ котораго извлекаетъ Гессе путемъ весьма длинной и сложной обработки. М. представляетъ буроватожелтую, прозрачную, аморфную массу съ рѣзкой щелочной реакціей, плавящуюся при 58°, очень легко растворимую въ спиртѣ, эфирѣ, хлороформѣ, бензолѣ и ѣдкомъ натрѣ, очень трудно растворимую въ амміакѣ и легко разлагаемую кислотами. Хлороплатинатъ М. (C<sup>21</sup>H<sup>23</sup>NO<sup>4</sup>.HCl).PtCl<sub>4</sub> желтый аморфный осадокъ, быстро краснѣющій. Д. Р. А.

**Меконниновая кислота**—см. Меконинъ.

**Меконинъ** (СН<sup>2</sup>О<sup>2</sup>.С<sup>8</sup>Н<sup>2</sup>.СН<sup>2</sup>—находится СО О

въ опиумѣ и представляетъ лактонъ (см.), отвѣчающій меконниновой кислотѣ

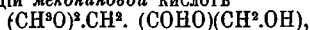

извѣстной лишь въ видѣ солей и при выдѣленіи изъ нихъ точчасъ переходящей въ М. Изъ опіума М. получается при извлеченіи эфиромъ маточнаго раствора, остающагося отъ полученія алкалоидовъ; по испареніи эфира, остатокъ промывается слабой соляной кислотой и перекристаллизовывается изъ воды (Anderson). Онъ образуется также при окисленіи наркотина азотной кислотой (Anderson), при восстановленіи опиановой кислоты амальгамой натрія или цинкомъ и сѣрной кислотой (Matthiessen, Foster) или ея хлорида цинкомъ и соляной кислотой (Grinz). М. представляетъ бѣсташія иглы съ темп. плавл. 110° (Wegscheider), способныя возгоняться, трудно растворимыя въ холодной водѣ и сравнительно легко въ кипящей, а также въ спиртѣ и эфирѣ. Д. Р. А.

**Мекранъ**—одинъ изъ диалектовъ перскаго языка *балучи* въ Велуджистанѣ. Грамматику его издалъ Mosker (Л. 1877). См. также въ «Journ. of Bombay As. Soc.» работу Pierce'a (1875).

**Мекранъ** (Mekrân)—береговая полоса на сѣв. берегу Аравійскаго моря; вост. часть ея въ Велуджистанѣ, зап. часть — въ Персін. 600 км. дл., 180 км. шир.; 110000 жит. Безплодная мѣстность, окаймленная обнаженными известняковыми горами (до 760 м.). Гавань Гвадаръ или Гвадель, съ 6000 жит. М.—древняя Гедрозія.

**Мексика** или *Мехика* (оффич. название Estados Unidos de Mejico, франц. Mexique, нѣм. и англ. Mexico) — испано-американская республика, къ Ю отъ Соединенныхъ Штатовъ, между 15° и 32° 42' с. ш. и 86° 34' и 117° 7' з. д. Границы: на В Мексиканскій заливъ, британскій Гондурасъ и Гватемала, на Ю и З Тихій океанъ, на С—Соединенные Штаты. Вольшая часть М., т. е. сѣверная и средняя до Тегуантепекскаго перешейка, тѣсно связана съ Соединенными Штатами; горныя цѣпи этой части М. составляютъ продолженіе горъ сѣверной страны. Главная цѣпь горъ тянется недалеко отъ зап. берега, составляя продолженіе Скалистыхъ горъ; она состоитъ изъ древнихъ кристаллическихъ породъ, болѣе новыхъ изверженныхъ, а также силурійскихъ и девонскихъ слоекъ. Она не имѣетъ общаго названія. Къ В отъ нея находится обширное нагорье М., болѣе высокое (2500—3000 м.) въ южн. части, около столицы. Надъ нимъ поднимаются въ разныхъ направленіяхъ древнія и новыя сопки (вулканы), особенно много ихъ у южной границы нагорья, близъ столицы; самая высокая Попокатепетль (6420 м.), на В ближе къ Мексиканскому заливу *Оризава* (5582 м.). На самомъ нагорьи множество вулканическихъ породъ, базальтовъ, лавъ, вулканическаго пепла. Вост. склоны нагорья круты, состоятъ изъ известняковъ, песчаниковъ и сланцевъ, ближе къ берегу Мексиканскаго залива холмистая мѣстность третичнаго образованія. Въ южной части нагорья, близъ столицы, многочисленныя озера, имѣющія явное отношеніе къ вулканамъ. Нагорье пересѣкается кромѣ того горными цѣпями въ разныхъ направленіяхъ; оно состоитъ частью изъ порфировъ, частью изъ осадочныхъ породъ разныхъ возрастовъ. Въ порфиряхъ находятся богатые серебряные рудники. Въ шт. Коагуила, на СВ, находится горная цѣпь, состоящая изъ древнихъ кристаллическихъ породъ, далѣе на З шт. Чигуауа состоитъ по большей части изъ нагорья, менѣе высокаго чѣмъ на Ю, составляющаго продолженіе нагорья Сѣв. Ам. шт. Аризона и Новая М. Юго-вост. часть М., т. е. находящаяся къ В. отъ Тегуантепекскаго перешейка, географически принадлежитъ къ средней Америкѣ. Самая высокая цѣпь горъ, идущая вдоль Тихого ок., имѣетъ продолженіе далѣе на В въ Гватемалѣ. Самый перешеекъ и значительная часть шт. Табаско — равнина, къ В отъ нея очень низкое нагорье полу-въ Юкатанъ, изъ пористыхъ, третичныхъ известняковъ. Не смотря на свою величину, М. не имѣетъ ни одной значительной рѣки. Большая часть нагорья не имѣетъ стока къ морю. На З горы такъ близки къ Тихому океану, что нѣтъ мѣста для большой рѣки, лишь близъ границы Соединенныхъ Штатовъ М. принадлежитъ назыве р. Колорадо, которая небогата водой. На СВ границу съ Соед. Штатами составляетъ длинный, но бѣдный водою Рио-Гранде. Гораздо менѣе длинныя рѣки Табаско и Усумазинта, соединяющіяся своими дельтами, проходя по влажной и дождливой странѣ, богаты водою и судноходны, также какъ ихъ главныя притоки. Полу-въ Юкатанъ совершенно лишены рѣкъ, вода быстро просачивается сквозъ верхніе слои

пористаго известняка и собирается въ подземныя водоемы.

**Климатъ и растительность.** Широта имѣетъ очень мало вліянія на климатъ М. Это зависитъ отъ того, что: 1) большая часть страны находится въ тропическомъ поясѣ, 2) въ-тропическая, особенно сѣв.-зап. часть М. принадлежитъ къ самымъ теплымъ частямъ Америки (лѣтомъ на СЗ М. и въ сѣверной части Соединенныхъ Штатовъ теплѣе, чѣмъ гдѣ-либо въ Америкѣ). Напротивъ, высота имѣетъ огромную вліяніе на климатъ, особенно температуру воздуха, и притомъ значительная часть М. находится на нагорьи, самомъ высокомъ на сѣверо-американскомъ материкѣ. Значительная часть его, съ самыми большими городами и наиболѣе густымъ населеніемъ, выше 2000 м. надъ ур. моря и на 10° холоднѣе поэтому, чѣмъ прибрежья и равнины. Эти прибрежья и равнины обыкновенно называются *жаркой страной* (tierra caliente), горныя террасы и менѣе высокія нагорья *страной утренняго климата* (tierra templada), а болѣе высокія нагорья и горы — *холодной страной* (tierra fria). Границы ихъ довольно неопредѣленны, напр. иные причисляютъ къ *холодной странѣ* большую часть Мексиканскаго нагорья, а по народному выраженію тамъ, гдѣ воздѣвается картофель и пшеница, тамъ уже *tierra fria*. Другіе причисляютъ къ ней лишь тѣ области, гдѣ невозможно земледѣіе или, по крайней мѣрѣ, воздѣвание кукурузы. По обыкновенному дѣленію на пояса или климаты, въ жаркомъ, тамъ, гдѣ выпадаетъ довольно дождя, растутъ пальмы, особенно кокосовая, множество другихъ деревьевъ, дающихъ цѣнныя подѣлочныя лѣсы (палсандровое, кампечевое), а изъ культурныхъ растений: какао, бананы, сахарный тростникъ, ананасы, хлопокъ. Всего болѣе такихъ мѣстностей на Атлантическомъ склонѣ юго-восточной М., въ низовьяхъ рр. Усумазинта и Табаско, въ штатѣ Табаско, юго-зап. части Кампече и сѣв. части Чиаласа. Тихоокеанское побережье вообще сунуе, лишь окр. Соконуско у границы Гватемалы принадлежитъ къ этой области. Многія мѣстности жаркаго климата слишкомъ сухи для роскошнаго развитія растительности; поэтому, вмѣсто пальмъ и цѣнныхъ породъ лѣса растутъ кактусы и колючіе кустарники, а человѣкъ, въ небольшихъ пространствахъ, искусственно орошаемыхъ, пользуется этими странами какъ пастбищами для скота или воздѣвается агаву и кукурузу. Самыя обширныя пространства такихъ сухихъ странъ въ шт. Юкатанъ и Кампече и въ южной части Тегуантепекскаго перешейка, а также на берегахъ Калифорнскаго залива. Въ умѣренномъ поясѣ М. естественная растительность очень богата тамъ, гдѣ довольно влаги, особенно выдаются восточный склонъ горъ шт. Веракрусъ, а на З склонъ Соконуско, часть шт. Гверрера, Колима, Мигоаканъ, Оризава. Изъ культурныхъ растеній удаются еще нѣкоторыя тропическія, какъ сахарный тростникъ и бананы, но періодъ роста ихъ очень удлиненъ. Въ этомъ климатѣ наилучшія условия для кофейнаго дерева, которое воздѣвается въ большихъ размѣрахъ. Въ болѣе сухихъ мѣстностяхъ (особенно въ шт. Оахака) еще не-



давно воздѣлывался кактусъ, служившій пищей для кошенили, но эта краска теперь почти не имѣетъ сбыта. Можно упомянуть о хлопчатникѣ, многихъ тропическихъ плодахъ и т. д. Нагорье вообще не только гораздо холоднѣе прибрежій, но и вообще сухо, такъ что естественная растительность далеко не роскошна. Здѣсь очень распространены кактусы и агавы. Болѣе низкія нагорья на С страны и берега Тихаго океана въ шт. Синалоа, Сонорѣ, нижн. Калифорніи, т. е. сухая страна—родина многихъ кактусовъ, между прочимъ огромнаго *Cereus giganteus*.

*Естественное дѣленіе страны, населеніе, земледѣліе.* Помимо упомянутого уже дѣленія на пояса по высотѣ надъ ур. моря и зависящей отъ того температурѣ, М. можно раздѣлить на географическія районы по двумъ признакамъ. Въ первой графѣ нижеслѣдующей таблицы штатовъ и территорій М. буквы С., П. и ЮВ. означаютъ принадлежность къ полосѣ сѣврной, центральной или юго-восточной; во второй графѣ буквы М., В. и Т.—принадлежность къ прибрежью Мексиканскаго залива, къ ввурченной части страны и къ прибрежью Тихаго океана.

		Пространство, тыс. кв. м.	Населеніе, тыс. (1892).
С.	Т.	Нижняя Калифорнія (терр.) . . . . .	144 35
С.	В.	Чигуауа . . . . .	229 298
С.	Т.	Сонора . . . . .	198 150
С.	Т.	Синалоа . . . . .	74 223
С.	В.	Коагуила . . . . .	157 178
С.	В.	Ново-Леонъ . . . . .	62 294
С.	В.	Дуранго . . . . .	95 266
С. Ц.	В.	Закатекасъ . . . . .	65 527
С. Ц.	М.	Тамаулипасъ . . . . .	54 165
Ц. С.	В.	Сан-Луи Потози . . . . .	67 546
Ц.	В.	Агуаскалентесъ . . . . .	6 140
Ц.	Т. В.	Халиско . . . . .	93 1250
Ц.	Т.	Теликъ (терр.) . . . . .	29 131
Ц.	Т.	Колима . . . . .	5 73
Ц.	Т. В.	Мичоаканъ . . . . .	63 830
Ц.	В.	Гуанахуато . . . . .	28 1007
Ц.	В.	Керетаро . . . . .	9 214
Ц.	В.	Гидальго . . . . .	23 506
Ц.	В.	Мексико . . . . .	20 826
Ц.	В.	Союзный окр. (Dist. Federal) . . . . .	1 576
Ц.	В.	Морелосъ . . . . .	6 151
Ц.	В.	Тласкала . . . . .	4 150
Ц.	В.	Пуэбла . . . . .	33 829
Ц.	Т.	Гверреро . . . . .	66 353
Ц. ЮВ.	Т.	Оахака . . . . .	39 793
Ц. ЮВ.	М.	Вера-Крусъ . . . . .	71 724
ЮВ.	М.	Табаско . . . . .	25 114
ЮВ.	Т.	Чиапась . . . . .	55 270
ЮВ.	М.	Кампече . . . . .	56 94
ЮВ.	М.	Юкатанъ . . . . .	36 330

Сѣвнрную часть М. можно приблизительно ограничить тропикомъ, который составляетъ ея южную границу. Она обширнѣе другихъ, но очень мало населена (около 1½ милл. жителей), что въ значительной степени зависитъ

отъ сухости климата и недостатка воды для искусственнаго орошенія. На СЗ, въ шт. Сонора и Чигуауа, большія рудныя богатства. Изъ культурныхъ растений всего важнѣе пшеница, затѣмъ кукуруза и ячмень. Средняя полоса можетъ быть названа настоящею М. Это самая густонаселенная и культурная часть страны; здѣсь всѣ большіе города, важнѣйшіе серебряные рудники и заводы. Большую часть средней полосы занимаетъ нагорье, съ преобладающей культурою кукурузы и агавы (agave americana), дающей любимый напитокъ мексиканцевъ—*пульке* (pulque). Кромѣ того воздѣлываются и другіе хлѣба, овощи и плоды среднихъ широтъ, особенно пшеница и картофель. Рудныя богатства очень велики и имѣются всѣ условія для ихъ развитія: густое населеніе, сѣтъ желѣзныхъ дорогъ, связывающая нагорье съ портами и границами Соединенныхъ Штатовъ. Иностранные капиталы охотно затрачиваются въ М., со времени водворенія порядка и постройки сѣти ж. д. Горныя террасы, склоны на В, З и Ю и прибрежныя равнины, благодаря теплому климату, богаты произведеніями болѣе теплыхъ странъ; здѣсь родина ванили и воздѣлывается въ большихъ размѣрахъ кофе (значительный предметъ вывоза), въ меньшихъ—какао, сахарный тростникъ, бананы, хлопчатникъ. Отсюда нагорье снабжается тропическими плодами, овощами и т. д. Особенно развились эти тропическія культуры въ шт. Веракрузъ. Горныя склоны этого шт.—самая богатая часть М. въ этомъ отношеніи. Довольно значительная промышленность, фабричная и кустарная. Въ политическомъ отношеніи событія 1862—67 г. (борьба съ Франціей и поставленные ею императоромъ) сплотили эту часть страны. Юго-восточная часть М. отдѣляется отъ средней низменною Тегуантепекскаго перешейка. Шт. Чиапась весь состоитъ изъ горъ и нагорій, шт. Кампече и Юкатанъ нигдѣ не поднимаются выше 300 м. надъ ур. моря. Рудныя богатствъ въ шт. Кампече и Юкатанѣ нѣтъ; въ Табаско и Чиапась есть указанія на руды и золотыя росыши, но онѣ не разрабатываются. Живущіе въ вост. части Юкатана Майя (см.) въ 1848 г. возстали противъ М. и съ того времени не были покорены, но М. официально признаетъ страну своимъ владѣніемъ. Во многихъ мѣстностяхъ юго-вост. М. производятся дѣнные тропическіе продукты, но рѣдкость населенія мѣшаетъ быстрому росту этого производства. Зап. часть Юкатана населена гуще, но сухость климата мѣшаетъ воздѣлыванію болышинства тропическихъ растений. Предметъ вывоза здѣсь одинъ—хеннекенъ (jennequen), т. е. волокна агавы (*Agave sisalensis*), идущія на канаты и веревки. Мексиканской республикѣ не грозитъ утрата юго-вост. М., не смотря на слабую связь ея съ центромъ, потому что Соединеннымъ Штатамъ и европейскимъ государствамъ нѣтъ разсчета завладѣть этой страной. *Племена.* Изъ 12 милл. 700 тыс. жителей, которые считаются въ М. по новѣйшимъ даннымъ, лишь 2 милліона причисляются къ бѣлымъ. Это — болышую частью потомки испанцевъ, но далеко не всѣ чистокровные. Около 4½ милл. чистокровныхъ

индейцев разных племен, говорящих на своих языках. Всего больше *ацтеков*, потомков древних ацтеков, покоренных Кортесом. Они составляют сельское население южной части нагорья. Менше многочисленны *запотек* (*Zapotekos*), въ шт. Оахака; они считаются самыми способными из индейцев; из их среды вышли многие замѣтные дѣятели, напр. президентъ Хуаресъ. Остальные 6 милл.—смѣшаннаго племени, по большей части потомки бѣлыхъ и индейцевъ, такъ назыв. *метисы*. Они говорятъ по-испански и стараются подражать бѣлымъ. Въроисповѣданіе римско-католическое; 3 архіепископства, 10 епископствъ и болѣе 10 тысячъ церквей. Съ конца 60-хъ гг. существуютъ и строго исполняются законы, направленные противъ преобладанія католической церкви: запрещены процессіи, конфискованы церковныя имущества, закрыты монастыри. Около половины приходовъ пустуетъ. *Армія* въ мирномъ положеніи: пѣхотеріи—132, кавалеріи—25, артиллеріи и инженерныхъ войскъ—8 тыс. Введена всеобщая воинская повинность. *Народное образованіе* въ большей части штатовъ, по закону, безплатное и обязательное, но школъ еще мало: въ 1893 г. было всего 347 тыс. учениковъ, въ 7616 школахъ. Среднихъ школъ 217, съ 21000 учениками. Расходъ на народное образованіе, изъ бюджета государства, штатовъ и общинъ, 3 милл. 300 тыс. долл. *Банковъ* 10; годовою оборотъ 3 главныхъ 101285 тыс. долл. *Торговля*. Вывозъ кофе 14285 тоннъ (1892—93) и 18528 тоннъ (1893—94), табаку 356 тоннъ въ издѣльяхъ и 1596 тоннъ сырого (1893—94), хеннекена 124577 тыс. фн. Въ 12 лѣтъ по 1892 г. всего вывезено металловъ на 401 милл. долл., въ томъ числѣ золота на 10, серебра 323, серебряной руды 49, свинца 7, мѣди 4 милл. долл. За 1893 г. производство золота на 1327 тыс. долл., серебра—на 56467 тыс. Послеъ Соединенныхъ Штатовъ М. производить всего болѣе серебра. 11 монетныхъ дворовъ; свободная чеканка, съ пошлиной  $4\frac{1}{2}\%$ . Всего до 1000 рудниковъ, болѣею частью серебряныхъ. Многие принадлежатъ англійскимъ и американскимъ капиталистамъ. Всѣхъ промышленныхъ заведеній было въ 1893 г. 3844, въ томъ числѣ сахарныхъ и винокуренныхъ зав. 2899 (болѣею частью небольшихъ), 140 прядильныхъ и ткацкихъ фабрикъ, съ 15 тыс. рабочихъ. М.—единственная изъ американскихъ странъ къ Ю отъ Соединенныхъ Штатовъ, имѣющая значительныя бумагопрядильни. Ввозный тарифъ высокъ, контрабанда велика. Ввозъ и вывозъ, въ тысячахъ долларовъ, средній за 1893—95 гг., по главнымъ странамъ и предметамъ торговли:

	Ввозъ.	Вывозъ.
Соединенные Штаты . . . . .	14740	63996
Великобританія . . . . .	7110	13428
Франція . . . . .	4975	2281
Германія . . . . .	3023	2952
Всего . . . . .	32144	85103
Серебро въ слиткахъ . . . . .	—	10967

	Ввозъ.	Вывозъ.
Серебряная монета . . . . .	—	17232
Серебряная руда . . . . .	—	10151
Кофе . . . . .	—	12018
Хеннекень . . . . .	—	7215
Красильное и подблочное дерево . . . . .	—	2396
Кожи . . . . .	—	2301
Табакъ . . . . .	—	1626

Въ 1893—94 г. пришло 1237 судовъ дальняго плаванія, емкостью въ 1315 тыс. тоннъ, и 7721 каботажныхъ судовъ, емкостью въ 1624 тыс. тоннъ. Къ началу 1896 г. въ М. было 11665 км. желѣзныхъ дорогъ. Онѣ распадаются на три главныя отдѣла: 1) линия отъ столицы до главнаго порта Веракрукъ, съ вѣтвями, построенная еще въ 60-хъ гг. англійской компаніей. Длина главной линіи—580 км.; 2) нѣсколько линій въ сѣверныхъ и центральныхъ штатахъ, соединяющихъ столицу и важнѣйшіе города нагорья съ портами Мексиканскаго залива и Тихаго океана и границей Соединенныхъ Штатовъ; онѣ построены американскими капиталистами. Важнѣйшія линіи: *Центральная*, соединяющая столицу съ Эль Пазо въ сѣв.-ам. тер. Новая М.; *главная* линія 1970 км., всего 3020 км. *Национальная*, 1950 км.; *главная* линія, отъ столицы до Ларедо въ сѣв.-амер. шт. Техасъ, 1350 км.; 3) линія на ЮВ, не соединяющаяся съ остальными, въ томъ числѣ линія въ 318 км. на Тегуантепекскомъ перешейкѣ, соединяющая Мексиканскій заливъ съ Тихимъ океаномъ. Экипажныя дороги имѣются лишь на нагорьяхъ и въ шт. Юкатанъ и Кампече, и то по болѣею части очень плохія. Въ нѣсколькихъ штатахъ по Тихому океану—напр. Гверреро, Чапасъ—ихъ совсѣмъ нѣтъ; все движеніе—на выюкахъ и даже на спинахъ людей. Телеграфная сѣтъ—44500 км.

*Метрологія*. *Монета, мѣра и отвѣс*—метрическая, съ 1884 г., по закону—однако, въ торговлѣ употребляются испанскіе (кастильскіе). Вара = 0,837 м., лега путевая мѣра = 4190 м.; эстахо или альмудъ = 50 кв. варамъ = 35,11 кв. м. Для сыпучихъ тѣлъ карга = 2 фанегамъ по 90,81 литр.; для жидкостей—арроба = 32 квартамъ = 16,33 литр.; баррилъ = 152 квартамъ = 76,63 л. Вѣсъ: квинталь (центнеръ) = 4 арробамъ по 25 фунт. (libra) въ 460,063 гр. Марко = 50 кастелланамъ по 8 томиновъ въ 12 грановъ = 230,046 гр. Основная единица—пѣстравъ или пезо, или долларъ (*Pesús durus, pesús fuertes*) по 100 центовъ. Серебряный пѣстравъ содержитъ 24,433 гр. чистаго серебра; есть  $\frac{1}{8}$  пезо (тостонъ),  $\frac{1}{4}$  (пезета),  $\frac{1}{16}$  и  $\frac{1}{32}$  пезо. Золотая монета: онца (доблонъ, квадрупль) въ 8 эскудо или 16 пезо содержитъ 23681 гр. чистаго золота;  $\frac{1}{2}$ ,  $\frac{1}{4}$ ,  $\frac{1}{8}$  онцы (простой эскудо),  $\frac{1}{16}$  онцы (простой медіо). Гидальго = 10 пѣстрамъ. Бронзовая или мѣдная монета въ 1 центаво.

Ср. Humboldt, «Essai politique sur la nouvelle Espagne»; «Estadística general de la Republica Mejicana»; «Anales del min. del fomento»; «Boletine de la soc. geographia de la Rep. Mejicana»; Ratzel, «Aus Mexico»; Dunn, «M. and her resources»  
A. B.

*Государственное устройство М.* Въ М. дѣйствуетъ конституція 1857 г., съ внесенными въ нее весьма существенными поправками; она представляетъ переработку конституціи 1824 г., а эта послѣдняя составлена по образцу конституціи Соед. Шт., съ нѣкоторыми отклоненіями. Въ конституцію М. внесены общія положенія о суверенности націи, о правахъ личности и проч., заимствованныя отчасти изъ американской деклараціи 1776 г., и сближающія ее, до нѣкоторой степени, съ конституціями бельгійскаго типа. При «серьезныхъ нарушенияхъ общественаго мира» конституція предоставляетъ президенту республики право приостановить всѣ конституціонныя гарантіи, и этимъ самымъ существенно уменьшаетъ ихъ практическое значеніе. Конституція гарантируетъ свободу личности (рабство безусловно не допускается), свободу слова, сходокъ, ассоціацій и совѣсти (особый законъ 1873 г. пошелъ далѣе, отдѣливъ церковь отъ государства), право свободнаго передвиженія (паспорта не допускаются), право носить оружіе; допускаетъ предварительный арестъ только за тяжкія преступленія и на основаніи предписаній компетентныхъ судебныхъ властей; тѣлесныя наказанія безусловно воспрещены. Смертная казнь уничтожается для политическихъ преступленій и допускается только въ случаяхъ измѣны отечеству во время войны съ иностранною державою, разбоя, поджога, убійства съ отягчающими вину обстоятельствоми, тяжкихъ военныхъ преступленій и нѣк.: др. Титулы дворянства, ордена и др. отличія безусловно не допускаются. Верховная власть принадлежитъ народу, сохраняющему за собою неотчуждаемое право во всякое время измѣнить форму правленія. Разрѣшенію федеральныхъ властей предоставлены вопросы международные, территоріальныя измѣненія, приватизъ новыхъ штатовъ или измѣненіе ихъ взаимныхъ границъ, войско и флотъ, таможня, монетная система, система мѣръ и вѣсовъ, обще-государственныя предприятия (почта и др.), законы о натурализаціи, колонизаціи и правахъ гражданства и т. д. Все, въ конституціи не отнесенное прямо къ вѣдѣнію федеральныхъ властей, подлежитъ вѣдѣнію отдѣльныхъ штатовъ. Въ настоящее время М. состоитъ изъ 27 штатовъ, 2 территорій и 1 правительственнаго округа. Штаты—самостоятельныя республики; организація ихъ въ общихъ чертахъ сходна съ организаціей всей федераціи. Законодательная власть принадлежитъ конгрессу, состоящему (съ 1874 г.) изъ палаты депутатовъ и сената. Депутаты выбираются, по конституціи, избирательными округами въ 40 тыс. жителей; въ дѣйствительности, однако, послѣднее перераспредѣленіе округовъ произошло въ 1871 г., и съ тѣхъ поръ число депутатовъ (227) остается неизмѣннымъ, хотя число жителей во многихъ округахъ значительно превзошло указанную цифру. Сенаторы избираются по 2 отъ cadaго штата и правительственнаго округа. Депутаты избираются на 2 года, сенаторы — на 4; сенатъ обновляется на половину каждыя 2 года. Правомъ участія въ выборахъ пользуется каждый мексиканскій гражданинъ, удовлетворяющій усло-

віямъ возраста (21 годъ, въ нѣкоторыхъ случаяхъ 18 лѣтъ) и имѣющій «достаточныя средства къ существованію»; этотъ послѣдній неясный пунктъ не имѣетъ практическаго значенія, и въ дѣйствительности въ М. существуетъ всеобщая подача голосовъ, но не прямая, а двухстепенная. Каждые 500 человекѣкъ избираютъ одного выборщика; выборщики одного избирательнаго округа составляютъ «избирательную конту», а конты избираютъ депутатовъ, сенаторовъ, судей и президента республики; избраніе сенаторовъ въ нѣкоторыхъ случаяхъ предоставляется законодательнымъ собраніямъ отдѣльныхъ штатовъ. Обѣ палаты равны между собою; законы должны пройти черезъ обѣ палаты; право законодательной инициативы принадлежитъ обѣимъ, равно какъ президенту и законодательнымъ собраніямъ отдѣльныхъ штатовъ. Впрочемъ, каждой изъ двухъ палатъ предоставлены нѣкоторыя функціи, не принадлежащія другой; изъ нихъ наиболее важна прерогатива сената ратифицировать трактаты и конвенціи съ иностранными державами. Президентъ республики избирается на 4 года; ему принадлежитъ исполнительная власть, которую онъ отправляетъ черезъ посредство 7 государственныхъ секретарей. Ему принадлежитъ право veto въ законодательныхъ вопросахъ, но законъ, принятый конгрессомъ вторично, вступаетъ въ силу помимо утвержденія президентомъ. Федеральныя суды вѣдаютъ дѣла о нарушеніяхъ конституціи, федеральныхъ законовъ и постановленій федеральныхъ властей. Пересмотръ конституціи допускается на основаніи рѣшенія конгресса, принятаго большинствомъ  $\frac{2}{3}$  голосовъ въ обѣихъ палатахъ. См. «Constitucion federal de los Estados Unidos Mexicanos» (Мексико, 1877); Zarco, «Hist. del Congreso Constituyente»; Rodriguez, «Derecho constitucional»; Vallarta, «El juicio de amparo y el writ of habeas corpus» (М., 1881); Coronado, «Elementos de derecho constitucional mexicano» (Гвадалахара, 1887).

*Финансы М.* находятся не въ блестящемъ состояніи, хотя въ бюджетахъ въ послѣдніе годы достигнуто нѣкоторое равновѣсіе. Это объясняется постояннымъ колебаніемъ курса серебра, невыгодно отражающемся на финансахъ страны, вслѣдствіе господства въ ней серебряной валюты. Курсъ мексиканскаго серебрянаго піастра стоитъ въ настоящее время приблизительно вдвое ниже номинальной его стоимости, а это соответственно усиливаетъ тяжесть государственнаго долга, заключеннаго по большей части заграницей и въ золотой валютѣ. Бюджетъ 1894—1895 г. былъ сведенъ съ превышеніемъ доходовъ въ 20 тыс. долл., но въ дѣйствительности оказался дефицитъ въ 22 тыс.; бюджетъ 1895—96 г. сведенъ съ дефицитомъ въ 830 тыс. Доходы равняются 45234 тыс. долл.; изъ нихъ почти 20 милл. даетъ таможня. М., прежде державшаяся низкихъ тарифовъ, въ послѣднее время, особенно послѣ билля Макъ-Кинлея, вступила на дорожку усиленнаго протекціонизма. Прямые налоги даютъ только 1500 тыс. Остальное получается отъ штемпельныхъ сборовъ, почтъ, телеграфовъ, рудниковъ и др. Изъ 46067 тысячъ

долл. расходовъ 24240 тыс., т. е. болѣ половины, тратится на министерство финансовъ, включая суда и платежи по займамъ; войско и флотъ требуютъ 10 милл. Сумма иностранныхъ займовъ—20 милл. фн. стерл.; долгъ частью 6%, частью 5%. Внутренний консолидированный долгъ (3%) равняется 34 милл. долл., безпроцентный долгъ—18 милл. долл.; если къ этому прибавить желѣзнодорожные и неконсолидированные долги, то общая сумма всѣхъ внутреннихъ и внѣшнихъ долговъ составитъ 205 милл. долл. Расходы отдѣльныхъ штатовъ равняются въ общей сложности 19 милл. долл., муниципалитетовъ—13 милл. долл. См. Prosper Gloner, «Les finances des Etats-Unis Mexicains d'après les documents officiels» (Б. 1896).

*Исторія.* Первоначальная исторія М. весьма темна, такъ какъ болѣшая часть ея памятниковъ погибла во время завоеванія М. испанцами; даже сохранившіеся памятники изучены не съ достаточной полнотой. Первые испанскіе историки М., обыкновенно не знавшіе языка и прибѣгавшіе къ помощи переводчиковъ, не понимали ни характера народа, ни его религіи и учреждений; они старались во что бы то ни стало отыскать упоминаніе о мексиканскихъ индѣйцахъ въ библіи, видѣли въ ихъ избираемомъ правителѣ наследственнаго монарха съ самодержавною властью, приравнивали ихъ родовыя отношенія къ европейскимъ системамъ наследованія. Слѣды, и весьма явные, подобныхъ представлений замѣтны даже въ известномъ произведеніи Прескотта: «Завоеваніе М.» (1843). Только въ послѣдніе десятилѣтія началась научная разработка исторіи М. Первоначально М. была заселена многочисленными и разнообразными племенами индѣйской расы. Вопросъ о томъ, были ли они тамъ автохтонами, пришли ли изъ другихъ частей Америки, или даже переселились въ незапамятныя времена изъ Азіи, какъ полагаютъ Пешель—является спорнымъ. Замѣченныя нѣкоторыми изслѣдователями черты сходства между постройками и другими памятниками, оставшимися отъ ацтековъ, и памятниками египетскими, финикійскими и асирійскими, доказывающія, будто бы, генетическую связь между этими народами, являющую совершенно фантастическими. Изъ древнихъ племенъ М. нѣкоторыя, какъ напримѣръ отомы, майя и другія, существовали еще въ эпоху завоеванія испанцами. Съ VI стол. по Р. Хр. начинается въ средней Америкѣ эпоха переселенія народовъ, продолжающаяся до XII вѣка. Въ это время различныя части М. подвергаются нашествію и завоеванію различныхъ индѣйскихъ племенъ, приходящихъ съ сѣвера. Изъ нихъ тольтекамъ удалось въ концѣ VI в. основать могущественное царство, достигшее довольно высокой культуры, перешедшей впоследствии къ занявшимъ ихъ мѣсто ацтекамъ. Нѣсколько позднѣе тольтековъ въ М. пришли одно за другимъ племена (испанскіе историки насчитываютъ ихъ 7), принадлежавшія къ одной группѣ народовъ—наутатланскія. Эти племена основали въ М. различныя государства, изъ которыхъ особенно долговѣчнымъ оказалась Тласкала, достигшая весьма высокой культуры. Въ началѣ XII в. государство

тольтековъ было разрушено, и ихъ мѣсто заняли сперва хичимеки, потомъ ацтеки или астеки. О положеніи М. при ацтекахъ см.: Астеки (II, 335—336).

Европейцамъ М. стала известна скорѣе послѣ завоеванія Кубы: въ 1508 г. исп. моряки Колумъ и Пинзонъ открыли полу-въ Юкатанъ, а въ 1518 г. Грехальва вступилъ въ мирныя торговыя сношенія съ жителями мексиканской области Тласкако. Въ слѣдующемъ году Кортесъ началъ свое смѣлое завоеваніе М. (исторію его см. Кортесъ, XVI, 349). Оно окончилось удачно для завоевателей, благодаря преимуществу ихъ оружія, не только огнестрѣльнаго, котораго въ распоряженіи Кортеса было мало, но и холоднаго желѣзнаго, какъ наступательнаго, такъ и оборонительнаго, надъ бронзовыми и мѣдными копьями и стрѣлами индѣйцевъ,—и по крайней мѣрѣ въ такой же степени превосходству европейской дисциплины, тактики и техники (въ частности—умѣнно строить корабли, которыми Кортесъ воспользовался на озерѣ для осады столицы). Послѣ казни Гватемозина въ рукахъ испанцевъ была вся южная часть М., приблизительно до 20—22° с. ш. Съ тѣхъ поръ М. управлялась, какъ испанская колонія, сперва губернаторами, а съ 1535 г., подъ именемъ королевства Новой Испаніи, вице-королями. Постепенно предѣлы М., благодаря экспедиціямъ, предпринимаемымъ ея правителями, расширялись все далѣе и далѣе на С, пока въ ея составъ не вошла вся нынѣшняя М. и вся юго-западная часть нынѣшнихъ Соед. Штат. (штаты Техасъ, Колорадо, Невада, Калифорнія, территория Ута, Аризона, Новая Мексика), въ предѣлахъ отъ 14° до 42° с. ш. Завоеваніе шло подъ знаменемъ креста: индѣйцы массами насильственно обращались въ христіанство, и вмѣстѣ съ тѣмъ шель грабежъ городовъ и деревень. Подъ разными предлогами индѣйскія племена, не исключая союзныхъ (тласкала и др.), были подчинены испанцамъ; масса индѣйцевъ была истреблена, другіе обращены въ рабство. Съ середины XVI в. въ М. начало распространяться рабство негровъ (см. Ласъ-Казасъ, XVII, 371); тогда второй вице-король М., донъ Л. Веласко, положилъ начало освобожденію индѣйцевъ, освободивъ 15 тыс. человекъ. Въ общемъ политика Испаніи по отношенію къ М. до нѣкоторой степени напоминала политику Англіи, во второй половинѣ XVIII в., по отношенію къ американскимъ колоніямъ, отличаясь только болѣе широкимъ произволомъ и предоставленіемъ гораздо меньшей самостоятельности во внутреннихъ дѣлахъ. Развѣтیه обрабатывающей промышленности, разведеніе виноградныхъ и шелковыхъ плантацій строго запрещалось, изъ опасенія конкуренціи съ метрополіей; поощрялось по преимуществу добываніе драгоценныхъ металловъ. Управленіе было крайне деспотическое. Хотя еще первый вице-король М., Мендоза, основалъ первую типографію въ столицѣ М., а Веласко учредилъ тамъ же университетъ, но литература и печать преслѣдовались самими суровымъ образомъ; въ 1571 г. была введена въ М. инквизиція. Между тѣмъ благами цивилизаціи, какъ напр. пути сообщенія, личная безопасность, благоустройство городовъ и

проч., которыми обладали сѣв.-американскія колоніи, М. пользовалась лишь въ ничтожной степени. Попытки реформъ, предпринятыя въ концѣ XVIII в. (изгнаніе іезуитовъ, въ 1767 г.), имѣли мало значенія. Страдали отъ этого положенія вещей не только индѣйцы, но и переселенцы. Отличіе отъ сѣв.-американскихъ колоній состояло также въ томъ, что европейскіе поселенцы въ М. не чувствовали такого отчужденія отъ индѣйцевъ, какъ въ Сѣв. Америкѣ; индѣйцы здѣсь успѣли гораздо лучше освоиться съ европейской цивилизаціей, и потому революціонныя идеи охватили тѣхъ и другихъ почти въ одинаковой степени, когда освобожденіе Соед. Штатовъ и французская революція, съ Наполеоновскими войнами, дали къ тому толчокъ. Въ началѣ XIX в. въ М. распространились тайныя общества; полицейскія преслѣдованія ни къ чему не привели, и въ 1810 г. вспыхнуло возстаніе, въ которомъ приняло участіе до 50 тыс. индѣйцевъ и много бѣлыхъ, руководимое священникомъ Мигуэлемъ Гидальго-и-Кастильо (Hidalgo y Castillo). Гидальго разбилъ королевскія войска въ нѣсколькихъ битвахъ, провозгласилъ независимость М., освободилъ рабовъ, но въ началѣ 1811 г. былъ разбитъ, взятъ въ плѣнъ и разстрѣлянъ. Послѣ этого началась партизанская война между революціонерами и правительственными войсками. Сначала его руководилъ со стороны инсургентовъ лейтенантъ Гидальго и священникъ Морелось-и-Павонъ; въ 1813 г. имъ удалось взять важную при морскую крѣпость (на Великомъ ок.) Акапулько (въ нынѣш. шт. Гверреро) и созвать первый мексиканскій національный конгрессъ въ Чильпанчинго (тамъ же), на который явились представители отъ свободной уже южн. и вост. части М. На конгрессѣ 6 ноября 1813 г. была вновь провозглашена независимость М. и свобода рабовъ и выработана конституція. Въ 1814 г. Морелось былъ разбитъ королевскими войсками подъ начальствомъ Итурбиде (XIII, 598), взятъ въ плѣнъ и разстрѣлянъ; такъ испанцы поступали со всеми своими плѣнными. Восстаніе было почти затушено; только горныя мѣстности оставались еще независимыми; но деспотизмъ вице-короля Каллехи, возвратившаго въ М. іезуитовъ, вызвалъ новое движеніе. Провозглашеніе конституціи въ Испаніи въ 1820 г. усилило революціонеровъ, а переходъ на ихъ сторону Итурбиде обезпечилъ имъ побѣду. Благодаря соглашенію Итурбиде съ революціонными вождями Гверреро (метисомъ) и Ассенсио, М. была провозглашена самостоятельною имперіею, съ Итурбиде, подъ именемъ Августина I, въ качествѣ императора (1821). Только что прибывшій въ Вера-Крусъ новый вице-король О'Доноху призналъ сопротивленіе невозможнымъ и отплылъ обратно въ Испанію. Новый конгрессъ собрался въ 1822 г.; между членами его, равно какъ и въ странѣ, обнаружилось сильное броженіе, принудившее Итурбиде отречься отъ престола. Изгнанный изъ М., онъ вернулся, устроилъ заговоръ для возвращенія трона, но былъ арестованъ и разстрѣлянъ. Между тѣмъ конгрессъ провозгласилъ республику и выработалъ конституцію 1824 г., составленную по образцу конституціи Соед. Штатовъ. Провинція М. обращена въ 19 шта-

товъ и 5 территорій (впослѣдствіи, не смотря на значительное уменьшеніе предѣловъ М., число штатовъ возрасло до 27). Первымъ президентомъ былъ избранъ ген. Викторія. Освобожденіе рабовъ, совершенное въ М. тогда, когда о немъ еще не думали ни Соед. Штаты, ни англійскія колоніи, указываетъ на значительное политическое развитіе страны; различныя національности въ М. далеко не питали той вражды одна къ другой, какъ въ Соед. Штатахъ, такъ, что даже метисы (Гверреро) и краснокожіе (Хуарець) могли достигать высшихъ постовъ въ государствѣ. Тѣмъ не менѣе М. оказалась плохо подготовленною къ независимому политическому существованію. Боролись, главнымъ образомъ, двѣ партіи: аристократическая, централистская и клерикальная партія бывшихъ сторонниковъ испанскаго режима (Эскосезестъ) и демократическая и федералистическая партія (Лоркинось). Эта борьба не была ни легально-конституціонной, ни даже строго принципиальной: личныя тщеславія и честолюбія играли въ ней большую роль, чѣмъ убѣжденія. Вчерашніе враги неожиданно для всѣхъ обратились въ союзниковъ, вчерашніе союзники сегодня расходились смертельными врагами; вице-президентъ республики устраивалъ заговоръ противъ президента, чтобы занять его мѣсто. Вся исторія М. съ ея освобожденія до конца семидесятихъ годовъ представляеть дѣйный рядъ проиуцианментовъ. Уже при второмъ президентѣ, Педрасѣ (1828), который считался централистомъ, началась гражданская война. Во главѣ инсургентовъ стоялъ ген. Санта-Анна, крайній радикалъ, бывший раньше душою движенія противъ Итурбиде. Педраса отказался отъ президентства и мѣсто его занялъ ставленникъ Санта-Анны, Гверреро (декабрь 1828—январь 1830). Во время его президентства М. пришлось вынести новую борьбу съ Испаніей, такъ какъ Фердинандъ VII не призналъ независимости М.; но испанское войско было безъ большого труда разбито Санта-Анной. За нѣсколько мѣсяцевъ до этой побѣды Гверреро изгналъ изъ М. всѣхъ испанцевъ, не принявшихъ мексиканскаго подданства. Противъ Гверреро образовался заговоръ, во главѣ котораго стоялъ вице-президентъ республики Бустаменте. Гверреро былъ низвергнутъ и разстрѣлянъ, а мѣсто его занялъ Бустаменте, отбывшій декретъ объ изгнаніи испанцевъ и обнаружившій большія симпатіи къ католическому духовенству. Во главѣ заговора противъ него вновь сталъ старый заговорщикъ Санта-Анна, на этотъ разъ соединившійся со своимъ недавнимъ врагомъ Педрасой, котораго и сдѣлалъ президентомъ, что бы черезъ нѣсколько мѣсяцевъ самому занять это мѣсто. Но онъ былъ болѣе чѣмъ президентомъ: онъ былъ почти совѣстнымъ диктаторомъ. Отъ его прежняго радикализма осталось къ этому времени очень мало. Онъ отменилъ въ 1835 г. конституцію, замѣнивъ ее 7 «конституціонными законами», потомъ (1853) «Основами управленія республики» впродъ до выработки конституціи; М. обращалась ины въ централистическое государство, а президенту предоставлялась весьма значительная власть. Конституція не могла быть разрабо-

тана, потому что учредительныя собранія распускались Санта-Аной одно за другим. Онъ правили въ посредствѣ юнты изъ 79 назначенныхъ имъ членовъ, опираясь преимущественно на духовенство и вообще клерикальные элементы; при немъ было открыто много закрытыхъ ранѣе монастырей, возвращены духовенству секуляризованныя земли, влияние духовенства на образование значительно расширено. Между тѣмъ гражданская война не прекращалась ни на минуту; нѣкоторые штаты не признавали власти центрального правительства, и не разъ Санта-Анна бывалъ низвергнутъ (1836—39, 1844—46, 1848—53). Въ 1845 г. штатъ Техасъ отложился отъ М. и отдался подъ защиту Соед. Штатовъ, вслѣдствіе чего началась война между двумя сосѣдними республиками. Санта-Анна былъ разбитъ во многихъ битвахъ, г. Мексико взята, президентъ бѣжалъ; его замѣститель заключилъ съ Соед. Штатами миръ, по которому Техасъ, Калифорнія и еще нѣкоторыя мѣстности, всего около 1600 тыс. кв. км., были уступлены Штатамъ. Черезъ 5 лѣтъ Санта-Анна, вновь вернувшись къ власти, продалъ Штатамъ за 10 милл. дол. еще значит. часть территоріи М. Этотъ договоръ придалъ новую силу оппозиціоннымъ элементамъ, и въ 1855 г. Санта-Анна былъ окончательно низвергнутъ. Его мѣсто занялъ либераль Альваредъ, потомъ Комонфоръ, затѣмъ радикаль Хуаредъ (см.). На этотъ разъ въ оппозиціи оказались клерикалы, выбравшіе своего президента, Зуолагаса, который вытѣснилъ Хуареца изъ столицы и заставилъ его перенести на время столицу въ Вера-Крупъ. Въ 1861 г. Хуаредъ, получившій поддержку со стороны Соедин. Штатовъ, вернулся въ столицу, восстановилъ полную религіозную свободу, закрылъ многие монастыри и конфисковалъ ихъ земли. Разстройство финансовъ заставило его приостановить платежи по иностраннымъ займамъ. Англія, Франція и Испанія заключили конвенцію для защиты кредиторовъ М. и послали туда эскадру, которая взяла Вера-Крупъ (см. Мексиканская экспедиція). Англія и Испанія скоро отозвали свои войска, но французы продолжали военныя дѣйствія, и Наполеонъ III устроилъ избраніе на мексиканскій тронъ эрцгерцога австрійскаго Максимилиана (см.). Когда послѣдній вступилъ въ М., Хуаредъ удалился на сѣверъ, но черезъ три года вновь подчинилъ своей власти всю страну, взявъ въ плѣнъ и разстрѣлявъ императора. Періодъ междоусобныхъ войнъ этимъ, однако, не окончился. Правленіе Хуареца хотя и не напоминало правленія Санта-Анны, однако, далеко не было въ полномъ смыслѣ республиканскимъ; Хуаредъ имѣлъ наклонность дѣйствовать весьма рѣшительно, даже деспотически, нерѣдко противъ воли конгресса. Въ 1872 г. онъ умеръ, и на его мѣсто былъ избранъ Лердо де-Техада. При немъ началась усиленная промышленная дѣятельность: проведеніе желѣзныхъ дорогъ, учрежденіе акціонерныхъ компаній, открытіе банковъ. Обнаружилось большое количество всевозможныхъ хищеній, растратъ, двусмысленныхъ спекуляцій; нѣкоторыя изъ нихъ бросали тѣнь на самого президента. Въ

1876 г. онъ былъ переизбранъ, но это переизбраніе было признано оппозиціей за незаконное; во главѣ заговора противъ президента стали вице-президентъ Иглесіасъ и генераль Порфирій Діасъ (X, 744). Послѣ двухлѣтней ожесточенной войны Техада бѣжалъ и мѣсто его занялъ Діасъ (1877). Съ тѣхъ поръ наступила эра относительнаго спокойствія. Діасъ засталъ финансы въ страшномъ безпорядкѣ; дефициты доходили до 30 милл. долларовъ и больше, въ настоящее же время расходы приблизительно равняются доходамъ; облигаціи мексиканскихъ займовъ стоили 19—20 за 100, въ настоящее время онѣ котироваются по 75—83; вывозъ изъ М. не превышалъ 30 милл. долларовъ, теперь онъ доходитъ до 87 милл.; соотвѣтственно съ этимъ поднялся и вывозъ. Правительство покровительствуетъ развитію промышленности; М. изрѣзана сѣтью жел. дорогъ; повсемѣстно достигнута личная безопасность, разбой окончательно уничтоженъ. Вліяніе духовенства сломлено; еще въ 1873 г. церковь отдѣлена отъ государства и введенъ гражданскій бракъ. Тѣмъ не менѣе нельзя сказать, чтобы М. окончательно вступила на нормальную конституціонную дорогу. Діасъ обнаруживаетъ большое властолюбіе и дѣйствуетъ не менѣе деспотически, чѣмъ его предшественники. На основаніи постановленія конституціи, по которому одно и то же лицо не могло быть избрано президентомъ два раза подрядъ, онъ долженъ былъ въ 1880 г. уступить власть своему стороннику, генералу Гонзалесу, но въ 1884 г. онъ былъ избранъ вновь. Черезъ три года указанная статья конституціи была измѣнена и новое избраніе (срѣду) того же лица президентомъ допущено; въ слѣдующемъ году Діасъ былъ переизбранъ. Въ 1890 г. онъ добился новаго пересмотра конституціи, по которому допущено неограниченное переизбраніе, и въ 1892 г. въ четвертый разъ занялъ президентскій постъ.

*Литература.* Seler, «Alt-mexikanische Studien» (Б., 1889); H. Strebel, «Alt Mexiko. Archäologische Beiträge zur Kulturgesch. seiner Bewohner» (Гамб. 1885—1889); Prescott, «History of the conquest of M.» (Филадельфія, 1882; рус. перев., СПб., 1886, крайне плохой); Pascual de Gayangos, «Cartas y relaciones de Cortez» (П., 1866); Icazbaletta, «Collección de documentos para la historia de Mejico» (Мексико, 1858—1866); «Documentos para la hist. de M.» (Мексико, 1853—1857); «Collección nueva de documentos para la histoire de M.» (Мексико, 1892); Zavala, «Ensayo historico de las revoluciones de M.» (П., 1831); Torrente, «Historia general de la revolucion moderna hispano-americana» (Мадридъ, 1829—1830); Mora, «M. y sus revoluciones» (П., 1836); Alaman, «Hist. de M.» (Мекс., 1849—52); Cuevas, «Porvenir de M. 1821—51» (ib., 1851—57); Labedollière, «Hist. de la guerre du M.» (П., 1866); Payno, «Hist. de M.» (Мекс., 1871); Kendall, «M. under Maximilian» (Л., 1872); Flint, «M. under Maximilian» (Филадельфія, 1867); Ior. Шерръ, «Трагедія въ М.» (СПб., 1870); Nioux, «Expédition du M. Récit politique et militaire» (П., 1874); Lester, «The Mexican Republic, a historic study» (Нью-Йоркъ, 1878); Frost,

«Hist. of M. from the earliest ages to the present time» (Нов. Орлеанъ, 1882); Bancroft, «Popular hist. of the Mexican people» (Санъ-Франциско, 1887); Howell, «M., its progress and commercial possibilities» (Л., 1892); Bancroft, «Resources and development of M.» (С.-Франц., 1894); Gaston Routier, «Le M.»; его же, «L'Hist. du M.» (П., 1895); Griffin, «M. of to day» (Н.-И., 1886); Castro, «The republic of M. in 1882» (Н.-И., 1882). В. В.—сг.

**Мексиканская экспедиция 1861—63 г.** — Въ 1861 г. финансы М. республики были въ крайне затруднительномъ положеніи, заставившемъ конгрессъ вотировать, а президента Хуареца — утвердить постановление о приостановкѣ на 2 года платежей по иностраннымъ займамъ. Ссылаясь на то, что отъ этой мѣры больше другихъ могли пострадать французскіе капиталисты, французское правительство обратилось къ испанскому и английскому съ приглашеніемъ принять мѣры къ охраненію нарушенныхъ интересовъ. 31 октября 1861 г. было подписано въ Лондонѣ соглашеніе о совмѣстномъ воздѣйствіи трехъ державъ на мексиканское правительство, съ цѣлью возобновленія платежей. Но въ то время, какъ испанское и английское правительства заботились только о своихъ подданныхъ, въ Парижѣ задумали дѣло, которое одинъ изъ министровъ того времени называлъ «величайшимъ предпріятіемъ царствованія» («la plus grande entreprise du regne»). Наполеонъ III вознамѣрился уничтожить М. республику и на мѣстѣ ея основать М. имперію, какъ противовѣсъ Сѣв.-Амер. Союз. Штатамъ. Онъ надѣялся достигнуть своей цѣли при содѣйствіи клерикальной партіи въ Мексикѣ, враждебной либеральному президенту Хуарецу. Въ концѣ 1861 г. отправился въ Мексику соединенный франко-англо-испанскій экспедиціонный отрядъ. При извѣстіи объ этомъ М. конгрессъ далъ чрезвычайныя полномочія Хуарецу, который вступилъ въ переговоры съ представителями союзныхъ державъ, выражая готовность сдѣлать возможныя уступки. 19 февр. 1862 г. мексиканскій мин. иностр. дѣлъ Мануэль Дობладо и представители Франціи — адмиралъ Жюрье́нь-де-ла-Гравьеръ, Испаніи — генер. Пріамъ и Англіи — Чарльзъ Викъ (Wyke) подписали прелиминарныя статьи мирнаго договора (такъ наз. соледадская конвенція), назначивъ на 15-е апрѣля открытіе переговоровъ о мирѣ. Между тѣмъ, при обсужденіи представителями союзныхъ державъ точнаго смысла нѣкоторыхъ пунктовъ лондонскаго трактата, стали обнаруживаться скрытые замыслы французскаго правительства, поддерживать которые представители Испаніи и Англіи отказались. Усиленіе франц. войска отрядомъ ген. Лорансе уменьшило значеніе испанскаго отряда и его начальника, Прима, который до того времени пользовался различными преимуществами. Все это привело къ окончательному разрыву между уполномоченными союзныхъ державъ (на совѣщаніи въ Орисабѣ); испанцы и англичане очистили М. территорію, при чемъ испанскія войска возвратились на родину на английскихъ судахъ. Франц. войско осталось одно въ Мексикѣ и получило приказаніе начать военныя дѣйствія,

подъ начальствомъ ген. Лорансе; бывший начальникъ экспедиціи, адмиралъ Жюрье́нь-де-ла-Гравьеръ, былъ отозванъ въ Парижъ. Одновременно съ началомъ военныхъ дѣйствій въ Мексикѣ, полномочный министръ М. республики въ Парижѣ, Лафуренте, для котораго замыслы Наполеона III, не составили уже тайны, въ длинномъ письмѣ на имя франц. министра иностранныхъ дѣлъ протестовалъ отъ имени своего правительства противъ незаконнаго и несправедливаго образа дѣйствій франц. правительства. Въ маѣ 1862 г. небольшая французская армія подошла къ Пуэблѣ. Попытка овладѣть этимъ городомъ окончилась неудачей, и войску пришлось отступить, чтобы дожидаться новыхъ подкрѣпленій. Франц. армія, насчитывавшая въ своихъ рядахъ около 35000 чел., была поставлена подъ главное начальство ген. Форе. Въ концѣ февр. 1863 г. эта армія двинулась нѣсколькими колоннами къ Пуэблѣ, гдѣ лагеря ген. Гонзалесъ Ортега. Удачными дѣйствіями французскій городъ былъ совершенно отрѣзанъ отъ остальной страны, и Ортега вынужденъ былъ сдаться, съ 12 тыс. чел. При первомъ извѣстіи объ этомъ, 27 мая, Хуарець издалъ декретъ, которымъ все управление дѣлами М. республики перенеслось въ Санъ-Луи-Потоси. 10 июня ген. Форе, предшествуемый ген. Базеномъ, вступилъ въ г. Мексико и назначилъ юнту изъ 35 нотаблей, указанныхъ франц. министромъ. Эта юнта, въ свою очередь, должна была избрать особый триумvirатъ изъ М. гражданъ, которому ввѣрлася исполнительная власть и поручалось составленіе собранія изъ 215 нотаблей для опредѣленія окончательной формы правленія въ Мексикѣ. Въ триумvirатъ избранными оказались ген. Альмонте, ген. Саласъ и архіепископъ Лабастида, который временно былъ замѣненъ однимъ изъ епископовъ. Собраніе, сообразно съ данными ему секретными инструкціями, высказалось за возобновленіе имперіи и за возложеніе императорской короны на австрійскаго эрцгерцога Максимилиана (см. Максимилианъ, XVIII, 439—440).

**Мексиканскіе иероглифы.** — У мексиканцевъ не было особаго шрифта. Собственныя имена лицъ и мѣстностей, а также иногда цѣлыя предложенія обозначались разными изображеніями и условными знаками. Такъ, напр., фиг. 1 представляетъ условное изображеніе



Фиг. 1.



Фиг. 2.



Фиг. 3.

горы (tere-tl), съ двумя значками (tan-tli) внутри, что вмѣстѣ обозначаетъ имя Tere-tlan (внутри горы). Фиг. 2 представляетъ дерево (qua-huitl) съ значками (tan-tli) — вмѣстѣ имя Quauhuitlan (внутри дѣса). Фиг. 3 — дерево (qua-huitl) съ изображеніемъ предъ нимъ язычка, вмѣстѣ — имя Quauhpaucac (въ дѣсу). Фиг. 4 представляетъ гору (tere-tl), съ изображеніемъ носа (yaca-tl) — вмѣстѣ имя Tereyacas

(на мысь). На фиг. 5 изображены губы и поток воды — что обозначает имя Атепсо. На фиг. 6 изображено лицо (хауаса-и) и



Фиг. 4.



Фиг. 5.



Фиг. 6.

вода (atl) — вмѣстѣ имя мексиканскаго царя Ахауа-саи.

**Мексиканскій заливъ** — часть Атлантическаго океана у береговъ С.-А. С. Шт. и Мексики; проливомъ между полу-вами Флоридою и Юкатаномъ, шириной въ 712 км., соединяется съ Атлантическимъ океаномъ. Островомъ Кубой проливъ дѣлится на двѣ неравныя части: 185 км., между Юкатаномъ и Кубой, соединяется съ Караибскимъ моремъ и 225 км., между Флоридой и Кубой, съ Атлантическимъ океаномъ. Форма залива близка къ овалу, большая ось котораго съ ЮЗ на СВ равняется 1760 км., а меньшая—1125 км. Южная часть залива назыв. Кампешевой бухтой, а сѣв.—Апалачевой бухтой. Немного маленькихъ острововъ расположено преимущественно у береговъ залива. Наибольшая глубина—3400 м.; сѣвернѣе Кубы средняя глубина около 3000 м. Берега мели и представляютъ немного хорошихъ гаваней (Веракрукъ въ Мексикѣ, Новый Орлеанъ въ Луизианѣ, Мобиль въ Алабамѣ, Пенсакола во Флоридѣ, Гаванна на Кубѣ). Въ М. заливѣ, кромѣ маленькихъ горныхъ рѣчекъ, впадаютъ только двѣ большія рѣки: Миссисипи и Рио-дель-Норте. Предъ берегами Юкатана и Флориды, на протяженіи 300 км., тянется полоса въ 200 м. глубины, переходящая затѣмъ въ кампешскую и флоридскую мели. Изъ М. залива начинается морское теченіе, дающее начало Гольфштрему.

**Мексиканскія древности** — см. Американскія древности.

**Мексико** (Mexico, Mejico, Megico, Aztec, Tenochtitla)—столица Мексиканской республики, въ обширной равнинѣ, окруженной горами съ чудными горными озерами, подъ 19°25' сѣв. шир. и 99°5' з. долг., въ прежнемъ ложѣ оз. Текскоко, на высотѣ 2265 м. надъ уровнемъ моря. Окружена стѣнами, со многими воротами. Великолѣпный соборъ въ смѣшанномъ готич.-инд. стилѣ (1573—1667), съ статуей Богородицы, въ ризахъ которой, кромѣ множества другихъ драгоценныхъ камней, однихъ брилліантовъ на 6 милл. рублей. Национальный музей богатъ драгоценными мексиканскими древностями (между прочимъ—ацтекскій календарь и каменный жертвенникъ). Въ національной акад. художествъ много старинныхъ и современныхъ картинъ мексиканской, итальянской и фламандской живописи. Памятники Колумбу, Карлу IV и Гватемозину. Первоначальное образование бесплатно для всѣхъ, но неграмотныхъ еще много. Медицинская школа, университетъ, горный институтъ, кадетскій корпусъ, національная библиотека, 4 театра, опера. Фабрики серебряныхъ

и золотыхъ кружевъ, сигаръ, писчей бумаги, заводы гончарные и кожевенные, выдѣлка шляпъ и оружія. Торговля значительна. Въ окрестностяхъ города, на скалистомъ холмѣ, дворецъ Капуттепекъ, резиденція президента республики, на мѣстѣ прежняго дворца Монтезумы: чудный видъ на долину и вулканы Попакатепетль и Ицтакхуалгъ. Климатъ умеренный; средняя годовая темп. 15,4°; холодные сѣв.-вост. и сѣв.-зап. вѣтры преобладаютъ; испаренія близлежащихъ озеръ вредны; для орошенія долина выстроена обширный туннель. М. образуетъ, съ сѣвѣею областью, союзный округъ (1200 кв. км., 580000 жит.). Жителейъ 330 тыс. (1895), по преимуществу креолы, метисы и индѣйцы; очень мало сѣв.-американцевъ и европейцевъ.

**Мексико** (Mexico)—штатъ въ Мексиканской республикѣ. 19812 кв. км., 326165 жит. Поверхность на С служитъ продолженіемъ Анахуакскаго плато; много вулкановъ, изъ которыхъ наибольшіе — Ицтакхуалгъ, Попакатепетль и Невада де Толука. Рр. Бользасъ, Лерма и Монтезума; почва очень плодородна и хорошо обработана; серебряныя мѣсторожденія, ломки мрамора. Текстильн. фабрики, сахарныя и винокуренныя заводы. Главный г.—Толука (17000 жит.); другіе болѣе значительные г.—Тенанцинго, Лерма и Цималанъ.

**Мектебе**—низшая мусульманская школа; см. Мектебе.

**Мела** (Pomponius Mela)—римскій географъ, родомъ изъ Испаніи, жилъ въ половинѣ I ст. по Р. Хр. и въ царствованіе Калигулы или Клавдія (между 37—54 г., по другимъ — въ 42 г.) составилъ географическій компендіумъ «De Chorographia», въ 3 книгахъ—первое латинское сочиненіе въ этомъ родѣ. Сочиненіе это не имѣетъ научнаго значенія, представляя только извлеченіе изъ доступныхъ автору, преимущественно греческихъ источниковъ, напр. Гиппарха, хотя и съ замѣтнымъ критическимъ къ нимъ отношеніемъ. Изложеніе почти вездѣ кратко и скажолъ, и только въ нѣкоторыхъ отдѣльныхъ описаніяхъ отличается живостью. Сочиненіе М. издано нѣсколько разъ: I. и А. Гроновіями (1685 и сл.), J. Voss (Franecke, 1700), Tzschucke (Лпц., 1806, самое полное изданіе), Weichert (1816), Parthey (Берлинъ, 1867) и Frick (Лпц., 1880); нѣм. переводъ Dietz (Гисс., 1774). Ср. Fink, «Pomponius Mela und seine Geographie» (1881).

**Мелакъ** (графъ Melak)—франц. генералъ; былъ отправленъ въ 1689 г. Людовикомъ XIV и его военнымъ министромъ Лувуа опустошить Пфальцъ, что онъ и исполнилъ съ варварской жестокостію, предавъ огню Гейдельбергъ, Маннгеймъ и много другихъ городовъ. Онъ царь въ 1709 г. при Мальпаке. Ср. Rousset, «Histoire de Louvois» (т. 4-ый, 3 изд., П., 1864); Salzer, «Zur Geschichte Heidelbergs in den J. 1688 und 1689» (Гейдельб., 1878).

**Меламедъ** или *melamed* (евр. melammed, учашій)—частный учитель закона еврейской вѣры. Правительство дѣлало неоднократныя, но тщетныя попытки къ поднятію умственнаго уровня М. и къ распространенію между ними знанія русскаго языка. Законъ 1855 г., по которому черезъ 20 лѣтъ М. могли быть



исключительно еврей, обучавшіяся въ раввинскихъ училищахъ или въ общихъ высшихъ или среднихъ учебныхъ заведеніяхъ, уже потому одному не могъ получить примѣненія, что при нынѣшнемъ вознагражденіи, получаемомъ М., ряды ихъ не могли пополняться лицами, получившими высшее или среднее образование; да за такими лицами еврейская масса и не признала бы тѣхъ спеціальныхъ знаній, которыя преподаются у М. Въ настоящее время положеніе М. урегулировано закономъ 1 марта 1893 г. Каждый еврей, желающій сдѣлаться М., долженъ получить отъ директора или инспектора народныхъ училищъ свидѣтельство, выдаваемое безъ предварительнаго экзамена, съ уплатою трехъ рублей, и возобновляемое ежегодно. М. въ правѣ открыть хедеръ (см.). Наблюденіе за преподаваніемъ въ хедерѣ, равно какъ и за тѣмъ, чтобы никто изъ евреевъ, не имѣющихъ установленнаго свидѣтельства, не занимался обученіемъ еврейскихъ дѣтей еврейскому закону и языку, лежитъ на обязанности общественного раввина. Лица, виновныя въ нарушеніи этихъ правилъ, подвергаются ответственности по 1049 — 1053 ст. улож. о наказаніяхъ, изд. 1885 г.

**Меламинъ**,  $C^2N^6H^6 = C^2N^6(NH^2)^3$  — полный амидъ циануровой кислоты (см.).

**Меламъ** — см. Родановая кислота, Циануровая кислота.

**Меланезійскіе языки** — одна изъ трехъ группъ малайско-полинезійскихъ (см.) языковъ. Распространены отъ Каролинскихъ и Маршалльскихъ о-вовъ на СЗ до Ново-Гибридскихъ и Фиджи на ЮВ. Еще дальше на В отъ нихъ идутъ полинезійскіе языки (см.). Къ М. яз. принадлежатъ: языки фиджи (вити), ново-гибридскій (аннаторъ или анигьюмъ, танна, ерроманго, вате или эфатъ, апи, пама, амбригъ, арага, маиколо), Соломоновыхъ о-вовъ, Каролинскихъ, Маршалльскихъ и Жяльбертова архипелага (Kingswill Islands). Самый развитый изъ М. языковъ — вити, стоящій какъ-бы по срединѣ между полинезійскими и малайскими языками. Звуковая система М. языковъ гораздо богаче, чѣмъ полинезійскихъ (см. XVIII, 460). Корни часто состоятъ изъ двухъ и болѣе слоговъ. Слова образуются изъ нихъ посредствомъ повторенія, сложенія, префиксовъ и суффиксовъ. Морфологической разницы между единственнымъ и множественнымъ числомъ нѣтъ. Въ большинствѣ М. языковъ употребительны два различныя члена, смотря по тому, собственное ли имя имѣется въ данномъ случаѣ, или нарицательное. Во многихъ М. языкахъ первичны числительныя только до 5; дальнѣйшія образуются сложеніемъ изъ первичныхъ. Напр. въ Эрроманго 7 выражается  $5+2$ , и т. д. Въ языкѣ Маршалльскихъ о-вовъ  $6=3+3$ , а  $7=3+3+1$  и т. д. Глаголь совершенно безформенъ и опредѣляется только позиціей личныхъ мѣстоименій. Временъ нѣтъ; ближайшее опредѣленіе ихъ достигается помощью нарѣчій. М. языки не образуютъ такого цѣльнаго единнаго семейства, какъ полинезійскіе и малайскіе, и не могутъ быть сведены къ одному праязыку; распаденіе первичнаго языка, повидимому, произошло здѣсь очень рано и на отдѣльные языки повліяли папуанскіе языки,

не стершіе первичнаго грамматическаго родства М. языковъ между собою, но удалившіе ихъ другъ отъ друга въ лексическомъ отношеніи. Ср. H. C. von der Gabelentz, «Die M. Sprachen» («Abhdl. der K. sächsischen Gesellschaft d. Wissensch.», т. VIII и XVIII, Лпц.); Fr. Müller, «Grundriss der Sprachwissenschaft» (т. II, отд. 2, Вѣна, 1880); Hale, «The M. races and languages» («Science», 1887). См. также Малайско-полинезійскіе яз.

С. Б.—чз.

**Меланезійцы** — темнокожіе обитатели о-вовъ, расположенныхъ къ С и къ В отъ Австраліи, какъ-то: Новой Гвинеи (жители ея называются чаще *папуасами*, см.), архипелага Бисмарка, о-вовъ Соломоновыхъ, Санта-Круа, Ново-Гибридскихъ, Новой Каледоніи, Лояльи и Фиджи (или Вити). Новая Гвинея населена рѣдко: на пространствѣ (съ ближайшими о-вами) 808000 кв. км. насчитывается не болѣе 837000 душъ, т. е. ок. 1 чел. на 1 кв. км. Собственно Меланезія (остальные о-ва) населена гораздо гуще; на пространствѣ въ 145800 кв. км. здѣсь живетъ около 70000 туземцевъ, не считая европейцевъ и разныхъ кучи (индусовъ, негровъ, полинезійцевъ). Всего гуще, сравнительно, заселены Соломоновы о-ва (на 43900 кв. км. — 276000 туземцевъ), Фиджи и архипелагъ Бисмарка. На нѣкоторыхъ изъ этихъ о-вовъ замѣчается примѣсъ малайской крови, и наоборотъ, слѣды меланезійскаго типа встрѣчаются и на многихъ островахъ Полинезіи. Различіе между М. и полинезійцами выражено особенно явственно между обитателями сосѣднихъ группъ острововъ, Фиджи и Тонга; первые отличаются темнымъ пѣтломъ кожи, курчавыми волосами, длиннымъ и узкимъ черепомъ (долхоцефаліей); вторые болѣе свѣтлокожі, имѣютъ прямыя и гладкіе волосы и брахипефалической черепъ. М. обладаютъ болѣею волосатостью на тѣлѣ и лицѣ; черты ихъ лица болѣе негрообразны (широкій носъ, толстыя губы, выдающіеся челюсти, крупныя зубы). По своей культурѣ М., рядомъ съ австралійцами и еще немногими племенами Америки — болѣе типичны дикари. Многія племена ихъ ходятъ нагими или съ небольшою повязкой вокругъ чреслъ, и не чужды каннибализма; на архипелагѣ Бисмарка, Ново-Гибридскихъ о-вахъ и т. д. употребляются еще копья съ каменными и костяными наконечниками, деревянныя палицы, каменные топоры, рыболовные крючки изъ раковинъ и т. д.; лукъ, стрѣлы, шитъ мало распространены. Охота, рыбная ловля, собираніе плодовъ кокосовой и саговой пальмы, хлѣбнаго дерева и т. п. въ значительной степени обезпечиваютъ пропитаніе М., но они уже давно знакомы и съ земледѣіемъ, разводятъ таро, ямсъ, бананы, сахарный тростникъ. Въ качествѣ домашнихъ животныхъ разводятся свиньи и куры; наиткомъ мѣстами служатъ кова (см.). М. умѣютъ дѣлать глиняную посуду, что было неизвѣстно полинезійцамъ; домашняя утварь ихъ состоитъ изъ циновковъ, деревянныхъ подставокъ подъ голову, корзинъ, деревянныхъ мисокъ, глиняныхъ горшковъ, ложекъ, даже (на Фиджи) вилокъ; ихъ лодки, простыя и двойныя, часто не уступаютъ полинезійскимъ. Желѣща ихъ

состоять из продолговатых хижинъ, съ 4-хъ угольнымъ основаніемъ и высокой двускатной крышей; часто онѣ устраиваются на возвышенныхъ платформахъ и надъ водою, какъ свайныя постройки. Скучность одежды (изъ древесной коры, травы, листьевъ) восполняется до нѣкоторой степени украшениями — изъ раковинъ, черепахи, зубовъ, сухихъ плодовъ и т. д. Художественный вкусъ проявляется въ орнаментации и раскраскѣ сосудовъ, лодокъ, палицъ, въ разнообразныхъ маскахъ, играющихъ видную роль при религиозныхъ обрядахъ, въ идолахъ и т. п. У многихъ племенъ имѣются храмы или священныя мѣста, у всѣхъ — жрецы или шаманы; миссиология М. испытала, повидимому, значительное вліяніе полинезійской. Существуетъ раздѣленіе на роды и бракъ, въ формѣ экзогаміи; половая нравственность у М., повидимому, стоитъ выше, чѣмъ у полинезійцевъ. У многихъ родовъ есть высшій классъ, дворянство; мѣстами (какъ на Фиджи) — обособленность по роду занятій (воины, рыбаки, горшечники и т. д.); всюду было распространено рабство; кое-гдѣ имѣются тайныя союзы или общества (напр. дукъ-дукъ на Новомъ Лауэнбургѣ или о-въ герцога Йоркского). Нѣкоторые группы М. приняты христіанство и внѣшнія формы европейской культуры, особенно жители о-вовъ Фиджи, находящіеся подъ английскимъ владычествомъ, и острова Новой Каледоніи, принадлежащаго Франціи. На обѣихъ этихъ группахъ тусемное населеніе постепенно уменьшается въ численности.

**Меланезія** — см. Океанія.

**Меланизмъ** — ненормально темная окраска животныхъ вслѣдствіе необыкновеннаго развитія чернаго или вообще темнаго пигмента. Случаи М. встрѣчаются въ различныхъ группахъ животныхъ, напр. у млекопитающихъ (черныя пантеры, черныя зайцы, черныя лисы и т. п.), птицъ (бекасы, жаворонки и др.) и т. д.

**Меланингъ** — сборное имя для всякаго рода пигментовъ коричневаго или чернаго цвѣта, встрѣчающихся въ животномъ организмѣ. См. Пигменты.

**Меланингидъ** — поэтъ и музыкантъ въ древней Греціи, жилъ во время 65-ой олимпиады, род. въ Мелодѣ. Шутархъ приписываетъ М. изобрѣтеніе лядійскаго лада.

**Меланки** — народный малорусскій праздникъ накануне новаго года, по имени преп. Меланіи римлянки (31 декабря). У галицкихъ русскихъ день этотъ называется Сильвестромъ, по имени чествуемаго въ этотъ день латинской церковью папы Сильвестра. У малоросовъ на М. одинъ паренъ наряжается дѣвцей М., другой называется Василькомъ (1 января — день св. Василя Великаго), третій — дѣдомъ, при чемъ послѣдній пристраиваетъ себѣ бороду и горбъ. Эта веселая компанія шедруетъ подъ окнами; М. собираетъ дары, дѣдъ подчасъ шумитъ, опрокидываетъ горшки, когда компанію встрѣчаютъ непривѣтливо. Иногда являются добавочныя маски: цыганъ, коза, солдатъ и пр. Съ хожденіемъ меланки мѣстами связанъ древній обычай тасканія плуга и обрядоваго паханія. Въ восточной Мало-

росіи и въ Великоросіи нѣтъ М. Академикъ А. Н. Веселовскій сближаетъ малорусскую М. съ западной Вертой, по сходству связанныхъ съ ними повѣрій и обрядности. Повидимому, мы имѣемъ здѣсь простое олицетвореніе двухъ рядомъ стоящихъ дней — 31 декабря и 1 января, въ лицѣ связанныхъ съ ними святыхъ, съ перенесеніемъ на нихъ любовныхъ пѣсенъ и святочной хлѣбной обрядности. См. Веселовскій, въ «Запискахъ Акад. Наукъ» (т. 37, кн. 2, стр. 196); Сумцовъ, «Очерки малор. апокр.» (114—116); Kolberg, «Pokusie» (I, 121); Головацкій, «Пѣсни» (III, 145).

**Меланозъ** — болѣзнъ виноградной лозы, вызываемая грибкомъ *Serotia aprelina* Berk. et Curt. и сказывающаяся въ образованіи на листьяхъ сначала маленькихъ свѣтлобурыхъ пятнышекъ, а потомъ большихъ пятенъ, темно-коричневаго, иногда почти чернаго цвѣта. Подробности см. П. Видала, «Болѣзни винограда и ихъ лѣченіе» (т. 2, СПб., 1889).

**Меланомъ**, *Меланосаркомъ* — см. Пигментныя опухоли.

**Мелантий**, изъ Родоса — философъ академической школы, ученикъ Карнеада, упом. Цицерономъ и Диогеномъ Лаэртіемъ.

**Мелануреновая кислота** или *аммелидъ*,  $C^2N^4H^2O^2 = C^2N^2(NH^2)(OH)^2$ , первый амидъ дянуровой кислоты (см.).

**Меланурія** (медц.) — выдѣленіе меланина въ мочѣ, встрѣчается въ нѣкоторыхъ случаяхъ пигментныхъ опухолей (см.).

**Меланхлены** (*Melanchlainoi*) — сѣверо-азиатское племя, жившее въ азиатской Сарматіи и называвшееся такъ потому, что носило черныя одежды. Геродотъ говоритъ, что М. были до такой степени дико, что даже ѣли человѣческое мясо. Не принадлежа къ скинскому племени, М. были очень похожи на скивоувъ по образу жизни и характеру. Кромѣ Азии, древніе встрѣчали М. въ Скиевіи на р. Танаисѣ (нын. Донъ) и др. мѣстахъ около Понта Эвксинскаго.

**Меланхолия** (отъ *melos* и *cholos* — черная желчь) — въ русской терминологіи «мрачное помѣшательство» — одинъ изъ характерныхъ видовъ душевнаго расстройства. Сущность психическихъ измѣненій при М. заключается въ томъ, что субъектъ находится въ печальномъ, подавленномъ настроеніи, не мотивированномъ или недостаточно мотивированномъ внѣшними обстоятельствами, и что психическая дѣятельность его вообще сопровождается неприятными, болѣзненными мученіями. Выступъ съ тѣмъ, въ сознаніи преобладаютъ представленія, соответствующія грустному расположенію духа; фантазія и воспоминанія большого направленія исключительно на неприятныя вещи и событія, онъ все видитъ въ мрачномъ цвѣтѣ, ничто его не радуетъ, жизнь становится ему тягостной, стимулы къ дѣятельности слабѣютъ или совершенно исчезаютъ, онъ дѣлается малоподвижнымъ, безучастнымъ къ своимъ важнѣйшимъ жизненнымъ интересамъ, считаетъ лучшимъ исходомъ смерть, которая **нерѣдко осуществляется** путемъ самоубійства. Во многихъ другихъ случаяхъ на почвѣ этого угнетаемаго состо-

внѣ духа возникають нелѣпыя бредовыя идеи и обманы чувства. Что касается первыѣхъ, то онѣ преимущественно имѣють характеръ самообвиненія: больные обвиняють себя въ какомъ-нибудь проступкѣ или преступленіи противъ религіи или нравственности, нерѣдко приписываютъ себѣ совершенно фантастическія, чудовищныя дѣйствія, ожидаютъ за нихъ такія же чудовищныя наказанія. Кромѣ бреда самообвиненія встрѣчается также бредъ преслѣдованія или такъ назыв. бредъ отрицанія: ничего больше нѣтъ, люди исчезаютъ, міръ и жизнь кончаются и т. п. Особенную разновидность М. составляютъ тѣ случаи, въ которыхъ бредъ имѣеть преимущественно инволюціонный характеръ, напр., больные чувствуютъ, что у нихъ всѣ отверстія тѣла заросли, кишки гниють, желудокъ провалился, они сдѣлались деревянными, стеклянными, превратились въ животное и проч. Обманы чувствъ большею частью, по содержанию своему, стоятъ въ соотвѣтствіи съ идеями бреда: больные слышатъ проклятія, стонъ дѣтей, бряцанье цѣпей, видятъ приговоренія къ казни, груны своихъ родныхъ, ощущаютъ запахи мертвечины, сѣры, ползаніе змѣй по тѣлу. Какъ въ тѣхъ случаяхъ, гдѣ М. протекаетъ исключительно въ видѣ безпричиннаго угнетеннаго состоянія, такъ и тогда, когда сознаніе наполняется перечисленными идеями бреда и галлюцинаціями, по временамъ больные подвергаются приступамъ сильнѣйшей тоски со страхомъ и двигательнымъ возбужденіемъ, и подъ вліяніемъ этихъ приступовъ иногда впадаютъ въ неистовство (*raptus melancholicus*). Независимо отъ того М. вообще сопровождается пониженіемъ общаго питанія, какъ вслѣдствіе недостаточнаго аппетита и отказа отъ пищи, такъ и вслѣдствіе болѣзненнаго измѣненія процессовъ усвоенія, обмѣна веществъ и кровообращенія. Большею частью бываетъ, кромѣ того, упорная бессонница. При одной изъ разновидностей М. (такъ назыв. *melancholia attonia*) наблюдается въ теченіе продолжительнаго времени полная неподвижность, оцѣпенѣніе мышцъ. Весьма часто М. не составляетъ самостоятельной душевной болѣзни, а только эпизодъ, одну изъ стадій сложнаго душевнаго расстройствѣ, напр., круговаго, періодическаго помѣшательства, мании и др.; тогда она длится недолго и смѣняется другими симптомами. Въ тѣхъ же случаяхъ, когда М. является психическимъ, самостоятельнымъ заблужденіемъ, она всегда длится, по крайней мѣрѣ, 8—10 мѣсяцевъ и затѣмъ больной можетъ совершенно выздороветь. Если же выздоровленіе не наступаетъ, то М. или становится хронической, или преобразовывается во вторичное слабоуміе, при чемъ болѣзнь уже становится неизлѣчимою. Во всякомъ случаѣ, при длительномъ теченіи М. интенсивность грустнаго аффекта, психической боли, постепенно уменьшается. Значительная часть больныхъ съ М. умираетъ отъ самоубійства или отъ общаго истощенія, вслѣдствіе недостаточнаго питанія. При затяжномъ теченіи М. предрасполагаетъ къ развитію легочной чахотки. Причины М. совпадаютъ съ причинами душевныхъ болѣзней вообще. Лѣченіе

лучше всего производится въ специальныхъ заведеніяхъ. Ср. Krafft-Ebing, «Die Melancholie. Klin. Studie» (1874); Christian, «Etude de la mélancholie» (1876).

**Меланхтонъ** (Филиппъ Melancthon, Melancthon, грецизированное Шварцердъ—Schwarzerd)—знаменитый нѣм. гуманистъ и слоджаникъ Лютера, род. 16 февр. 1497 г. въ Бреттенѣ (Пфальцѣ), въ семьѣ оружейника, ученикъ и вначутчій племянникъ Рейхлина. 12 лѣтъ отъ роду поступилъ въ гейдельбергскій унив., въ 1514 г. получилъ въ Тюбингенѣ званіе магистра и читалъ тамъ лекціи о рим. классикахъ и греч. грамматикѣ. Эразмово изданіе Новаго Завета впервые направилъ его къ изученію библейскаго текста. Стараніями Рейхлина М. получилъ кафедру греческаго языка въ Виттенбергѣ; въ своей вступительной лекціи: «De corrigendis adolescentiae studiis» (1518 г.), составившей эпоху въ исторіи нѣмецкой школы, М. изложилъ свою гуманистическую программу, одобренную Лютеромъ. Дружественныя отношенія къ Лютеру установились у М. во время лейпцигскаго диспута и съ тѣхъ поръ, не смотря на временныя разногласія, не прерывались до самой смерти Лютера, болѣе благодаря мягкости М., нежели уступчивости Лютера. Описание лейпцигскаго диспута, посланное М. Экодампадію, вызвало нападки со стороны д-ра Экка; въ своемъ возраженіи Экку М. впервые развилъ начала трезвой протестантской экзегезы. Въ 1521 г. М., подъ псевдонимомъ *Didymus Faventinus*, напечат. въ защиту Лютера полемическое сочиненіе и въ томъ же году выпустилъ свои «*Loci communes rerum theologicarum*». Это соч. М., явившееся результатомъ его лекцій о посланіяхъ къ римлянамъ, читанныхъ на богословскомъ факультетѣ въ Виттенбергѣ, и представляющее собою первый опытъ протестантской догматики, въ короткое время выдержало нѣсколько изданій. Окончательную свою редакцію, смѣленную въ ученія о наследственномъ грѣхѣ и предопредѣленіи, оно получило въ 1543 г. Затѣмъ М. выступилъ съ цѣлымъ рядомъ политико-богословскихъ трактатовъ, имѣвшихъ большое значеніе въ ходѣ реформаціи. Таковы его: «*Epitome doctrinae christianaе*» (1524), побудившее Филиппа, ландграфа гессенскаго, примкнуть къ реформаціи; заключеніе, данное имъ въ 1525 г., по приглашенію курфюрста пфальцскаго, о 12 крестьянскихъ статьяхъ (отвергавшее ихъ требованія); его «*Unterricht der Visitatoren an die Pfarrherren für Kurfürstentum Sachsen*» (1527)—инструкція для предпринятой курфюрстомъ Іоанномъ визитаціи саксонскихъ церквей, явившаяся первымъ церковнымъ и школьнымъ уставомъ евангелической Германіи; знаменитое аугсбургское исповѣданіе (II, 453), получившее отъ М. свою окончательную редакцію; апологія аугсбургскаго исповѣданія (I, 909) и «*Repetitio confessionis augustanae saxonicae*» (II, 456), всецѣло принадлежащая перу М.; трактатъ «*De potestate papae*», написанный М. въ 1537 г., по порученію шмалькальденскаго союза князей. Въ 1545 г. М. составилъ «виттенбергскую реформацію», въ которой сдѣлалъ католикамъ большія уступки въ отношеніи епископальной организа-

ции церкви. Присутствуя на всѣхъ главныхъ собраніяхъ евангел. чиновъ, М. принималъ дѣятельное участіе во введеніи реформации въ Саксоніи и Мейссенгѣ, въ устройствѣ церковныхъ и школьныхъ дѣлъ въ Нюрнбергѣ, Лейпцигѣ, Іенѣ, Тюбингенѣ, Франкфуртѣ. Слава его была настолько велика, что короли Францискъ I и Генрихъ VIII приглашали его во Францію и Англию для упорядоченія церковныхъ дѣлъ; но М. приглашенія эти отклонилъ. Лютеръ предъ назначалъ М. себѣ въ преемники, и по смерти Лютера (1546) М. сталъ во главѣ лютеранизма. Всегда и вездѣ М. выступалъ уступчивымъ посредникомъ, склоннымъ на значительныя уступки, лишь бы сохранить миръ и единеніе; особенно симпатизировалъ онъ швейцарскимъ реформаторамъ и съ 1535 г. все рѣшительнѣе сталъ склоняться въ ученіи объ евахристіан (XI, 508) къ возвращеніямъ Кальвина; участвовалъ также въ выработкѣ лейпцигскаго интерима (XIII, 264). Хотя послѣ смерти Лютера къ Меланхтону почти всецѣло перешелъ весь тотъ престижъ, которымъ окруженъ былъ основатель реформации, но этого было недостаточно, чтобы обуздать ненависть ортодоксальныхъ послѣдователей Лютера; возмущавшихся отступленіями М. отъ строго-лютерова ученія. До самой смерти М. преслѣдовала «ярость богослововъ» (*rabies theologorum*); одни считали его криптокальвинистомъ (XVI, 749), другіе обвиняли его въ склонности къ католическимъ возвращеніямъ. Господствовавшее въ лютеранской Германіи ортодоксальное направление долго прелатствовало признанію заслугъ М., какъ реформатора; но его значеніе какъ «учителя Германіи» (*Præceptor Germaniæ*) никогда не оспаривалось. Вообще это былъ умъ организующій, систематизирующій, но не пролагающій новыхъ путей. Нѣмецкая школа, какою она была отъ XVI до XVIII в., черезъ него получила свое прочное устройство и послужила образцомъ также для иезуитовъ. Это было, однако, вовсе не оригинальное твореніе, а осуществленіе мыслей, которыя съ самаго начала господствовали въ нѣм. гуманизмѣ. Изучали латынь, чтобы извѣстно владѣть ею въ письмѣ и въ рѣчи; учились по-гречески, чтобы имѣть возможность читать новый заветъ въ подлинникѣ—а за этими цѣлями все остальное отступало на второй планъ. Меланхтонъ составилъ для школъ и университетовъ получившіе всеобщее распространеніе и служившіе образцами учебники греч. и лат. грамматики, логики, реторики и диалектики; богословія, этики, физики и психологии. Его изложеніе было скорѣе ясно, систематично и извѣстно, нежели глубоко. Въ основу онъ клалъ Аристотеля, этого «единственнаго мастера метода». Въ большинствѣ случаевъ Аристотель, по мнѣнію Меланхтона, сходитъ и съ откровеніемъ; гдѣ этого нѣтъ, тамъ надо оставить Аристотеля. М. остался приверженцемъ аристотеле-птолемеевскаго ученія о мірозданіи даже по появленіи системы Коперника; эту послѣднюю М. считалъ «злымъ и безбожнымъ мнѣніемъ» и полагалъ, что правительствомъ обязано подавить ее. Вообще М. одобрялъ казнь еретиковъ: сожженіе Сервета женевами кальвинистами онъ называлъ «бла-

гочестивымъ и достопамятнымъ для всего потомства прямѣромъ». М. † 19 апр. 1560 г. и погребенъ рядомъ съ Лютеромъ. Въ 1865 г. ему поставленъ памятникъ въ Виттенбергѣ. Памятникъ реформации, открытый въ 1883 г. въ Лейпцигѣ, изображаетъ Лютера и М.; статуя М. входитъ также въ составъ памятника реформации въ Вормсѣ, открытаго въ 1868 г. Биографію М. написалъ его другъ Іоахимъ Камеппарій (XIV, 178); «Verzeichniss der Schriften Melanchthon's» составилъ Потермундъ (Брем., 1814). Новѣйшее и наиболѣе полное собраніе соч. М. издали Вретшнейдеръ и Виндсейлъ въ «Corpus reformatorum» (28 т., Браунш., 1854—60), а послѣдній изд. также «Melanchthonis epistolae, judicia, consilia etc.» (Галле, 1874); дополненіемъ къ «Corpus reformatorum» служить «Melanchthoniana paedagogica», издан. Hartfelder'омъ (Лпц., 1892). Ср. Galle, «Versuch einer Charakteristik M.'s als Theologen» (Галле, 1840); Herrlinger, «Die Theologie M.'s» (Гота, 1879); A. Franck, «M., Præceptor Germaniæ» (Нердл., 1860); Hartfelder, «M., als Præceptor Germaniæ» (въ «Monumenta Germaniæ paedagogica», т. 7, Б., 1889); Bernhardt, «M., als Mathematiker und Physiker» (Виттенб., 1865); Chr. E. Luthardt, «M.'s Arbeiten im Gebiete der Moral» (Лпц., 1885); Matthes, «Philipp M., sein Leben und Wirken aus den Quellen dargestellt» (Альтенб., 1842; 2 изд. 1846); Meurer, «M.'s Leben» (Лпц., 1860; 2 изд., 1869); C. Schmidt, «Philipp M.'s Leben und ausgewählt Schriften» (Эльбедф., 1861); Nisard, «Renaissance et réforme. Erasme, Th. Morus, M.» (3 изд., П., 1877).

**Меланъ** (Клодъ Melan или Mellan, 1598—1688)—франц. граверъ. Получивъ начальное художественное образованіе въ Парижѣ, учился живописи въ Римѣ у С. Вуэ, но вскорѣ перешелъ къ гравированію рѣзцомъ. Работая въ Римѣ, онъ употреблялъ въ своихъ гравюрахъ еще переключивающую между собою штрихи, но, по возвращеніи своемъ въ Парижъ, сталъ передавать рисунокъ, тѣмъ и свѣтотѣнь единственно параллельными штрихами, которые то угончаются и ослабляются, то расширяются и усиливаются, сообразно съ тономъ того или другого мѣста въ эстампѣ. Гравюры М. многочисленны. Содержаніе ихъ—портреты, статуи, библейскіе, мнѣологическіе и легендарные сюжеты. Особенно извѣстна его «Голова Спасителя»—эстампъ, исполненный однимъ непрерывнымъ штрихомъ, который, начинаясь на кончикѣ носа, распространяется, въ видѣ спирали, до самыхъ краевъ изображенія. Это—скорѣе фокусъ, чѣмъ серьезная гравюра; тѣмъ не менѣе она не лишена эффекта и свидѣтельствуеетъ о мастерствѣ художника.

А. С.—въ.

**Меланѳіа** (медца)—болѣзненное состояніе, при которомъ кровь содержитъ черный или черноватый пигментъ, встрѣчается при маляріи (XVIII, 512).

**Меларъ** (Mälar)—оз. въ Швеціи, между ленами Упсала, Стокгольмъ, Вестерсе и Пьючепингъ; 110 км. дл., 52 км. шир., 1687 кв. км., безъ о-вовъ 1162 кв. км. Всего 0,6 м. надъ ур. моря. Съ Балтійскимъ моремъ соединено каналомъ Седертельге и рр. Нордер- и Зюдер-

стромъ. Вода иногда течетъ обратно въ озеро, что стараются объяснить разницей въ атмосферическомъ давленіи. Мѣняющаяся ширина, дѣлающая озеро похожимъ то на фьордъ, то на рѣку, разнообразіе очертаній и высоты береговъ, множество о-вовъ (1260), пышная растительность, многочисленные замки и виллы — все это дѣлаетъ М. прекраснѣйшимъ изъ шведскихъ озеръ. На о-вахъ 16, на берегу 90 приходовъ (кирхшилей), 7 городовъ (между ними Стокгольмъ). Принимаетъ рр.: Фирисе, судходна до Упсалы, впадаетъ въ рукавъ Экольвъ, Кольбексе, превращенная въ каналъ для мелкихъ судовъ (Стремсгольмскій каналъ), Арбогае, судходна до Арбоги, отъ которой Гельмарскій каналъ ведетъ въ Гельмарское озеро, Эскильстунге (или Гиндсвадсе), истокъ Гельмарскаго озера. Средняя глубина М.—26 м., при Бьерфьордѣ 55 м. Оживленное судходство.

**Мелась** (Μέλας, нынѣ Мавропотома, *Μαυροπотоμο*) — рѣка въ Віотіи (Беотіи), беретъ начало къ С отъ Орхомена, течетъ параллельно Кефису и теряется въ болотахъ у Копайскаго озера.

**Мелась** (баронъ Michael-Friedrich-Benedikt Melas) — австр. фельдмаршалъ (1729—1806); началъ военное поприще въ семилѣтнюю войну, состоя адъютантомъ фельдмаршала Дауна. Въ 1799 г., начальствуя австр. войсками въ арміи Суворова, сражался при Кассано, Треббін и Нови и принималъ дѣятельное участіе въ завоеваніи Ломбардіи. Когда осенью того же года Суворовъ двинулся въ Швецарію, М. принялъ главное начальство надъ австр. арміею въ сѣв.-зап. Италіи, гдѣ онъ сначала имѣлъ удачныя дѣла съ французами, но затѣмъ, потерпѣвъ пораженіе при Маренго (см.), долженъ былъ очистить страну.

**Меласиръ** — древняя вулканическая горная порода того же состава и строенія, какъ и базальтъ; обыкновенно болѣе или менѣе сильно разрушенъ, часто обладаетъ миндалевидной структурой. Образуетъ значительные покровы, купла или жилы, возрастъ которыхъ каменноугольный или чаще пермскій (см. Горныя породы).

**Мелсагрна** (Meleagrina) — см. Жемчужница.

**Мелсагръ** (Μελέαγρος) — сынъ Евкрата, уроженецъ сирійскаго города Гадары и ученикъ Мениппа, конецъ жизни провелъ на Косѣ, а молодость въ Тирѣ; поэтъ эпиграмматистъ I в. до Р. Хр., первый составитель антологіи, которую онъ назвалъ вѣнокъ (στεφάνος). «Одно у насъ отечество—мѣръ, и единый хаосъ породилъ всѣхъ смертныхъ», восклицаетъ М. («Anth. gr.», VII, 417, Яс.). Онъ далъ въ своемъ «вѣнкѣ» образчикъ сборниковъ, благодаря которымъ только и дошли до насъ многія мелкія стихотворенія греческихъ корифеевъ лирики. Въ сборникъ М. входили стихотворенія самого составителя и многія его предшественниковъ, какъ видно изъ вступительной эпиграммы сборника: въ ней перечислены имена 47 поэтовъ, стихотвореніями которыхъ воспользовался М. для «вѣнка». Они почти всѣ—поэты александрійскаго періода, авторы небольшихъ, разнообразныхъ по содержанію эпиграммъ, написанныхъ

элегическимъ размѣромъ. «Вѣнокъ» М. не уцѣлѣлъ, но часть его вошла въ такъ наз. палатинскую антологію Константина Кефалы (X в. по Р. Хр.). Въ этомъ сборникѣ М. принадлежатъ 128 стихотвореній, преимущественно эротическаго содержанія, обращенныхъ къ гетерамъ или прелестнымъ юношамъ. Поэтъ то превозноситъ прелести своихъ подругъ и друзей, то тоскуетъ по утраченной любви, то проситъ о сочувствіи. «Ты спиши, Зенофила, вѣжннй стебелекъ»—говоритъ М. одной изъ своихъ возлюбленныхъ; «если бы мнѣ, подобно безкрылому сну, проникнуть теперь въ твои вѣжды и остаться недвижимымъ! Пускай даже сонъ не касается тебя, сонъ, усыпляющій самого Зевса: я хотѣлъ бы владѣть тобою безраздѣльно» (V, 174). Длиннѣйшее изъ уцѣлѣвшихъ стихотвореній М.—гимнъ веснѣ и красотахъ пробуждающейся природы, съ сельскими пѣснями и пляскою радующихся людей (IX, 363). Впрочемъ, и въ этомъ стихотвореніи всего 23 гекзаметра. Ср. Jacobs, «Anthologia Graeca» (Лпц., 1813—17); Sainte-Beuve, «Mélanges» («Revue des deux Mondes», 1845).

Θ. Мищенко.

**Мелсагръ**—герой Этоліи, сынъ калдонскаго царя Ойнея и Алвеея, супругъ Клеопатры. Когда Артемиды, разгнѣванная за то, что Ойней не принесъ ей жертвы, послала на страну дикаго веяра, М. собралъ знаменитѣйшихъ охотниковъ Греціи, съ помощью которыхъ ему удалось убить веяра. Артемиды возбудила споръ между куретами, участвовавшими въ охотѣ, и этолянами, изъ-за обладанія головой веяра. Пока М. участвовалъ въ битвѣ, этоляне имѣли перевѣсъ; но когда онъ удалился съ поля сраженія, огорченный враждебностью матери, куреты побѣдили этолянъ и стали осаждать ихъ городъ. Долго умоляли М. родителі, друзья, весь городъ помочь имъ въ опасности, пока, наконецъ, жена не убѣдила его выйти на помощь своимъ. Этоляне побѣдили, но М. палъ. Такова гомеровская версія мѣа (Иліада, IX, 529—599). Существуютъ и другія сказанія о М.; нѣкоторыя изъ нихъ повѣствуютъ, что онъ былъ умерщвленъ богами по молитвѣ матери, опечаленной смертью братьевъ, или, что мать его положила въ огонь полѣно, съ которымъ, по предсказанію мойръ, была связана жизнь М. По смерти его, Алвеея и Клеопатра удавились, а сестры М., безутѣшно рыдавши надъ моглой брата, были обращены Артемидой въ десаоркъ (μελέαγριδες) и перенесены на о-въ Леросъ. Трагическій элементъ сказанія былъ взятъ Фринихомъ для трагедіи Πυρρηνία; пользовался также этимъ мѣомъ Софокль и Еврипидъ. Ср. Preller, «Griechische Mythologie» (3 изд., Б., 1875).

Н. О.

**Меледа**, вѣрнѣе *Милтъ* (хорв. Milet, ит. Melèda, лат. Melita)—самый южный изъ большихъ далматинскихъ о-вовъ, отдѣленный отъ материка Меледскимъ каналомъ; 35 км. въ длину и отъ 1 1/2 до 4 км. въ ширину; 98,66 кв. км.; вулканическаго происхожденія, прорѣзанъ долинами; изъ нихъ самая длинная носить названіе *Бабино поле*, съ главнымъ гор. М. (ок. 800 жгт.); изъ горъ самая высокая—Вельки Градъ (518 м.). Населеніе о-ва (1623 чел.) принадлежитъ къ сербо-хорватскому племени. Га-

ванью для о-ва служить Порто-Палаццо, на сѣв. берегу, съ развалинами древняго дворца.

**Меледа** (Bagueaudier, das magische Ring-spiel)—очень старинная игрушка; состоитъ изъ замкнутой проволочной «вилки», имѣющей видъ длинной шпильки для волосъ и вогнутой обоими свободными концами въ рукоятку, и девяти колецъ, связанныхъ между собою довольно сложнымъ образомъ. Задача состоитъ въ томъ, чтобы снять всю систему колецъ съ вилки или надѣть ее обратно. М. въ 9 колецъ можно спустить минутъ въ пять, для 15 колецъ требуется уже  $7\frac{1}{2}$  часовъ и т. д., въ сильно возрастающей прогрессии. Отсюда глаголетъ: «меледитъ»—заниматься пустымъ и мѣшкотнымъ дѣломъ. См. J. C. Wiegleb, «Die naturliche Magie» (II, 1786), и Dalambert, «Dict. des Jeux».

**Мелезитоза** (хим.)—одинъ изъ углеводовъ (см. Гидраты углерода, VIII, 644), открытъ в 1833 г. Бонастромъ въ *бриансонской маннѣ*, сладковатомъ продуктѣ выпотѣнія молодыхъ побѣговъ лиственницы (*Pinus Larix*); ближе М. изучена Бертело, давшимъ ей это названіе (отъ *mélèze*—лиственница), формулу  $C_{12}H_{22}O_{11}$ , темп. плавленія около  $140^{\circ}$  Ц., опредѣленнымъ вращеніемъ безводной М. ( $\alpha$ )<sub>D</sub> = +94, 1° и указавшимъ, что М. не возобновляетъ Фелинговой жидкости (см. Крахмаль, XVI, 579), но приобретаетъ эту способность послѣ дѣйствія кислоты, благодаря образованию, какъ онъ думалъ, *d*-глюкозы (VIII, 643 и 924); при окисленіи М. азотной кислотой Бертело получилъ шавелевую кислоту (ни слизевой, ни сахарной не образуется). Затѣмъ Вилле выдѣлилъ М. изъ манны *Terebinthin*, продукта выпотѣнія растенія *Alhagi Maugotum DC.* (*Hedysarum Alhagi, mannifera L.*, изъ сем. мотыльковыхъ), собранной въ Латорѣ (Индія), а Марковниковъ и Алехинъ изъ той же манны, но полученной изъ Ташкента, гдѣ ея мѣстное названіе «*руста*» или «*янтке-шакаръ*» (т. е. сахаръ янтке—мѣстное названіе *Alhagi* \*). Для выдѣленія М. изъ тережабина манну обливаютьъ теплою водою, растворъ оставляютъ стоять, пока осядетъ соръ и глина, отцѣживаютъ, значительно сгущаютъ и выкристаллизуютъ при охлажденіи М. очищаютъ повторнымъ раствореніемъ въ кипящей водѣ и осажденіемъ спиртомъ. Чистая М. образуетъ крупные кристаллы (ромбической системы), содержащіе кристаллизационную воду и на воздухѣ скоро вывѣтривающіеся; кристаллизационная вода терлется вполне при  $110^{\circ}$  Ц. (?); высушенная такимъ образомъ или же полученная осажденіемъ горячаго воднаго раствора крѣпкимъ спиртомъ, М. плавится при  $147—148^{\circ}$  Ц., растворяется въ водѣ вдвое менѣ тростниковаго сахара, съ которымъ она почти равняется по сладости; вращательная

способность водныхъ растворовъ выражается формулой ( $\alpha$ )<sub>D</sub> = +87,72° + 0,074 p (p—% содержание безводной М.), что даетъ для самой М. (при p = 100) ( $\alpha$ )<sub>D</sub> = +95°71/6'; уд. вѣсъ М. = 1,540 (Алехинъ); М. почти не растворима въ абсолютномъ спиртѣ; водные растворы осаждаются аммиачнымъ уксуснокислымъ свинцомъ. Подъ вліаніемъ слабыхъ кислотъ (даже салициловой) М. легко подвергается гидролизу, однимъ изъ продуктовъ котораго является несомнѣнно (Алехинъ) *d*-глюкоза; съ другой стороны, по Алехину, образуется одна изъ сахаробіозъ (см. Гидраты углерода), а именно *тураноза*, почему Алехинъ принимаетъ, что сама М. представляетъ триозу и даетъ ей формулу  $C_{12}H_{22}O_{11}$ ; окончательнымъ продуктомъ гидролиза, по Алехину и Вилле, должна быть считаема *d*-глюкоза. Такой взглядъ нельзя считать доказаннымъ: 1) потому, что количество воды, теряемое водной М. при сушеніи, не отвѣчаетъ формулѣ, предполагаемой для нея Алехинъ; (теряется 5,27% воды, формула Алехина— $C_{12}H_{22}O_{11} + 2H_2O$  требуетъ 6,66%; Алехинъ ошибочно вычисляетъ—5,26%); 2) потому, что К (см. Крахмаль, XVI, 579, прим. 2) окончательнаго раствора предполагаемой *d*-глюкозы—89 (а не 100 по Алехину); 3) потому, что количество углекислоты, выделяющейся при броженіи вполне проращенной М., отвѣчаетъ только 85—90% того, которое долженъ быть-бы дать растворъ (равной крѣпости) *d*-глюкозы; 4) потому, что криоскопическія наблюденія Алехина надъ продуктами перваго распадаенія М., въ которыхъ содержится слѣд. тураноза, даютъ величину частицы, близкую къ величинѣ частицы *d*-глюкозы, и 5) потому, что аналитическія данныя для туранозы (см.) Алехина ближе всего подходятъ къ предположенію, что послѣдняя представляетъ собою одну изъ метилгексозъ, т. е. вещество состава  $C_7H_{14}O_6$  \*). Изъ производныхъ М. особенно характеренъ прекраснo кристаллизующійся уксусный эфиръ, которому Алехинъ даетъ формулу *ундекацетилмелезитозы*— $C_{18}H_{32}O_{18}$  ( $C_2H_5O$ )<sub>11</sub>; онъ плавится при  $117^{\circ}$  Ц., обладаетъ горькимъ вкусомъ, не возобновляетъ Фелинговой жидкости; (с<sub>D</sub>) бензолнаго раствора, при +20° Ц. = +110,44.

А. И. Горбовъ А.

**Мелекъ**—посадъ Самарской губ., Бузульинскаго у. Три паровыя мельницы, съ производствомъ на 270 т. р. Двор. 42, жит. 285.

**Мелеса**—см. Родановая кислота, Циануровая кислота.

**Мелендесъ - Вальдесъ** (Juan Melendez-Valdés)—испан. поэтъ, основатель саламанкской поэтической школы (1754—1817). Стихотворенія его («*Poesias*», 1785) отличаются и вѣжностью, и мощью. Онъ пытался придать испанской поэзіи несвойственный ей нравочудительный характеръ. Выдающіяся его качества—наблюдательность, искренность, чувство и живая фантазія.

**Мелени**—с. Кіевской губ., Радомышльскаго у. Жит. 3329, двор. 472; церковно-приход. училище, 3 водяныя мельницы.

\* Главныя мѣстности, гдѣ собирается манна, лѣзать въ безводныхъ степяхъ, а именно: 1) Наринская степь въ бухарскихъ владѣніяхъ, 2) мѣстность близъ Трестобе, 3) Букинская волость, Курашнскаго у., въ юго-западѣ отъ Антреса, 4) Голодная степь между Джаманомъ и Чинельомъ и 5) близъ Динаур-юртн. Сборъ продолжается 3—4 недѣли въ іюль мѣсяцѣ, когда нѣспѣваетъ сѣмена *Alhagi*, для чего подѣ кусть подкалывается сѣтя и ударомъ палки обявляютъ манну вѣсть со стручками и мелкими вѣтвями (см. Марковниковъ, въ «Журналѣ Химич. Общ.», XXI, 1889, 421).

\* Ближе всего тураноза по своимъ свойствамъ походить на *d*-манногенозу.

**Меленки**—уездный г. Владимирской губ., въ 165 в. отъ у. г. Здѣсь была, по преданію, мельница, которую построили жители с. Приклона, находящагося въ 2 в. отъ города и основаннаго жителями разоренной въ 1463 г. Костромы. Впослѣдствіи около мельницы (меленка) построено ихъ еще нѣсколько, а потому возникло и селеніе, получившее названіе М. и въ 1779 г. сдѣланное у. г. Жителей къ 1 янв. 1896 г. 6843 (3196 мжч. и 3647 жнщ.). Православныхъ 6562, раскольниковъ 136, протестантовъ 8, католиковъ 22, евреевъ 53, проч. исповѣданій 66. Дворянъ 86, духовнаго сосл. 15, почетныхъ гражданъ и купцовъ 761, мѣщанъ 4842, крестьянъ 1112, прочихъ сословій 31. Съ прилегающимъ къ нему выгонномъ городъ занимаетъ 134 дес. Церквей 2. Мужская училища городское 3-классное и приходское, женское приходское и церковно-приходская школа. Богдѣльня, земская больница на 45 кроватей, фабричная больница на 22 кровати, аптека, частная библиотека, 1 типографія. 1 коженый зав.—600 руб. производства, 7 маслобоек—3942 руб., 1 бумаготкацкая фабрика, съ 1065 рабочими—1081230 р., 2 полотняныхъ, съ 1820 рабочими—1541703 руб., 1 отбѣльная—52787 руб., 1 чугуно-плавильный зав.—6460 руб. Главный предметъ занятій жителей—покупка, обработка и сбытъ льна. По льняной торговлѣ М. служатъ центромъ всего у. Городскихъ доходовъ въ 1895 г. получено 24123 руб., израсходовано 24030 руб., въ томъ числѣ на городское управленіе 4125 руб., на учебныя заведенія 3525 руб., на благотворительныя учрежденія 200 р. и на врачебную часть 1010 руб. Всѣхъ торговыхъ документовъ выдано 948. Базары еженедѣльно, 2 ярмарки.

*Меленковский уездъ* занимаетъ южную часть губ. и граничитъ съ губ. Нижегородскою и Владимирскою. Пространство его, по Швейцеру, 4387 кв. в., по новѣйшимъ свѣдѣніямъ (безъ воды)—4618 кв. в. Поверхность у. представляетъ большую часть равнину, но въ сѣв. части его проходятъ возвышенности, которая служитъ водораздѣломъ рѣкъ, текущихъ на С въ Клязьму (р. Судогда), а на Ю въ р. Оку (Гусь, Унжа). Въ южной части горы находятся по лѣвому берегу р. Оки. Они состоятъ изъ толщъ песка съ песчаниками и глинами. Песчаники содержатъ желѣзную руду. На правой сторонѣ р. Оки встрѣчаются голубоватая глина. Около с. Константинова подъ почвою лежатъ бѣлая глина, которая идетъ на фаянсовые и стеклянныя заводы. Недавно открыты каменоломни около с. Георгиевскаго. Въ у. добывается болотная руда и есть залежи торфа. Почва у. преимущественно песчаная. Въ пространствѣ между р. Унжею и гор. Меленками распространена жирная суглинистая почва. Уездъ орошается притоками Оки и только въ сѣверной части протекаетъ Судогда, притокъ Клязьмы. Ока въ предѣлахъ уѣзда судогодна. Изъ ея притоковъ болѣе значительны: Илемна, Дубровка, Черничка, Сабля, Унжа, Гусь и др. Изъ озеръ болѣе другихъ Урваново, на лѣвой сторонѣ Оки, и оз. Гусь (имѣютъ въ длину 7 в., а въ ширину отъ 2 до 5 в.). Болотъ въ у. много, въ особенности между рр. Колпью и

Унжею, между р. Колпью и Гусемъ. Нѣкоторые болота имѣютъ до 10 в. въ длину. Лѣсу у частныхъ владѣльцевъ 76988 дес., у крестьянъ 16851 дес., у казны 98513 дес. Изъ казенной земли было подъ оброчными статьями 4905 дес. У частныхъ владѣльцевъ 3880 дес. пахатной, 12605 дес. луговой земли, 26159 дес. подъ выгонами и пастбищами. У крестьянъ надѣльной земли 188837 дес., въ томъ числѣ пахатной 137340 дес., луговъ 21538 дес., выгоновъ и пастбищъ 8968 дес. Крестьяне купили до 1892 г. 10180 дес. и ежегодно снимаютъ около 9000 дес. Въ 1893 г. подъ посѣвами было 75264 дес., изъ нихъ подъ корнеплодами, льномъ, коноплей и пр. 11406 дес. Къ 1 января 1892 г. жителей въ уездѣ было 125235, изъ нихъ крестьянъ 115403. Всѣхъ дворовъ 20106, изъ нихъ 19326 крестьянскихъ. Средній составъ двора—5,8 душъ. Годовая приростъ населенія, средній за 5 лѣтъ—1995. Въ среднемъ (по наблюденіямъ за десятилѣтіе 1883—1892 г.) засѣвается подъ роже 52850 дес., овесъ 11150 дес., ячмень 250 дес., гречиху 14500 дес., просо 600 дес., горохъ 300 дес., картофель 5110 дес. Собирается: ржи 1450000 пд., овса 250000 пд., ячменя 5500 пд., гречихи 160000 пд., проса 10500 пд., гороха 11000 пд., картофеля 1250000 пд. Сѣна собирается до 2 милл. пудовъ. Лошадей въ у. 14463, рогатаго скота 26236, овецъ 22670, свиней 3865, коровъ 210. Садоводство и огородничество неразвито. Пчеловодовъ въ у. болѣе 200; у 11 изъ нихъ имѣется болѣе сотни ульевъ у каждаго. Изъ кустарныхъ промысловъ первое мѣсто занимаютъ лѣсные—дѣланіе колесъ и телегъ, рубка и сплавъ лѣсу и т. п. Выдѣлываютъ еще рожи и глиняную посуду. Въ отхожіе промыслы уходятъ нѣсколько тысячъ человѣкъ—каменщики, портные, слесаря, токари, кузнецы и др. 1 бумажно-ткацкая фбр. съ 4496 рабоч. и суммою производства въ 4406560 р., 3 фарфоро-фаянсовыхъ заводовъ съ 1077 рабочих. и съ производствомъ на 312120 р., стеклянныя заводы 1 (46595 р.), коженыхъ зав. 3 (500 р.), маслобоекъ 22 (2300 р.), винокуренныхъ зав. 1—46500 р., 2 картофельно-паточныхъ заводовъ—90 т. р., картофельно-терочныхъ зав. 9—15250 р., 5 желѣзодѣлательныхъ и чугуноплавильныхъ заводовъ, съ производствомъ на 1295169 руб., 21 кирпичныхъ зав. Лавокъ 69, типовыхъ заведеній 53, складовъ 4. Выдано торговыхъ документовъ 465. Всѣхъ ярмарокъ въ у. 24. Изъ нихъ болѣе значительныя бываютъ въ Меленкахъ, Досчатинской пристани, с. Нормочѣ, Закопальѣ и на Гусевской фабрикѣ. Земскихъ школъ въ 1889 г. было 34; учащихся въ нихъ 1522 мал. и 296 дѣв. Ассигновано земствомъ на школы въ 1870 г. 2 т. р., въ 1883 г. 6970 р., въ 1889 г. 9150 р., въ 1894 г. 11474 р. При 2 училищахъ ночные пріюты; при нѣкоторыхъ школахъ устраиваются воскресныя бесѣды. Есть еще школы при нѣкоторыхъ фбр. и зав., церк.-приходскія училища и школы грамоты. Земскихъ больницъ, кромѣ города, двѣ, на 31 кровать; при нихъ 2 врача, 4 фельдшера и 1 фельдшерца. Медицинскихъ участковъ въ у. 4. На медицинскую часть земство въ 1893 г. израсходовало 27286 р. Фабричныхъ больницъ,

кромя города, 3, на 82 кровати, съ 4 врачами. 7 фельдш. и 2 фельдшерницами. При 4 заводахъ есть фельдшера. Въ 1893 г. земскихъ расходовъ было 82017 р., въ томъ числѣ на обязательныя повинности 20982 р. и на необязательныя 61035 р. Пять участковъ земскихъ начальниковъ, волостей 18, сельскихъ общ. 308. При уѣздной управѣ образованъ сельско-хоз. комитетъ. Всѣхъ жит. было къ 1 января 1896 г. 127389 (61518 мѣж. и 65871 жнщ.); православныхъ 126993, раскольниковъ 967, католиковъ 16, протестантовъ 12, евреевъ 175, проч. исповѣданій 226. Дворянъ 166, духовнаго сосл. 612, почетныхъ гражданъ и купцовъ 1045, мѣщанъ 4258, военныхъ сословій 3175, крестьянъ 118028, проч. сословій 105. 49 православныхъ церквей 1 раскольничья молельня. П. П. Кудрявцевъ нашелъ по р. Окъ нѣсколько стоянокъ каменнаго вѣка (гр. А. С. Уваровъ, «Каменный вѣкъ въ Россіи», т. I, стр. 288, 293 и 294). Литературу см. Владимирская губ.

#### А. М. С.

**Меланъ** (Melan)—гл. г. франц. деп. Сены и Марны, на Сенѣ; 10200 жит. (1891); красильни и фабрики глиняной посуды, торговля хлѣбомъ, мукой, скотомъ и сыромъ. М.—древній Melodonum.

**Меллеръ** (Иоаннъ-Адамъ Moeler, Mähler, Möller, 1796—1838)—извѣстный католическій богословъ, священникъ, профессоръ въ Тюбингенѣ по церковной исторіи, папистикѣ и церковному праву. Его главныя сочиненія: «Einheit der Kirche» (1825), «Athanasius der Grosse und die Kirche seiner Zeit» (1827) и «Symbolik, oder Darstellung der dogmatischen Gegensätze der Katholiken und Protestanten nach ihren öffentlichen Bekenntnisschriften» (Майнцъ, 1832 и 1843). Послѣдній трудъ вызвалъ необычайное полемическое оживленіе въ западной богословской литературѣ. Въ противоположность прежнимъ католическимъ сочиненіямъ о протестантствѣ, имѣвшимъ цѣль болѣе или менѣе полемическую—«исправить некатоліческое представленіе христіанской догмы»,—М. хочетъ быть строго объективнымъ излагателемъ некатоліческихъ ученій, но не всегда остается вѣрнымъ этому намѣренію. Будучи убѣжденнымъ католикомъ, хотя и либеральнымъ (онъ указываетъ дурныя стороны въ прошломъ католицизмѣ и желательныя измѣненія въ церковной дисциплинѣ и т. п.), и отчасти идеализируя католицизмъ, въ которомъ онъ видитъ единственную возможную форму христіанства, способную вмѣстѣ въ себя и рационалистическую стихію протестантизма, М. нѣрѣдко относится къ протестантизму далеко не безпристрастно, а иногда и прямо насмѣливо, приравнивая его, между прочимъ, къ гностицизму. Въ виду такого характера «Символики» чтеніе ея обыкновенно совѣтуютъ сопровождать чтеніемъ вызванныхъ ею сочиненій: Баура, «Der Gegensatz des Katholicismus und Protestantismus nach den Principien und Hauptdogmen der beiden Lehrbegriffe» (1836), и Карла Газе, «Handbuch der protestantischen Polemik gegen die Kathol. Kirche» (1862). Другія сочиненія М. изданы Делингеномъ, подъ заглавіемъ: «Gesammelte Schriften und Aufsätze» (Регенсбургъ, 1839). Здѣсь, ме-

жду прочимъ, помѣщены монографіи: «Geschichte d. Mönchtums in d. Zeit seiner Entstehung und Ausbildung», «Verhältniss des Islam zum Evangelium», «Fragmente aus und über Pseudoisidor». Послѣ смерти М. Гамсъ издалъ еще его лекціи по церковной исторіи, подъ загл.: «Kirchengeschichte» (эти же лекціи были раньше изданы въ сокращенной переработкѣ I. Альдогомъ, 5-е изд. 1850). Характеристику М. см. въ «Церковной исторіи» Шаффа (русскій переводъ въ «Трудахъ Киевской Духовной Академіи» за 1861 г.). *Н. В.—ст.*

**Мелетій** (1661—1714)—митрополитъ аѳинскій; написалъ на греческомъ языкѣ «Исторію христіанской церкви», которая и до настоящаго времени служитъ руководствомъ въ греческихъ духовно-учебныхъ заведеніяхъ.

**Мелетій**—епископъ гор. Ликопа въ Эпиwandѣ (ум. въ 326 г.); возсталъ противъ возвращенія въ церковь отречшихся отъ нея въ гоненіе Діоклетіана, хотя самъ былъ изъ числа послѣднихъ. Епископъ александрійскій, св. Петръ, отлучилъ его за это отъ церкви. М., съ единомысленными ему епископами, присвоилъ себѣ права главнаго областного епископа и не признавалъ власти преемниковъ св. Петра. На первомъ вселенскомъ соборѣ (325 г.) расколъ М. былъ осужденъ, но мелетіанскіе епископы существовали до половины V в.

**Мелетій**—епископъ антиохійскій († 381 г.); получилъ этотъ санъ въ самый разгаръ арианскихъ смутъ. Ариане чрезъ мѣсяцъ настояли на его удаленіи; при Юлианѣ онъ былъ возвращенъ, но потомъ опять сосланъ; Юлианъ его возвратилъ, а Валентъ еще разъ удалилъ; имп. Θεодосій особенно чтилъ его. На 2-мъ вселенскомъ соборѣ онъ былъ избранъ въ предсѣдателя, но внезапно скончался. Григорій Нисскій и Златоустъ составили ему панегирики. Изъ сочиненій его извѣстны «Слово его при вступленіи на антиохійскую кафедру» и «Исповѣданіе вѣры», въ которыхъ онъ безусловно отрицаетъ арианство. Первое сохранилось въ «Панаріи» Елпфанія Кипрскаго, второе—въ церковной исторіи Сократа и Θεодорита. Или М. пользуется особеннымъ значеніемъ у нашихъ старообрядцевъ, которые неосновательно хотятъ видѣть подтвержденіе своего ученія о двоеперстіи въ томъ, что, во время произнесения рѣчи при вступленіи въ Антиохію, М. «сначала показалъ три перста, а потомъ, *два соимуща*, оставилъ одинъ». На самомъ дѣлѣ М. вовсе не имѣлъ въ виду преподавать наставленіе о перстосложеніи, а хотѣлъ лишь выразить мысль о троицности лиць во единомъ Божествѣ.

**Мелетій**—іеромонахъ Саровской пустыни (ум. въ 1805). Въ 1793 и 94 гг. онъ совершилъ путешествіе въ Іерусалимъ и, по возвращеніи, издалъ «Путешествіе въ Іерусалимъ» (СПб., 1798). М. съ особеннымъ вниманіемъ провѣряетъ «Проскиттарій» Арсенія Суханова и обличаетъ его ошибки и тѣ ложныя мнѣнія, которыя на немъ основали раскольники.

**Мелетій Шигаевъ**—александрійскій патриархъ. Род. на о-вѣ Критѣ, между 1535 и 1540 гг. Учился въ Венеціи и Падуѣ; принявъ иночество на роднѣ, открылъ при монастырѣ школу древне-греческаго языка, ко-



горя приобрѣла большую известность. Впоследствии былъ настоятелемъ этого монастыря, митрополитомъ въ Кирилѣ и, наконецъ, съ 1590 г. патриархомъ александрійскимъ; ум. въ 1601 г. Всю жизнь М. провелъ въ борьбѣ съ папствомъ и готовившеюся униі; произнесъ массу проповѣдей и поученій, составившихъ сборникъ бесѣдъ—*стрѣла*: участвуя на константинопольскомъ соборѣ въ 1595 г., много содѣйствовалъ учрежденію въ Москвѣ патриаршества. Особенно горячее участіе М. принималъ въ дѣлахъ православія западной Руси и Польши, по поводу которыхъ имъ написана большая часть писемъ и посланій. Убѣждая оставаться твердыми въ православіи, М. писалъ ко многимъ ревнителямъ просвѣщенія, напр. кн. Острожскому, Вишневецкому, Четвертинскому, а также къ королю польскому Сигизмунду III и къ западно-русскимъ братствамъ. По поводу учрежденія въ Москвѣ патриаршества, М. писалъ царю Феодору Ивановичу, Борису Годуну, патриарху Іову. Ср. Малышевскій, «Александрійскій патриархъ Мелетій Пигасъ и его участіе въ дѣлахъ русской церкви» (Кіевъ, 1872); биографическія свѣдѣнія въ «Странникѣ», 1870 г., № 2; Иннокентій, «Начертаніе церковной исторіи» (ч. II); «Христіанское Чтеніе» (1862, № 5).

**Мелетій Сирігъ** (ум. 1662) — ученый протосинкеллъ констант. патриархіи. Его критика «Исповѣданія вѣры», изданнаго съ именемъ патр. Кирилла Лукариса въ Женевѣ въ 1629 г., известна въ славянскомъ переводѣ: «М. Сиріга противозаголоаніе на изложненное исповѣданіе вѣры». Въ 1643 г. М. прибылъ въ Кіевъ, а затѣмъ былъ въ Москвѣ. Сочиненія М.: «Сказаніе о св. иконѣ Портантской, како приде въ обитель Иверскую», «О св. обители Иверской», «Сказаніе о св. горѣ Аѳонской», «Память препод. отецъ нашихъ въ пещерѣ Кіевской подвизавшихся», «Канонъ молебный ко всемъ святымъ черекскимъ кіевскимъ россійскимъ чудотворцемъ» (напеч. въ Стѣдованной Псалтири, Кіевъ, 1643). См. архіеп. Филаретъ, «Обзоръ русской духовной литературы» (стр. 196).

**Мелетій Смотрицкій**—одинъ изъ даровитѣйшихъ южно-русскихъ ученыхъ, сынъ каменецкаго городского писаря Герасима Смотрицкаго, написавшаго предисловіе и стихи для острожской Вибліи 1561 г. и бывшего ректоромъ острожскаго училища. М. род. около 1578 г., учился въ острожской школѣ, въ 1601 г. былъ отправленъ Константиномъ Острожскимъ въ Вильно, въ иезуитскую коллегію; по окончаніи курса путешествовалъ по Германіи, слушалъ лекціи въ Лейпцигѣ и Виттенбергѣ. Въ 1610 г., подъ псевдонимомъ Теофила Орелога, онъ издалъ въ Вильнѣ очень талантливо и горячо написанное полемическое сочиненіе противъ униатовъ и латынлянъ: *Oriność или плачъ восточной церкви, съ объясненіемъ догматовъ еври* («*Oriność, to jest Lament jedyniej sw. powszechniej apostołskiej wschodniej cerkwie*» (Вильно, 1610). «*Oriność*» имѣлъ огромный успѣхъ. Скоро, однако, М. начинаеть колебаться въ своихъ убѣжденіяхъ, вѣроятно, изъ желанія мира и единенія церквей. Вступивъ въ виленское православное

братство, онъ въ то же время ведетъ тайные переговоры съ униатами и мечтаетъ покончить несогласія публичнымъ диспутомъ, на который сперва соглашались обѣ стороны, но за 3 дня до диспута православное духовенство и братчики отказались принять въ немъ участіе. Когда М. убѣдился въ невозможности примиренія, онъ остался вѣрнѣ православію, (въ 1618 или 1919 г. построился (до тѣхъ поръ онъ назывался Маскимомъ) и сталъ вести строго подвижническую жизнь, что снова снискало ему уваженіе братчиковъ. При погребеніи виленскаго архимандрита Карповича М., избранный на его мѣсто и еще раньше возведенный константинопольскимъ патриархомъ въ санъ полоцкаго архіепископа, сказавъ проповѣдь (изд. въ Вильнѣ въ 1620 г.), составляющую одинъ изъ лучшихъ образцовъ южно-русскаго ораторства. Между 1620 и 1623 гг. М. издалъ по-польски рядъ полемическихъ трактатовъ, въ которыхъ искусно связываетъ дѣло православныхъ съ исконными политическими вольностями Литвы и Польши. Въ ноябрѣ 1623 г. былъ убитъ въ Витебскѣ униатскій епископъ Іосафатъ Кунцевичъ (см. XVII, 31), что вызвало репрессіи со стороны польскаго правительства. Полагали, что и Мелетію, какъ выдающемуся борцу православія, угрожала опасность и что изъ страха онъ тогда же рѣшился принять унию, но предвѣрительно уѣхавъ на Востокъ, надѣясь устроить общее объединеніе церквей. Но теперь доказано (С. Голубевъ, «Кіевскій митрон. Петръ Могила и его сподвижники», Кіевъ, 1883, гл. III, стр. 80 — 240 и приложенія), что опасность для М., котораго никакъ нельзя было уличить въ подстрекательствѣ гражданъ Витебска, была очень незначительна; на Востокъ же онъ отправился съ другою цѣлью. Дѣло въ томъ, что въ православныхъ братствахъ, особенно въ старѣйшихъ, какъ виленское и львовское, главная роль отъ іерарховъ перешла къ мирянамъ-братчикамъ; хотя М. «отъ головы до ногъ убрили въ золото», но власти ему не давали. Самолюбивый М. рѣшился, съ помощью вост. патриарховъ, завоевать надлежащее, по его убѣжденію, положеніе для клира и въ концѣ 1623 г. черезъ Кіевъ отправился въ Константинополь, съ вѣдома и благословенія кіевскаго митроп. Іова Борецкаго, который всецѣло сочувствовалъ ему въ этомъ дѣлѣ. Изъ Константинополя М. проѣхалъ въ Палестину и въ концѣ 1625 г. вернулся на родину съ грамотами, уничтожающими ставропигію братствъ. Слухъ объ этихъ грамотахъ еще прежде взволновалъ православныхъ, и М. въ Кіевѣ былъ принятъ очень дурно: Захарія Копыстенскій (см. XII, 336) не пустилъ его въ Кіево-Печерскую обитель. Опубликованіе грамотъ вызвало дѣльную бурю: онъ былъ объявленъ подложными, и Мелетія, вмѣстѣ съ Борецкимъ, громко называли отступниками и униатами. Чтобы доказать живость этихъ обвиненій, митрополитъ и М. произнесли анаеумъ на латынлянъ и униатовъ, но это мало помогло имъ. Виленское и львовское братства послали къ константинопольскому патриарху за разъясненіемъ грамотъ, при чемъ не поскупившись и на обычные подарки. Патриархъ разъяснилъ, что

ставропигіальныя права старѣйшихъ братствъ не подлежать уничтоженію. Послѣ этого М. не рѣшался ѣхать въ Вильно и долженъ былъ оставаться въ крайне стѣсненномъ положеніи, «на чужихъ хлѣбахъ». Когда М. сталъ просить мѣста настоятеля въ богатомъ Дерманскомъ монастырѣ, власти изъявили согласіе, но подъ условіемъ его перехода въ унию. М. согласился и былъ присоединенъ, 6 іюня 1627 г., только просилъ держать это въ тайнѣ, для пользы дѣла: онъ надѣялся искусной политикой увлечь за собою многихъ. Присоединеніе М. вызвало большую радость и въ римской куріи. 8 сент. 1627 г. М. устроилъ соборъ въ Кіевѣ, на которомъ взялся составить для православныхъ катехизисъ, а прежде разъяснить главные пункты несогласія православныхъ съ католиками. Чтобы не быть уличеннымъ въ измѣнѣ, онъ самъ извѣщаетъ виленскихъ братчиковъ о своихъ сношеніяхъ съ униатами, которые будто-бы хотятъ «напежа оставить». Но обманъ плохо удается ему: въ народѣ ходятъ упорные слухи о его переходѣ, и многие дерманскіе монахи покидаютъ управляемый имъ монастырь; вѣрять ему только кіевскіе іерархи. На 6-й недѣлѣ великаго поста 1628 г. собрался соборъ въ Гродкѣ, на который М. представилъ свое разъясненіе разносней исповѣданій, по его мнѣнію не важныхъ, такъ что только несправедливое предубѣжденіе православныхъ мѣшаетъ единенію церквей и ставить народъ въ тяжелыя условія. Соборъ нашелъ его соображенія не обосновательными и рѣшилъ подготовить общественное мнѣніе къ соединенію церквей. По возвращеніи въ Дерманъ, М. работаетъ надъ трактатомъ, который онъ назвалъ «Апологіей своего путешествія на Востокъ» («Apologetica peregrinatione ad Kraïwъ wschodnychъ», Львовъ, 1628); здѣсь онъ говоритъ, что дѣлью его поѣздки было собрать вѣрныя свѣдѣнія о догматахъ истинной вѣры, отъ которыхъ отступили въ послѣднее время русскіе богословники (Зизаній, Фиалетъ, Ореологъ, т. е. онъ самъ, и др.). Онъ предлагаетъ собрать соборъ и восстановить единеніе церквей, при чемъ достигъ своимъ соотечественникамъ, бранить невѣжественныхъ грековъ и ловко, какъ будто мимоходомъ, указываетъ на тѣ выгоды, которыя получаютъ отъ подчиненія Риму и дворянство, теперь униженное, и народъ, который только тогда утратитъ свои ежедневно проливаемые слезы. Одинъ экземпляръ своей «Апологіи» М. послалъ Петру Могиля, а другой митроп. Іову Борецкому и послѣдній прислалъ, рассмотрѣвъ, обнаружить книжку. Могила и Борецкій не могли согласиться на это, такъ какъ М. пошелъ гораздо дальше, чѣмъ они предполагали: они готовы были допустить почетное, такъ сказать титулярное главенство папы и желали примиренія съ католиками на правахъ равенства—а М. предлагалъ полное подчиненіе и признаніе всего прошлаго ошибкой и даже ересью. Но выступить открыто противъ М. они тоже не могли, такъ какъ были скомпрометрованы своими прежними съ нимъ сношеніями. Напрасно продавъ отъ нихъ отвѣтъ, М. отправилъ рукопись Апологіи къ Савочичу, и уже въ началѣ августа 1628 г. по-

явились первые листы книги въ польскомъ переводѣ. Экземпляры ихъ оказались и въ Кіевѣ у лицъ, съѣхавшихся на соборъ, и привели православныхъ въ крайнее озлобленіе противъ автора. 13 авг. къ нему пришли уполномоченные отъ собора и спросили его, намѣренъ ли онъ отказаться отъ «Апологіи», такъ какъ иначе онъ не будетъ допущенъ на соборъ. М. пытался защищать свою книгу, но, видя настойчивость депутатовъ, долженъ былъ признать возможность исправленій и даже приостановки печатанія. Скоро онъ убѣдился, насколько народъ возбужденъ противъ него, и написалъ митрополиту покаянное письмо, по прочтеніи котораго соборъ послалъ къ нему вторую депутацию, съ требованіемъ полного отреченія отъ «Апологіи». 15 августа М. принужденъ былъ участвовать въ торжественномъ анаематствованіи своей книги, при чемъ онъ ее топталъ ногами и палилъ огнемъ (значительную часть вины своей онъ возложилъ на переводчика и издателя книги). 24-го августа М. уѣхалъ изъ Кіева, и немедленно протестовалъ печатно противъ своего насильственного отреченія. Съ этихъ поръ онъ уже открыто объявляетъ себя униатомъ и всецѣло подчиняется руководству іезуитовъ. Въ 1629 г. М. издалъ «Паренезисъ или напominаніе народу русскому» («Paraneisis albo napomnienie do narodu ruskiego», Краковъ), гдѣ, оправдывая свой переходъ въ унию, говоритъ объ упадкѣ училищъ среди православныхъ и предлагаетъ особую патріархію, но вообще держится умѣреннаго тона и высказываетъ горячее сочувствіе страданіямъ народа. Въ томъ же году священникъ Андрей Мужилоскій рѣзко и энергично возражаетъ на его «Апологію», тоже по-польски, книгой «Антидотъ», а М. отвѣчаетъ ему трактатомъ: «Exthesid... to iest Rozprawa szledyz Apologią u Antidotem» (Львовъ, 1629), уже въ раздраженномъ и придурчивомъ тонѣ. За «Расправу» католики прозвали Мелетія польскимъ Цицерономъ. Въ томъ же году, въ октябрь, М. участвовалъ въ львовскомъ соборѣ униатовъ съ православными, на который онъ возлагалъ большія надежды. Но соборъ не удался, такъ какъ изъ православныхъ почти никто не явился. Съ тѣхъ поръ М. смиренно жилъ въ своемъ Дерманскомъ м-рѣ, истязая себя власничею и постами и собирая библиотечку. Онъ умеръ 27 декабря 1633 г. Единственное произведеніе М., надолго его пережившее, составлено имъ въ первый періодъ его дѣятельности, когда онъ былъ простымъ монахомъ и учителемъ въ школѣ виленскаго братства: это—его грамматика. М. былъ, для того времени, отличный филологъ; онъ преподавалъ по-латыни artes humaniores и слыхалъ славянскій Новый Заветъ съ греческимъ оригиналомъ; въ тоже время отъ училъ и славянскому языку, который на ЮЗ Россіи, въ виду сильной колонизаціи языка разговорнаго, становился малопонятнымъ даже для священниковъ, а между тѣмъ основательное знаніе его было крайне необходимо для многочисленныхъ издателей и справщиковъ. Такъ какъ грамматика Лаврентія Зизанія (см.) была малоудовлетворительна, М. составилъ и издалъ въ Вильнѣ, въ 1618 г., свою,

подъ заглавиемъ: «Грамматика славенскія правилное сунтама по тшаніемъ многогрѣшнаго миха Мелетія Смотрискаго»; она была перепечатана, съ дополненіями, въ Эву, близъ Вильны, въ 1619 г. (это изданіе ошибочно считается первымъ; экземпляръ изд. 1618 г. имѣется въ Румянцовскомъ музеѣ), затѣмъ въ Вильнѣ, въ томъ же году; перешла, какъ единственное пригодное руководство, и въ Москву (изд. 1648 и 1721); по ней учился Ломосовъ. Кромѣ этимологіи и синтаксиса, въ ней заключаются краткія реторика и питика (см. А. Н. Чудиновъ, «Очеркъ исторіи языковѣдѣнія», Воронежъ, 1872, стр. 176—182). Для своего времени—это прекрасная книга, показывающая, насколько М. превосходилъ большинство своихъ современниковъ ясностью ума и талантомъ изложенія. См. «Saulus et Paulus ruthena» unioinis, sanguine b. Josaphat transformatus sive Meletius Smotriscius per Jacobum Suszam» (1666; нов. изд. Мартынова, Брюссель 1864 г.; тотъ же Мартыновъ перепечаталъ въ Лейпцигѣ въ 1863 г. Апологію М.); П. Пекарскій, «Представители кievской учености въ половинѣ XVII в.» («Отч. Зап.» 1862, № 2, стр. 566 и сл.); К. С. Еленевскій, «М. Смотрицкій» («Правосл. Обозрѣніе» 1861, №№ 6—8); Н. Засадкевичъ, «М. Смотрицкій, какъ филологъ» («Кіевск. Унив. Изв.», 1875, №№ 2 и 4). А. Курпичниковъ.

**Мелеховская** — станица перваго Донскаго окр., Обл. Войска Донскаго, на пр. берегу р. Дона, въ 57 в. отъ оружной (Константиновской) станицы. Дворовъ 689, жит. 5012. Црк., 2-кл. станичное училище. Весьма развито виноградарство. Ярмарка. Торговля скотомъ и разными товарами до 100 т. р.

**Мелешное инородческое вѣдомство.** — М. татары, известные также подъ названіемъ чулымскихъ, принадлежатъ къ южной вѣтви сибирскихъ инородцевъ, составляющихъ смѣсь остяцко-самоѣдскихъ отатарившихся племенъ. Проживаютъ въ Енисейской и отчасти въ Томской губ., въ Ачинскомъ и Марианскомъ округахъ, по обоимъ берегамъ р. Чулыма, до впаденія его въ р. Обь. Въ настоящее время М. татары совершенно обрусѣли. Въ Ачинскомъ окр. они составляютъ М. вѣдомство, въ которомъ улусовъ (населенныхъ пунктовъ) 20, жит. 1303. Грамотныхъ между ними всего 12 чел. Въ Марианскомъ округѣ Томской губ. М. татары составляютъ два инородческія общества, съ 26 улусами, 274 юртами и населеніемъ до 1500 д. На р. Чулымѣ М. татары были подчинены русскими въ 1620 г., а въ 1621 г. для защиты ихъ отъ киргизъ выстроенъ былъ на той же рѣкѣ М. острогъ, до 1642 г. единственный укрѣпленный пунктъ между Томскомъ и Енисейскомъ, не разъ подвергавшейся осадамъ и нападеніямъ киргизъ. Нынѣ отъ острога не осталось почти никакихъ слѣдовъ.

**Мелешко** (Иванъ). — Во 2 т. «Актовъ Южной и Зап. Россіи» подъ № 158 и во 2 т. «Збюгъ паміятніковъ» Нѣмцевца, 341—344, напечатана «Рѣчь Ивана М., каштеляна смоленскаго, произнесенная на варшавскомъ сеймѣ 1589 г. въ присутствіи короля Сигизмунда III». Въ этой рѣчи М. осуждаетъ современные ему

нравы и порядки, наклонность къ роскоши, франтовство, легкомысліе женщинъ, обвиняетъ придворныхъ и королевскихъ совѣтниковъ въ развращенности. Языкъ сильный и выразительный, много мѣткихъ выраженій. Костомаровъ и другіе смотрѣли на эту рѣчь, какъ на историческій памятникъ, вѣду ее въ сборники актовъ и пользовались ею для характеристики южно-русскаго общества конца XVI в. (см. «Историч. монографіи» Костомарова, III, 195). Проф. Сумцовъ въ специальной монографіи, напечатанной въ «Кіевской Старинѣ» 1894 г., привелъ рядъ доказательствъ въ пользу высказаннаго имъ мнѣнія, что «Рѣчь» М. — литературное произведеніе, политическій памфлетъ, составленный неизвѣстнымъ лицомъ въ концѣ XVI ст., при чемъ самое имя автора можетъ быть вымышленное, такъ какъ и нынѣ въ Малороссіи оно встрѣчается въ фамильныхъ прозвищахъ ироническаго свойства, въ значеніи пустомеля. Н. С.—сз.

**Мели** (Джованни Мелі, 1740—1815)—значительнѣйшій поэтъ Сициліи, профессоръ фармацевтической химіи въ палермскомъ университетѣ. Лучшія изъ его лирическихъ стихотвореній отличаются древне-греческою пластичностью и жизнерадостностью и напоминая Анакреона и Феокрита. Менѣе удачны эпические поэмы М.: «La fata galante», «L'origine del monde» и героико-комическій «Don Chisciotte» — переработка и продолженіе романа Сервантеса. М. писалъ и сатиры, и остроумныя басни. По образцу «Vasco in Toscana», Реди, онъ написалъ «Ditrammu» — шутку, подому юмора. Естественно-научные труды его изданы подъ заглавіемъ «Vaghi oruscoli» (Палермо, 1837); собраніе стихотвореній издалъ онъ самъ (тамъ же, 1787); послѣ смерти его вышло полное ихъ собраніе (1830) и сборники «Poesie siciliane» (1859) и «Puisi siciliani» (1884). Произведенія его на сицилійскомъ діалектѣ перевелъ на литературный итальянскій языкъ Gazzino (Туринъ, 1855); на нѣмцк. яз. есть превосходный переводъ нѣкоторыхъ его пѣсень, Грегоровіуса (Лпц. 1856 и 1886).

**Мели** (Яковъ Mahly)—классическій филологъ и поэтъ, род. въ 1828 г.; проф. въ Базелѣ. Его ученые труды: «Sebastian Castellio» (біографія, Базель 1862), «Wesen u. Geschichte des Lustspiels» (Лпц. 1862), «Angelus Politianus» (Лпц. 1864), «Richard Bentley» (1868), «Geschichte der antiken Literatur» (1880) и др. Издалъ много переводовъ греч. и римскихъ поэтовъ. Въ области беллетристики М. извѣстенъ своими «Rhigmel», стихотвореніями на базельскомъ нарѣчій (Баз. 1856), эпическими произведеніями: «Mathilde» (Баз. 1854; 2 изд. 1862) и «Das Erdbeben zu Basel» (Баз. 1856), идилліей «Frieden» (Баз. 1862), новеллами, комедіями, сборниками стихотвореній.

**Мелизма**—фигуры, украшающія мелодію: аподжатуръ долгая, краткая, двойная, группетто, трель простая, двойная, mordent и пр. Въ пѣніи мелизматическомъ на одинъ слогъ слова приходится нѣсколько мелизматическихъ нотъ, въ противоположность силлабическому, въ которомъ на каждый слогъ приходится по одной нотѣ.

**Мелизматика**—ученіе объ украшеніи мелодіи.

**Меликовъ** (Петръ Григорьевичъ)—ординарный профессоръ химіи новороссійскаго унив. Род. въ 1856 г. въ Тифлисъ; по окончаніи курса въ новороссійскомъ унив. (1872) онъ слушалъ лекціи агрономической химіи въ Карлсруэ у проф. Юста и занимался въ лабораторіи Лотара Мейера. Въ 1881 г. получилъ степень магистра химіи, за диссертацию: «О производныхъ акриловой кислоты» («Журналъ Русск. Физико-Химическ. Общ., т. XIII) и былъ командированъ въ 1882 г. за границу, гдѣ слушалъ Бертелло въ Парижѣ и работалъ въ лабораторіи Байера въ Мюнхенѣ. Въ 1885 г. утверждёнъ докторомъ химіи. Его соч.: «Плотность пара трехлористаго іода» («Berichte der deutsch. chemisch. Gesell.», 1875), «О глицидныхъ кислотахъ» («Журн. Русск. Физико-Химич. Общ.», т. XVI), «О производныхъ тиглиновой кислоты» (ibid., т. XVII), «Untersuchungen über die Glycidsäuren» (Liebig's «Annalen d. Chemie», т. 284), «О дѣйстви хлорноватистой кислоты на ангеликовую кислоту» («Журн. Русск. Физико-Химич. Общ.», т. XIX), «Ueber die Oxycitronensäure» (Liebig's «Annalen der Chemie», т. 253) и «Ueber einige Derivate der Angelicasäure» (Liebig's, «Annalen d. Chemie», т. 257).

**Меликовы**—княжескій родъ, армянскаго происхожденія, восходящій къ концу XVI в. Князь Леванъ Ивановичъ М., ген.-адъютантъ, генералъ отъ кавалеріи (1817—91), управлялъ Дагестанскою областю (1859—80), былъ помощникомъ главнокомандующаго кавказскою арміею (1880—82) и членомъ государственнаго совѣта. Родъ князей М. внесенъ въ V часть родословной книги Тифлисской губ.

**Меликъ** или *маликъ* (араб.) — владѣтель, господинъ, царь, правитель, старшина. При персидскомъ владѣтельствѣ М. называли въ нѣкоторыхъ мѣстахъ Закавказья (въ Нахичеванской пров.) сельскихъ старшинъ. Слово М. составляло у персіянъ званіе или титулъ, который жаловался только армянамъ и притомъ, болѣею частью, сельскимъ старшинамъ, должность которыхъ, какъ всѣ чиновничьи должности, считалась наследственной. При русскомъ вѣдѣтельствѣ М., наравнѣ съ агами, ханами и беками, на основаніи рескрипта, даннаго кн. Воронцову 6 декабря 1846 г., были признаны лицами привилегированнаго сословія, имѣющими право владѣть населенными имѣніями. Этими же и послѣдующими законами за крестьянами, водворенными на земляхъ М., признано право постояннаго пользованія землею, на основаніяхъ *молкадарскаго права* (см.); нынѣ они образуютъ разрядъ государственныхъ поселянъ (см. Крестьяне, XVI, 719).

**Меликъ**—с. Саратовской губ., Балашевскаго у., при р. Меликъ. Жит. 4562, дворовъ 645; школа, кирпичный и гончарный заводы.

**Меликъ-Адилъ** («Справедливый царь») Сейфодинъ—младшій братъ основателя Эюбидской династіи Саладина (см.), участникъ многихъ его походовъ. Послѣ взятія Саладиномъ Іерусалима (1187), М.-Адилъ вѣдъ переговоры съ Ричардомъ Львиное Сердце; со-

ставился было планъ, чтобы М.-Адилъ женился на вдовѣ Вильгельма Сицилійскаго псѣдѣлся въ Іерусалимѣ царемъ какъ для мусульманъ, такъ и для христіанъ, но негодованіе епископовъ отклонило Ричарда отъ принятія этого плана. Саладинъ, умирая (1193), раздѣлялъ свои владѣнія между тремя сыновьями и М.-Адилемъ, но послѣдній постепенно присвоилъ себѣ удѣлы племянниковъ. Съ крестоносцами въ Сиріи М. воевалъ вообще удачно, но въ концѣ жизни потерялъ Даміетту. Ум. въ 1218 г.

**Меликъ-Камиль** («Меледнъ») у крестоносцевъ), *М. - Моазамъ* Шерифодинъ («Корадинъ» у крестоносцевъ) и *М.-Эшрефъ*—дѣти М.-Адила (см.). Отецъ еще при жизни раздѣлилъ государство между сыновьями: Камиль воцарился въ Египтѣ, Моазамъ—въ Дамаскѣ, Эшрефъ—въ Месопотаміи и Хилатѣ. По смерти отца (1218) Камиль, пригласивъ на помощь Моазамъ, сталъ очищать Египетъ отъ франковъ, и Даміетта была взята обратно (1221). Затѣмъ между обоими братьями начались междоусобія, въ которыхъ принялъ дѣятельное участіе и Эшрефъ. Послѣ смерти Моазамъ (1227) его сынъ, *М.-Насиръ Даудъ*, былъ изгнанъ изъ Дамаска дядями, которые раздѣляли добычу такъ, что Камиль получилъ южн. Сирію и Месопотамію, а Эшрефъ—Дамаскъ и Хилатъ (1229). Крестовому походу, предпринятому императоромъ Фридрихомъ II, былъ положенъ конецъ мирнымъ договоромъ (1229), по которому Камиль уступилъ христіанамъ Іерусалимъ, съ узкой полосой земли, доходившей до Яффы; мусульмане сохранили въ Іерусалимѣ Омарову мечеть. Въ обоихъ лагеряхъ ревностные вѣрующіе негодовали на своихъ повелителей и на ихъ дружбу, которая мусульманъ лишила Іерусалима, а христіанамъ дала его безъ папской санкціи. Остальное время царствованія Каміля и Эшрефа наполнено ихъ совместной войной противъ иконіискихъ сельджуковъ, въ которой отличился Камиль. Его усѣхи вызвали зависть Эшрефа и мелкихъ эюбидскихъ владѣтелей. Въ 1237 г. Камиль пошелъ походомъ на Дамаскъ; Эшрефъ умеръ до его приближенія. Черезъ годъ ум. и Камиль, успѣвъ овладѣть Дамаскомъ. Послѣ его смерти начались усобицы между мелкими Эюбидами, приведшія къ господству мамлюковъ.

**Меликъ-Шахъ I** («Джелаледдинъ», т. е. «Слава вѣры»; 1054—92) — третій и знаменитѣйшій султанъ Сельджукской династіи въ Персіи («великій», по словамъ Анны Комненъ). Въ 1072 г. М.-Шахъ вступилъ на престолъ послѣ своего отца Алаш-Арслана и управлялъ государствомъ подъ сильнымъ влияніемъ Низамъ-эль-Молька, который былъ визиремъ еще у отца его и, должно быть, воспиталъ М.-Шаха. Самъ М.-Шахъ былъ талантливымъ военнымъ предводителемъ, хотя любилъ войну гораздо менѣе чѣмъ Арсланъ. При немъ власть сельджукидовъ распространилась на всю мусульманскую Азію, отъ Средиземнаго моря до Китая и отъ Кавказа до Гемена. Богѣе, чѣмъ военные подвиги, прославила М.-Шаха мирная дѣятельность Низамъ-эль-Молька: возстановлялись разоренныя мѣстности, улучшались пути сообщенія, строились зданія съ общепольными

цѣлами (богадѣли, каравансарай, мечети); въ Багдадѣ (гдѣ съ 1086 г. М.-Шахъ утвердилъ свою резиденцію) была построена обсерваторія, сюда были собраны астрономы, и Омаръ Хейямъ предпринялъ реформу календаря, известную подъ именемъ Джелалединовой эры (L. Sédillot, «Prolegomènes d'Ouloug-beg», въ «Bull. de la Soc. de géogr.» 1851; его же, «Lettre à M. de Humboldt», II, 1853); для высшаго образования были созданы школы въ Нишапурѣ, Басрѣ, Испагани, Гератѣ, Багдадѣ (знаменитая «Низаміе»). Ученымъ оказывалось покровительство. При дворѣ процвѣтала поэзія. Въ религиозномъ отношеніи господствовала терпимость; М.-Шахъ поклонился гробницамъ шиитскихъ имамовъ. Для наблюденія за порядкомъ М.-Шахъ десять разъ въ теченіи жизни объѣхалъ свое обширное государство, состоявшее изъ 12 ленныхъ владѣній, которые были розданы селджукискимъ князьямъ и покроводамъ. Конецъ царствованія М.-Шаха былъ омраченъ возникновеніемъ грозной секты ассасиновъ (см.); въ тоже время интриги султани Турканъ-Хатунъ, желавшей сдѣлать наследникомъ своего сына Махмуда, вмѣсто старшаго, Баркиярка, и встрѣтившей противодѣйствіе со стороны Низама, поссорили М.-Шаха съ визиремъ, и послѣдній палъ отъ руки ассасина. Черезъ нѣсколько дней умеръ отъ горячки или, быть можетъ, отъ ассасинской отравы самъ М.-Шахъ.—См. М. Defrémery, «Histoire des Seldjoukides» (II, 1849); А. Мюллеръ, «Исторія ислама» (т. III, стр. 95—120, СПб. 1896). А. Крымскій.

**Мелилотовая кислота** (ортогидрокумаровая),  $C^9H^{10}O^3 = C^9H^4(OH).CH^2.CH^2.COHO$  —находится въ донникѣ (*Melilotus officinalis*), образуется при восстановленіи кумарина  $C^9H^6O^2$  или ортокумаровой кислоты  $C^9H^8O^2$  амальгамой натрія и представляетъ длинны заостренные кристаллы, плавящіеся при 82—83°, легко растворимые въ теплой водѣ и еще легче въ спиртѣ и эфирѣ. Какъ сильная одноосновная окси- (феноло-) кислота, М. кислота образуетъ соли, два рада эфировъ и др. производныя. Отчасти уже при 100° и сполна при перегонкѣ, а также подъ влияніемъ насыщенной при 0° бромистоводородной кислоты, М. кислота, теряя 1 частицу воды, переходитъ въ соответствующій лактонъ (см.), гидрокумаринъ  $C^9H^8O^2$ , кристаллизующійся въ таблицахъ съ температурой плавленія 25° и температурой кипѣнія 272°, пахнущій подобно кумарину (см. Лактоны). Гидрокумаринъ трудно растворимъ въ водѣ, даже кипящей, легко растворимъ въ хлороформѣ, при кипяченіи съ водою или потащемъ лишь медленно переходитъ обратно въ М. кислоту и при дѣйствіи паровъ брома при 170° превращается въ кумаринъ. Гидрокумарину отвѣчаетъ оксимъ, гидрокумароксимъ  $C^9H^4.CH^2.CH^2$  —  $O = C : N.OH$  (нелетучая жидкость, растворимая въ горячей водѣ и спиртѣ), получаемый восстановленіемъ кумароксима  $C^9H^4.CH^2.CH^2$  амальгамой натрія и при нагреваніи съ соляной кислотой распадающийся на М. кислоту и гидроксиламинъ.

И. Рубцовъ. А.

**Мелилья** (*Melilla, Miña, Rusadir*)—исп. гор. на сѣв. побережьи Марокко, на полуостровѣ на Ю отъ мыса Расъ-ед-Дейера (Tres-Forgas исп.), въ нездоровой мѣстности; 3000 жит., изъ нихъ 1000 чел. гарнизопа. Крѣпость и форты. Завоевана въ XV в. в. Мецина-Сидонія. Въ 1893 г. на М. нападли кабили.

**Мелинда** или *Melinde* (*Melinda*)—приморскій гор. и портъ въ вост. Африкѣ, на С отъ Занзибара, подъ 4°50' ю. ш. и 40° в. д.; много развалинъ церквей, построенныхъ португальцами, которые владѣли этимъ гор. въ теченіе XVI и XVII вв. Довольно значительная внутренняя караванная торговля, а также морская, съ берегами Краснаго моря, Персіей и сѣв. областями Индіи.

**Мелинитъ**—см. Пикриновая кислота.

**Мелинь** (Феликсъ-Жюль-Меліне)—франц. политическій дѣятель, родъ въ 1830 г., былъ во время имперіи адвокатомъ въ Парижѣ и участвовалъ въ оппозиціонныхъ органахъ. Съ 1872 г. состоитъ непрерывно депутатомъ. Сначала стоялъ за демократическія реформы, между прочимъ—за введеніе подоходнаго налога, но съ конца 70-хъ годовъ его убѣжденія стали постепенно измѣняться, параллельно съ такимъ же измѣненіемъ во взглядахъ его партіи, добившейся побѣды и власти: М. обратился въ оппортуниста, сторонника интересоваго промышленнаго и въ особенности земледѣльческаго класса. Онъ сдѣлался апостоломъ, высочайше покровительственныхъ, даже боевыхъ пошаний, въ особенности на земледѣльческіе продукты, и въ срединѣ 1880-хъ гг. основалъ особую аграрную группу, председателемъ которой состоитъ и понынѣ. Онъ былъ министромъ земледѣлія въ министерствѣ Ж. Ферри (1881—1883), и въ это время добился значительнаго возвышенія таможенныхъ пошаний; для той же цѣли онъ работалъ впоследствии, то въ качествѣ просто депутата, то въ качествѣ члена, докладчика и президента тарифной (парламентской) комиссіи. Въ 1888—89 г. М. былъ президентомъ палаты. Съ 1894 г. состоитъ главнымъ редакторомъ «République Française». Когда радикальное министерство Буржуа внесло законопроектъ о подоходномъ налогѣ, М. выступилъ его рѣшительнымъ противникомъ. Въ апрѣлѣ 1896 г., послѣ сверженія Буржуа сенатомъ, М. сформировалъ кабинетъ, почти всецѣло оппортунистическій; только Рамбо, министръ народнаго просвѣщенія, и Лакомбъ, министръ земледѣлія, имѣютъ слегка радикальный отбѣнокъ. Самъ М. вездѣ на: себя министерство торговли. Вступленіе во власть на основаніи вѣтума сената указываетъ на разрывъ М. съ традиціями его партіи, въ началѣ 1880-хъ гг. не признававшей за сенатомъ права низвергать министерства. Въ министерской деклараціи М. содержится весьма неопредѣленное обѣщаніе реформъ въ пользу трудящагося класса.

В. В.

**Мелипона** (*Melipona*)—родъ общественныхъ пчелъ (*Apidae sociales*). Отъ обыкновенныхъ пчелъ отличаются отсутствіемъ жаля, глазами, расположенными почти по одной поперечной линіи. и жилкованіемъ крыльевъ; брюшко вычурное продолговатое. Самцы не крупнѣе рабочихъ и похожи на нихъ, отли-

чаясь отсутствием «скорзенок» на ногах; неоплодотворенныя самки не крупнее и даже меньше рабочи въ оплодотворенныя значительно крупнее. Виды этого рода живут въ Америкѣ, въ дикомъ состояніи, селятся преимущественно въ дуплахъ, но также въ расщелинахъ скалъ и т. п. мѣстахъ. Всѣ щели замазываютъ частью смолистыми веществами, частью глиной. Соты строятся изъ воска (обыкновенно бурога), который выдѣляется не на брюшной (т. е. нижней), а на спинной сторонѣ брюшка и притомъ не только у рабочихъ, но и у самовъ. Соты состоятъ каждый изъ одного ряда ячеекъ, обращенныхъ отверстіемъ вверхъ; ячейки менѣе правильныя, чѣмъ у обыкновенныхъ пчелъ; запасы меда и смѣси пыльцы съ медомъ помѣщаются въ особые яйцевидныя восковыя ячейка вънутри гнѣзда или, у другихъ видовъ, внѣ его, внутри того же дупла; вообще постройки значительно различаются, у нѣкоторыхъ всѣ соты окружены покровомъ изъ восковыхъ пластинокъ, напоминающимъ стѣнку гнѣзда ось. М. не кормитъ личинокъ, какъ обыкновенныя пчелы, а наполняетъ пищей ячейку съ яйцемъ и закрываетъ ее. При нападеніи на гнѣздо человѣка, а также другихъ насѣкомыхъ М. защищается челюстями, которыми могутъ больно кусаться. Медъ многихъ вкусенъ. М. пыталась держать въ Европѣ (въ Бордо). Наблюдались при этомъ случаи нападенія ихъ на домашнихъ пчелъ, которыхъ онѣ часто умерщвляли, откусывая голову или брюшко. У *M. fulvi* *res* Guer. Мен. рабочія чернаго цвѣта съ желтыми лапками, брюшко ихъ черное съ желтымъ, длина 10 мм.; неоплодотворенныя самки 9 мм., буроватая съ сѣвато-желтыми волосками и свѣтложелтыми лапками. Живутъ въ Мексикѣ. Медъ вкусенъ. *Н. Ян.*

**Мелисса** (*Melissa L.*)—родъ растений изъ семейства губоцвѣтныхъ (*Labiatae*). Это—многолѣтнія травы, стебли которыхъ несутъ горючатые или пильчатогорючатые листья и блѣые или желтоватые цвѣтки, собранные ложными колѣцами. Цвѣтокъ состоитъ изъ колокольчатой или трубчато-колокольчатой двугубой чашечки о 13 жилкахъ (верхняя губа почти плоская, трехзубчатая, нижняя двураздѣльная), двугубаго вѣнчика (верхняя губа выемчатая, нижняя трехлопастная, съ болѣе широкою среднею лопастью), съ нѣсколькими согнутою вверхъ и немного выдающеюся изъ чашечки трубкою, четырехъ двусильныхъ тычинокъ, изъ которыхъ наружныя длиннее внутреннхъ и сближены подъ верхнею губою (гнѣзда пыльниковъ расходящіяся) и пестика съ двуллопастнымъ рыльцемъ и четырехъ-орѣшковой завязью. Всѣхъ видовъ М. насчитывается около 3—4, растущихъ въ Европѣ, въ западной и средней Азіи. Наиболѣе обыкновенный видъ—*M. officinalis* L., называемый иначе лимонной травой, такъ какъ содержитъ до 1/4% эфирнаго масла, съ лимоннымъ запахомъ. Видъ этотъ дико растетъ въ южной Европѣ и въ средней Азіи, у насъ иногда разводится какъ медицинское растение. Это—многолѣтняя трава, прямые, вѣтвистые и болѣе или менѣе железистоволосистые стебли которой достигаютъ до 0,6—1,25 м. высоты.

Листья длинно черешчатые, въ среднемъ до 4 стм. длины и до 3 стм. ширины, яйцевидныя, тупые или заостренныя, у основанія округленные, притупленные или сердцевидные, по краю городчато пильчатые. Средней величины блѣые цвѣтки сидятъ пучками по 3—5, въ пазухѣ верхнихъ листьевъ, и всѣ обращены въ одну сторону; верхняя губа чашечки широкая, съ маленькими зубчиками; зубцы нижней губы треугольно ланцетные; вѣнчикъ почти вдвое превышаетъ чашечку. Известно нѣскольکو садовыхъ разновидностей. Въ медицинѣ трава, *folia Melissae s. M. citratae*, а также препараты изъ нея, *Aqua Melissae*, *OLEUM Melissae*, и др. употребляются, какъ потогонныя и нервоукрѣпляющія средства.

*С. Р.*

**Мелиссино**—дворянскій родъ, происходящій изъ Греціи. Евдокія М. была женою императора византийскаго Константина V Копронима († 775). Никифоръ М., женатый на сестрѣ имп. Алексѣя Комнена, былъ провозглашенъ въ Азіи императоромъ (1081), но при вступленіи на престолъ шуринъ довольствовался званіемъ кесаря. Николай М. переселился около 1462 г. на островъ Кандію, а затѣмъ въ Кефалонію. Его потомки переселились въ Россію. Иванъ Аванасьевичъ М. († 1758) былъ медикомъ при Петрѣ Великомъ, затѣмъ президентомъ коммерцъ-коллегии. О его сыновьяхъ Иванѣ и Петрѣ см. ниже. Сынъ послѣдняго, ген.-майоръ Алексѣй Петровичъ, убитъ подъ Дрезденомъ въ 1813 г.; съ нимъ прѣякъ родъ М. въ Россіи.

**Мелиссино** (Иванъ Ивановичъ, 1718—1795)—русскій госуд. дѣятель; учился въ сухопутномъ кадетскомъ корпусѣ; при воцареніи Екатерины II былъ директоромъ московскаго унив.; въ 1763 г. назначенъ оберъ-прокуроромъ свят. синода. Въ 1767 г. составилъ «Шуники» къ проекту новаго уложенія относительно церковнаго законодательства, но они были отвергнуты синодомъ. Вѣроятно, вскорѣ послѣ этого онъ оставилъ должность оберъ-прок. и былъ назначенъ опекуномъ Воспитательнаго дома, а въ 1771 г. опредѣленъ кураторомъ московскаго унив. Въ томъ же 1771 г. онъ учредилъ при университетѣ благородный пансіонъ, потомъ основалъ «Вольное Россійское Собраніе», для обогащенія русскаго языка сочиненіями и переводами. Въ 1786 г. онъ основалъ «Московскія Вѣдомости», въ которыхъ участвовалъ и самъ, а въ 1790 г.—«Политическій журналъ», издававшійся въ Гамбургѣ. Въ свое время М. считался хорошимъ знаткомъ древнихъ языковъ; сохранилась рѣчь его на латинск. языкѣ, произнесенная въ 1771 г. въ университетѣ («Вѣстникъ Европы» 1828, № 9).

**Мелиссино** (Петръ Ивановичъ)—генералъ-отъ-артиллеріи (1780—97); воспитывался въ сухопутномъ кадетскомъ корпусѣ, участвовалъ въ семилѣтней войнѣ; считался однимъ изъ лучшихъ артиллеристовъ своего времени. Въ первую турецкую войну (1768—1774) ему было поручено начальство надъ всѣмъ артиллеріей, и онъ способствовалъ побѣдамъ подъ Хотиномъ, при Ларгѣ и Кагулѣ. Въ 1783 г. назначенъ директоромъ корпусуе артиллерійскаго и инженернаго, въ послѣдніе годы цар-

ствования Екатерины II—старшим членом артиллерийской экспедиции государственной военной коллегии и первоприсутствующим в канцелярии главной артиллерии и фортификации. При нем в корпусах был введен новый устав, доводивший число кадетов до 400 и увеличивавший число учебных предметов (тактика, натуральная история); кроме того, он завел строевые артиллерийские занятия и стрельбу из орудий. Павел I в 1796 г. назначил его начальником всей артиллерии в России, по уже в следующем году М. вышел в отставку. Ср. «Чтения в Моск. Общ. Ист. и Др. Рос.» (1867, № 3 и 1871, № 3); «Русская Старина» (1873, № 12); «Записки Гимковского, Казановы и др.»; «Исторический очерк образования и развития Артиллерийского училища», Платова и Кирпичева.

**Мелисиновая кислота**—см. Воск (VII, 263).

**Мелисиновый спирт**—см. Воск (VII, 263).

**Мелись** (изъ Самоса, V в. до Р. Хр.)—диалектический философ элейской школы, ученик Парменида, занимался государственными и военными делами своего города, принимал участие в войнѣ против афинян (442 г.). В сочинении своем «О сущемъ» или «О природѣ», изъ котораго отрывки сохранились у Аристотеля и Симплиция, М. доказывалъ, что сущее не происходитъ и не исчезаетъ, что оно безконечно, едино, неподвижно и безтѣлесно.

**Мелитена** (Μελίτην) — область в сѣв. части Малой Арменіи, между Антитавромъ и Евфратомъ; сдѣлалась извѣстной въ древности благодаря изумительному плодородію почвы. Особенно славилась маслинами и виноградъ, изъ котораго приготавлился одинъ изъ лучшихъ сортовъ греческаго вина, οίνος Μολχρίστου. При Траянѣ здѣсь разрослось до размѣровъ значительнаго города селение того же имени, что и область; при Юстиніанѣ этотъ городъ считался однимъ изъ первыхъ въ Малой Азии. При раздѣленіи Арменіи на 2 провинціи, М. сдѣлалась главнымъ городомъ второй Арменіи. Здѣсь произошла въ 577 г. по Р. Хр. битва византийскаго войска съ персидскимъ царемъ Хозроемъ I. Изъ другихъ городовъ области М. извѣстны Arabissus, Ciaca, Lagusa, Sinis.

H. O.

**Мелитоза**—см. Сахарозы.

**Мелитонъ**—епископъ сардійскій, въ Лидіи († около 177 г.), одинъ изъ «великихъ ученыхъ» церкви того времени; представилъ Марку Аврелію апологію христіанства; путешествовалъ по Востоку съ цѣлью соборанія списковъ св. писанія. Оригенъ обвинялъ его въ антропоморфизмѣ, а Анастасій (VI в.)—въ монтеизмѣ, но совершенно несправедливо. Изъ множества сочиненій его, перечень которыхъ сохранился въ «Церковной исторіи» Евсевія, дошли до насъ: «Ключъ» — объясненіе именъ, встрѣчающихся въ Библии (Минь, «Patologiae cursus», т. V) и «Предисловіе къ извлеченію изъ св. книгъ», содержащее въ себѣ первый по времени списокъ канона св. книгъ.

**Мелитополь**—уздный городъ Таврической губ., на р. Молочной, въ 225 в. отъ губ.

города. Еще Екатерина II предполагала основать гор. М. при Молочномъ оз., вслѣдствіе чего вост. часть материковой части нынѣшней Таврической губ. получила названіе Мелитопольскаго у., съ управленіемъ въ г. Орѣховѣ. Въ 1841 г., при выдѣленіи Бердянскаго у., слобода Ново-Александровская была переименована въ гор. М., куда и перенесено управленіе уѣздомъ. 16039 жит. (8415 мжч. и 7624 жнщ.); дворнянъ 410, духовнаго сосл. 42, почетн. гражданъ и купц. 363, мѣщанъ 8037, военнаго сосл. 2763, крестьянъ 4136, иностр. подд. 212, прочіихъ сосл. 71. Православныхъ 10326, раскольниковъ 68, католиковъ 667, протестантовъ 119, арм.-гринъ 328, талмудистовъ 3375, карамановъ 537, магометанъ 88, прочіихъ исповѣд. 31. Городскихъ доходовъ въ 1895 г. было 125175 р., расходовъ 123382 р., въ томъ числѣ на управленіе 15130 р., на нар. образованіе 12156 р., на врач. часть 4311 р. Земская больница на 30 кров., врачей 8, фельдшеровъ 8, повив. бабокъ 4. Учебныхъ заведеній 12, въ томъ числѣ реальное училище и женская гимназія, учащихся до 600 чел. Городской земли 140 дес. Три армарки, съ оборотомъ до 1 милл. руб. Вода р. Молочной дурного качества; недавно устроены артезианскій колодезь, дающій много хорошей воды.

**Мелитопольскій уѣзд**—средній изъ трехъ материковыхъ у. Таврической губ. Площадь его, въ 11639,7 кв. в. (безъ внутреннихъ водъ), въ общемъ имѣетъ видъ треугольника, огирающагося своею вершиною въ Арабатскую стрѣлку и Азовское м., а основаниемъ—въ рр. Днѣпръ и Конку. Поверхность М. у. представляетъ обширную, совершенно безтѣсную, слабоболнистую степь, пересѣкаемую кое-гдѣ небольшими балками. Только узкая полоса вдоль сѣверной границы и бассейны р. Молочной теряютъ степной характеръ. Почва у. состоитъ изъ чернозема и плодородныхъ суглинковъ. Лучшій, наиболее тучный черноземъ встрѣчается въ центрѣ у. и затѣмъ какъ къ Ю, такъ и къ С отъ этой полосы почва становится бѣднѣе черноземомъ, окраска ея свѣтлѣе, наконецъ, на Ю у. она переходитъ въ супесчаную, а въ сѣв.-зап. углу—въ забучие пески. На Ю, среди совершенно горизонтальной степи, попадаются островки солонцеватой почвы—уцѣлѣвшіе остатки прежней сплошной соленой степи. М. у. орошенъ очень плохо. Днѣпръ, единственная судоходная рѣка, омываетъ его съ С и при томъ на весьма небольшомъ пространствѣ. Раздѣляясь на множество рукавовъ, онъ образуетъ здѣсь плавни, т. е. острова, затопляемые разливами рѣки, покрытые камышемъ и травами. Пристани на р. Днѣпрѣ, Малая Знаменка (Каменка), Карайдубина и Бол. Лепатиха, имѣютъ небольшое значеніе въ экономической жизни у. Прочія сколько нибудь значительныя рѣки протекаютъ тоже вдоль границъ у. Конка течетъ въ Днѣпръ вдоль сѣверной границы, а Молочная вдоль восточной. Прѣснымъ озеромъ можетъ быть названъ только Бѣлозерскій лиманъ (Бѣлое оз.), образуемый Днѣпромъ съ впадающей въ него рч. Бѣлозеркой; этотъ лиманъ отстоитъ отъ Днѣпра на 1½ в. и соединяется съ нимъ особымъ рукавомъ. На ЮВ, на границѣ съ Бердянскимъ у., лежатъ Моло-

чанскій лиманъ, отдѣленный отъ Азовскаго моря песчаною косою. Недостатокъ воды составляетъ главное бѣдствіе мелитопольской степи. Колодцы составляютъ единственный источникъ для добыванія воды; въ центральной части у. они достигаютъ глубины 24—26 саж., ближе къ границѣ Днѣпровскаго у.—едва 1 саж.; на самомъ Ю, въ особенности на Арабатской степи, подпочвенная вода находится очень близко къ поверхности. Въ послѣднія 10 лѣтъ въ у. стали появляться артезианскіе колодцы. Жит. (безъ города) 339299 (171548 мжч. и 167751 жнщ.). Дворянъ 415, дух. сосл. 873, поч. гражданъ и купцовъ 485, мѣщанъ 6892, военн. сосл. 15986, иностр. подд. 1318, крестьянъ 313175, проч. сосл. 155. Православныхъ 304945, раскольниковъ 3848, католиковъ 10492, протестантовъ 12870, арм.-грин. 136, евреевъ 6818, магометанъ 65, проч. исповѣд. 125. Русскихъ 298672, нѣмцевъ 19840, евреевъ 6818, болгаръ 1870, проч. 12099. На кв. версту 29,1 душъ. Кромѣ у. города, мст. Геническаго и 158 селеній; изъ нихъ 6 имѣютъ болѣе чѣмъ по 1000 двор. въ каждомъ. 12—болѣе 500 двор. 44—менѣе 50 двор. По переписи 1884 г., крестьянскихъ дворовъ было 32809, съ 213875 д., 2159 двор. и 13869 душъ колонистовъ, 506 двор. и 2962 души безземельныхъ разночинцевъ, проживающихъ въ селеніяхъ въ качествѣ арендаторовъ. Гл. занятіе жит.—хлѣбопашество. Изъ 1189630 дес. 753299 или 63,3%, принадлежало въ 1884 г. крестьянамъ и колонистамъ, 340263 дес. или 28,7%—частнымъ владѣльцамъ и 96068 дес. или 8,0%—казнѣ, удѣлу, церквамъ и городу. Изъ частновладѣльческой земли 80260 дес. перешло съ тѣхъ поръ путемъ покупки къ отдѣльнымъ крестьянамъ. Кромѣ того, они арендуютъ еще 238293 дес. земли, такъ что фактически почти вся площадь у. находится въ пользованіи крестьянства. По угодымъ владѣльческой и крестьянской земли распредѣлялась такъ:

	У владѣльцъ.	У крестьянъ.
Усадебной и огородной . . . . .	3288	52262
Пахатной . . . . .	82450	527609
Луговой . . . . .	82220	30797
Выгоновъ и пастбищъ . . . . .	160475	90707
Лѣсной площади . . . . .	330	5944
Итого удобной . . . . .	328763	748409

Въ среднемъ (1883—92) засѣвается подъ розь 112000 дес., пшен. озимой 60000, пшен. яров. 254000, овесъ 6000, ячмень 110000, греч. 210, просо 20000, кукурузу 7400, горохъ 200, картофель 6500; собирается пд.: ржи 2773000, пшен. оз. 1610000, пшен. яр. 6055000, овса 206000, ячменя 4306000, гречихи 4850, проса 510000, кукурузы 410000, гороху 4200, картофеля 709800. Средній урожай ржи 4,2 чет. съ дес., яров. пшен. 2,8, озим. пшен. 3,9, ячменя 6,1 овса 6,4 четв. Въ 1895 г. лошадей было 123000, рогат. скота 215000 гол., овецъ 682000, свиней 84000. Овцеводство, главнымъ образомъ тонкорунное, съ каждымъ годомъ падаетъ, вслѣдствіе повышенія арендныхъ цѣнъ на землю. Виноградарство дѣлаетъ большіе успѣхи въ приднѣпровскихъ селеніяхъ и по р.

Молочной. Кустарные промыслы развиты слабо: земская статистическая перепись зарегистрировала только 3600 такихъ промышленныхъ единицъ. Тракторовъ 64, мѣстъ продажи вина 437, давковъ всякаго рода 488, хлѣбныхъ амбаровъ 73, лѣсныхъ складовъ 25. Отпускная заграничная торговля производится изъ Геническа (см.); черезъ его таможенную заставу отпускается ок. 4—5 милл. пд. разнаго хлѣба, на сумму отъ 2 до 3 милл. руб. Грамотные и учащіяся по земской переписи 1884 г. составляли для мужскаго населенія 22,8%<sup>0</sup>, для женскаго—8,1%. За исключеніемъ колонистовъ, среди которыхъ грамотность особенно развита, процентъ грамотности одного русскаго крестьянскаго населенія для мужскаго пола 20%<sup>0</sup>, для женскаго—3,8, для обоихъ половъ—11,8%. Всѣхъ учебныхъ заведеній числится въ у. 151. На начальные школы въ 1886 г. расходовалось земствомъ до 20000 р., сельскими обществами до 24000 р. и частными лицами 1300 р. На среднія школы земство расходовало 14730 р. Въ 1895 г. земскіе доходы составляли 277525 р., расходы—242476 р. въ томъ числѣ на управленіе 15280 р., на народное образованіе 55865 р. и на врачебную часть 83612 р.

*К. Вернеръ.*

**Мелитриоза** или *раффиноза*—см. Сахарозы.

**Мелиховъ** (Василій Ивановичъ, 1788—1863)—адмиралъ, членъ государственнаго совета и предѣлатель морского генералъ-аудиторіата; воспитанникъ морского кадетскаго корпуса; принималъ участіе въ покореніи крѣпости Анапы и начальствовалъ гробнымъ отрядомъ для истребленія турецкой флотилии подъ стѣнами Варны. Послѣ 14-лѣтней работы, составилъ новый сводъ морскихъ уголовныхъ постановленій (1850).

**Мелюрация сельскохозйственныя**.—Подъ этимъ терминомъ разумѣются всевозможныя улучшенія какъ въ технику сельскаго хозяйства, такъ и въ социальныя и природныя его условія. Въ болѣе старыхъ сочиненіяхъ М. дѣлать на положительныя, которыми увеличиваются производительныя силы природы, и отрицательныя, которыя, совершенству орудія производства, позволяютъ добывать продуктъ съ меньшей затратой труда. Такая классификація неточна и не выдерживаетъ критики съ точки зрѣнія теоріи трудовой цѣнности. Природныя условія и главнымъ образомъ свойства почвы, обиліе или недостатокъ влаги, мягкость или суровость климата, являются главными факторами, обуславливающими успѣшность прамѣненія труда въ сельскомъ хозяйствѣ. Приспособить эти факторы къ условіямъ труда является главною задачей производства. Сельскохозйственная техника достигла въ этомъ отношеніи весьма многого. Въ особенности блестящими оказываются ея завоеванія въ борьбѣ съ неблагоприятными свойствами почвы, происходившими или отъ ненадлежащаго количественнаго отношенія главныхъ составныхъ частей ея, или отъ присутствія, въ большомъ количествѣ, веществъ, вредныхъ для произрастанія растений, или отъ недостатка веществъ необходимыхъ. Сельскохозйственная техника дѣлаетъ пло-



дородными такіа мѣстности, которыя въ естественномъ своемъ видѣ производятъ лишь скудную растительность—почвы каменистыя, песчаныя, горчянистыя, солончакковыя и т. п. Недостатокъ атмосферной влаги можетъ быть, до нѣкоторой степени, восполненъ искусственнымъ орошеніемъ, а избытокъ ея устраненъ осушеніемъ. Искусственнымъ разведеніемъ лѣсовъ въ мѣстностяхъ степныхъ, превращаемъ части лѣсовъ въ другія угодыя (въ мѣстностяхъ съ преобладающей лѣсною флорой), устройствомъ изгородей, защищающихъ отъ суровыхъ вѣтровъ, введеніемъ соотвѣтствующихъ мѣстнымъ условіямъ культурныхъ растений и т. п. можно бороться, съ большимъ или меньшимъ успѣхомъ, съ неблагоприятными условіями климата. Весьма разнообразны также неблагоприятныя соціальныя условія, съ которыми приходится бороться сельскому хозяину, въ особенности мелкому, чтобы достигнуть использованія даровыхъ благъ, доставляемыхъ ему природой. При современномъ общественномъ строе, въ сельскомъ хозяйствѣ, какъ и въ промышленности обрабатывающей, хозяйствъ болѣе крупныхъ размѣровъ, могущія использовать наилучшимъ образомъ свой мертвый и живой инвентаръ и располагающія округленными участками наиболѣе выгоднаго размѣра, имѣютъ сравнительно съ хозяйствами мелкими, часто чрепополосными, гораздо болшую возможность припнѣять машины и орудія, заводить улучшенныя породы скота и сѣмянъ, пользоваться выгодами сельскохозяйственныхъ техническихъ производствъ, искусственныхъ удобреній, осушенія, орошенія, лѣсоразведенія. Податная тягота и другія государственныя и общественныя повинности обыкновенно чувствительнѣе для мелкаго, чѣмъ для крупнаго землевладѣльца. Первый обладаетъ, притомъ, гораздо меньшею кредитоспособностью и, въ большинствѣ случаевъ, меньшимъ образованіемъ. Все это имѣетъ послѣдствіемъ постепенное обдѣяніе, а иногда и исчезновение класса мелкихъ землевладѣльцевъ и появленіе сельскаго пролетаріата. Заатлантическая конкуренція, понизившая цѣны на сельскохозяйственные продукты до крайнихъ предѣловъ, сильная задолженность землевладѣнія и другія условія вызываютъ дѣящаяся много лѣтъ кризисы, пагубнымъ образомъ отражающіеся на всемъ народномъ хозяйствѣ. Энергія, знаніе и обладаніе оборотнымъ капиталомъ, при другихъ благоприятныхъ условіяхъ, часто могутъ помочь единичному сельскому хозяину, въ особенности крупному, въ его борьбѣ съ неблагоприятными условіями; но еще чаще всѣ его усилія оказываются тщетными. Если цѣлая мѣстность, въ которой находится данное хозяйство, подвергается заносу летучими песками, горнымъ обвалами, разрушительному дѣйствію периодическихъ и непериодическихъ наводненій и т. п., то съ этимъ рѣдко можетъ бороться единичный сельскій хозяинъ. Точно также отдѣльное лицо не имѣетъ возможности уничтожить чрепополосность и длинноземелье, сдѣлать болѣе совершенными условія кредита, пути сообщенія, сбытъ сельскохозяйственныхъ продуктовъ и т. д. Чѣмъ мельче землевладѣніе, тѣмъ труднѣе для него борьба единичными и силами

тѣмъ сильнѣе выступаетъ необходимость въ организаціи. Въ виду вышесказаннаго М. въ сельскомъ хозяйствѣ могутъ быть раздѣлены на три группы: 1) производимыя единичными силами отдѣльныхъ лицъ, въ предѣлахъ одного хозяйства или имѣнія; 2) производимыя совокупными усиліями группъ землевладѣльцевъ извѣстной мѣстности, при прямомъ или косвенномъ содѣйствіи государства; и 3) производимыя, въ видахъ общаго блага, самими государствомъ или по его принужденію.

Англія по справедливости считается классическою страной земельныхъ улучшеній. Производимыя издавна, по инициативѣ и за счетъ фермеровъ они не могли, однако, получить понаго развитія, въ слѣдствіе обліяя болотистыхъ мѣстностей и разрушительнаго дѣйствія морскихъ приливовъ. Частныя попытки осушенія почвы встрѣчаются въ Англіи съ давнихъ поръ, на ряду съ обширными работами по регулированію течения рѣкъ и защитѣ береговъ отъ морскихъ наводненій. Забота о послѣдней лежала всецѣло на правительствѣ, въ силу стариннаго обычая, по которому король долженъ защищать страну отъ моря точно такъ, какъ защищаетъ ее отъ враговъ. Въ случаѣ необходимости въ такой защитѣ король назначалъ особую комиссію (Commission of Sewers), устройвавшія на общегосударственные средства необходимыя сооруженія. Актомъ, изданнымъ въ 23-ій годъ царствованія Генриха VIII, учрежденіе такихъ комиссій было упорядочено, а актомъ 1833 г. комиссіи получили право не только исправлять и поддерживать существующія сооруженія, но и строить новыя, по берегамъ морей, судоводныхъ рѣкъ и ихъ притоковъ. При согласіи на производство такихъ работъ собственниковъ или арендаторовъ, владѣющихъ  $\frac{2}{3}$  (по цѣнности) осушаемой земли, расходы, на то потребныя, отчасти раскладывались на всѣхъ участниковъ, соотвѣтственнымъ получаемымъ ими выгодами, отчасти покрывались государствомъ. Для облегченія устройства дренажа частными лицами въ періодъ времени съ 1840 по 1869 г. было издано нѣсколько парламентскихъ актовъ (самыя важныя — 1840 и 1846 г.), которыми правительство было уполномочено выдать въ ссуду до 4 милл. фн. стерл. и учредить компаніи для производства какъ дренажа, такъ и другихъ земельныхъ улучшеній. Закономъ 1861 г. были созданы два рода учреждений для производства осушительныхъ работъ и надзора за ними, подчиненныхъ такъ назыв. Inclosure Commission (нынѣ—Land Commission). Одни изъ этихъ учреждений, правительственныя, сохранили старое названіе Commissions of Sewers—комиссіи по осушенію; другія, выборныя, земскія, носятъ названіе дренажныхъ округовъ и бюро (Elective drainage districts and Drainage Boards). Для учрежденія дренажной комиссіи требуется просьба  $\frac{1}{10}$  числа землевладѣльцевъ, нуждающихся въ осушеніи мѣстности, и удостовѣреніе въ необходимости предполагаемыхъ работъ черезъ правительственнаго инспектора. Расходы по работамъ несутъ всѣ заинтересованные; въ тѣхъ случаяхъ, когда затрата превышаетъ 1000 фн., комиссіа обязана испросить согласіе парла-

мента. Согласіе парламента нужно также для утвержденія земских дренажных округовъ и бюро, если, притомъ, на производсто работъ изъивать согласіе  $\frac{3}{4}$  владѣльцевъ. На основаніи закона 1833 г. каждые 20 собственниковъ или владѣльцевъ земли, цѣнностью не менѣе 2 тыс. фн. стерл., расположенной въ бассейнѣ какой-либо рѣки, могутъ просить объ учрежденіи бюро, уполномоченнаго производить, за счетъ просителей, всякія работы по урегулированію теченія воды и по устраненію наводненій и разрушительнаго дѣйствія воды за счетъ просителей. Парламентскій актъ 1864 г. (The improvement of Land Act) разрѣшаетъ мелиорат. займы: 1) для дренажа, 2) для возведенія плотинъ и дамбъ въ защиту отъ морскихъ волнъ и рѣчныхъ наводненій, 3) для устройства изгородей, заборовъ и размежеванія полей, 4) для удобренія почвы, 5) для проведенія подъѣздныхъ путей и устройства судоходныхъ каналовъ, 6) для расчистки лѣсовъ, 7) для постройки и улучшенія рабочихъ и фермерскихъ домовъ и др. сельскохозйственныхъ построекъ, 8) для разведенія защитныхъ насажденій, 9) для постройки складовъ для машинъ, водныхъ колесъ, лѣсопильныхъ заводовъ, мельницъ, мостовъ, шлюзовъ и другихъ сооруженій, возвышающихъ цѣнность имѣнія, 10) для постройки и улучшенія морскихъ и рѣчныхъ пристаней и гаваней, улучшенія способовъ перевозки скота и другихъ сельско-хозйственныхъ произведеній и удобреній и 11) для исполненія вообще всѣхъ тѣхъ работъ, которыя, по мнѣнію правительственныхъ комиссаровъ, необходимы для повышенія цѣнности имѣнія и извлеченія изъ него возможно болѣе выгоды. Займы на М. производятся частными лицами или названными выше учрежденіями либо у правительства, изъ предназначеннаго для этой цѣли капитала, либо у компаний для земельныхъ М., часто принимающихъ на себя и исполненіе работъ, либо въ общихъ банкахъ и у частныхъ лицъ. Характерными чертами мелиоратіонной ссуды являются: 1) разрѣшеніе ея правительственнымъ учрежденіемъ (Commission of inclosure) и надзоръ его агента какъ за производствомъ работъ, такъ и за ихъ результатами, до возвращенія ссуды; 2) долгосрочность ея—ссуды выдаются на срокъ отъ 25 до 31 года и погашаются ежегодными взносами, не превышающими 6,20% съ занятой суммы; 3) обезпеченіе ссуды ипотекой, лежащей на имѣніи, въ которыхъ производятся М., и 4) приоритетъ этой ипотеки передъ всѣми другими, равно какъ и передъ большинствомъ общественныхъ повинностей и передъ всякими иными обязательствами. По приближительному расчету, на М. было выдано ссудъ правительствомъ, кредитными учрежденіями и частными лицами за время съ 1847 по 1893 г. 16370000 фн. стерл., изъ которыхъ 8951000 фн. стерл. употреблено на дренажъ, 533000 фн. стерл.—на улучшеніе и постройку усадебъ земледѣльцевъ, 117000 фн. стерл.—на участіе въ сооружеіи желѣзныхъ дорогъ, 93000 фн. стерл.—на древесныя насажденія. Производство М. играло важную роль въ дѣлѣ урегулированія законодательнымъ пу-

темъ отношеній между собственниками и арендаторами какъ въ Англіи, такъ и въ Ирландіи, законодательство которой по предмету М. во многомъ аналогично съ англійскимъ. Бѣдственное положеніе ирландскихъ арендаторовъ и каттеровъ побудило правительство создать для нихъ въ двадцатыхъ годахъ текущаго столѣтія, ссудныя общества, открывающія кредитъ въ размѣрѣ не болѣе 10 фн. на одно лицо въ годъ, за поручительствомъ 2 благодежныхъ лицъ, и продающія въ разсрочку земледѣльческія орудія и машины. Эти общества объединяются дублинскимъ центральнымъ комитетомъ, служащимъ органомъ надзора за ихъ дѣйствіями. Той же политики развитія М. держатся колоніи Англіи, въ особенности Австралія и Индія. Такъ, законъ создалъ въ Австраліи товарищества земледѣльцевъ для производства ирригацій и открылъ имъ широкій кредитъ. Въ Индіи, гдѣ государство является верховнымъ поземельнымъ собственникомъ и владѣльцемъ всѣхъ водъ, правительство учредило центральное управленіе водами и затрачиваетъ огромныя суммы на устройство прудовъ, оросительныхъ каналовъ и т. п. Съ 1867 по 1878 г. на ирригацію въ Индіи затрачено болѣе 17 милл. фн. стерл., полученныхъ путемъ выпуска 5% бумага, и на эту сумму орошена была площадь, въ 11688000 акровъ, много разъ уже окупившая сдѣланныя затраты.

М. въ *Германи* составляли издавна заботу ея правителей. Важныя осушительныя работы были произведены при посредствѣ солдатъ и наемныхъ рабочихъ за счетъ прусскаго правительства Фридрихомъ-Вильгельмомъ I и въ особенности Фридрихомъ II, принявшимъ личное участіе въ составленіи проектовъ и плановъ работъ и въ контролѣ за ихъ исполненіемъ. Мелиоратіонная дѣятельность въ Пруссіи, почти совершенно прекратившаяся во время наполеоновскихъ войнъ и въ періодъ освобожденія крестьянъ, въ 1-й четверти текущаго столѣтія, возобновилась около половины нынѣшняго столѣтія. Въ 1848 г. изданъ законъ объ устройствѣ плотинъ, въ силу котораго правительство давало, техникавъ для составленія плановъ и выполненія работъ, средства же обязаны были доставлять владѣльцы прилегающихъ мѣстностей, путемъ уплаты ежегодныхъ взносовъ, взимаемыхъ вмѣстѣ съ налогами, т. е. преимущественно передъ всѣми другими обязательствами. Благодаря этому плотиннымъ союзамъ (Deichgenossenschaften, Deichgemeinden), существовавшимъ и раньше, сдѣлался возможнымъ широкій кредитъ для полученія одновременно необходимыхъ суммъ. До 1867 г. на работы по устройству плотинъ было затрачено 48 милл. марокъ, изъ которыхъ не болѣе 9 милл. было принято на счетъ казны; около 750000 тектаровъ земли были защищены отъ наводненій. Въ 1850 г. въ бюджетъ прусскаго министерства земледѣлія было внесено 150 т. марокъ для образованія центрального фонда для М. Къ 1875 г. этотъ фондъ возросъ до 3224850 мар. и былъ переданъ въ вѣдѣніе отдѣльныхъ провинцій. Небольшая часть его истрачена на выдачу безвозвратныхъ пособій для М., а осталь-

ное роздано мелиорационным товариществам, получающим стройную организацию по закону 1 апреля 1879 г. Товарищества, нацеленные прямое или косвенное значение для развития земледельческой культуры, разделяются на: 1) свободные, учреждаемые по соглашению заинтересованных лиц, порядком, общим для всех торговых-промышленных корпораций, и 2) публичные, образуемые особым порядком, с разрешения правительства. *Свободные* товарищества ответственны по обязательствам круговую порукою и своим имуществом; если же последнее оказалось бы недостаточным, то назначаются сборы со всех участников. Вышедший из товарищества отвечает по его обязательствам еще 2 года. *Публичные* товарищества учреждаются по ходатайству большинства землевладельцев местности, нуждающейся в М., министром земледелия, по представлении доказательств общественно-хозяйственного значения цели, которую он себе ставит. Публичные товарищества превращаются в *принудительные* для всех местных землевладельцев, если большинство докажет, что предполагаемая земледельческая М. иначе осуществлена быть не может. Сборы в пользу публичного товарищества распределяются и взимаются в том же порядке, как и налоги, с отдельных участков, соответственно выгодам и преимуществам, которые получает каждый из участников. Управление товариществом принадлежит по характеру своему къ управлению общин и состоит частью из выборных, частью из назначаемых правительством лиц. Число мелиоративных товариществ в отдельных государствах Германии считается сотнями. Так, в Пруссии в 1881—87 г. было учреждено 116 товариществ, в Баварии в 1884—88 г.—314 и т. д. Къ числу публичных принудительных товариществ сдѣдует отнести узаконенные в 1877 г. лесоохранительные товарищества, учреждаемые в местностях страдающих отъ занесения полей пылуемыми песками, отъ горных обвалов, наводнений, морских вѣтровъ и т. п. Весьма многочисленны в Германии такъ наз. централизованные и нецентрализованные сельскохоз. общества и союзы (см.), кредитные, производительные, для сбыта и покупки сельскохозяйственных продуктов и машин, для покупки скота, для выдачи ссуд на покупку сѣмян и орудий и т. д. Специально мелиорационные банки стали возникать съ 1861 г. В Саксонии, Гессенѣ, Баварии, Ольденбургѣ эти банки—учреждения государственныя; в Пруссии учреждения ихъ предоставлено отдельным провинциямъ. Средства банков образуются путемъ выпуска облигаций (Landeskulturgenossenschaft). Ссуды выдаются на М., перечисляемая въ уставахъ банковъ, какъ общинамъ и публичнымъ мелиорационнымъ товариществамъ, такъ и частнымъ лицамъ. Если на землѣ частного лица, просящаго ссуду, уже лежитъ ипотека, то для получения ссуды требуется предварительное согласие прежнихъ кредиторовъ. Размѣръ ссуды не можетъ превышать 25 кратной суммы кадастрового дохода или половины цѣнности улучшаемаго

имѣнія; впрочемъ, банкамъ предоставлено принимать во внимание повышение цѣнности имѣнія отъ М. и выдавать ссуды въ большемъ размѣрѣ. Ходатайство о ссудѣ возбуждается не передъ банками, а въ томъ вѣдомствѣ, въ которомъ она состоитъ, и разрѣшаются послѣднимъ лишь послѣ тщательнаго мѣстнаго изслѣдованія правительственными агентами (техниками, инженерами, агрономами) выгоды, могущихъ произойти отъ предлагаемыхъ М. Эти же лица наблюдаютъ за тѣмъ, чтобы ссуда была употреблена на тотъ предметъ, на который она испрашена, а также за производствомъ работъ и за состояніемъ произведенныхъ улучшеній до погашения ссуды, которое совершается въ срокъ отъ 28½ до 58 лѣтъ. Платежи (срочные) по этимъ ссудамъ выискиваются вмѣстѣ съ налогами, пользуются въ большинствѣ случаевъ приоритетомъ передъ другими обязательствами и не превышаютъ обыкновенно (съ погашеніемъ) 5% годовыхъ.

Въ *Италии* ранѣе чѣмъ въ другихъ странахъ появилась всагаго рода М. Въ средние вѣка весьма дѣтельными устроителями осушения и орошения почвы являлись монастыри. Водныя сооружения въ долинѣ р. По, первые въ Европѣ судоходные каналы и водооносительныя и водоосушительныя товарищества, густо сѣтью покрывавшія страну въ течение XI—XVII вв., указываютъ, на сколько сильна была здѣсь мелиорационная дѣятельность. Но лишь послѣ объединенія Италии выработалась сколько нибудь строгая система производства М. Вниманіе правительства было обращено въ особенности на работы по осушению маремъ, почти негодныхъ для земледѣйческой культуры и служившихъ источниками злокачественныхъ лихорадокъ. До 1882 г. работы по осушению происходили главнымъ образомъ подъ руководствомъ правительства и на общегосударственные средства и дали прекрасные какъ санитарные, такъ и хозяйственные результаты. Въ 1882 г. былъ изданъ законъ, раздѣлившій мелиорационныя работы на 2 категории: 1) имѣющія дѣлю значительное гигиеническое или земледѣйское улучшение; средства на такія работы даются въ размѣрѣ 50% стоимости работы государствомъ, а остальныя доставляются провинціями, общинами и собственниками; 2) имѣющія болѣе мѣстное значеніе некрупныя предпріятія по осушенію и орошенію, выполняемыя собственниками или союзами ихъ, такъ наз. синдикатами, съ пособиями отъ казны и мѣстныхъ учреждений. Законодательство 1883—86 гг. измѣнило изложенныя правила въ томъ отношеніи, что правительство, вмѣсто затратъ капиталовъ на мелиорационныя работы, гарантируетъ имъ извѣстный доходъ. Въ 1887 г. былъ изданъ законъ, предоставившій ссудамъ на М. нѣкоторыя льготы передъ другими ипотеками; но такъ какъ спеціальныя учреждений мелиорационнаго кредита въ Италиі нѣтъ, то сколько нибудь крупнаго значенія въ дѣлѣ развитія М. законъ этотъ не имѣлъ.

Во *Франціи* первая попытка прочно поставить осушительныя работы относятся къ 1856 г., когда правительству былъ открытъ кредитъ въ 200 милл. франк. для раздачи въ

ссуду землевладельцамъ, производившимъ работы такого рода. Въ обезпеченіе ссуды устанавливалась ипотека на 26 лѣтъ на доход отъ улучшаемой земли, на самую землю или на излишекъ дохода, происходящій отъ М. Въ 1868 г. правительство отказалось отъ веденія этого дѣла и оно было передано обществу поземельнаго кредита (Crédit foncier), которому предоставлено было право выдавать ссуды на землед. улучшения департаментамъ, общинамъ и синдикатамъ (associations syndicales). Главныя работы по осушенію и орошенію выполнены во Франціи компаниями, съ пособіемъ отъ правительства. Для расходовъ по надзору и организаціи работъ, на уплату гарантіи обществамъ, которымъ поручается проведеніе каналовъ, осушка болотъ и т. д., въ смѣту министерства земледѣлія вносится ежегодно нѣкоторая сумма — въ 1895 г. 4560000 франковъ. Весьма плодотворною оказывается дѣятельность такъ называемыхъ сельско-хозяйственныхъ синдикатовъ (Syndicats agricoles), возникшихъ по частному почину. Учрежденіе ихъ урегулировано закономъ 1884 г. и число ихъ въ настоящее время превышаетъ 2000. Сельскохоз. синдикаты — добровольные союзы сельскихъ хозяевъ и рабочихъ для цѣлей взаимной и притомъ профессиональной помощи. Стремясь содѣйствовать всѣми возможными способами развитію хозяйства, эти союзы ставятъ себѣ, между прочимъ, цѣлью служить посредниками для продажи земледѣльческихъ продуктовъ, для приобрѣтенія удобрений, машинъ, орудій, сѣмянъ, скота и проч. Сумма оборотовъ ихъ превышаетъ 100 милл. франк. въ годъ (см. Сельскохозяйственные товарищества). Изъ акціонерныхъ компаній, занимающихся во Франціи мелиорационными работами съ субсидіей отъ правительства, особенное значеніе имѣютъ Compagnie des saunais agricoles, дѣятельности которой большая часть страны обязана весьма важными оросительными сооруженіями.

Въ Австріи, какъ и въ Венгріи, издавна господствуетъ система правительственнаго содѣйствія М. Въ 1869 г. изданъ законъ, объявившій всѣ текучія воды собственностью государства и наложившій весьма серьезные ограниченія на тѣ, которые оставлены въ частномъ обладаніи. Этотъ же законъ упорядочилъ образованіе водныхъ товариществъ, организовавъ ихъ, на подобіе германскихъ, въ добровольныя и принудительныя. Правительство выдаетъ какъ этимъ товариществамъ, такъ и другимъ учрежденіямъ и лицамъ субсидіи изъ спеціального фонда, еси М. общегосударственнаго значенія имѣютъ цѣлью или защиту отъ наводненій, или осушеніе, или орошеніе. Выдача субсидій изъ спеціального фонда для другихъ цѣлей требуетъ каждый разъ особаго законодательнаго постановленія (законъ 1884 г.). Въ Австріи нѣтъ частныхъ кредитныхъ учрежденій, занимающихся исключительно выдачею мелиорационныхъ ссудъ; послѣдняя входитъ въ кругъ операцій земельныхъ банковъ и ссудосберегательныхъ кассъ. Первые выдаютъ ссуды городамъ, общинамъ и обществамъ (товариществамъ), для предпріятій, имѣющихъ цѣлью улучшеніе земли, водныхъ и

сухопутныхъ путей сообщенія, или подъ залогъ имущества, или подъ поручительство общины, гарантирующихъ исправность платежа своими доходами. По закону 1889 г. ссуда водному товариществу не можетъ превышать 12-кратнаго чистаго дохода, опредѣленнаго кадастромъ, и можетъ быть увеличена лишь въ особыхъ случаяхъ до 50%, спеціальной оцѣнки земли товарищества. Такіе займы гарантируются правительствомъ, и подлежатъ его контролю. Правительственные агенты разсматриваютъ проекты работъ и слѣдятъ за ихъ исполненіемъ; недоимки по ссудамъ, выданнымъ товариществамъ банками, уплачиваются правительствомъ, взыскивающимъ ихъ затѣмъ такимъ же порядкомъ, какъ и налоги. Банкамъ, занимающимся операціями мелиорационнаго кредита, предоставлено право выпускать особые мелиорационные закладные листы. Ссудо-сберегательныя кассы въ дѣлѣ М. имѣютъ совершенно второстепенное значеніе, такъ какъ полученіе изъ нихъ долгосрочныхъ ссудъ очень затруднено разными формальностями.

Въ Россіи еще со временъ Петра Великаго предпринимались весьма разнообразныя мѣры для развитія сельскаго хозяйства, введенія улучшенныхъ орудій, скота и т. д. Общая точка зрѣнія преобразователя выразилась въ словахъ одного изъ его указовъ: «поже что добро и надобно, а новое, то наши люди безъ принужденія не сдѣлаютъ...». Энергія въ проведеніи мѣръ не содѣйствовала прочностъ ихъ результатовъ. Замѣна серпа косой, столь настойчиво рекомендованная Петромъ Великимъ, не совершилась до сихъ поръ; болѣе усовершенствованныя орудія и машины только теперь дѣлаютъ свои первыя завоеванія, а вѣковое трехполье заколебалось лишь въ продолженіе текущаго 25-лѣтія, оставаясь все-таки господствующею системою полеводства. Средніе урожаи всѣхъ главнѣйшихъ зерновыхъ хлѣбовъ въ Россіи почти не измѣнились въ истекающемъ столѣтіи сравнительно съ прошлымъ и далеко ниже западно-европейскихъ. Такъ, средній сборъ съ десятины (въ четвертяхъ) пшеницы въ Россіи — 4,5, во Франціи — 11,4, въ Пруссіи — 11,4, въ Австріи — 9,5, въ Великобританіи — 33,9\*. Такое же явленіе наблюдается и относительно всѣхъ остальныхъ хлѣбовъ. Введеніе въ обиходъ нашего хозяйства нѣкоторыхъ новыхъ культурныхъ растений (табака, картофеля, свекловичныхъ, хлопка, кормовыхъ травъ) и разведеніе такъ называемыхъ улучшенныхъ породъ скота составляютъ относительныя новинки въ нашемъ сельскомъ и по преимуществу «помѣщичьемъ» быту на протяженіи 2-хъ послѣднихъ столѣтій. При существованіи крѣпостнаго права акція-бы то ни было М. мало интересовали нашихъ помѣщиков. Правительственныя мѣропріятія были направлены преимущественно

\* Сравненіе оказывается не въ пользу Россіи, если вѣсть даже истинное хозяйство Сединенныхъ Штатовъ Америки: урожайность овса, ячменя и кукурузы въ Соединенныхъ Штатахъ въ два раза больше русскихъ, ржи и пшеницы — на 20—25%, лишь картофель въ Россіи даетъ болѣе высокіе средніе урожаи, чѣмъ въ Сѣверной Америкѣ.

на улучшение хозяйства въ имѣніяхъ казенныхъ и удѣльных: здѣсь устраивались образцовыя запашки, заводились сады, питомники, улучшенный скотъ. Нѣкоторыя отрасли сельскаго хозяйства, напр. тонкорунное овцеводство, возникли въ Россіи по инициативѣ правительства. Кромѣ разнообразныхъ поощреній, привилегій и премій, раздававшихся для поощренія отдѣльных отраслей сельскаго хозяйства (см. книгу г. Пономарева: «Историческій обзоръ правительственныхъ мѣропріятій къ развитію сельскаго хозяйства въ Россіи отъ начала государства до настоящаго времени», СПб. 1888), правительствомъ были положены начала поземельнаго кредита (см.) и такихъ чл., какъ осушеніе и орошеніе, еще въ дореформенную эпоху. За послѣднія 35 лѣтъ наше частновладельческое хозяйство беспрерывно очень улучшилось, но столь же несомнѣнно и то, что лишь сравнительно небольшая часть сдѣланнаго имъ въ это время громаднаго долга пошла на улучшенія. Что касается до крестьянскаго хозяйства, то, не говоря уже о недостаточности надѣловъ и обремененности лежащихъ на нихъ платежей, развитію его мѣшаютъ, главнымъ образомъ: 1) значительная скученность населенія въ большихъ селахъ, особенно въ южной части Россіи, вслѣдствіе чего крестьянскіе надѣлы нерѣдко растягиваются на 10, 20 и даже на 30 в., 2) крайнее дробленіе, въ видахъ «сравнительности», земельныхъ участковъ крестьянъ и частые ихъ передѣлы въ тѣхъ мѣстностяхъ, гдѣ платежи, на нихъ лежащіе, превышаютъ ихъ доходность, и 3) сильное развитіе ростовщичества. Первые попытки къ устройству мѣлкаго сельскаго кредита въ Россіи относятся къ 1803 г., когда было установлено, чтобы всѣ общественные доходы новороссійскихъ иностранныхъ поселенцевъ употреблялись на улучшеніе земледѣлія и связанныхъ съ нимъ сельско-хозяйственныхъ производствъ. Доходы эти образовали спеціальныя капиталы (овцеводства, садоводства, богоугодный, оброчный, продовольствія и виннаго откупа), слившіеся впоследствии въ одинъ, подъ названіемъ: общественный капиталъ поселенцевъ южной Россіи». Ссуды изъ этого капитала выдавались съ непретѣнныимъ условіемъ улучшить какую-либо отрасль хозяйства. Въ 1820 г. графомъ Араччевымъ былъ основанъ въ его имѣніи Грузино заемный банкъ, съ основнымъ капиталомъ въ 10 т. р., для выдачи ссудъ его крестьянамъ не только по ихъ просьбамъ, но и принудительныхъ, по распоряженію волостного головы, на покупку лошадей и коровъ для тѣхъ крестьянъ, у которыхъ число головъ скота было меньше положеннаго возничною конторою. Характерною чертою этого банка было то обстоятельство, что ссуды выдавались бѣднымъ крестьянамъ безъ спеціальнаго поручительства и изъ меньшаго %, чѣмъ крестьянамъ средняго достатка и зажиточнымъ, представлявшимъ поручителей. Общая круговая порука и воля владѣльца обезпечивали исправность взносов. Послѣ смерти гр. Араччева Грузино перешло сначала въ военное, а затѣмъ въ удѣльное вѣдомство. Въ 1857 г. основной капиталъ грузинскаго банка былъ равенъ

57 т. р. О дальнѣйшей судьбѣ этого оригинальнаго меліораціоннаго банка намъ ничего неизвѣстно. Такъ называемыя коммунальныя кассы облюстковской области, кассы Прибалтійскаго края, сельскіе банки удѣльнаго вѣдомства, кассы государственныхъ крестьянъ, ссудосберегательныя товарищества и другія учрежденія этого рода создавались для удовлетворенія населенія въ краткосрочномъ кредитѣ, но въ силу требованій жизни превращались фактически въ учрежденія долгосрочнаго и притомъ меліораціоннаго кредита, далеко не удовлетворяющія, однако, потребностямъ населенія. Многія уѣздныя и губернскія земства открывали отдѣльнымъ крестьянамъ, крестьянскимъ обществамъ и товариществамъ крестьянъ кредитъ на: 1) покупку земель (тверское), 2) устройство огнеупорныхъ построекъ (сибирское), 3) уплату податей (крестецкое), 4) покупку скота, сѣмянъ, удобрительныхъ туковъ, сельско-хозяйственныхъ орудій и машинъ (очень многія), 4) устройство смолокурень (казанское, олонцкое), 5) осушительныя работы (черниговское), 6) артельные сыроварни (ярославское) и пр. Нѣкоторыя земства устраиваютъ склады земледѣльческихъ орудій для продажи ихъ по заводскимъ цѣнамъ, другія продаютъ эти орудія изъ складовъ въ разсрочку и т. д. Вообще дѣятельность земствъ въ дѣлѣ улучшенія крестьянскаго хозяйства очень разнообразна и даетъ хотя небольшіе (за недостаткомъ средствъ), но весьма полезные результаты. Главнѣйшія изъ учрежденій, открывавшихъ меліораціонный кредитъ по преимуществу частновладельческому хозяйству: 1) польскій банкъ, учрежденный въ Варшавѣ въ 1828 г.; выдавалъ ссуды, кромѣ обыкновенныхъ ипотечныхъ, на покупку сельско-хозяйственныхъ машинъ, удобрений, рабочаго скота, киркича для построекъ и пр. Недоимки заемщиковъ взыскивались тѣмъ же порядкомъ, какъ подати. Этотъ банкъ, имѣвшій 10 отдѣленій въ разныхъ городахъ Царства Польскаго, прекратилъ свою меліораціонную дѣятельность въ 1870 г., съ преобразованиемъ его въ обыкновенный коммерческій. 2) Новороссійскій капиталъ сельской промышленности, образованный въ 1815 г., по представленію герц. Ришелье, путемъ продажи 840 тыс. дес. казенной земли въ Мелітопольскомъ и Давыдовскомъ уу. Таврической губ. Вырученныя деньги (895 тыс. р. ассиг.) были назначены для содѣйствія распространенію сельской промышленности въ губ. Херсонской, Екатеринославской, Таврической и съ 1849 г. Бессарабской. Въ 1839 г. капиталъ этотъ, возросшій до 500 тысячъ руб., переданъ въ завѣдываніе министерства государственныхъ имуществъ и поделенъ между названными губерніями, при чемъ Таврическая губ. получила 235 тыс., Херсонская—150 тыс., Екатеринославская—90 тыс. и Бессарабская—25 тыс. Капиталы эти находятся подъ управленіемъ особыхъ попечителей, состоящихъ изъ губернатора (предсѣдатель), губернскаго предводителя дворянства и управляющихъ казенной палатой и государственныхъ имуществами. Ссуды, въ размѣрѣ до 1500 р. съ разрѣшенія попечителей и до 5000 р. съ разрѣ-

шеніі міністра дзяржаўных імуществъ, изъ 4%, выдаются не иначе, какъ съ обязательствомъ произвестіи какое-либо сельско-хозйствянное улучшеніе на своей или на чужой землѣ. Срокъ ссудъ—5 лѣтъ. Наблюденіе за исполненіемъ обязательствъ заемщиковъ возможно на попечителей и сельско-хозйствяннаго инспектора южн. Россіи. Для полученія ссуды заемщики должны представить залого, на которые и обращается взысканіе въ случаѣ неуплаты процентовъ—въ концѣ каждаго года, и всей капитальной суммы—въ концѣ срока займа. 3) Въ 1870 г. были утверждены правила выдачи ссудъ изъ капитала на производство обводнительныхъ работъ въ Крыму, составленнаго изъ средствъ, ассигнованныхъ для этой цѣли земствомъ (30 тыс. р.) и правительствомъ (30 тыс. р.). Правила эти, измѣненные въ 1876 г., дѣйствуютъ и въ настоящее время. Ссуды изъ этого капитала выдаются губернской земской управой (при участіи управляющаго государственными имуществами Таврической губ.), опредѣляющей (при участіи избраннаго земствомъ техника) полезность предполагаемой работы какъ отдѣльнымъ лицамъ, такъ и цѣлымъ обществамъ владѣльцевъ, земствамъ и сельскимъ обществамъ и городамъ, исключительно на обводнительныя работы, могущія принести пользу одному или нѣсколькимъ землевладѣльцамъ, селеніямъ или мѣстностямъ, въ размѣрѣ не свыше 5 тыс. руб., изъ 4% срокъ отъ 1 до 10 лѣтъ. Частныя лица получаютъ ссуды подъ залогъ имѣній, земства и города—обязавшись внести въ свои смѣты опредѣленныя суммы на уплату % и капитала; сельскія общества обезпечиваютъ возвратъ ссуды мірскими приговорами и круговою порукою. Спеціального контроля за работами правила не устанавливаютъ, но губернская управа обязана давать ежегодный отчетъ о состояніи капитала, выдачѣ ссудъ и ходѣ обводнительныхъ работъ губернскому земскому собранію и министерству государственныхъ имуществъ. Къ 1 января 1894 г. изъ этого капитала было выдано ссудъ на сумму 40260 р.

6 мая 1896 г. утвержденъ законъ о ссудахъ на сельско-хозйствянные улучшенія, общій для всей имперіи. Для выдачи ссудъ образуется особый капиталъ, причисляемый къ спеціальнымъ средствамъ министерства земледѣлія и государственныхъ имуществъ и пополняемый ежегодными ассигнованіями изъ средствъ государственнаго казначейства и % роста и погашенія по выданнымъ ссудамъ. Завѣдываніе операціей выдачи ссудъ возложено на отдѣлъ сельской экономіи и сельско-хозйствянной статистики министерства земледѣлія. Выдача ссудъ разрѣшается министромъ земледѣлія и государственныхъ имуществъ, по обсужденіи дѣла въ совѣтѣ министра съ участіемъ представителей отъ министерства финансовъ и министерства внутреннихъ дѣлъ. Ссуды выдаются на осушительныя, обводнительныя и оросительныя работы, на укрѣпленіе береговъ рѣкъ, овраговъ и сыпучихъ песковъ и на разведеніе плодовыхъ садовъ и виноградниковъ: 1) земствамъ—если предложеныя М. имѣютъ значеніе для цѣлыхъ губерній или уѣздовъ,—въ размѣрѣ и на

условіяхъ, опредѣляемыхъ въ каждомъ отдѣльномъ случаѣ соглашеніемъ министровъ земледѣлія и государственныхъ имуществъ, финансовъ и внутреннихъ дѣлъ, 2) отдѣльнымъ землевладѣльцамъ и 3) сельскимъ обществамъ—или непосредственно съ разрѣшенія министра земледѣлія и государственныхъ имуществъ, или черезъ посредство земскихъ учреждений, ходатайствующихъ установленнымъ порядкомъ объ отпускѣ нужныхъ суммъ изъ упомянутаго выше спеціального капитала. Земскія управы, при выдачѣ ссудъ, должны руководствоваться одобреннымъ земскимъ собраніемъ и утвержденнымъ министромъ земледѣлія и государственныхъ имуществъ, по соглашенію съ министромъ внутреннихъ дѣлъ, планомъ дѣйствій, въ которомъ въ точности указываются: а) родъ улучшеній, для коихъ выдаются ссуды, б) высшіе размѣры и сроки ссуды, в) порядкомъ надзора за выполненіемъ принятыхъ заемщиками на себя обязательствъ, г) порядокъ счетоводства и отчетности по выданнымъ ссудамъ и е) условія, при которыхъ ссуда можетъ выдаваться на руки заемщику. Срокъ ссуды опредѣляется для каждаго рода улучшеній соглашеніемъ министра земледѣлія и государственныхъ имуществъ съ министромъ финансовъ и не можетъ быть больше 20 лѣтъ; размѣръ ссуды не долженъ превышать  $\frac{3}{4}$  стоимости улучшенія; по выданнымъ ссудамъ заемщики уплачиваютъ 4% роста и погашеніе, соразмѣрное сроку ссуды. Ссуда можетъ быть обезпечена имѣніемъ, въ коемъ вводится улучшеніе, а также другимъ недвижимымъ имуществомъ или процентными бумагами, принимаемыми въ обезпеченіе исправности казенныхъ подрядовъ. Ссуды, выдаваемые сельскимъ обществамъ, обезпечиваются или *вънадѣльную* землею ихъ, или мірскимъ приговоромъ о взаимномъ другъ за друга ручательствѣ. По ходатайству желающаго получить ссуду, планъ и смѣта предполагаемыхъ работъ составляются чинами министерства земледѣлія за установленную по таксѣ плату. Министерство беретъ на себя производство осушительныхъ, обводнительныхъ и оросительныхъ работъ, а также укрѣпленіе береговъ рѣкъ, овраговъ и сыпучихъ песковъ, преимущественно въ тѣхъ мѣстахъ, гдѣ такія же работы производятся на казенныхъ земляхъ. Въ этомъ случаѣ расходы на техническій надзоръ за производствомъ работъ относятся на кредиты, отпускаемые въ распоряженіе министерства, расходы же по составленію плана и смѣты работъ по предпринимаемому улучшенію относятся на счетъ заемщиковъ. Изложенный законъ изданъ на три года, съ тѣмъ, чтобы въ это время былъ «подвергнутъ соображенію» вопросъ о томъ, на какія М., кромѣ указанныхъ, представлялось-бы удобнымъ выдавать ссуды и на какихъ именно основаніяхъ, и чтобы въ государственній совѣтъ сдѣлано, было по истеченіи трехъ лѣтъ, представленіе о дальнѣйшемъ сохраненіи въ силѣ этого закона и о тѣхъ измѣненіяхъ, которыя окажутся въ немъ необходимыми.

Отмѣтивъ, въ заключеніе, тѣ крупныя М., которыя были произведены въ Россіи правительствомъ или при его содѣйствіи въ продолженіе текущаго столѣтія, главнымъ образомъ по осу-

шению и орошению земель. Первые осушительные работы были предприняты в 1818 г., преимущественно съ санитарными цѣлями, близъ СПб., и производились подъ руководствомъ особой канцеляріи, за счетъ государственнаго казначейства. Въ 1843 г. канцелярія эта была присоединена къ министерству государственныхъ имуществъ. Къ 1854 г. въ окрестностяхъ СПб. было осушено до 1500 дес. болотъ, изъ которыхъ около 1000 дес. было обращено въ сельско-хозяйственное пользование. Между 1845 и 1872 г. осушительныя работы производились правительствомъ въ губ. Псковской, Витебской и Смоленской, но имѣли довольно случайный характеръ. Лишь въ 1873 г. министерство государственныхъ имуществъ приступило къ обширнымъ работамъ по осушению болотъ по предварительно выработанному общему плану и организовало для того двѣ экспедиціи—*западную* и *сѣверную*. Первая направлена была въ такъ наз. «Полѣсье»—обширную площадь (8 милл. дес.) въ предѣлахъ треугольника, вершинныя точки котораго находятся въ г. Брестъ-Литовскомъ, Могилевѣ и Киевѣ. Къ исходу 1893 г. въ этой мѣстности было проведено 3731 в. каналовъ, 132 в. новыхъ дорогъ, построено 438 деревянныхъ мостовъ и 17 подушлюзовъ для задерживанія воды во время засухи; около 320 тыс. дес. болотъ, прежде недоступныхъ, превращены въ дуга, около 470 тыс. дес. мокрыхъ зарослей и лѣсовъ, подгнивавшихъ отъ постоянного затопленія, получили правильный ростъ и стали ближе къ славнымъ путямъ; около 570 тыс. дес. хорошихъ лѣсовъ прорѣзаны сплавными каналами, около 105 тыс. дес. земли превращены въ хорошія пахатныя угодья и около 1095 тыс. дес. поставлены въ лучшія чѣмъ прежде условія эксплуатаціи. Стоимость произведенныхъ работъ = 3160 тыс. руб., изъ коихъ 2930 тысячъ руб. израсходовано казною и до 230 тысячъ руб. поступило отъ частныхъ лицъ. Та же экспедиція производила работы въ губ. Рязанской, Владимірской, Московской и Тверской. Къ исходу 1893 г. въ этихъ мѣстностяхъ было проведено 818 в. магистральныхъ и боковыхъ канавъ, построено 51 гать, 178 мостовъ и т. д. Площадь, подлежащая осушению въ этихъ губерніяхъ = 660 тыс. дес. Стоимость 1 версты осушительныхъ каналовъ—до 700 руб., осушенія 1 десятины—отъ 6 до 8 руб. *Сѣверная* экспедиція работала въ губерніяхъ С.-Петербургской, Псковской, Новгородской, Вологодской, Олонецкой, Ярославской, Лифляндской и Курляндской. Изъ общей площади осушенія—340687 дес.—осушено 73115 дес., на что израсходовано 607488 р., въ томъ числѣ казною—325187 р. Въ 1882 г. изданы были правила, по которымъ мин. госуд. имуц. принимаетъ на себя выполнение необходимыхъ (при осушительныхъ работахъ) сооружений, при участіи въ расходахъ частныхъ лицъ. Согласно этимъ правиламъ, всѣ боковыя каналы и развѣтвленія канализаціи на частновладѣльческихъ земляхъ проводятся всецѣло за счетъ частныхъ владѣльцевъ; лишь въ тѣхъ случаяхъ, когда осушка частныхъ земель можетъ принести пользу казненнымъ, казна принимаетъ на себя отъ  $\frac{1}{2}$  до  $\frac{1}{4}$  стоимости

работъ. Частновладѣльческія земли осушаются всецѣло за счетъ казны, когда это необходимо для осушенія казенныхъ. Участіе крестьянъ въ осушкѣ ихъ земель ограничено взносомъ отъ 5 до 12 р. съ cadaго надѣла на дворъ, съ разсрочкою уплаты на 2—4 года или же исполняемъ соотвѣстныхъ работъ въ натурѣ. Первые правительственныя оросительныя и обводнительныя работы производились на окраинахъ, въ Крыму, на Кавказѣ и средней Азии, и были не особенно удачны, хотя стоили большихъ денегъ. Въ 1880 г. при министерствѣ госуд. имуществъ была образована экспедиція по орошенію юга Россіи, на которую была возложена обязанность произвести общія изысканія по орошенію въ Екатеринославской, Таврической и сѣверной части Астраханской губ.; въ 1881 г. этой же экспедиціи поручено было производство ирригационныхъ работъ въ Саратовской и Самарской губ.; наконецъ, въ 1892 г., въ виду постигшаго страну неурожая, ассигновано было на производство общественныхъ работъ по обводненію и орошенію 1117 т. руб., изъ которыхъ 492 т. руб. должно было пойти на обводненіе въ системѣ р. Иргиза, 25 т. р. на орошеніе Уральской области и 600 т. руб. на работы по обводненію въ бассейнѣ р. Дона. Общая площадь казенныхъ земель Европейской Россіи, могущая пользоваться выгодами орошенія, не превышаетъ въ настоящее время 10 т. дес. Официальные отчеты придаютъ особое значеніе воднымъ сооружениямъ, произведеннымъ въ 1892 г. на крестьянскихъ земляхъ Николаевскаго и Новоузенскаго уу. Цѣль этихъ сооружений можетъ, по словамъ отчета, послужить основаніемъ для дальнѣйшаго распространенія обводненія и орошенія этихъ угодьевъ на площади въ 6 милл. дес. Оросительныя и обводнительныя работы въ Европейской Россіи не вышли пока изъ предѣловъ опыта. Официальные отчеты свидѣтельствуютъ, что онѣ могли бы быть распространены съ пользою на  $\frac{1}{20}$  часть площади юга Россіи. Стоимость орошенія десятины земли колеблется отъ 8 до 400 руб. Завѣдываніе оросительными и осушительными работами сосредоточено нынѣ въ отдѣлѣ земельныхъ улучшеній министерства земледѣлія и государственныхъ имуществъ. Громаднымъ тормазомъ для развитія такого рода М. служить почти полное отсутствіе у насъ воднаго законодательства (см. Водовладѣніе, VI, 759 сл.).

*Литература.* G. G. Kennedy, «The Law of landdrainage and sewers» (Л. 1884); E. Nasse, «Agrarische Zustände in England» (Лпц., 1884); A. Buchenberger, «Agrarwesen und Agrarpolitik» (Лпц. 1892); A. Meitzen, «Der Boden und die landwirthschaftlichen Verhältnisse des preussischen Staats» (B. 1868); G. Schober, «Die Landeskultur-Renteubanken in Preussen, Sachsen und Hessen» (B. 1887); A. Nieberding, «Wasserrecht und Wasserpolizei im Preussischen Staate» (Бресл., 1889); Karl Peyrer, «Das Oesterreichische Wasserrecht» (Віна, 1880); A. Bonna, «Les irrigations» (П. 1890); Comte de Rocquigny, «Les Syndicats agricoles et le socialisme agraire» (П. 1893); Eheberg, «Agrarische Zustände in Italien» (Лпц. 1886); Smith,

«Italian irrigation» (Л. 1852); Markus, «Das landwirtschaftliche Meliorationswesen Italiens» (Вьна 1881); Блюхъ, «Мелiorаціонный кредитъ» (СПб. 1888); Пономаревъ, «Историческій обзоръ правительственныхъ мѣропріятій къ развитію сельскаго хозяйства въ Россіи» (СПб. 1888); «Стенографическій отчетъ о совѣщаніяхъ при Имп. Моск. Общ. Сел. Хоз. съ 18 по 22 дек. 1892 г. по обществ. работамъ по обводненію юго-вост. части Россіи» (М. 1893); М. Я. Герценштейнъ, «Къ вопросу о мелiorаціонномъ кредитѣ» («Рус. Мысль», 1894, кн. XII); И. Н. Миклашевскій, «Водное право и водное законодательство въ Россіи» (т. же, 1896, кн. VI и VII); А. Ходскій, «Поземелный кредитъ въ Россіи». *И. Н. Миклашевскій.*

**Мелководная бухта** — Приморской обл., Южно-Уссурийскаго края, на побережьѣ Северо-Японскаго м., къ С отъ бухты Успенія, между мысами Разградскаго и Сутковаго. Расстояние между входными мысами 2 в. 100 саж., глубина при входѣ 6 $\frac{1}{4}$  до 4 саж., далѣе отъ 3 до 4 фт. Не далеко отъ входа, посрединѣ бухты, о-вокъ Халерба, отъ сѣв. оконечности котораго идетъ частью каменистый, частью песчаный рифъ, до самаго сѣв. берега, на расстоянии болѣе версты.

**Мелководье**—см. Рѣки.

**Меллгаузенъ** (Бадунъ Möllhausen)—нѣмецкій романистъ, род. въ 1825 г., много путешествовалъ по Америкѣ. При всей фантастичности сюжетовъ, характеры у М. оригинальны и типичны. Романы его интересны и съ этнографической точки зрѣнія. Лучшіе изъ нихъ: «Das Mormonenmädchen», «Der Halbindianer», «Der Mayordomo», «Der Hochlandfeifer», «Das Monogramm», «Die Hyänen des Kapitals», «Die Töchter des Konsuls», «Der Haushofmeister», «Wildes Blut», «Die beiden Yachten», «Der Spion», «Karlein Meerrose und ihre Kinder». Научный интересъ представляютъ сочиненія М.: «Tagebuch einer Reise vom Mississippi nach den Küsten der Südsee» (1858) и «Reisen in die Felsengebirge Nordamerikas bis zum Hochplateau von Neumexiko» (1861).

**Мёллендорфъ** (Вилгардъ-Иоакимъ-Генрихъ v. Möllendorf)—пруссійскій генер.-фельдмаршалъ (1724—1816); съ отличіемъ участвовалъ въ войнахъ сilesкой и семилѣтней. Командовалъ войсками, которыя въ 1793 г. были посланы въ Польшу во время втораго раздѣла этой страны. Въ 1794 г. онъ получилъ верховное начальство надъ прусскою арміею на Рейнѣ и одержалъ двѣ побѣды надъ французами. Способствовалъ заключенію базельскаго мира. Когда въ 1806 г. Пруссія взылась за оружіе, М. былъ противъ войны, но снова вступилъ въ дѣйствительную службу, былъ раненъ подъ Ауерштедтомъ и взятъ въ плѣнъ. Наполеонъ I даровалъ ему свободу. Полководецъ и государственный человѣкъ Фридриховской школы, М. отличался гуманностью, но не былъ одаренъ стратегическимъ талантомъ. Его имя перешло въ боковую линію Вилламовицъ-М. (Wilamovitz-Möllendorf).

**Мелленце** (Melleuce)—мст. въ Торонтальскомъ комитатѣ Венгріи. Жит. ок. 8 тыс., преимущественно сербовъ. Вблизи М. большое

содовое озеро Руссанда; озерныя ванны полезны противъ золотухи, ревматизма и другихъ болѣзней.

**Меллерова** (Софія Mellerowa)—современная польская писательница, род. въ 1842 г., живетъ въ Варшавѣ; написала нѣсколько драматическихъ произведеній, изъ которыхъ нѣкоторыя съ успѣхомъ шли на польскихъ сценахъ, напр. комедія «Zoteronop», «Postanowienia», «Wanda», «Niebezpieczne lekarstwo», «Zuzio», «Dwie miągu». Кромѣ того ею изданы «Grochowe Wiąki» (1874).

**Меллеръ** (Валеріанъ Ивановичъ)—горный инженеръ и палеонтологъ. Род. въ 1840 г. Въ 1860 г. окончилъ курсъ въ институтѣ корпуса горныхъ инженеровъ, въ 1867 г. избранъ адъюнктомъ, въ 1873 г. профессоромъ палеонтологіи горнаго института, въ 1885 г. назначенъ управляющимъ горной частью Кавказскаго края, а въ 1893 г. директоромъ горнаго института. Кромѣ специальныхъ замѣтокъ Меллера напечатаны, по настоящее время, въ «Горномъ Журналѣ»: «О геогностическомъ горизонтѣ артыскаго песчаника» (1862, ч. I); «Геолог. и палеонтол. замѣтки объ осадкахъ горноизвестковой формаціи отклонво хребта Уральскаго» (1862, ч. IV); въ «Запискахъ Имп. Минерал. Общ.»: «О горючемъ сланцѣ близъ д. Абдулиной» (1873, т. VIII); «Геолог. описание Илимской и Уткинской казенныхъ дачъ на Уралѣ» (1875, т. XI); «Очеркъ геологическаго строенія окр. Александровск. зав. на Уралѣ» и «О фосфоритахъ Нижегородской губ.» (т. XII); въ изд. Имп. академіи наукъ: «Die spiral-gewund. Foraminiferen des russ. Kohlenkalks» («Mem.» VII ser., т. XXV), «Die Foraminiferen des russ. Kohlenkalks» («Mem.», VII ser., т. XXVII); въ «Neues Jahrb. f. Mineralogie»: «Vorborthia eine neue Gattung foss. Brachiopoden» (1874), «Ueber Fusulinen und ähnl. Foraminiferen» (1875), «Ueber jungeren. paläoz. Schichtensyst. in Armenien» (1879), «Ueber die Trilobiten der Steinkohlenformation des Urals» («Bull. Soc. Imp. d. Nat. de Moscou», 1867), «Очеркъ геологическаго строенія южной части Нижегородской губ.» («Мат. по геол. Россіи» т. VI), «Sur la composition et les divisions du système carbonifère» («Congrès intern. de Géologie 1878 à Paris»), «Ueber einige foraminiferenführ. Gesteine Persiens» («Jahrb. K. K. Geolog. Reichsanst.» В. XXX), «Полезныя ископаемыя и минеральныя воды Кавказскаго края» («Мат. по геолог. Кавказа», 1889—90) и др. Оудѣбно изданы: Геологич. карта зап. откл. хребта Уральскаго и Карта мѣсторожденій полезныхъ ископаемыхъ Европейской Россіи въ 1879 г.

**Мёллеръ** (Пауль-Мартинъ Möller, 1794—1838)—датскій писатель, былъ профессоромъ философіи въ Христиани и Копенгагенѣ. Соч. его: лирическія стихотворенія, между прочимъ «Glaede over Danmark», повѣсть «Eyrind Skaldaspiller», романъ «En dansk Students Eventyr» и драматическое произведение «De Optigtede Historier». «Efterladte Skrifter» М. вышли въ 1866 г.

**Мёллеръ** (Петръ-Людвигъ Möller, 1814—1865)—датскій писатель. Напеч.: «Lyriske Digte» (Копенг., 1840), «Kritiske Skizzer»



(Копенг., 1847), «Billeder og Sange» (1848) и под псевдонимом Отто Соммерь—«Lövfeld» (стихотворение, Копенг., 1855) и «Det nyere Lystspil in Frankrig og Danmark» (Копенг., 1858).

**Мёллерь** (Эдуардъ вон Мёллер) — прусскій государственный дѣятель (1814—1879). Назначенный послѣ войны 1866 г. оберъ-президентомъ новой провинціи, Гессенъ-Нассау, онъ съумѣлъ организовать ее и подчинить новымъ государственнымъ порядкамъ не оскорбляя чувствъ населенія и не затрагивая его особенностей. Въ сентябрѣ 1871 г. онъ былъ поставленъ во главѣ управления Эльзасомъ и Лотарингіей. При враждебности населенія и неопредѣленности положенія новыхъ провинцій, постъ этотъ представлялъ не мало затрудненій. М. удалось добиться, по крайней мѣрѣ, личной къ себѣ признательности эльзасцевъ. Ср. Schricker, «Eduard von Möller» (Кассель, 1881).

**Меллеръ-Закомельскіе** — баронскій родъ, происходящій отъ ген.-аншефа Ивана Ивановича Меллера, который, при возведеніи въ баронское достоинство (1789), получилъ фамилію М.-Закомельскаго, отличился при взятіи Очакова и былъ убитъ при осадѣ Килина въ 1790 г. Одинъ изъ его сыновей, баронъ Петръ Ивановичъ († 1823), былъ военнымъ министромъ (1819—23). Родъ М.-Закомельскихъ внесень въ V ч. род. кн. губ. Витебской и Смоленской (Гербовникъ I, 36).

**Меллинъ** (Густавъ-Генрихъ Mellin) — шведскій писатель и историкъ (1803—76); имѣетъ большое значеніе въ шведской литературѣ, какъ талантливый новеллистъ. Нерѣдко содержаніемъ его новеллъ были историческія событія и лица (напр. Эрикъ XIV). Онъ написалъ также рядъ популярныхъ трудовъ по шведской всеобщей исторіи и много стихотвореній, сборники которыхъ изданы въ 1852, 1864 и 1871 гг. Многие изъ трудовъ М. переведены на нѣмецкій языкъ.

**Меллитовая кислота** — шестисосновная кислота ароматическаго ряда, состава  $C_6(COOH)_6$  (бензолгексакарбонная кислота), находится въ природѣ въ медовомъ камнѣ, который встрѣчается въ бурыхъ угляхъ и представляетъ алюминіевую соль М. кислоты  $Al_2C_{12}O_{18} + 18H_2O$ . Въ чистомъ видѣ получена Велеромъ въ 1826 г. и обозначена формулой  $C_6H_6O_6$ , поэтому долго ставилась рядомъ со щавелевой кислотой, пока въ 1870 г. Байеръ не показалъ принадлежность ея къ производнымъ бензола и что формула ея должна быть утроена —  $C_{12}H_6O_{12}$ . М. кислоту получаютъ изъ медогаго камня обработкой его углеммміачной солью, переводя меллитовоамміачную соль уксуснокислымъ свинцомъ въ свинцовую, и обработкой этой послѣдней сероводородомъ или, лучше, амміачную соль переводятъ кипяченіемъ съ баритовой водой въ баритовую и барій осаждаютъ сѣрной кислотой (Эрдманъ и Маршанъ); М. кислоту очищаютъ затѣмъ кристаллизаціей изъ воды. Помимо медогаго камня, М. кислота получается окисленіемъ гексаметилбензола  $C_6(CH_3)_6$  въ щелочномъ растворѣ хамелеономъ на холоду (Фридель и Крафтсъ), въ небольшихъ количествахъ, кромѣ

того, при окисленіи угля хамелеономъ и на ряду съ гидромеллитовой и пиромеллитовой кислотами при электролизѣ разбавленныхъ минеральныхъ кислотъ и особенно щелочей при употребленіи угольныхъ электродовъ (Бартоли, Паназоли). Въ свободномъ состояніи М. кислота образуетъ тонкія шелковисто-блестящія иглы, сильно кислога вкуса, очень легко растворимыя въ водѣ и легко въ спиртѣ. Телота нейтрализаціи ( $6NaHO$ ) М. кислоты = 82,68 кал. (Вертело), скорость этерификаціи для азобутиловаго спирта = 49%, предѣлъ = = 81,5% (Меншуткинъ). М. кислота очень постоянна: она не измѣняется при нагрѣваніи до 200°, сѣрная и азотная кислоты, также хлоръ, бромъ и іодистый водородъ на нее не дѣйствуютъ. При прокаиваніи съ натристой и звестью М. кислота разлагается по уравненію  $C_6(COOH)_6 = C_6H_6 + 6CO_2$  (Байеръ—доказательство принадлежности къ производнымъ бензола).—Съ  $PCl_5$  даетъ хлорангидридъ  $C_6(COCl)_6$ , а при избыткѣ М. кислоты ангидрохлорангидридъ  $C_6(CO \cdot O \cdot CO)_3(COCl)_3$ . Изъ солей болѣе извѣстны среднія, равно какъ и эиры, которые получаютъ дѣйствіемъ іодангидридовъ спиртовъ на серебряную соль М. кислоты. При нагрѣваніи амміачной соли до 150°—160° получается парамидъ— $C_6(CO \cdot NH \cdot CO)_3$  (тримидъ) вмѣстѣ съ амміачной солью азурновой кислоты— $C_6(CO \cdot NH \cdot CO)_2 \cdot (COOH)_2 + H_2O$  (ср. Имиды). Продолжительнымъ дѣйствіемъ амальгама натрія на М. кислоту или ея амміачную соль въ водномъ растворѣ происходитъ присоединеніе 6H и получается гидро-М. кислота  $C_6H_6(COOH)_6$  въ неясныхъ кристаллахъ, очень легко растворимыхъ въ водѣ, спиртѣ и въ крѣпкой соляной кислотѣ, трудно — въ эфирѣ. Эта кислота при долгомъ храненіи, а также при нагрѣваніи съ крѣпкой соляной кислотой до 180° превращается въ изомерную изогидро-М. кислоту, хорошо кристаллизующуюся изъ водныхъ растворовъ и нерастворимую въ соляной кислотѣ. Меллитовая кислота можетъ служить источникомъ для полученія другихъ бензолкарбонныхъ кислотъ меньшей основности. При перегонкѣ меллитовой кислоты образуется четырехсосновная пиромеллитовая кислота  $C_6H_2(COOH)_4$  въ видѣ ангидрида, который съ водою даетъ самую кислоту. Пиромеллитовая кислота кристаллизуется въ триклинномъ таблицахъ, трудно растворимыхъ въ холодной водѣ; при возстановленіи амальгамою натрія даетъ двѣ изомерныхъ кисл.  $C_6H_4(COOH)_4$  — гидропиромеллитовую и изогидропиромеллитовую. Перегонка смѣси послѣднихъ гидрокислотъ съ сѣрной кислотой даетъ еще двѣ изомерныхъ четырехосновныхъ к-ты — пренитовую и меллофановую, на ряду съ трехосновной тримезиновой— $C_6H_3(COOH)_3$ . Тримезиновая кислота кристаллизуется въ призмахъ, плавится выше 300°, но еще раньше сублимируется безъ разложенія. Нагрѣваніемъ гидропиромеллитовую и сѣрной кислотой получается вторая трехосновная кислота—три-М. кислота  $C_6H_3(COOH)_3$ , которая образуется еще при окисленіи канифоли слабой азотной кислотой и ксидириновой кислоты хамелеономъ. Иглы, растворимыя въ водѣ и эфирѣ, плавятся при 218°. Нагрѣваніемъ съ сѣрной кислотой гидромеллофановой кислоты

получается третій изомеръ—геми-М. кислота  $C_6H_5(COOH)_2$ .

**Меллитъ**—см. Медовый камень.

**Меллонъ** (Maregonio Melloni)—извѣстный итальянскій физикъ (1798—1854), съ 1824 г. былъ проф. физики въ Пармѣ, затѣмъ въ 1831 г., изъ-за участія въ политическихъ безпорядкахъ, бѣжалъ въ Парижъ, гдѣ и явля частнымъ человѣкомъ; въ 1839 г. принялъ приглашеніе на должность директора академіи искусствъ и ремеслъ и до 1848 г. завѣдывалъ метеорологической обсерваторіей на Везувіи. М. являлся, главнымъ образомъ, благодаря обширнымъ изслѣдованіямъ въ области лучистой теплоты, въ которой онъ сдѣлалъ много открытій, пользуясь устроеннымъ имъ термомультипликаторомъ; главнѣйшее изъ нихъ—«теплопроводность» (thermoschrose), см. Лучеиспусканіе. М. первый доказалъ присутствіе лучистой теплоты даже въ лунномъ свѣтѣ. Онъ написалъ: «La thermochrose, ou la coloration calorifique» (Неаполь, 1850).

**Мелонъ**—см. Родановая кислота, Циануровая кислота.

**Мелланинъ** (Иоаннъ-Вильгельмъ-Людвигъ)—ректоръ академической гимназіи и экстраординарный профессоръ древней словесности московскаго унив.; вызванъ былъ изъ Геттингена въ 1786 г.; первый принесъ въ московскій ученый кругъ свѣдѣнія о Каятовой философіи; заподозрѣнный въ религіозномъ свободомысліи, въ 1795 г. былъ отрѣшенъ отъ должности и высланъ за границу. Соч. М.: «Комментаріи къ Овидію» (на лат. яз., Лпц. 1786); «Lectioes Latinae etc.» (учебн. лат. яз.—этимология, М. 1789; синтаксисъ, М. 1791). Документы по дѣлу М. сообщены С. Соловьевымъ въ «Чтеніяхъ въ Моск. общ. истор. и древн. Росс.» 1861 г. кн. IV.

**Мело**, собств. *Mello* (Don Francisco-Ma-nuel de Mello) — историкъ и поэтъ, родомъ португалецъ (1611—65), одно время служилъ въ испанской арміи, потомъ жилъ въ Лиссабонѣ. Изъ его многочисленныхъ произведеній, историческихъ, политическихъ, нравственныхъ и поэтическихъ, написанныхъ частью по-испански, частью по-португальски, особенно выдается «Historia de los movimientos, separacion y guerra de Cataluña en tiempo de Felipe IV», изданная первоначально въ 1645 г. въ Лиссабонѣ, подъ именемъ Clemente Liber-tino (лучшее изданіе—Парижъ, 1826—32 г., а также въ «Historiadores de sucesos particula-res», Мадр., 1851). Въ своихъ стихотвореніяхъ: «Las tres musas de Melodino» (Лиссаб., 1649 г. и Лионъ, 1665), преимущественно сатирическаго и комическаго характера, М., повидимому, подражалъ своему другу Квеведо.

**Мелодина**—небольшой духовой инструментъ, съ трубками, мѣхами и клавиатурой; объемъ—3½ октавы. Ему доступны crescendo и decrescendo. Изобрѣтенъ органистомъ I. А. Шейномъ въ Аугсбургѣ въ 1770 г.

**Мелодиконъ**—клавишный инструментъ, въ которомъ звуки происходятъ отъ дрожанія металлическихъ упругихъ пластинокъ, приводимыхъ въ колебаніе прикосновеніемъ металлическаго конуса. Изобрѣтенъ въ 1803 г. Риффельзенемъ въ Копенгагенѣ.

**Мелодионъ**—клавишный инструментъ, въ которомъ звуки производятся металлическими вертикальными палочками, вслѣдствіе тренія о нихъ вала, приводимаго въ движеніе педалью. Объемъ клавиатуры—6 октавъ. Характеръ звука напоминаетъ духовые деревянные инструменты (фаготъ, кларнетъ, флейта). Изобрѣтенъ Дитцомъ въ 1806 г.

**Melodiosamente** или *Melodioso*—музыкальные терминъ, требующій исполненія пѣвучаго, пріятнаго, мелодическаго.

**Мелодія** (отъ греч. melos—пѣніе, melodie—франц., нѣм., melodia—итал.)—пѣвучее послѣдованіе звуковъ, принадлежащихъ къ какой-нибудь гаммѣ или ладу. Въ М. допускаются неопределенныя модуляціи, но преобладаніе главнаго лада необходимо. Кромѣ того, М. должна имѣть симметрическое настроеніе и опредѣленный ритмъ. М., какъ музыкальная мысль, должна быть закончена тонально и ритмически, т. е. имѣть каденцію въ концѣ. М., состоящая не изъ равномѣрныхъ протяжныхъ нотъ, а изъ нотъ разной длительности, заключаетъ въ себѣ мотивъ, т. е. извѣстную ритмическую фигуру, которая повторяется въ первоначальномъ или измѣненномъ видѣ и составляетъ рисунокъ М. Мелодія музыкальной пѣснѣ, выполняемая голосомъ, называется кантиленой. М. имѣетъ формы предложенія, или періода, или колыбельнаго склада (см. Формы). М., не имѣющая строго ритмической симметричной формы мотива, называется речитативомъ. Въ обширномъ сочиненіи М., имѣющая преобладающее значеніе, называется главной, другія же, менѣе значительныя—второстепенныя. Всего чаще М. помѣщается въ верхнемъ голосѣ, но встрѣчается и въ среднемъ, и въ нижнемъ. М. составляетъ главный элементъ въ музыкѣ; безъ нея не обходилось и не обходится ни одно музыкальное сочиненіе, носящее на себѣ печать дарованія, будь оно безыскусственнымъ продуктомъ народа или плодомъ сознательнаго творчества. Для слушателя музыка безъ М. — тоже, что картина безъ рисунка. *Мелодистъ* — композиторъ, богато одаренный мелодическимъ талантомъ, а также любитель М.

*Н. С.*

**Мелодрама**—чтеніе текста съ сопровожденіемъ музыки, съ цѣлю усилить впечатлѣніе. Идею М. приписываютъ Ж. Ж. Руссо. М. встрѣчается эпизодически не только въ драмахъ, но и въ операхъ («Фрейшютцъ» Вебера, сцена въВольчей долині; отдѣльныя сцены въ«Прелюдія» Вебера), а также въ музыкѣ къ «Эгмонту»—Бетховена, къ «Струэнзе»—Мейерера. Одно время въ Петербургѣ пользовалась успѣхомъ въ концертахъ *мелодекламация*, т. е. чтеніе стиховъ подъ аккомпанѣментъ фортепiano. Пропагандистомъ ея былъ Г. А. Лянинъ (см.). *Монодрамой* называется чтеніе текста однимъ лицомъ подъ аккомпанѣментъ музыки, *дуодрамой* — двумя лицами.

Къ концу XVIII ст. слово М. начинаетъ употребляться въ иномъ значеніи, получившемъ наибольшее распространеніе: такъ называется театральное представленіе для народа, трагическаго содержанія, съ примѣсомъ грубаго комизма, сопровождаемое танцами и музыкой. Музыка предшествовала выходу дѣй-

ствующих лиц и возбуждала наступление чувствительных мѣстъ. Мало по малу создался особый родъ сценическихъ произведений, изъ которыхъ музыка исчезла, но преобладающимъ элементомъ осталось выше-страшное или ужасное, разсчитанное на слезливую сентиментальность. Въ М. главною цѣлью автора являются эффекты, которымъ приносится въ жертву всякое правдоподобіе. Предтечею М. былъ Вольтеръ, который находилъ, что въ драмѣ должны найти себѣ мѣсто «великія выраженія страстей, всѣ могущественныя картины человѣческихъ несчастій, всѣ ужасныя черты, проникающія до глубины души», способныя «разрывать сердце». Пьесы Вольтера были, по замѣчанію Франциска Сарсе, посредствующимъ звеномъ между М. и же-классической трагедіей. Не остался безъ вліянія на франц. театръ слезливый и «страшный» Коцебу. Наибольше характерными представителями М. были Пиксерекуръ (Pixerécourt), Кенье (Caigniez) и Кювелье де Три (Cuvellier de Trige), прозванные въ насмѣшку Корнелемъ, Расиномъ и Крѣпллономъ М. Успѣхъ М. Пиксерекура былъ громадный. Его произведенія выдавались надъ другими со стороны драматическихъ эффектовъ, движеній, патетическихъ положеній и контрастовъ. Его діалоги дѣйствовали могущественно на толпу. Въ течение болѣе 20 лѣтъ «Викторъ или дитя лѣса» (1798) привлекалъ публику. Кенье, не столь неустойчивъ, съ менѣе напыщеннымъ слоюзомъ, былъ для Пиксерекура опаснымъ соперникомъ своими пьесами «Судъ Соломона» (1802) и «Сорока-воровка» (1815). Кювелье де Три слабѣе своихъ соперниковъ, но столь же плодовитъ. Въ М.: «30 лѣтъ или жизнь игрока» (1827) Дино и Дюканжъ приблизились къ естественнымъ сценическимъ условіямъ, эта пьеса была сигналомъ поворота къ бульварной драмѣ и возвращенія къ требованіямъ если не художественности, то правдоподобія. Въ Россіи переводная франц. М. и передѣлки ея царили на сценѣ во второй четверти XIX в. Пьесы эти, при блестящемъ исполненіи (Каратыгинъ, Брянскій, Щепкинъ, Сосницкій и др.), очень нравились массѣ, потому что были понятны безъ усилій и занимательны, не возбуждая горькаго чувства. Изъ весьма немногочисленныхъ оригинальныхъ русскихъ М. выдаются произведенія Кукольника и драма въ стихахъ К. П. Бахтурина: «15 лѣтъ разлуки» (1835). Переворотъ, произведенный въ русск. театрѣ Островскимъ, изгналъ переводную французскую М., но на мѣстѣ ея появились въ 60-хъ гг. своеобразныя пьесы, которыя можно назвать бытовой русской М. Такими пьесы Штеллера («Ошибка молодости», 1870) и въ особенности Дьяченко (см.). Обладая недюжиннымъ знаніемъ сцены, эти писатели весьма ловко облекали незамысловатую обличительную тенденцію и прописную мораль, въ форму бытовыхъ явленій, а ходульность и фальшь положеній прикрывали эффектностью и сценичностью дѣйствій. Успѣху этихъ пьесъ не мало содѣйствовала блестящая игра В. В. Самойлова, охотно тратившаго свое дарованіе на воспроизведеніе лйдъ дьяченкоvsкаго репертуара.

**Мелонъ, мелонгилло** (Herpestes Widringtonii)—см. Мангуста.

**Мелонъ** (Жанъ-Франсуа) — французскій экономистъ (годъ рожденія неизвѣстенъ, умеръ въ 1738 г.). Былъ адвокатомъ въ Бордо, потомъ секретаремъ у Жюна Ло. Его «Histoire allégorique de la Régence» представляетъ мало интереса. Въ 1734 г. М. издалъ свой главный трудъ: «L'Essai politique sur le commerce», имѣвшій большой успѣхъ въ публикѣ (5 изданій, перев. на англ. и нѣмецкій яз.) и одобренный, между прочимъ, Вольтеромъ. М. обыкновенно считаютъ однимъ изъ первыхъ французскихъ теоретиковъ меркантилизма. Дѣйствительно, М. защищаетъ навигаціонный актъ Кромвеля, приписывая ему, согласно съ общимъ мнѣніемъ того времени, торговое величіе Англіи; отстаиваетъ запрещеніе вывоза сырыхъ произведеній и ввоза мануфактурныхъ издѣлій; доказываетъ необходимость торговыхъ компаній и колоній для европейскихъ государствъ (при чемъ признаетъ необходимость рабства) и, наконецъ, рекомендуетъ государству принимать различныя мѣры для обезпеченія благоприятнаго торговаго баланса. Но у М. мы почти не находимъ того невѣрнаго и преувеличеннаго представления о хозяйственной роли денегъ, какъ единственнаго или важнѣйшаго вида богатства, которое наиболѣе характерно для меркантилизма. Богатство народа, говоритъ М., опредѣляется не количествомъ драгоценныхъ металловъ, которымъ страна располагаетъ, а, прежде всего, количествомъ предметовъ первой необходимости. Страна, обладающая только желѣзомъ, сильнѣе страны, имѣющей только золото; хлѣбъ нельзя замѣнить никакимъ суррогатомъ, а золото и серебро, какъ деньги, могутъ быть замѣнены условными знаками. Въмѣстѣ съ тѣмъ М.—сторонникъ свободной торговли внутри страны, а относительно внѣшней торговли онъ замѣчаетъ, что распространенное мнѣніе о противоположности интересовъ торгующихъ націй не вполнѣ вѣрно, такъ какъ каждой странѣ выгодно имѣть богатыхъ покупателей; государство должно заботиться не только о развитіи вывоза, но также и о развитіи ввоза иностранныхъ товаровъ. Въ виду этого, М. нельзя считать вполнѣ опредѣленнымъ меркантилистомъ, хотя ближе всего онъ стоялъ къ этому направленію. Кромѣ названныхъ сочиненій, М. написалъ «Lettre à M-me de Vergue, sur l'arologie du luxe» и «Notice» къ изд. сочиненія аббата de Pons. «Опытъ» М. вошелъ въ изданіе E. Daire, «Economistes Financiers du XVIII siècle» (П. 1843), гдѣ и краткая біографическая замѣтка о М.

*М. Туганъ-Барановскій.*

**Мелорія** (Meloria) — песчаный о-въ съ маякомъ въ Лигурійскомъ морѣ, въ 6 км. отъ Ливорно. Здѣсь въ 1241 г. король Энціо одержалъ побѣду надъ генуэзскимъ флотомъ, который долженъ былъ привезти въ Римъ мвогихъ прелатовъ для запрещеннаго императоромъ Фридрихомъ II собора. Здѣсь же въ 1284 г. произошло морское сраженіе, въ которомъ пизанскій флотъ былъ совершенно уничтоженъ генуэзцами, послѣ чего значеніе Пизы никогда уже больше не поднималось до прежней высоты.

**Мелоццо да-Форли** (Melozzo da Forli), собственно Марко дельи Амброджи (Marco

degli Ambrogii)—итал. живописец (1438—94), ученик Анзуино, ученика и сотрудника Мантеньи, Сварччоне. Въмѣстѣ съ Мантеньей, онъ можетъ считаться изобрѣтателемъ настоящей плафонной живописи—такой, въ которой фигуры и предметы представляются не плоскими, не лежащими на гладкой поверхности потолка или свода и какъ-бы готовыми упасть на зрителя, а вполне рельефными, окруженными воздухомъ, въ томъ перспективномъ сокращеніи, въ какомъ мы видѣли бы ихъ въ дѣйствительности, смотря на нихъ снизу. М. довольно долго работалъ въ Римѣ, гдѣ написалъ, въ 1742 г., по заказу Кардинала Риаріо, фресковое изображение «Вознесенія Господня», въ трибунѣ црк. св. Апостоловъ. Отъ этой живописи, приводившей въ восторгъ современниковъ художника и разрушенной въ XVIII ст. при перестройкѣ церкви, уцѣлѣли только два фрагмента: «Христосъ, возносящійся на небо» (находится на лѣстницѣ Квиринальскаго дворца) и «Ангелы, играющие на музыкальныхъ инструментахъ» (въ ризницѣ Петровскаго собора). Изъ прочихъ произведеній М. до насъ дошли прелестная фреска «Папа Сикстъ IV и его библіотекаръ Платина» (основаніе ватиканской библіотеки), находящаяся въ ватиканской пинакотекѣ, въ строгой пластичности фигуръ и по архитектурнымъ окошечкамъ близко напоминая работы Пьера дельа-Франчески; три картины, представляющія свободныя искусства въ видѣ молодыхъ женщинъ (одна — въ берлинскомъ музеѣ, двѣ — въ лондонской національной галлерей), и картина, изображающая герцога урбинскаго, Федерико ди-Монтефельтре, въмѣстѣ съ его сыномъ и свитого (прежде въ Урбинскомъ дворцѣ, а теперь въ Виндзорскомъ замкѣ, въ Англіи). А. Н.—ъ.

**Мелхиседеки** — малочисленная безповищинская секта, послѣдователи которой живутъ въ Москвѣ и нѣкоторыхъ другихъ мѣстностяхъ. Признавая, что безъ причащенія тѣла и крови Христовой спастись невозможно и въ то же время не имѣя священныхъ лицъ для совершенія этого таинства, М. разсуждаютъ такъ: «Мелхиседекъ, царь Салимскій, встрѣтившій Авраама, не былъ поставленъ въ священники и, однако, приносилъ Богу хлѣбъ и вино въ жертву. И мы имѣемъ это мелхиседеково (безъ поставленія) священство: потому и мы можемъ укрухомъ хлѣба причащаться». Вечеромъ она кладутъ предъ иконами хлѣбъ, ставятъ въ чашечкѣ вино или воду, молятся, кто какъ умѣетъ — по Уставу, или Псалтири, или по гѣстовкѣ, послѣ чего тотъ хлѣбъ и вино принимаются, ими какъ истинное тѣло и кровь Христовы.

**Мелхиседекъ** (евр. «Царь мира») — библейская личность, о которой говорится въ книгѣ Быт. XIV, 18. Онъ называется царемъ Салимскимъ и въмѣстѣ съ тѣмъ «священникомъ Бога Всевышняго». Это сочетаніе царскаго достоинства съ священствомъ служитъ характеристическою особенностью патриархальнаго періода, свойственною и другимъ народамъ. Но въмѣстѣ съ тѣмъ личность Мелхиседека окружена таинственностью, такъ какъ онъ, не принадлежа къ избранному роду, былъ, однако, священникомъ истинной религіи и притомъ

настолько возвышеннымъ, что впоследствии сдѣлался идеаломъ священства, стоящаго даже выше священства Ааронова. Самъ Христосъ называется священникомъ по чину мелхиседекову (Евр. VII, 17). Салимъ, царемъ котораго называется М., одинъ именуется близъ Скѣополя, но другіе, и съ большею вѣроятностью, отождествляютъ его съ Иерусалимомъ. Къ этому послѣднему взгляду примыкаютъ таргумы, Иос. Флавій, блаж. Иеронимъ и большинство новѣйшихъ изслѣдователей: въ его пользу говорятъ и недавнее открытіе въ Телл-эз-Амарнѣ (въ Египтѣ), гдѣ личностъ библейскаго М. нашла любопытную иллюстрацію въ одномъ палестинскомъ князѣ. А. Л.

**Мелхиседекъ** (въ мѣрѣ Михаилъ Петровичъ Стефанеску, 1823—92) — еписк. хушскій, потомъ романскій; образованіе получать въ кievской духовной акад. Въ его историческихъ трудахъ: «Chronica Romanului si a episcopiei de Romanii» (Бухар., 1874—75) и «Chronica Husilor si a episcopiei cu aseminea numire» (Бухар., 1869) собрано много данныхъ для исторіи юго-зап. Россіи и Бессарабіи, входившей, до присоединенія ея къ Россіи, болѣею частью въ составъ хушской епархіи. Для изслѣдователей раскола въ Россіи вообще и въ частности въ Бессарабіи имѣетъ важное значеніе соч. его «Lipovenismulu adica schismatici seŭ rascolnici si creticii ruseli» (Бух., 1871—«Дипованство, т. е. русскіе раскольники и еретики»), написанное на основаніи русскихъ и румынскихъ источниковъ. Кроме того, М. написалъ: «О іерархіи и синодальномъ учрежденіи вообще въ вост. церкви и въ частности въ православной румынской церкви» (переведено, въ сокращеніи, на русскій языкъ и напечатано въ бывшей моск. газетѣ «Востокъ», за 1884 г.), «Пализмъ и настоящее состояніе православной церкви въ Румыніи» (переведено цѣлкомъ на русскій языкъ въ «Трудахъ кievской духовной акад.» за 1884 г., а вторая часть его въ газетѣ «Востокъ», 1884 г.), «Православная церковь въ борьбѣ съ протестантизмомъ вообще въ христіанскомъ мѣрѣ и въ частности съ кальвинизмомъ въ Румыніи въ XVII в.» «Святая чудотворная икона вообще и въ румынскомъ королевствѣ въ частности». Григорій Цамблакъ, митроп. кievскій (1884) и изданіе надписей въ армянскихъ церквахъ въ Румыніи. См. о немъ ст. Сырку въ «Журн. Мин. Нар. Пр.», 1884, № 11.

**Мелхоло** — одна изъ женъ царя Давида, дочь Сауда. Сначала она была предана Давиду и однажды хитростью спасла его отъ преслѣдованій своего отца (1 Цар. XIX, 11—17), за что даже была разлучена съ мужемъ; но послѣдствіемъ, вознагражденная къ Давиду, оскорбленію его насмѣшливымъ отзывомъ о его дѣйствіяхъ во время перенесенія Ковчега Заѣвта, и это послужило поводомъ къ полному прекращенію ихъ брачнаго сожитія (2 Цар. VI, 16—23).

**Мель** — см. Рѣки и Море.

**Мель** (Mull) — самый большой изъ Гебридскихъ о-вовъ, отдѣленный отъ континентальной части графства Аргайль морскими рукавомъ въ 3 км. шириной: поверхность о-ва 960 кв. км., но только около 6% этого пространства представляетъ пахатную землю.

Жители (около 6000) занимаются преимущественно овцеводством и рыболовством. Главный гор.—Тоберморъ.

**Мель** (нѣм. Möll, словинск. Bela)—притокъ р. Дравы въ Каринтнѣ, беретъ свое начало въ родникѣ Пастерчемъ (Pasterzengletscher) у Neigleiblitz, пересѣкаетъ въ юго-восточномъ направленнн (только въ среднемъ теченн идеть на СВ) Мельскую долину (Möllthal) и около Саксенбурга впадаетъ въ Драву.

**Мельби** (Даннль-Германъ-Антонъ Melby, 1818—75)—талантливый датскн живописецъ морскихъ видовъ, ученикъ Экерберга въ копенгагенской акад. худож., совершилъ нѣсколько дальнихъ плаванн и жнль въ некоторое время въ Стокгольмѣ, Гамбургѣ и Парижѣ. Поняте объ этомъ художникѣ могутъ дать его картины, находящнхся въ копенгагенской, стоцкгольмской и гамбургской галлерейхъ. Онѣ свидѣтельствуютъ о томъ, что онъ обладалъ сильнымъ чувствомъ красоты и живою, подчасъ эксцентричною фантазней, былъ чрезвычайно разнообразенъ въ выборѣ сюжетовъ и мастерски воспроизводилъ эффекты воздуха и его отраженн въ водѣ.

А. С.—ъ.

**Мельбурнъ** (Melbourne) — главн. гор. британской колонн Викторн, на ЮВ Австралн, на бер. р. Ярра-Ярра, въ 12 км. отъ ея впаденн въ зал. Портъ-Фнлипъ, подъ 37° 53' ю. ш., на высотѣ 213' надъ ур. м.; основанъ въ 1837 г. Благодаря мнотнмъ устьямъ р. и второй, на полпути отъ г., М. имѣеть превосходную гавань для океанскихъ кораблей, соединенную съ городомъ желѣзною дорогой. Торговля М. сильно развилась со времени открытн здѣсь золота въ 1851 г. и теперь — почти  $\frac{9}{10}$  всей торговли въ Викторн. Городъ освѣщенъ газомъ и имѣеть отличный водопроводъ изъ р. Пленти, въ 27 км. отъ гор.; озеро Янгъ-Инъ также обращено въ резервуаръ, въ 6422 милл. галлоновъ вмѣстнмостн. Публичная бнбліотека, университетъ, институтъ механиковъ, музей; нѣсколько ежедневныхъ и другихъ періодическихъ изданн; нѣсколько театровъ, ботанической садъ. Большой просторъ для устройства доковъ и пристаней; парходное, желѣзнодорожное и телеграфное сообщенн со всѣми главными гор. Викторн и др. соседними колоннми; подводные кабели. Хорошн климатъ. Русское генеральное консульство — единственное въ Австралн. Жит. (1891) 491378.

**Мельбурнъ** (Внльямъ Ламбъ, виконтъ Melbourne)—англнскн государственный дѣятель (1779—1848), учился въ Итонѣ и Кембриджѣ, былъ адвокатомъ въ Лондонѣ, съ 1805 г. — членомъ палаты общнн; въ 1828 г. унаслѣдовалъ отъ отца титулъ и мѣсто въ палатѣ лордовъ; принадлежалъ къ партн виговъ. Въ 1827 г. былъ секретаремъ по дѣламъ Ирландн въ кабинетѣ Каннинга, съ 1830 по 1834 г. министромъ по внутр. дѣл въ кабинетѣ Грея; съ февраля по ноябрь 1834 г. стоялъ во главѣ кабинета, сохранивъ тотъ же портфель. Въ 1835 г. М. вторично сформировалъ кабинетъ, существовавшн до 1841 г.; при немъ вступила на престолъ королева Викторн. М. имѣлъ большое влияние на молодую королеву; въ bed-chamberquestion (см. Викторн, VI, 293) онъ

стоялъ за право короны протнвъ прнтязаннй консервативной партн. Мельбурнъ умѣлъ говорить красиво, балансировать между партнми и мирить ихъ, но не отличался ни твердостью убѣжденнй, ни образованнемъ, ни административными способностями. Его жена, лэди Каролина Ламбъ (1785 — 1828), романистка, извѣстна своими отношеннми къ Байрону; М. скоро съ нею разошелся. Титулъ виконта М. угаь со смертью брата Внльяма М., *Фредерика-Джесса Ламба* (1782—1853), бывшаго посланникомъ въ Франкфуртъ, Лиссабонъ, Мадридъ, Вннь.—См. М. Cullagh Torrens, «Memoirs of William, second viscount M.» (Л., 1877).

**Мельвиллъ** (Melville Island) — о-въ у сѣв. берега Австралн, подъ 11° 29' ю. ш. и 131° в. д., длина 100 км., ширина 45 км.

**Мельвиллъ** (Melville Island)—самый западный изъ Георгннскихъ о-вовъ, въ брит. Сѣв. Америкѣ, въ Ледовитомъ ок., подъ 75° с. ш. и 110° з. д.; открытъ капитаномъ Парри, зимовавшимъ здѣсь въ 1819—20 г.

**Мельвиллъ** (Henry-Dundas Melville)—виконтъ, шотландскн юристъ и государственный дѣятель (1741 — 1811); былъ съ 1774 г. членомъ нижней палаты. Первоначально членъ оппозицн, онъ впоследствии примкнулъ къ м-ву Норта и занималъ разныя мѣста какъ въ этомъ м-вѣ, такъ и въ кабинетѣ Питта; съ 1794 г. былъ военнымъ министромъ. Въ 1803 г., будучи первымъ лордомъ адмиралтейства, онъ долженъ былъ выйти въ отставку, обвиненный въ подкупѣ при парламентскихъ выборахъ; въ 1806 г. былъ объявленъ невиннымъ, но политическая его карьера была уже кончена.

**Мельвиллъ** (Hermann Melville)—американскн писатель (1819—1878); много путешествовалъ и описывалъ свои впечатлѣнн. Изъ произведеннй его болѣе извѣстны: «Moby Duck», «Battle pieces», «Israel Potter» и «Omoo, or adventures in The South Seas».

**Мельвилъ ванъ Карнбе** (баронъ Pieter Melvill van Carnbée, 1816—56)—голландскн географъ и гидрографъ. Служа въ Батавіи, обработалъ свой превосходнн «Zeeplansgids» (Амстерд., 1842; 2 изд. 1849) для части Инднйскаго ок., а также береговую карту въ 5 листахъ. Результаты своихъ гнсометрическихъ измѣреннй въ Остнднскомъ архипелагѣ М. представилъ въ «Carte hypsométrique de l'Archipel des Indes». Возвратившись въ Европу, онъ вмѣстѣ съ Зиболдомъ издавалъ «Moniteur des Indes orientales et occidentales» (Гага, 1827—49), а въ 1849 г. напечаталъ статистическую карту нидерландскихъ колонн. Въ 1850 г. вернулся въ Батавію, гдѣ сталъ во главѣ гидрографическаго бюро и съ 1854 г. издавалъ «Algemeenen Atlas van Nederlansch Indie». Извѣстны еще его карты моря Явы (1854) и вост. побережья Целебеса (1854).

**Мельвильзундъ** (Melvillesund) — въ Сѣв. Ледовитомъ океанѣ, у береговъ Сѣв. Америки, образуемый островомъ Мельвилъ и землями Банка, Принца Альберта и Принца Валднйскаго и о-вами Корнуэль и Батурста. На В отъ него ведетъ путь Барроу, на З путь Банка, на С каналъ Внльямъ-Мартина, на ЮЗ дорога Принца Уэльскаго и ЮВ каналъ М'Клинтона. Онъ открытъ въ 1819 г. Парри (Parry).

**Мельвильскій заливъ**—у береговъ Гренландіи, близъ входа въ Ваффивовъ зал., подъ 76° с. ш. и 60°—64° з. д.

**Мельвильскій полуостровъ** (Melville Peninsula)—въ арктическомъ поясѣ, въ сѣв. Канадѣ, граничитъ съ З Бутійскимъ зал., съ С проливъ Гекла и Фьюри, съ В каналомъ Фоксъ; 375 км. длины и 150 км. ширины.

**Мельгрескій архипелагъ**—название Маршалловыхъ о-вовъ.

**Мельгуновъ** (Алексѣй Петровичъ, 1722—1788)—одинъ изъ замѣчательныхъ дѣятелей Екатерининскаго времени, «очень и очень полезный человекъ государству», по словамъ императрицы. Воспитывался въ сухопутномъ шляхетномъ корпусѣ, былъ камеръ-камеръ при дворѣ Елизаветы Петровны и адъютантомъ Петра Ѳеодоровича (съ 1756 г.). Екатерина II назначила его новороссійскимъ губернаторомъ, потомъ сенаторомъ и президентомъ камеръ-коллегіи. Съ 1777 г. былъ ярославскимъ и вологодскимъ генер.-губернаторомъ; открылъ въ Ярославлѣ сиротскій домъ и народное училище въ Холмогорахъ—мореходное училище; покровительствовалъ масонамъ: при немъ въ Ярославлѣ была масонская ложа. М. любилъ науку и много занимался нѣмецкой литературой. Въ 1786—87 гг. онъ издавалъ литературный журналъ: «Ежемесячное сочиненіе, уединенныхъ пошехоонецъ», напоминающій «Всякую Всячину» Козицкаго. Любя «пышность» и веселье, М. часто угощалъ чиновниковъ, купечество и дворянство въ Ярославлѣ и петербургскую аристократію въ Мишинѣ (теперь Елагинъ о-въ); одно изъ мишинскихъ торжествъ (1776) воспѣто Г. Р. Державинымъ («Сочин.», изд. Я. К. Грота, т. I, стр. 41). Ср. ст. Трефолева въ «Русскомъ Архивѣ» за 1865, № 9, и дополненія къ ней «Вологжанина», т. II, с. 12.

*В. Р—ог.*

**Мельгуновъ** (Николай Александровичъ)—писатель, молодость провелъ въ Москвѣ, потомъ долго жилъ за границей, ум. въ 1867 г. въ Москвѣ. Участвовалъ въ «Моск. Наблюдателѣ», потомъ въ «Москвитиниѣ», гдѣ подписывался: *Н. М—скій*, въ «СПб. Вѣдомостяхъ» и «Отечеств. Запискахъ», подъ псевдонимомъ *Н. Лиасенскій*. Отдѣльно изд. «Разсказы о быломъ и небываломъ» (2 ч. М., 1834), «Исторія одной книги» (М., 1839)—поэтич. статья, относящаяся къ книгѣ о русской литературѣ, изданной въ Берлинѣ Кенигомъ, которому М. сообщалъ свѣдѣнія о русскихъ писателяхъ; «Гулянье подъ Новинскимъ» (М., 1841).

**Мельгуновъ** (Петръ Павловичъ, 1848—1894)—педагогъ и ученый; окончилъ курсъ въ московскомъ университетѣ, былъ преподавателемъ исторіи и географіи; основательно изучилъ флору Задонскаго, Елецкаго и Липецкаго уу. и составилъ богатѣйшій гербарій въ 8 томахъ. М. предсѣдательствовалъ въ особой коммисіи по изслѣдованію фауны Московской губ. и за сочиненіе о московской фаунѣ получилъ отъ общества любителей естествознанія золотую медаль. Кромѣ того напечат.: «Первые уроки исторіи» («Древній Востокъ», М., 1879).

**Мельгуновъ** (Юлія Николаевичъ, 1846—1893)—извѣстный пианистъ, музыкальный тес-

ретикъ и критикъ; окончилъ курсъ въ Александровскомъ лицей, потомъ посѣщалъ московскую консерваторію. Въмѣстѣ съ проф. Руд. Вестфалемъ издалъ «Десять фугъ для Фортепиано I. С. Баха» (3 изд., М., 1885), съ предисловіемъ М.: «О ритмическомъ исполненіи фугъ Баха». Концертировалъ въ Германіи и Россіи. Главный трудъ М. — «Русскія пѣсни, записанныя непосредственно съ голосомъ народа» (2 вып.), съ обширнымъ предисловіемъ къ первому выпуску (1879), гдѣ впервые высказанъ оригинальный взглядъ на строй русской народной музыки и указаны законы и особенности этого строя. Вслушиваясь въ отдѣльныя части народнаго хора, М. записывалъ каждый отдѣльный голосъ и затѣмъ, скомбинировавъ разные голоса, получалъ музыку пѣсни въ томъ самомъ видѣ, въ какомъ она исполняется (гармонизируется) народомъ-пѣвцомъ. По мнѣнію М., въ русской народной музыкѣ хоръ составляется изъ отдѣльныхъ напѣвовъ, которые каждый изъ участвующихъ голосовъ ведетъ совершенно отдѣльно отъ другихъ. Такимъ образомъ каждый голосъ хора представляетъ собою варицію основнаго напѣва пѣсни, а комбинація отдѣльныхъ варицій даетъ общую гармонію; унисонъ слышится только въ началѣ и концѣ пѣсни или ритмическаго отдѣла. Ко всѣмъ почти хоровымъ пѣснямъ приложены въ сборникѣ М. варианты, совмѣстное исполненіе которыхъ и составляетъ естественную гармонію; послѣднюю даютъ фортепианныя переложенія М. Неоконченными остались труды М. по изученію ритмики общеславянской музыки и учебникъ ритмики. Въ «Этногр. Обзорніи» (кн. VI) М. напечат. статью: «Къ вопросу о русской народной музыкѣ» (по поводу новѣйшихъ собраній народныхъ пѣсенъ); въ «Трудахъ Этногр. Отд.», т. XI, вып. I («Извѣстія Общ. Люб. Естествозн.», т. 69) имъ редактированы вологодскія пѣсни, собранныя М. Букляинымъ. Ср. Миропольскій, «О музыкальномъ образованіи народа» (1882).

**Мельгуновы**—дворянскій родъ, происходящій, по сказаніямъ древнихъ родословцевъ, отъ литовскаго выходца Яна Мингаило-Мингалева, который при выѣздѣ принялъ имя Ивана М. Пятэро М. принимали участіе въ московскомъ осадномъ сидѣньи 1609 года. Въ концѣ XVII в. нѣсколько М. были стольниками и стряпчими. Петръ Наумовичъ М. († 1751) былъ президентомъ камеръ-коллегіи. О его сынѣ Алексѣѣ—см. выше. Родъ М. внесенъ въ VI, II и III ч. род. кн. Вологодской, Казанской, Курской, Московской, Нижегородской, Новгородской, Рязанской, Симбирской, С.-Петербургской, Саратовской, Тверской и Ярославской губ. (Гербовникъ, I, 65).

**Мельдаль** (Фердинандъ Meldahl)—извѣстный датскій архитекторъ. Род. въ 1827 г., въ Копенгагенѣ, 12-ти лѣтъ отъ роду поступилъ въ тамошнюю акад. худ. и, проходя въ теченіе нѣсколькихъ лѣтъ ея курсъ, получилъ нѣсколько наградъ за свои архитектурные проекты. Путешествовалъ въ 1850-хъ гг. по Испаніи, Франціи, Бельгіи, южной Европѣ и по Востоку. По возвращеніи въ Копенгагенъ построилъ тамъ институтъ для слѣпыхъ (1863) и ратушу во Фредеріци (1859), управлялъ

возобновленіемъ Фредериксборгскаго дворца, разрушеннаго пожаромъ (1860—65), соорудивъ училище мореплаванія въ Копенгагенѣ (1865, въ стилѣ Возрожденія) и украсилъ этотъ городъ нѣсколькими другими значительными зданіями. Съ 1873 г. занимаетъ постъ директора копенгагенской академіи худ.

А. С.—ъ.

**Мельде** (Францъ Melde)—профессоръ физики въ Марбургѣ. Родился въ 1832 г. Его научныя изслѣдованія относятся почти исключительно къ области акустики. Только одна большая работа принадлежитъ капитальности и поверхностному натаженію (1868 и 1870). Нѣкоторые изъ устроенныхъ имъ акустическихъ приборовъ, какъ напр. универсальной калейдофонъ, приборъ для образованія стоячихъ волнъ въ шнурѣ при помощи камертона, описываются почти во всѣхъ курсахъ физики. Его научныя труды помѣщены, главнымъ образомъ, въ журналѣ «Poggendorff's Annalen», а также изложены въ его книгѣ «Akustik» (Лейпцигъ, 1883). Имъ написана кромѣ того біографія знаменитаго акустика Хладни: «Chladni's Leben und Werke» (Марбургъ, 1866).

Н. Г.

**Мельдола**—см. Склавони.

**Мелькартъ** (соб. «царь города») — верховный богъ «Вааль» Тира, въ Вибліи называемый Молохомъ (см.), а у классиковъ то Крономъ и Сатурномъ, то Геракломъ, то Мелкартосъ, Μελικαρτος, Melicertus. Сопоставленіе съ Геракломъ обуславливается сходствомъ нѣкоторыхъ представленій. М. является странствующимъ по морямъ, основывающимъ колоніи, побѣждающимъ чудовищъ и варваровъ. Въ основаніи этого лежитъ представленіе о богѣ солнца, но въ періодъ расцвѣта Тира на мифѣ отразилась исторія, и М. сдѣлался прообразомъ своего народа, богомъ цивилизаціи. Онъ не пересталъ быть, однако, и божествомъ природы; ежегодно весной продолжалъ праздноваться его «пробужденіе». При этомъ приносились въ жертву перепела: дымъ отъ нихъ возбуждалъ М. отъ сна. Существовало также представленіе о томъ, что М. сожигалъ себя во время лѣтнихъ жаровъ, чтобы опять воскреснуть. Символомъ М. были двѣ колонны, каменные или металлическія, стоявшія въ его храмахъ и чрезъ тирскихъ мастеровъ попавшія даже въ іерусалимскій храмъ (Возвъ и Іаквинъ). М. почитался и въ колоніяхъ Тира, между прочимъ въ Карфагенѣ, откуда ежегодно отправлялась депутація въ Тиръ для принесенія жертвы и десятины. Храмъ его въ метрополіи, какъ передаетъ Геродотъ (II, 44) со словъ мѣстныхъ жрецовъ, основанъ въ XXVIII в. до Р. Хр.; Храмъ сломалъ его и на его мѣсто выстроилъ новый, поражавшій богатствомъ и великолѣпиемъ: въ немъ были колонны изъ золота и смарагда. Извѣстныя пуническія имена Гамилъкаръ, Бомилъкаръ—сложныя съ именемъ М.; они означаютъ: «М.—мой братъ» и «рабъ М.» Греческій Меликертъ, сынъ Аваманта и Ино, погибшій, по кознямъ Геры, вмѣстѣ съ матерью въ морѣ у Истма и сдѣлавшійся Палемономъ. Благодѣтельнымъ покровителемъ и кормчимъ буреваемыхъ кораблей (рим. Portuus) и геремъ

истмійскихъ игръ, находится въ несомнѣнной связи съ финикійскимъ М. и, можетъ быть, съ финикійскими поселеніями на Истмѣ.

**Мелькъ** (Melk или Milk)—торговое село въ Нижней Австріи, близъ впаденія Пплаха въ Дунай; 1953 жит. (1890), церковь XV в., каменная и проволочная фбр. На гранитномъ утесѣ (57 м. надъ Дунаемъ) стоитъ знаменитое, въ 1089 г. основанное *бenedиктинское аббатство* М., одно изъ богатѣйшихъ въ Европѣ; гимназія, собраніе картинъ, бібліотека (30000 томовъ, инкунабулы и рукописи), великолѣпная церковь съ фресками Ротмайера и Скандони, дарохранительницей Вюрта и могилами первыхъ Бабенбергеровъ (Леопольда I, Альберта I и Эрнеста). Въ одной изъ часовень «Мельскій крестъ», въ 60 стм. вышиной, 1363 г., сдѣланный изъ чечанкаго золота и украшенный драгоценными камнями. М.—*Notage* римлянъ—въ средніе вѣка была извѣстна подъ именемъ Melisum; въ Пѣсни небелугновъ» называется Medeliche; впоследствии пограничная крѣпость венгровъ, отвоюванна у нихъ Леопольдомъ I. Въ 1653 г. монастырь выдержалъ четырехдѣльную осаду турокъ. Ср. Keiblinger, «Geschichte des Benediktinerstifts M.» (Вѣна, 1867—68); Linde, «Chronik des Marktes M.» (Мелькъ, 1890).

**Мельники**—с. Полтавской губ., Золотоношскаго у., при рч. Крапивнѣ, въ 22 в. отъ уѣздн. города; дворовъ 560, жит. 3210.

**Мельниковъ** (Абрамъ Ивановичъ)—архитекторъ (1784—1854), воспитывался съ 1795 по 1806 г. въ слб. акад. худож. и, по окончаніи въ ней курса съ большою золотою медалью, былъ отправленъ, въ 1808 г., за границу, въ качествѣ пенсіонера акад. Въ Римѣ М. изучалъ древніе памятники, и за превосходную реставрацію капиталистическихъ банъ избранъ въ члены академіи св. Луки. По возвращеніи своемъ, въ 1811 г., въ СПб., сталъ преподавать архитектуру въ академіи художествъ и чрезъ нѣсколько лѣтъ послѣ того поступилъ также на службу въ комитетъ строительныхъ и гидравлическихъ работъ. Принявъ участіе въ объявленномъ, вскорѣ по окончаніи отечественной войны, конкурсѣ по составленію проекта храма Христа Спасителя въ Москвѣ, онъ удостоился 1-й преміи, но его проектъ не былъ принятъ къ исполненію, такъ какъ императоръ Александръ I болѣе понаравился мистическій проектъ живописца Витберга, которому и поручена постройка, окончившаяся, какъ извѣстно, очень плачевно. Не посчастливилось М. и на конкурсѣ по перестройкѣ Исаакиевскаго собора въ СПб., хотя и тутъ его проектъ былъ признанъ за наилучшій: государь утвердилъ проектъ иностраннаго инженера Монферана. Важнѣйшее сооруженіе М.—единовѣтреская при. св. Николая на Николаевск. ул. въ СПб. (1820—27). Изъ прочихъ его построекъ, произведенныхъ отчасти имъ самимъ, отчасти построенныхъ другими архитекторами по его проектамъ, слѣдуетъ отмѣтить: зданіе училища правовѣднія въ СПб. (1835—38), зданіе ярмарки въ Ростовѣ на Дону, семинарію въ Ямскѣ, соборы въ Псковѣ и Нижнемъ Новгородѣ, колоссальную колокольню въ Ярославѣ, церковь на старообрядческомъ

Волковомъ кладбищѣ въ СПб. и мн. дома въ СПб. По его рисункамъ воздвигнуть памятникъ Державину въ Казани. Имъ же перестроена (въ началѣ 30-хъ годовъ) Владимирская церковь въ СПб. Изъ проектовъ М., неприведенныхъ въ исполненіе, заслуживаетъ вниманія, сверхъ вышеупомянутыхъ конкурсныхъ, монументъ въ память имп. Маріи Феодоровны (1828). Своимъ усердіемъ въ преподавательской дѣятельности М. значительно поднялъ и подвинулъ впередъ архитектурное дѣло въ Россіи. Въ 1812 г. онъ былъ удостоенъ званія академика, въ 1818 г. — профессора 2 степени, въ 1831 г. — проф. 1 ст.; въ томъ же году ему поручена должность ректора, въ которой онъ былъ утвержденъ въ 1843 г. Въ 1851 г. возведенъ въ званіе заслуженнаго ректора. По своему направленію, онъ принадлежитъ къ послѣднимъ представителямъ псевдоклассическаго стиля, такъ наз. стиля имперіи.

А. Б.—а.

**Мельниковъ** (Иванъ Александровичъ) — извѣстный русскій пѣвецъ-баритонъ; род. въ 1831 г. Окончилъ коммерческое училище, М. занялся торговлей, но вскорѣ перешелъ на музыкальное поприще. Первые шаги М., какъ пѣвца, относятся къ 1860 г., когда онъ выступилъ въ концертъ безплатной музыкальной школы, управляемой въ то время Ломакинымъ. Въ 1867 г. М. дебютировалъ на сценѣ императорской русской оперы въ Петербургѣ, въ оперѣ «Пуритане», и сталъ однимъ изъ видныхъ дѣятелей оперной сцены. Исполняя въ продолженіе 25-ти лѣтъ отвѣтственные партіи, М. расширилъ свой репертуаръ до громаднхъ размѣровъ. Главныя его роли: Русланъ, мельникъ (въ «Русалкѣ» Даргомыжскаго), Борисъ Годуновъ (въ оперѣ Мусоргскаго), Кочубей (въ оперѣ «Мазепа», Чайковскаго), «Демонъ» (въ оперѣ Рубинштейна), Вольфрамъ (въ «Тангейзерѣ» Вагнера). Кромѣ того, М. пользовался огромнымъ успѣхомъ какъ концертный пѣвецъ. Чествованіе Мельникова по поводу 25-лѣтія его художественной дѣятельности въ Маріинскомъ театрѣ было однимъ изъ самыхъ почетныхъ и блестящихъ. Послѣ юбилея М. недолго оставался на Маріинской сценѣ, которую покинулъ вслѣдствіе разстроенаго здоровья, хотя и въ расцвѣтѣ артистическаго силъ. Привычка къ труду вызвала М. къ новой дѣятельности. Оставивъ сцену, М. основалъ въ 1892 г. хоровой классъ, сразу обратившій на себя общее вниманіе и дающій, подъ руководствомъ капельмейстера Беккера, прекрасные результаты.

Н. С.

**Мельниковъ** (Николай Михайловичъ) — зоологъ, сынъ адъюнкта-профессора чистой математики въ казанскомъ унив., род. въ 1840 г., учился во 2-ой казанской гимн., окончилъ курсъ въ казанскомъ унив. въ 1861 г. по факультету естественныхъ наукъ; въ 1865—67 г. былъ прив.-доцентомъ въ казанскомъ унив., въ 1871 г. занялъ кафедру зоологіи тамъ же. Магистерская диссертация его: «Микроскопическія изслѣдованія кишечнаго канала рыбъ» (Казань, 1867), докторская — «Матеріалы къ ученію объ эмбриональномъ развитіи насѣкомыхъ» (Казань, 1869); кромѣ того, М. напечаталъ рядъ статей на русскомъ и нѣмецкомъ

языкахъ по гистологіи и эмбриологіи позвоночныхъ, глистамъ, насѣкомымъ и фаунистическаго содержанія.

**Мельниковъ** (Николай Петровичъ) — инженеръ-технологъ. Род. въ 1848 г. Воспитаніе получилъ въ кievской 1-й гимназіи и лицей кн. Везбородко, въ Нѣжинѣ. Окончилъ курсъ спб. технологическаго института въ 1872 г. Написалъ: «Производство бумаги изъ дерева» (1873), «Окраска бумагъ» (1875), «Композиція бумагъ» (1873), «Бумага изъ камыша» (самостоятельное изслѣдованіе), «Баракы изъ картона» (1877), «Новый способъ винокуренья съ сѣрнистой кислотой, изслѣдованіе въ Парижѣ, въ лабораторіи Бутми», «Передвижные винокуренныя заводы», «Винокуренье изъ фруктовъ», «Маслоэкстракціонное производство» (1875); въ Duingler's, «Polyt. Journ.» (1881) — аппаратъ для полученія эфирныхъ маселъ; «Производство экстрактовъ дубильныхъ веществъ», «Производство газетъ», «Производство ржаныхъ сухарей», «Хлѣбопеченіе изъ зерна» (самостоятельное изслѣдованіе), «Производство спирта изъ мха» (1880), «Производство искусственнаго коровьяго масла» (1877) и др.

**Мельниковъ** (Павель Ивановичъ) — выдающійся беллетристъ-этнографъ, извѣстный подъ псевдонимомъ *Андрей Печерскій*. Род. 22 окт. 1819 г. въ Нижнемъ Новгородѣ, гдѣ отецъ его былъ начальникомъ жандармской команды. 15 лѣтъ М. окончилъ нижегородскую гимназію, а въ 18 лѣтъ былъ кандидатомъ словеснаго факультета казанскаго унив. Его оставили при университетѣ для приобщенія къ кафедрѣ славянскихъ нарѣчій; но на одной товарищеской попойкѣ онъ такъ «увлекся», что былъ предназначенъ къ отправкѣ въ Шадринскъ уѣзднымъ учителемъ, и только въ видѣ милости получилъ мѣсто учителя исторіи и географіи въ пермской гимназіи. На канкулахъ М. ѣздилъ на уральскіе заводы, сблизился съ народомъ и знакомился съ народнымъ бытомъ, «лежа у мужика на палаткахъ». Часть своихъ наблюденій онъ помѣстилъ въ «Отч. Зап.» 1839 г. («Дорожныя Записки») и съ тѣхъ поръ становится довольно дѣятельнымъ сотрудникомъ журнала Краевскаго и его «Литерат. Газеты» (статьи по исторіи и этнографіи, переводы изъ Мицкевича, неудачная повѣсть въ стилѣ Гоголя — «Эльпидифоръ Васильевичъ»). Въ 1839—46 г. М. былъ учителемъ исторіи въ нижегородской гимназіи. Педагогическая дѣятельность его тяготила, и для рядовыхъ учениковъ онъ былъ малоудовлетворительнымъ учителемъ; но въ ученикахъ даровитыхъ онъ возбуждалъ жажду знанія, и ему обязаны любовью къ исторіи два выдающихся русскихъ историка — Ешевскій и Вестушевъ-Рюминъ. Съ большою охотою промѣнялъ М. свое учительство на мѣсто чиновника особыхъ порученій при нижегородскомъ губернаторѣ; почти одновременно онъ былъ назначенъ редакторомъ «Нижегор. Губ. Вѣд.», въ которыхъ хорошо поставилъ отдѣлъ разработки мѣстной старины. Разсканія въ мѣстныхъ архивахъ доставили ему званіе члена-корреспондента археографической комиссіи. Предметомъ его служебной дѣятельности были почти исключительно дѣла раскольничьи, очень многочисленныя въ Ни-



жегородской губ. Съ раскольниковымъ бытомъ М. былъ хорошо знакомъ съ дѣтства по Семеновскому у., гдѣ ему послѣ матери досталось маленькое имѣніе. Черезъ пріятелей-раскольниковъ М. доставалъ старопечатныя и рукописныя богословскія сочиненія и скоро могъ переспорить лучшихъ раскольниковыхъ начетчиковъ. Въ его служебномъ формулярѣ значатся такія отличія, какъ обращеніе въ единовѣріе, путемъ беседованій, нѣсколькихъ раскольниковыхъ скитовъ. Отчеты М. по исполненію раскольниковыхъ порученій обратили на него вниманіе мин. внутр. дѣлъ; въ послѣдніе годы царствованія Николая I онъ сталъ для центральной администраціи первымъ авторитетомъ по расколу. Мѣры, которыя онъ въ это время рекомендовалъ правительству, отличались крайнею суровостію; онъ предлагалъ, напримѣръ, въ тѣхъ мѣстахъ, гдѣ живутъ православные и раскольники, брать рекрутовъ только съ раскольниковъ, а дѣтей отъ браковъ, совершенныхъ бѣглыми полами, *отнимать у родителей и отдавать въ каютонисты*. Обыски и выемки у раскольниковъ онъ совершалъ съ ретивостію, даже по тому времени чрезвычайною. Въ 1853 г. на него жаловалась въ сенатъ жена его пріятеля раскольника, Головастикава, при внезапномъ ночномъ обыскѣ въ домѣ которой онъ не пощадилъ постели только что родившей женщины, *ища «запрещенныхъ» иконъ и т. п. предметовъ*. Новое царствованіе застало М. въ Москвѣ, производящимъ рядъ обысковъ въ домахъ раскольниковъ, съ дѣлѣю извѣстны раскольниковыхъ поповъ австрійской іерархіи. Отъ М. потребовались теперь услуги иного рода. Вновь назначенный министръ внутреннихъ дѣлъ, Ланской, поручилъ ему составленіе всеподданнѣйшаго отчета за 1855 г.—и М., слѣдуя предначертаніямъ министра, въ общихъ чертахъ намѣтилъ главные реформы царствованія Александра II. Въ рядѣ записокъ о расколѣ, которыя М. составилъ въ концѣ 1850-хъ гг. для мин. внутр. дѣлъ и вел. кн. Константина Николаевича, онъ стоялъ за широкую терпимостъ. Этотъ внезапный поворотъ породилъ разные недѣльные и упорно державшіеся слухи, которые нашли печатное выраженіе въ герценовскомъ изданіи, а въ Россіи—въ «Доморощенныхъ Наброскахъ» злого Щербины («Соч.» Щербины изд. 1873 г. стр. 355; ср. также Лѣскова въ «Ист. Вѣст.» 1853 г. № 5). Дѣло объясняется, однако, гораздо проще. Даровитость М. была исключительно беллетристическаго свойства: онъ проницательно наблюдалъ и изучалъ, но въ сферѣ государственной жизни у него самостоятельнаго сужденія не было, и онъ слѣдовалъ господствующему теченію.—Въ 1857—58 гг. М. помѣстилъ въ «Русскомъ Вѣстникѣ» и «Современникѣ» рядъ разсказовъ—«Старые годы», «Медвѣжій уголь», «Бабушкины разсказы» и др.,—занившихъ въ обличительной литературѣ первое мѣсто послѣ «Губернскихъ Очерковъ» Щедрина. Особенно хороши «Старые годы»: эта картина старо-барскаго самодурства до сихъ поръ не утратила интереса, потому что нарисована съ истинно-художественною правдивостію и превосходно воспроизводитъ всѣ детали давно исчезнутаго быта. Менѣе инте-

ресенъ теперь «Медвѣжій уголь», рисующій виртуозность, до которой доходили въ казнокрадствѣ ижеперо; но въ свое время разсказъ нашумѣлъ чрезвычайно и переполошилъ все вѣдомство путей сообщенія. Когда М. хотѣлъ собрать въ одну книжку свои обличительные разсказы, получивши такой эффектъ, что цензура воспротивилась ихъ появленію, и сборникъ вышелъ только много лѣтъ спустя («Разсказы Андрея Печерскаго», СПб., 1875). Въ этомъ сборникѣ заслуживаетъ вниманія, между прочимъ, разсказъ «Красилниковы», напечатанный еще въ «Москвитинѣ» 1852 г. и составляющій едва ли не первое, по времени, обличеніе «темнаго царства» русскаго кушества. Переведенный на службу въ СПб., М. въ 1859 г., съ небольшою субсидіей, сталъ издавать газету «Рус. Дневникъ»; но этотъ оффиціозный органъ, не имѣвшій, притомъ, иностраннаго отдѣла, не пошелъ и прекратился на 141 №. Затѣмъ М. составилъ 3 тома дѣянаго секретнаго изданія: «Сборникъ постановленій, относящихся къ расколу», и былъ наиболѣе дѣятельнымъ членомъ комиссіи по собранію матеріаловъ для историко-догматическаго изученія русскихъ сектъ. Въ 1862 г. вышли его «Письма о расколѣ» (изъ «Сѣверной Пчелы»). Съ назначеніемъ министромъ Вадуева, Мельникова, отчасти подъ вліяніемъ разоблаченій Герцена, стали оттирать, въ возникшей въ 1862 г. оффиціальной «Свѣ. Почтѣ», гдѣ М. расчитывалъ быть редакторомъ, ему отвели второстепенное положеніе завѣдывающаго внутреннимъ отдѣломъ. Въ 1863 г. ему поручено было составить брошюрку для народа: «О русской правдѣ и польской кривдѣ», которая продавалась по нѣскольку копѣекъ и разошлась въ 40000 экз. Въ 1866 г. М. переселился въ Москву, причислившись къ московскому генералъ-губернатору, и дѣятельно началъ сотрудничать въ «Московскихъ Вѣд.» и «Русскомъ Вѣст.» гдѣ помѣстлялъ: «Историческіе очерки поповщины» (1864, 5; 1866, 5; 9; 1867, 2; часть отд. СПб., 1864), «Книжна Тараканова» (отд. М., 1868), «Очерки Мордвы» (1876, 6 и 9—10), «Счисленіе раскольниковъ» (1868, 2), «Тайныя секты» (1868, 5), «Изъ прошлаго» (1868, 4), «Бѣлые голуби», разсказы о скопцахъ и хлыстахъ» (1869, № 3—5) и мн. др. Съ 1871 г. М. печаталъ въ «Рус. Вѣст.» «Въ дѣсахъ», въ 1875—81 г.—продолженіе ихъ, «На горахъ». Послѣднія 10—12 лѣтъ жизни М. прожилъ частью въ своемъ имѣніи подъ Нижнимъ, сельцѣ Ляховѣ, частью въ Нижнемъ, гдѣ и умеръ 1 февраля 1883 г. Съ появленіемъ «Въ дѣсахъ» (М. 1875, СПб. 1881) М. сразу выдвигается въ первые ряды литературы. Его любезно принималъ наследникъ престола, будущій имп. Александръ III; нѣсколько разъ онъ былъ представленъ имп. Александру II. Въ 1874 г. моск. общество любителей русской словесности праздновало 35 лѣтній юбилей его литературной дѣятельности. «Въ дѣсахъ» и «На горахъ», впервые познакомившіе русское общество съ бытомъ раскола—произведенія столь же своеобразныя, какъ своеобразно ихъ происхожденіе. М. совершенно не сознавалъ ни свойствъ, ни размѣровъ своего таланта. Весь поглощенный слу-

жебнымъ честолюбіемъ, онъ почти не имѣлъ честолюбія литературнаго и на писательство, въ особенности на беллетристику, смотрѣлъ какъ на занятіе «между дѣломъ». Побужденіе облечь свое знаніе раскола въ беллетристическую форму было ему почти навязано; даже самое заглавіе: «Въ лѣсахъ» принадлежитъ не ему. Въ 1861 г. въ число лицъ, сопровождавшихъ покойнаго наследника Николая Александровича въ его поѣздкѣ по Волгѣ, былъ включенъ и М. Онъ зналъ каждый уголокъ нижегородскаго Поволжья и по поводу каждаго мѣста могъ разсказать всё связаннаго съ нимъ легенды, повѣрья, подробности быта и т. д. Цесаревичъ былъ очарованъ новизною и интересомъ разсказовъ М., и когда, около Лыскова, М. особенно подробно и увлекательно распространялся о жизни раскольниковъ за Волгою, объ ихъ ситкахъ, лѣсахъ и промыслахъ, онъ сказалъ М.: «что бы Вамъ, Павелъ Ивановичъ, все это написать—изобразить повѣрья, преданія, весь бытъ заводскаго народа». М. сталъ уклоняться, отговариваясь «неимѣніемъ времени при служебныхъ занятіяхъ», но Цесаревичъ настаивалъ: «нѣтъ, непременно напишите. Я за вами буду считать въ долгу повѣсть о томъ, какъ живутъ *въ лѣсахъ* за Волгою». М. обѣщаль, но только черезъ 10 лѣтъ, когда служебныя занятія его совсѣмъ закончились, приступилъ къ исполненію обѣщанія, безъ опредѣленнаго плана, приготоливъ лишь первую главу. Все возраставшій успѣхъ произведенія заставилъ его впасть въ противоположную крайность: онъ сталъ чрезвычайно щедръ на воспоминанія о видѣнномъ и слышанномъ въ средѣ людей «древлаго благочестія» и вставлялъ длиннѣйшіе эпизоды, сами по себѣ очень интересные, но къ основному сюжету отношенія не имѣвшіе и загромадившіе разсказъ. Особенно много длинныхъ и ненужныхъ вставныхъ эпизодовъ въ «На горахъ», хотя редакція «Русск. Вѣстн.» сдѣлала въ этомъ произведеніи М. огромныя сокращенія. Въ сущности, цѣнны только первыя двѣ части «Въ лѣсахъ». Тутъ вполнѣ обрисовались почти всѣ главные типы повѣствованія: самодуръ, въ основѣ честный и благородный «тысячникъ» Чепуринъ; вся въ него дочь—гордая и обаятельная Настя; сестра Чепурина, раскольникъ игуменья Манефа, которая весь сжигающій ее огонь страстей, послѣ того какъ ей не удалось устроить свое личное счастье, направила на то, чтобы возвеличить и прославить свою обитель; незаконная дочь ея—огонь-дѣвка Флепушка, отчаянная пособница всякихъ романтическихъ приключеній, но тѣмъ не менѣе пожертвовавшая своимъ сердцемъ, чтобы угодить матери. Въ первыхъ же двухъ частяхъ вполнѣ опредѣлились и отрицательные типы: корыстолюбивый и низкій красавецъ Алексѣй Лохматый, проходимецъ и фальшивый монетчикъ Стуколовъ, его пособникъ—игуменъ Михалъ и, наконецъ, сладкогласный пѣвунъ, ревнитель вѣры и великій начетчикъ Василій Борисовичъ, то и дѣло убѣгающій съ дѣвками въ кусточки, съ благочестивымъ возгласомъ: «охъ, искушеніе». Къ характеристикѣ всѣхъ этихъ лицъ остальныя 2 части «Въ лѣсахъ» и «На горахъ» рѣшительно ничего не прибавляютъ.

Интересъ новизны представляеть только семья рыбопромышленника Смолокурова («На горахъ»), нѣжнаго отца и челоѣвка какъ будто совсѣмъ порядочнаго, но въ торговомъ дѣлѣ безъ зазрѣнія совѣсти надувающаго самаго близкаго пріятеля. Въ первыхъ 2 частяхъ «Въ лѣсахъ» вполнѣ очерчены и тѣ картины быта, на которыя М. такой удивительный мастеръ: обѣды, обряды, промыслы, гулянки, моленія, скитская жизнь, пренія о вѣрѣ; дадѣйшія повторенія всего этого очень утомительны. Особенно скучны десятки страницъ, которыя М. посвящаетъ переженію въ разговоры раскольниковъ догматики. За то первыя 2 части «Въ лѣсахъ» принадлежатъ къ самымъ увлекательнымъ книгамъ русской литературы. Онѣ открываютъ совершенно новый (теперь уже ставшій достояніемъ исторіи), удивительно-колеритный міръ, полный жизни и движенія. Полудикіе люди заволжскихъ лѣсовъ въ художественномъ изображеніи Печерскаго возбуждаютъ не только холодное любопытство, но и самое живое участіе. Сильнѣйшая сторона «Въ лѣсахъ» — въ прелести самого разсказа. Самая обыкновенная вещь—обѣдъ, прогулка, пареніе въ банѣ—превращается у М. въ увлекательную эпопею. Благодаря долгому общенію съ народомъ Поволжья, М. до того усвоилъ себѣ народную рѣчь, что пользуется ею не только въ разговорахъ, но и тамъ, гдѣ идетъ повѣствованіе отъ лица автора, при описаніяхъ природы и т. д. Главный недостатокъ послѣднихъ произведеній М.—тогъ, что М. взялъ только казовую сторону жизни. Предъ нами какой-то вѣчный праздникъ. «Тысячники» то и дѣло задаютъ бастословные пиры съ десятками блюдъ; какъ парень — такъ красавецъ, какъ дѣвка — такъ краля писанная, и какъ парень увидитъ дѣвку — такъ сейчасъ у нихъ пошла любовь, а въ слѣдующей главѣ уже раздвигаются кусточки и слѣдуетъ рядъ точекъ. Скитскую жизнь М. изображаетъ только со стороны сладкодѣнія и гулянокъ. Трудовой жизни М. почти не коснулся и одинъ только разъ очень зло осмѣялъ артельные порядки, которые вообще терпѣть не можетъ, наряду съ общиннымъ землевладѣніемъ. Строго говоря, «Въ лѣсахъ» и «На горахъ» рисуютъ только жизнь богатыхъ и разгульных «тысячниковъ» и прикрывающихъ мнимую святостью свое тушеядство и развратъ скитниковъ. Разсказы Печерскаго не даютъ никакого ключа къ пониманію внутренней сущности такого огромнаго, глубокаго движенія, каковымъ является расколъ. Почему эти столь жизнерадостные люди, только и занятые ѣдою, выпивкою и дѣвками, такъ крѣпко держатся «старой вѣры»? Есть-же въ психологіи людей древлаго благочестія какіе-нибудь духовные устои, дающіе имъ силу для борьбы съ гоненіями. И вотъ ихъ-то М. и проглядѣлъ, за пирами и гулянками, почему все великолѣпное повѣствованіе его имѣетъ значеніе только для вишняго ознакомленія съ расколомъ.

Для біографіи М. имѣется цѣнный и документальный трудъ П. С. Усова, въ «Историч. Вѣст.» (1884, № 9—12); ср. также Лѣсковъ, въ «Ист. Вѣст.» (1883, № 5); К. Вестужевъ-Рюминъ, въ «Ж. М. Н. Пр.» (1883, № 3); бро-

шюру Н. Невзорова (Казань, 1883) и юбилейную рѣчь Иловайскаго, въ «Рус. Арх.» (1875, № 1). Разборъ литературной дѣятельности М. — и то не столько разборъ, сколько пересказъ—далъ одинъ только Ор. Миллеръ («Русскіе писатели послѣ Гоголя», 3 изд. 1886).

С. Венерогъ.

**Мельниковъ** (Павель Петровичъ, 1804—80)—инженеръ и министръ путей сообщенія. Въ 1825 г. окончилъ курсъ института корпуса инженероу путей сообщенія поручикомъ и оставленъ при институтѣ репетиторомъ. Въ 1826 г. ему поручено было составленіе проекта улучшенія Воховскихъ пороговъ, расчистка которыхъ имъ произведена въ томъ же году, съ устройствомъ на р. Волховѣ водостъ-снительныхъ плотинъ. Въ 1830 г. онъ завѣдывалъ работами по улучшенію судоходства въ Кокенгузенскихъ порогахъ р. Зап. Двины, и, сверхъ того, производилъ изысканія по соединенію Зап. Двины съ Ловатью. Въ 1833 г. М. былъ назначенъ — проф. прикладной механики въ институтѣ и въ артиллерійскомъ училищѣ. Главнѣйшая заслуга М. въ области строительнаго дѣла въ Россіи относится къ участию его въ сооруженіи СПб.-Московской, нынѣ Николаевской жел. дор. По окончаніи постройки дороги на М. возложены были изысканія желѣзной дороги отъ Москвы до Чернаго моря. Въ 1858 г. М. назначенъ членомъ совѣта главнаго управленія путей сообщенія и главнымъ инспекторомъ частныхъ желѣзныхъ дорогъ. Въ 1860 г. ему поручается постройка Грушевской жел. дор., а въ 1862 г. М. поставленъ былъ во главѣ вѣдомства путей сообщенія, которымъ завѣдывалъ съ 1862 по 1869 г. При немъ произведены многія важныя перемѣны, направленныя къ изытію изъ вѣдомства путей сообщенія учреждений, не имѣющихъ прямого къ нему отношенія (напр. городскихъ строительныхъ комитетовъ, телеграфнаго управленія, арестантскихъ ротъ гражданскаго вѣдомства). Въ 1866 г. главное управленіе путей сообщенія и публичн. зданій переименовано въ министерство путей сообщенія съ значительными измѣненіями въ его составѣ. Въ 1867 г. военное устройство инженероу путей сообщенія преобразовано въ гражданское. Институтъ инженероу путей сообщенія, также имѣвшій военное устройство, преобразованъ въ 1864 г. въ открытое гражданское учебное заведеніе. Въ 1868 г. открыто первое желѣзнодорожное училище при мастерскихъ Орловско-Грязской жел. дор. въ Ельцѣ. При М. была возобновлена постройка желѣзныхъ дорогъ непосредственнымъ распоряженіемъ правительства, оставшаяся въ періодъ времени съ 1856 до 1863 г. Правительствомъ построено до 1800 в. Въмѣстѣ съ тѣмъ съ 1865 г. начинается выдача концессій частнымъ лицамъ, съ выскомъ акцій или облигацій подъ гарантію правительства. Изысканія по направленію тѣхъ линій, осуществленіе которыхъ представляло наибольшую важность для государства, производились съ 1865 г. непосредственно правительствомъ. Въ 1868 г. установлены были правила для выдачи концессій. Въ 1869 г. былъ созданъ общій съѣздъ представителей желѣзнодорожныхъ предпріятій, на

которомъ, между прочимъ, положено начало прямой перевозкѣ пассажировъ и безперегрузочной перевозкѣ товаровъ. За время управленія М. къ русской сѣти желѣзныхъ дорогъ прибавилась 4451 верста. Съ передачею грунтовыхъ дорогъ въ вѣдѣніе министерства внутреннихъ дѣлъ, на почеченіи вѣдомства путей сообщенія остались шоссеиные пути, дальнѣйшее сооруженіе которыхъ, однако, было приостановлено, такъ какъ признано было необходимымъ обращать всѣ денежные средства на развитіе рельсовыхъ путей. Въ 1866 г. введенъ хозяйственный способъ ремонта шоссе, съ поставкою подрядчиками однихъ лишь матеріаловъ. 7 мая 1868 г. состоялось Высочайшее повелѣніе: предоставить министру путей сообщенія, въ видѣ опыта, снести съ земскими учрежденіями одной или двухъ губерній, пригласивъ ихъ принять участіе въ ремонтныхъ работахъ на шоссеиныхъ дорогахъ хозяйственнымъ распоряженіемъ, на условіяхъ, опредѣленныхъ соглашеніемъ съ земствами и съ министромъ внутреннихъ дѣлъ. Въ 1866 г. открытъ каналъ Императора Александра II, расширена и углублена часть Свирскаго канала, продолжались работы по улучшенію Маринской системы и условій судоходства по Волгѣ. Въ 1867 г. положено начало устройству судоходной инспекціи (на Волгѣ). Съ 1862 г. производились довольно значительныя работы по улучшенію Дорновскаго, Либаскаго, Одесскаго, Бердянскаго и Таганрогскаго портовъ, а также въ устьяхъ р. Волги и Астраханскомъ портѣ. Литературныя работы М. печатались въ «Журналѣ Путей Сообщенія», въ періодъ 1832—1860 гг. Отдѣльно изданы: «Основанія практической гидравлики или о движеніи воды въ различныхъ случаяхъ и дѣйствіи ея ударомъ и сопротивленіемъ» (1836) и «О желѣзныхъ дорогахъ» (1866).

**Мельникъ** или *Мльникъ* (чешск. Melník, нѣм. Melnik) — г. въ Чехіи, на р. Эльбѣ, которая въ этомъ мѣстѣ дѣлается судоходною, противъ впаденія въ нее р. Молдавы; жителей 1274. Старинная церковь въ готическомъ стилѣ (XV ст.), монастырь капуциновъ, старый замокъ съ капеллою св. Людмилы, старая ратуша. Свеклосахарный и пивоваренный заводы; плодоводство, въ особенности разведеніе абрикосовъ; винодѣліе, значительно поднятое имп. Карломъ IV посредствомъ посадки и прививки бургунаскихъ лозъ, даетъ замѣчательное вино.

**Мельникъ** —заштатный гор. Гродненской губ., Бѣльскаго у., на р. Бугѣ. Уже въ XIII в. тутъ былъ укрѣпленный замокъ съ башнями, принадлежавшій кн. волыноско-галицкимъ. М. подвергался частымъ опустошеніямъ въ XIII и XIV в. отъ татаръ и литовцевъ, въ XVII и XVIII в. во время войнъ, преимущественно со шведами. Въ 1808 г. присоединенъ къ Россіи. Церковь, церковно-прих. училище, костель. Торговля города незначительна. Мельника, красильны, гончарное заведеніе. Городскихъ доходовъ въ 1894 г. получено 498 руб., израсходовано 486 р., въ томъ числѣ изъ нихъ 275 р. на городское управленіе, 190 р. на благотворительныя заведенія. Жит. 3664 (1806 мѡч. и 1858 жнщ.); дворнянъ 21, духовнаго сословія 26, почетныхъ гражданъ и купцовъ 4,

мѣшанъ 1096, крестьянъ 2192, военного сословія 286, иностранныхъ подданныхъ 12, проч. сословій 27. Православныхъ 2814, католиковъ 412, протестантовъ 30, евреевъ 392, прочіихъ 16.

**Мельникъ**—журналъ мукомольнаго дѣла и хлѣбной торговли. Выходитъ съ 1-го іюня 1892 г. 2 раза въ мѣсяцъ, въ Москвѣ. Редакторъ-издатель Д. А. Мансфельдъ. Издается съ предварительной цензурой.

**Мельница. I. М. для крупъ**—въ настоящее время чаще устраиваются съ крупяными поставами (см.), имѣющими горизонтальныя оси вращенія камней. На фиг. 1 и 2 (табл.) изображена въ продольномъ разрѣзѣ и въ планѣ М. съ поставами системы Мартена. Для приведенія въ движеніе М. служитъ паровая машина въ 36 лош. силъ, отъ которой, чрезъ зубчатую передачу, сообщается вращеніе главному приводному валу *A* (фиг. 2), помѣщенному въ корридорѣ, пристроенномъ къ зданію. Зерна, подлежащая обработкѣ, засыпаютъ въ ящикъ 1 и элеваторомъ 2 поднимаютъ въ вѣяку 3, отсюда онѣ переходятъ въ куколотборники (см.) 4 и вращающимся рѣшетомъ 5 разсортировываются по величинѣ. Добротныя зерна, по выходѣ изъ рѣшета 5, направляются въ закромъ *a*, изъ котораго поступаютъ въ *лучильный* поставъ 6, конструкціи Мартена, гдѣ отъ нихъ отдѣляются внѣшнія оболочки; выходящей отсюда продуктъ принимается элеваторомъ 7, изъ котораго поступаетъ въ центробѣжное сито 8 (см. Сита), отдѣляющаяся при этомъ темная мука поступаетъ въ мѣшки *bb*, а зерна, по выходѣ изъ сита, падаютъ въ коробку вѣнта 9 и спускаются въ закромъ надъ поставомъ 10, той же конструкціи. Въ поставѣ 10, *крупяномъ*, зерна округляются и, для отдѣленія получающейся при этомъ муки, поднимаются элеваторомъ 11 въ центробѣжное сито 12; мука собирается въ мѣшкахъ *с, с*, а округленныя зерна или крупа выпадаетъ изъ сита въ коробку вѣнта 9 и спускается отсюда въ закромъ *a* надъ поставомъ 13 той же конструкціи. Въ поставѣ 13, *полировочномъ*, зерна округляются окончательно; выходящей отсюда продуктъ принимается въ элеваторъ 14, а изъ него поступаетъ въ центробѣжное сито 15, отдѣляемая которымъ мука собирается въ мѣшкахъ *dd*, а крупа, посредствомъ вѣнта, уложеннаго въ коробкѣ 9, поступаетъ на плоское сито 16, гдѣ разсортировывается по крупности на нѣсколько сортовъ или номеровъ. Справа подобнымъ же образомъ располагается второй ассортиментъ машинъ (на фиг. онъ не показанъ), служащей для тѣхъ же работъ. Готовая крупа выпадаетъ изъ горловинъ *e* въ днищахъ ящиковъ сортировальныхъ машинъ 16. Общее устройство, относящееся къ обоимъ ассортиментамъ машинъ, представляетъ вентиляція, состоящая въ томъ, что кожухи поставовъ соединяются съ трубами 32, сообщенными съ каморами 33, изъ которыхъ вытягивается воздухъ вентиляторомъ (эксаустеромъ) 34; при этомъ въ каморы заносится и въ нихъ осѣдаетъ болѣе тяжелая пыль, а болѣе легкая выносится изъ эксгаустера по трубѣ *v* на чердакъ и осѣдаетъ на полу его и, слѣдова-

тельно, не попадаетъ въ крупу. Поставы, входящіе въ каждый ассортиментъ, устроены одинаково, но вообще для лучильныхъ поставовъ берутся камни болѣе грубые, а для крупяныхъ и полировочныхъ—болѣе мелкозернистой структуры. Для полировки крупы пользуются также деревянными гладкими дисками, вращающимися въ подобныхъ же кожухахъ; съ тою же цѣлью употребляютъ иногда конусъ, обтянутый кожей и вращающийся внутри гладкаго деревяннаго конуса. Для отдѣленія муки употребляютъ вмѣсто центробѣжныхъ ситъ обыкновенныя призматическія вращающіяся сита, но разсортировка крупъ всегда ведется на плоскихъ рѣшетахъ, получающихъ сотрясательное движеніе. На фиг. 3 представлена группа плоскихъ рѣшетъ *a, b, c, d*, поддерживаемыхъ брусками *f*, шарнирно соединенными съ рычагами *g*, на качающихся валикахъ *kk*..., одинъ изъ которыхъ получаетъ движеніе отъ кулачнаго колеса или отъ цѣпочной шестерни *m*, при посредствѣ рычага *l*, и чрезъ рычаги *hh*... и тягу *i* сообщаетъ сотрясательное движеніе всей системѣ рѣшетъ; сортируемая смѣсь крупъ переходитъ съ рѣшета *a* на послѣдующія, а разсортированная крупа собирается въ ящикахъ *a', b', c', d'* и *e*, расположенныхъ подъ рѣшетами. Подобныя устройства сложны и сильно пылятъ, поэтому въ настоящее время чаще пользуются длинными плоскими рѣшетами, располагаемыми въ закрытыхъ ящикахъ, въ днищахъ которыхъ дѣлаются отверстія, для выпуска отсортированной крупы; рѣшета при этомъ подвѣшиваются на тягахъ и получаютъ сотрясательное движеніе отъ вращающагося вала, при посредствѣ эксцентрика и шатуна. Таково устройство рѣшета, обозначеннаго числомъ 16 на фиг. 1 и 2. Обыкновенно рабочая поверхность рѣшета составляется изъ рамокъ, удобно замѣняемыхъ, на которыхъ натянуты листы изъ дѣрева, желѣза или стали съ пробитыми въ нихъ круглыми отверстіями разнаго діаметра; само собою, рамки съ различными отверстіями располагаютъ такъ, что продуктъ переходитъ послѣдовательно на поверхности съ увеличивающимися отверстіями. Для уменьшенія длины рѣшетъ, не уменьшая длины пути, проходящаго продуктомъ, располагаютъ рѣшета въ нѣсколько ярусовъ; въ большинствѣ случаевъ достаточно двухъ рѣшетъ, при чемъ продуктъ, не прошедшій чрезъ первое рѣшето, поступаетъ на второе, имѣющее обратный наклонъ; такія двойныя рѣшета длиною отъ 1,23 до 1,33 м. раздѣляютъ въ частъ отъ 350 до 500 гр. крупъ на 7—12 номеровъ или сортовъ. При изготовленія мелкой ячменной крупы, такъ называемой *перловой*, служатъ тѣ же машины, но процессъ округленія зеренъ для полученія мелкой крупы происходитъ медленнее, при чемъ получается большое количество муки, обыкновенно невысокихъ качествъ, такъ что производство крупъ этихъ сортовъ обходится дорого. Для удешевленія производства мелкихъ крупъ, зерна, послѣ обдирки или луценія, раздѣляютъ на части, которыя уже и округляютъ въ крупяномъ поставѣ; при этомъ для раздѣленія зеренъ должны примѣняться машины, дающія возможно

меньшее количество муки и мелких частиц. На фиг. 4 представлена машина для этой цели с коническим жерновом *а*, вращающимся в полом неподвижном конусе; рабочие поверхности представляют соответственно укрепленные стальные оболочки с бороздками, рѣзаныя грани которых направлены наклонно къ производящим конусовъ и, перестѣкаясь, образуютъ уголъ около 20—25°. Зерна изъ ковша спадаютъ по трубѣ *г* на дискъ *с*, закрѣпленный на жерновѣ *а*, при вращеніи котораго разбрасываются по всѣмъ направленіямъ и, пройдя между рабочими поверхностями конусовъ, выбрасываются в размельченномъ видѣ по трубѣ *ф*. Поднятіемъ и опусканіемъ трубки *г* регулируется количество зеренъ, поступающихъ въ упомянутыя поверхности; для полученія же изъ зеренъ частицъ желаемой крупности, можно жерновъ *а* перемѣщать по веретену посредствомъ винта, соединеннаго съ дискомъ *с* и приводимаго во вращеніе стержнемъ *н*; при этомъ винтъ, вывертываясь изъ веретена, поднимаетъ съ собою дискъ *с*, а этотъ послѣдній увлекаетъ за собою жерновъ *а*, перемѣщаясь по шпонкѣ на веретенѣ; подъемъ же жернова одновременно съ веретенномъ устранивается колышкомъ *д*, подѣвываясь въ дырѣ полого конуса. Для размельченія зеренъ служатъ и иначе устроенныя машины; такъ на фиг. 5 и 6 для этой цѣли служатъ два шасныхъ диска с бороздками, перекрещивающимися при вращеніи дисковъ, подобно лезвіямъ ножицъ; диски приводятся въ вращательное движеніе въ противоположныя стороны отъ соответственныхъ валиковъ, на которыхъ они закрѣплены; на шквы *а* и *б* перекидываются ремни со шкивовъ на приводномъ валу: одинъ—прямо, другой—накрестъ; зерна, спускась по трубѣ *с*, имѣющей впазу, обокъ, круглое отверстие, переходятъ въ отверстия между спицами лѣваго диска, которыми онъ соединенъ со своєю ступицею, и, пройдя между дисками, выбрасываются въ окружающій ихъ кожухъ в размельченномъ видѣ. Для регулированія количества зеренъ, вступающихъ въ диски, служитъ клапанъ въ трубѣ *с*; крупность же помола регулируется измѣненіемъ разстоянія между дисками, для чего служитъ маховичекъ *д*, приводящій во вращеніе винтъ, которымъ передвигается бабка съ принадлежностями къ ней частями. При диаметрѣ дисковъ отъ 250 до 400 миллиметровъ, при числѣ оборотовъ ихъ отъ 350 до 220 въ минуту, производительность въ часъ составляетъ отъ 200 до 375 килограммовъ зеренъ. Такъ какъ при размельченіи зеренъ нужны крупныя частицы, для выдѣлки изъ нихъ крупы, то нѣтъ никакой надобности всю смѣсь изъ рассмотрѣнной машины направлять въ крупную поставъ, а обыкновенно ее освобождаютъ отъ муки и мелкихъ частицъ, для чего засыпаютъ въ соответствующій ковшъ, изъ котораго поднимаютъ въ сортировочное сито, послѣ чего крупныя частицы уже идутъ въ крупную поставъ. М. съ двумя ассортиментами указанныхъ выше машинъ (фиг. 1 и 2) перерабатываетъ въ 24 часа 5 метрическихъ тоннъ ячменя, изъ котораго получается:

Крупы №№ 0000, 000, 00, 0}	1210 кгр., почти поровну каждаго мумера.
» №№ 1, 2, 3, 4}	
» №№ 5, 6, 7, 8	620 кгр.
муки № 1	250 »
» №№ 2 и 3	655 »
дроси	280 »
крупки.	390 »
отрубей для корма животныхъ	1475 »
потерь	120 »

Итого . . 5000 кгр.

Подобное же устройство можетъ быть применено для приготовленія крупъ изъ зеренъ гречихи, гороха, проса, риса и т. п. При приготовленія рисовой крупы приходится вводить иногда машину для отдѣленія остей, остающагося на кондахъ рисовыхъ зеренъ при отдѣленіи ихъ отъ колосевъ; машины для рѣзанія зеренъ не нужны, такъ какъ рисъ округляется обыкновенно цѣлымъ зерномъ; лущеніе и прочія операціи должно вести нѣжѣе, въ виду хрупкости зеренъ. При изготовленіи крупы изъ гороха и сѣмянъ другихъ бобовыхъ растений ихъ предвѣрительно увлажняютъ, послѣ чего обсушиваютъ въ нагрѣтомъ воздухѣ и затѣмъ лущатъ, при чемъ оболочки отдѣляются весьма легко; для расклевыванія гороха могутъ служить машины подобныя служащимъ для рѣзанія зеренъ, но бороздки должны быть соответственно измѣнены. Во всѣхъ случаяхъ надо заботиться, чтобы пыль не распространялась въ помѣщеніи мельницы, какъ въ видахъ охраненія изготовляемой крупы отъ загрязненія, такъ и для сбереженія здоровья рабочихъ. Съ цѣлью отдѣлки частички оболочекъ, всегда болѣе или менѣе попадающія на крупу, полезно производить ихъ провѣиваніе послѣ разсортировки, что достигается токомъ воздуха, пропускаемымъ въ камеру чрезъ падающую въ ней крупку, при чемъ оболочки заносятся въ вентиляторъ и имъ выбрасываются.

II. А. Афанасьевъ. Δ.

II. Мельницы мукомольныя. — Этимъ словомъ обозначаютъ и большое зданіе съ установленными въ немъ машинами для полученія муки и, нѣрѣдко очень небольшую, ручную машинку, размалывающую зѣрна. Въ отдаленное отъ насъ время размельченіе зеренъ, весьма несовершенное, производилось въ ступахъ при посредствѣ песты. Чтобы размельчать несомѣсь сухія зѣрна, ихъ надо растирать или, такъ сказать, разрывать; средство для этого заключается въ томъ, что зѣрна помѣщаютъ между двумя поверхностями, движущимися одна по другой. Таково устройство общеизвѣстныхъ М. съ двумя жерновами. Подобныя М. пользовались уже за 1600 лѣтъ до Р. Хр. (упоминается въ книгахъ Моисея). Въ римскихъ М., судя по открытой въ Помпей, основаніе состояло изъ цилиндрическаго камня *А* (фиг. 1) въ 5 фт. diam. и въ 1 фт. толщиной, на которомъ установленъ неподвижный конусъ высотой почти въ 2 фт.; въ верхушкѣ его укрѣплена желѣзная цапфа. Верхній, вращающійся камень *В*, внутри пустой; въ томъ мѣстѣ, гдѣ сходятся коническія его полости, вставлена желѣзная полоса, въ

серединѣ которой находится отверстие для наложенія верхняго камня на цаффу нижняго, такъ что между внутреннею поверхностью верхняго камня и наружною поверхностью нижняго оставалось небольшое свободное кольцевое пространство, достаточное для выхода изъ него размолотыхъ частицъ. Зерна всыпались въ пространство *C* верхняго камня, спускаясь отсюда попадали, въ пространство между мелющими поверхностями каменной или жернововъ *A* и *B*. Мука, вышедшая изъ жернововъ, собиралась по краямъ нижняго жернова. Для вращенія верхняго камня въ немъ дѣлались гнѣзда, куда вгонялись концы рычаговъ *D*; къ другимъ концамъ рычаговъ прикладывалось усиліе людей или къ нимъ припрягались животныя.

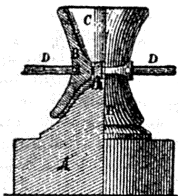

Фиг. 1.

Позднѣе стали пользоваться для движенія *M* силою воды; такія *M* были извѣстны также до Р. Хр.; Витрувій и Страбонъ указываютъ, что онѣ были въ примѣненіи во времена Митридата и Юлія Цезаря; распространеніе ихъ по Европѣ относится къ началу V стол. О примѣненіи силы вѣтра къ движенію мельницъ не упоминаютъ древніе писатели; понятіе о вѣтряныхъ мельницахъ перешло въ Европу, вѣроятно, съ Востока, распространене же ихъ относится къ серединѣ XI стол. Такъ называемыя голландскія вѣтряныя *M*, въ которыхъ поворачивается верхняя часть шатра, съ крыльями и валомъ, стали извѣстны въ 1660 г. Первая паровая мукомольная *M* была построена въ Англіи Смитомъ въ 1760 г.; она была снабжена атмосферическою машиною Ньюкомена, которая накачивала воду въ резервуаръ, откуда вода падала на верхненалавное колесо, приводившее въ движеніе *M*. Первая мельница, приводимая въ движеніе паровою машиною Ватта двойного дѣйствія, начала работать въ 1786 г. въ Лондонѣ, подъ названіемъ «Albion Mills», но вскорѣ была разрушена фанатизированною толпою. До XVI ст. *M* занимались только размельченіемъ зеренъ, сортированіе же размолагаго продукта или совсѣмъ не велось, или производилось самими потребителями, затѣмъ операцію эту начали вести на мельницахъ, которыя вслѣдствіе этого получили болѣе законченное устройство. Первая описанія такихъ *M* относятся къ началу XVII ст.: движеніе имъ сообщалось или отъ водяного или отъ вѣтрянаго двигателя. Подобныя *M*, въ видѣ болѣе или менѣе усовершенствованномъ, работаютъ и нынѣ въ селахъ и деревняхъ у насъ и за границею, а потому ниже рассмотримъ водяная сельская *M* и вѣтряныя *M*, большія же промышленныя *M* будутъ рассмотрѣны въ ст. Мукомольное производство.

Водяная сельская *M* (фиг. 1 и 2, табл. 1) получаетъ движеніе отъ колеса *W*, на которое падаетъ вода изъ ларя *L*. Размельчающій механизмъ состоитъ изъ двухъ цилиндрическихъ каменныхъ

или жернововъ *A* и *B*. Нижний жерновъ *A* установленъ неподвижно и называется *нижнякомъ* или *лежнякомъ*, верхній же *B*, движущійся — *бѣгуномъ* или *верхнякомъ*. Поверхности, которыми обращены одинъ жерновъ къ другому, называются *мелющими поверхностями* (см. о нихъ въ концѣ статьи). Оба жернова имѣютъ въ срединѣ отверстія, назначеніе которыхъ: въ верхнякѣ — для прохода зеренъ въ пространство между мелющими поверхностями, въ нижнякѣ же — для прохода оси или *веретена g*, которое служитъ для приведенія во вращательное движеніе бѣгуна. Въ томъ мѣстѣ, гдѣ проходитъ веретено чрезъ нижній жерновъ, вставляютъ втулку или т. наз. *кружловину h*, направляющую веретено. (т. XVI, 747). Для передачи движенія отъ веретена къ жернову *B* употребляется желѣзная поперечина *i*; она носитъ названіе *параллели*; концы ея за дѣлаются въ гнѣзда, выбранныя въ жерновѣ *B*, а пирамидальнымъ, квадратнаго сѣченія, отверстиемъ въ ея срединѣ она накладывается на имѣющій соответственное очертаніе верхній конецъ веретена *g*. На ф. 3 (т. I) параллель показана въ увеличенномъ видѣ. Нижний конецъ веретена упирается въ пятникъ *k*, лежащій на брусѣкѣ *p*, концы котораго лежатъ на двухъ другихъ брускахъ *q*. Эти послѣдніе могутъ быть поднимаемы или опускаемы, вслѣдствіе чего является возможность регулировать разстояніе между мелющими поверхностями жернововъ. На ф. 9 (т. I) показано приспособленіе для поднятія жернова помощью рычаговъ, продѣтыхъ свѣзвъ желѣзныя серьги, на которыхъ висятъ бруски *q*. Приподнимаа длинныя концы рычаговъ, приподнимаютъ съ этимъ вмѣстѣ и бруски *q*, а чтобы удержать ихъ въ этомъ положеніи закладываютъ клинья между рычагами и неподвижными брусками, на которые они опираются. Бруски *q* могутъ быть поднимаемы посредствомъ стержней съ нарѣзками и гайками, но вообще приспособленія этого рода, хотя и просты, но неудобны, такъ какъ при нихъ приходится дѣйствовать на четыре тяги, при чемъ правильная установка поперечины *p* поглощаетъ много времени. О болѣе совершенныхъ устройствахъ для измененія разстоянія между жерновами см. Мукомольные поставы. На веретенѣ *g* закрѣплена цѣвочная шестерня *l*; она сдѣлывается съ зубчатымъ колесомъ *m*, сидящимъ на оси водянаго колеса; цѣвки на шестернѣ *l* дѣлаются удлиненными, чтобы при опусканіи и подниманіи веретена не нарушить сдѣланныя между нею и зубчатымъ колесомъ. Для правильной и прочной установки нижняго жернова дѣлаютъ прочную, изъ брусевъ, настилку *e*, на которую и кладутъ его; затѣмъ, по ватерпасу, устанавливаютъ горизонтально мелющую поверхность этого жернова, подбивая подъ него клинья. Чтобы жерновъ лежалъ болѣе прочно, подбиваютъ подъ него извѣстъ; кромѣ того, чтобы онъ не сдвинулся съ мѣста установки, окружаютъ его четырехбрусчатый хомутомъ или рамою, которую укрѣпляютъ къ настлѣлкѣ *e*. Настилка *e* своими концами лежитъ на балкахъ *f*, поддерживаемыхъ стойками *g*, опирающимися на лежни

Н. Зерна, предназначенныя къ размельчению, засыпаются въ ковшъ *R*, котораго дно составляетъ корытце *a*; послѣдне, при вращеніи жернова, находится въ постоянномъ сотрясательномъ движеніи; вслѣдствіе этого зерна постоянно сыпаются съ корытца въ глазъ верхняго жернова, количество же зеренъ, выходящихъ изъ ковша, можетъ быть регулируется чрезъ приближеніе или удаленіе корытца. Для достиженія указаннаго, ковшъ и корытце повѣшены на рамѣ, образованной двумя продольными брусочками *b* и двумя поперечными *n*, при чемъ ковшъ прочно вставленъ въ раму, а корытце подвѣшено къ ней на шнурахъ *o* и *o'*, концы которыхъ обвиты вокругъ валиковъ *s* и *s'* и къ нимъ прикрѣплены. Оси этихъ валиковъ пропущены чрезъ бруски *b* рамы, и вращеніемъ ихъ можно укоротить или удлинить шнуры *o* и *o'* къ нимъ прикрѣпленные, а чрезъ это можно измѣнить наклоненіе корытца и его разстояніе отъ ковша. Для того, чтобы удержать валики *s* и *s'* въ неподвижномъ состояніи, на нихъ надѣты хрупавыя колесики, а къ брускамъ *b* рамы укрѣплены шпешеньки и на нихъ надѣты собачки, которыя можно завести за зубцы хрупавчиковъ, какъ это видно на фиг. 1 (табл. I). Сотрясательное движеніе корытца достигается тѣмъ, что къ нему придѣляется палочка *d*, а въ цилиндрическое отверстіе верхняго жернова вставляется кольцо *e*, отдѣльно показанное на ф. 4 (т. I), гдѣ видно, что оно имѣетъ выступы и впадины. Деревянная жердочка *f*, прикрѣпленная однимъ своимъ концомъ неподвижно къ брусу *b* рамы, а другимъ—соединенная помощью шнура съ корытцемъ *a*, установлена такъ, что постоянно отводитъ корытце въ одну какую либо сторону, напр. въ лѣвую, при чемъ палочка *d* корытца соприкасается съ внутреннею поверхностью кольца *e*, которое вращается съ жерновомъ *B*. Выступы кольца *e*, отводятъ палочку *d*, а, слѣдовательно, и корытце, въ правую сторону, и въ то время, когда палочка *d* сходитъ съ выступа кольца, корытце пружинистою жердочкой *f* быстро переходитъ въ прежнее положеніе, при чемъ сотрясается, и изъ него высыпаются зерна. Такимъ образомъ, вслѣдствіе сотрясательнаго движенія корытца, зерна постоянно притекаютъ въ отверстіе верхняго жернова и вступаютъ въ пространство между мелющими поверхностями, откуда выходятъ въ размельченномъ видѣ по окружности жернововъ. Причина движенія размалываемыхъ зеренъ отъ центра къ окружности жернововъ состоитъ въ центробѣжной силѣ ихъ вращательнаго движенія; тому же содѣйствуютъ бороздки на жерновахъ, постоянный притокъ новыхъ зеренъ къ жерновамъ и токъ воздуха между ними, провзлывающійся также вслѣдствіе центробѣжной силы. Чтобы собирать муку, жернова накрываются кожухомъ *z*, которому иногда даютъ названіе *обечы*; мука изъ кожуха удаляется чрезъ отверстіе *s*, къ которому подводится, по мѣрѣ накопленія ея въ кожухѣ, при вращеніи верхняго жернова, увлекающаго соприкасающіяся съ нимъ частицы, эти же послѣднія дѣйствуютъ на со- сѣднія *y*, вслѣдствіе сдѣпленія, вся масса ма-

теріала, залегающаго въ кожухѣ, имѣетъ стремленіе слѣдовать за верхнимъ жерновомъ и подводится къ выпускному отверстию *S*. Когда надо осмотрѣть жернова, ковшъ *R* отводится въ сторону; съ этою цѣлью бруски *b* (ф. 1 т. I) соединены съ вертикальною стойкою *T*, имѣющею внизу пяту, а наверху цапфу, такъ что при поворотѣ этой стойки ковшъ *R* отводится въ сторону; въ то же время, когда ковшъ *R* находится надъ жерновами и обремененъ засыпью зерна, бруски *b* подпираютъ поперечною, расположенною на стойкахъ *Q*. По выходѣ изъ отверстія *S*, размолотый продуктъ переходитъ въ такъ называемый *пеклевалный мѣшокъ K*, сшитый изъ шерстяной или шелковой ткани, пропускающей муку, которая собирается въ ящикѣ *L*, окружающемъ мѣшокъ; отруби же и крупа выпадаютъ при пониженномъ ковшѣ мѣшка на сито *M*. Мѣшокъ *K* и сито *M* приводятся въ сотрясательное движеніе, безъ чего отверстія въ тканяхъ мѣшка и сита засорились бы. Концы мѣшка обыкновенно обшиваются кожей, и верхній изъ нихъ прикрѣпляется къ трубкѣ *s*, очень часто имѣющей прямоугольное сѣченіе, высотой около 5 дм. и шириною около 6 дм.; нижній же конецъ мѣшка прикрѣпляется къ желѣзному обручу, котораго діаметръ около 6 дм. Обручъ этотъ вставленъ въ отверстіе подвижной доски *t*, поднимая или опуская которую возможно измѣнять наклоненіе мѣшка; кромѣ того, мѣшокъ находится въ постоянномъ небольшомъ натяженіи отъ дѣйствія пружины *u*, укрѣпленной въ доскѣ *t* и соединенной съ обручемъ; къ которому прикрѣпленъ мѣшокъ. Въ другихъ подобныхъ же *M*. натяженіе мѣшка достигается чрезъ наматываніе веревки, къ нему привязанной, на барабанъ. Вблизи середины своей длины мѣшокъ обшивается кожаномъ поосою или, что лучше, полосой изъ кожи идущей съ боковъ по его длинѣ; къ кожѣ съ боковъ мѣшка, около середины его длины, прикрѣпляютъ два кольца, въ нихъ вставляются концы деревянной вилки *v*, передающей мѣшку сотрясательное движеніе отъ вала *v*<sub>1</sub>. Къ валу *v* укрѣпленъ рычагъ *v*<sub>2</sub>; конецъ его, дѣйствіемъ деревянной пружины, подобной той, которая описана при разсмотрѣніи механизма, сотрясающаго башмакъ, нажимаетъ на кулачное колесо *w*, сидящее на веретенѣ *g*. Такимъ образомъ, отъ веретена *g* получается качательное движеніе вала *v*<sub>1</sub>, а отъ него мѣшокъ *K*. Видъ кулачнаго колеса *w*, рычага *v*<sub>2</sub> и вала *v*<sub>1</sub> показанъ въ планѣ на ф. 5 (т. I); стрѣлка около кулачнаго колеса показываетъ направление движенія веретена, а стрѣлка, соединенная съ рычагомъ *v*<sub>2</sub>, показываетъ направление натяженія пружины, дѣйствующей на этотъ рычагъ. Во многихъ подобныхъ *M*. для регулированія силы сотрясенія мѣшка *K*, устраиваютъ приспособленіе, показанное на ф. 6 (т. I); къ валику съ хрупавымъ колесомъ *r*, на который, для удержанія его въ опредѣленномъ положеніи, можетъ дѣйствовать собачка, не показанная на фигурѣ, укрѣпляютъ и обматываютъ одинъ конецъ ремня, другой конецъ котораго соединяютъ съ рычагомъ *v*<sub>2</sub>; передающимъ качательное движеніе валу *v*<sub>1</sub>; укорачивая ремень, можно дѣлать болѣе или

ментъ рычагъ  $v_2$  отъ кулачнаго колеса  $w$  и такимъ образомъ сообщить валу  $v_1$  и мѣшку  $K$  соответственно измененія съ этимъ разстоянiемъ сотрясенія. Сотрясательныя движенія сити  $M$  передаются отъ того же вертикальнаго вала  $v_1$ ; для этого съ нимъ неизмѣнно соединены рычагъ  $v_3$ , съ которымъ шарнирнымъ соединенiемъ связана тяга  $x$ ; другой ея конецъ такимъ же соединенiемъ сочлененъ съ рычагомъ  $x^1$  (ф. 2, т. 1), укрѣпленнымъ къ вертикальному валу  $u$ . Къ нижней части вала  $u$  прикрѣпленъ рычагъ  $z$  со шпенькомъ, входящимъ въ отверстие, сдѣланное въ днѣ сита; качательное движенье рычага  $z$  передается такимъ образомъ сити  $M$ . Для регулированія сотрясательныхъ движень сита пружина  $f_1$ , отводящая его въ сторону обратную той, въ которую приводитъ его рычагъ  $z$ , можетъ быть регулируема въ своемъ напряженiи или положенiемъ штифта  $i$ ; относительно точки укрѣпленія пружины, или натяженiемъ веревки  $s$  фиг. 8 (т. 1), когда точка опоры пружины находится не на краю ея, а въ серединѣ. Вышедшая изъ пеклевальнаго мѣшка смѣсь частицъ, попадаая на сито  $M$  (фиг. 2 и 7, т. 1), обгнутае гнѣнями съ различными отверстiями, раздѣляется на нѣсколько сортовъ крупки, проходящей чрезъ эти гнѣни, и отрубъ, свалывающiйся съ сита  $M$  при пониженномъ его концѣ въ особый ящикъ, какъ видно на фиг. 2 (т. 1). Когда наберется достаточное количество крупки, ее перемалываютъ снова для обращенiя въ муку.

*Внутренняя мельница* простѣйшаго устройства устанавливается на козлахъ, почему и извѣстна подъ названiемъ *М. на козлахъ*; особенность подобной  $M$ . (ф. 10, т. 1) состоитъ въ томъ, что она можетъ быть поворачиваема около вертикальнаго неподвижнаго дубоваго столба  $E$ , длиною около 20 фт. (ф. 11, т. 1). Нижняя, квадратная часть столба  $E$ , толщеюю около 2 фт., имѣетъ въ концѣ крестообразно расположенныя гнѣзда, которыми насаживаются на соединенiя въ полъ дерева и подъ прямымъ угломъ балки  $A$ ,  $A$  длиною около 25 фт., шириною и высотой около 18 дм. Подъ балками  $AA$ ; въ направленiи ихъ расходящихся концовъ, помѣщаются каменные стѣнки или, иначе говоря, фундаментъ; прочное, неподвижное соединенiе этихъ балокъ со столбомъ  $E$  достигается подпосоми  $C$ ,  $C'$ , которыхъ шипы вставлены въ гнѣзда столба  $E$ , сдѣланная почти на серединѣ его длины, и въ гнѣзда балокъ  $AA$ , вблизи ихъ концовъ. Выше подкосовъ, на заплечики столба  $E$  опирается сѣдо  $B$ , составленное изъ четырехъ брусьевъ, врубленныхъ одинъ въ другой; надъ этимъ мѣстомъ столбъ  $E$  дѣлается круглымъ и на сѣдо кладется круглая желѣзная шайба  $a$ . На эту последнюю опираются двѣ балки  $D$ ,  $D$ , концы ихъ связываются съ переднею стѣнкою  $M$  и заднею стѣнкою  $N$  шатра; надъ этими балками располагаются, также съ обѣихъ сторонъ столба  $E$ , двѣ другихъ балки  $a$ ,  $a$ , концы которыхъ связываются съ боковыми стѣнками  $R$  шатра; на балки  $a$ ,  $a$ , такъ точно и на другiя имъ параллельныя балки  $a'$ ,  $a'$ , накладываются цаффа (штырь), на который опирается подпятникъ, укрѣпленный въ толстой поперечной

балкѣ  $F$ ; последняя принимаетъ на себя большую часть вѣса шатра и вѣсъ постова и передаетъ это давленiе чрезъ штырь на столбъ  $E$ . Въ виду того, что центръ тяжести всей мельницы, принимая во вниманiе вѣсъ ея крыльевъ, лежитъ ближе къ передней стѣнкѣ  $M$  шатра, нежели къ задней  $N$ , положенiе штыря опредѣляютъ такъ, чтобы разстоянiе его отъ стѣнки  $M$  было  $\frac{1}{2}$  всего разстоянiя между стѣнками  $M$  и  $N$ . Сбоку задней стѣнки располагается обыкновенно лѣстница, для входа во внутрь шатра, и чрезъ эту же стѣнку проходятъ рычагъ  $L$ , длиною около 20—30 фт.; одинъ его конецъ укрѣпляется между балками  $DD$ , къ другому же концу прилагается усилiе, когда нужно повернуть шатеръ, чтобы крылья колеса были расположены противъ вѣтра. Съ той цѣлю, чтобы  $M$ . во время ея работы стола тверже, концы вертикальныхъ столбовъ  $\delta$  въ углахъ, гдѣ стѣнка  $N$  соединяется съ поперечными стѣнками  $R$ , дѣлаются по возможности близко къ землѣ и подъ нихъ подбиваютъ клинья. Сверхъ шатра, на его стойкахъ, располагаются два продольныхъ бруса  $h$ , поддерживающихъ крышу, и на нихъ укрѣпляются два поперечныхъ бруса  $G$  и  $G'$ ; первый изъ нихъ дѣлается толще второго и подпирается въ серединѣ вертикальною стоекю. На брусѣ  $G$  укрѣпляется подушка, нерѣдко изъ твердаго камня, въ которую укладываются шейка  $g$  деревяннаго, наклоненнаго къ горизонту вала  $H$ ; квадратный переднiй конецъ вала  $H$  имѣетъ толщину отъ 1,5 до 2 фт., съ другою концю онъ дѣлается тонше и круглымъ; на этомъ концѣ укрѣпляется стальная закаленная цаффа, уложенная въ упорную чугунную подушку на брусѣ  $G'$ . Вмѣсто каменной подушки для шейки  $g$  употребляютъ также чугунную; шейка деревяннаго вала во всякомъ случаѣ обдѣлывается желѣзомъ, напр. узкими желѣзными полосами, число которыхъ по окружности доходитъ до 30 и ихъ удерживаютъ въ требуемомъ положенiи кольцами  $i$ ,  $i$ . Переднiй квадратный конецъ вала  $H$  имѣетъ два сквозныхъ, взаимно перпендикулярныхъ, отверстiя  $I$ ,  $I'$ ; въ нихъ закрѣпляютъ деревянные брусья, называемые *мазанами* и служащiе для прикрѣпленiя крыльевъ, о которыхъ рѣчь ниже. На валѣ  $H$  укрѣплено деревянное колесо  $K$ , диаметромъ около 12 фт., сдѣланное изъ дѣвочною шестернею  $s$ , насаженною на вертикальный валъ  $r$ , дѣлающiй около 8 оборотовъ при одномъ оборотѣ вала  $H$ . Валъ  $r$  (веретено) верхнимъ концомъ помѣщенъ во втулкѣ, укрѣпленной къ бруску  $q$ , нижнiй же его конецъ оканчивается вилкою, обхватывающею паралициу (ф. 12, т. 1), которая подпирается веретеномъ  $r'$  и сообщаетъ ему вращательное движенье. Для удержанiя веретена  $r'$  въ правильномъ положенiи служитъ кружловина, сдѣланная въ нижнемъ жерновѣ, нижнiй же его конецъ опирается на подпятникъ, помѣщенный на рычагѣ  $w$ . Измѣняя наклонъ этого рычага—для чего конецъ его справа (ф. 10, т. 1) имѣетъ тягу съ рѣзбою на концѣ, на которую навертывается гайка,—можно поднимать и опускать веретено  $r'$ , а, следовательно, и паралициу съ верхнимъ жерновомъ, чѣмъ достигается установка жалаемаго разстоянiя между



мелющими поверхностями жернововъ. Для прекращенія вращательнаго движенія вала  $H$ , устраиваются тормазное приспособленіе; изъ деревяннаго хомута  $t$  (фиг. 10, т. I) составленнаго изъ нѣсколькихъ брусковъ, огибающихъ ободъ колеса  $K$  сверху; одинъ конецъ хомута прикрѣпленъ на шарниръ къ неподвижной балкѣ, другой же — соединяется посредствомъ тяги  $p$  съ рычагомъ  $f$ , представляющимъ длинный брусъ, поворачивающійся около оси  $\beta$  и прижимающій хомутъ къ ободу колеса  $K$ , когда нужно затормозитъ валъ  $H$ . Во время работы  $M$ . брусъ  $f$ , а съ нимъ и хомутъ, бывають приподняты; съ этою цѣлю въ концѣ рычага  $f$ , показаннаго пунктиромъ въ той его части, которая расположена за лишкомъ съ пеклевальнымъ мѣшкомъ, укрѣпленъ блокъ  $v$ ; его огибаетъ веревка, укрѣпленная въ точкѣ  $o$  и поднимающаяся затѣмъ къ валу  $k$ , на которомъ насаженъ барабанъ  $l$ , съ обвитою вокругъ него другою веревкою, конецъ которой направленъ внизъ. При натяженіи конца этой веревки она свивается съ барабана  $l$  и поворачиваетъ валъ  $k$ , на который тогда навивается веревка, обходящая около блока  $v$ ; такимъ путемъ брусъ  $f$  удерживается въ поднятомъ положеніи. Когда же надо затормозитъ валъ  $H$ , ослабляютъ конецъ веревки, свившейся съ барабана  $l$  и брусъ  $f$  опускается. Если вѣсь бруса  $f$  недостаточенъ, на концѣ его укрѣпляютъ грузъ, чтобъ сильнѣе прижать тормазный хомутъ къ ободу колеса  $K$ . На валу  $H$ , кромѣ колеса  $K$ , закрѣплено еще цилиндрическое колесо, діаметромъ около 4 фт., которое сѣпляется съ колесомъ  $S$  меньшаго діаметра, укрѣпленномъ на валѣ  $u$ ; валъ этотъ легко отодвигается при посредствѣ рычага, связаннаго съ подвижною подушкою  $o'$ , при чемъ расцѣпляются зубчатый колесо. На валѣ  $u$  укрѣплены концами и обвиты вокругъ него двѣ веревки  $x$  и  $y$ , къ другимъ концамъ которыхъ прицѣпляются мѣшки съ зерномъ или съ остатками отъ перваго помола, подлежащими дополнительному размельченію. Мѣшки поднимаются при навиваніи веревокъ  $x$  и  $y$  на валъ  $u$ , для чего сѣпляють зубчатый колесо; при расцѣпкѣ ихъ мѣшки спускаются. Чобъ тѣ же работы можно было производить и въ томъ случаѣ когда  $M$ . стоитъ, на валѣ  $u$  насаживается колесо  $T$ , на которое наматывается веревка и къ концу ея прилагается усиліе, подобно тому, какъ это имѣло мѣсто для веревки, намотанной на барабанъ  $l$ . Обыкновенно въ такихъ  $M$ . помѣщается одинъ мукомольный поставъ, пеклевальный мѣшокъ котораго получаетъ сотрясательныя движенія отъ кулачнаго колеса  $q'$  на веретенѣ  $r'$ , какъ это подробно разъяснено въ предыдущей  $M$ .

*Ветряныя мельницы голландскаго типа* болѣе совершенны. Въ нихъ поворачивается не вся  $M$ , а только верхняя ея часть, гдѣ располагается валъ съ крыльями. Зданія такихъ  $M$ . устраиваются изъ кирпича или изъ камня, въ видѣ усѣченнаго конуса, или ихъ дѣлають изъ дерева, въ видѣ усѣченной восьмигранной пирамиды, иногда же нижняя часть строенія бываетъ каменная, а верхняя деревянная, какъ это имѣетъ мѣсто для  $M$ . на фиг. 13 (т. I). Въ этой  $M$ . наклоненный къ горизонту

валъ съ крыльями поворачивается вмѣстѣ съ крышею по направленію вѣтра, такъ что крылья располагаются противъ вѣтра и получаютъ вращательное движеніе, которое чрезъ коническія колеса  $a$  и  $b$  передается вертикальному валу  $c$ , сообщающему движеніе мельничнымъ машинамъ. На валѣ  $c$  закрѣплено цилиндрическое колесо  $d$ , которое сѣпляется съ колесами  $e$  на веретенахъ четырехъ жернововъ. Отъ того же вала  $c$  получается движеніе вертикальный валъ  $f$ , а отъ этого послѣдняго, чрезъ коническое колесо  $g$ , приводится въ движеніе горизонтальный валъ, сообщающій движеніе другимъ валамъ, приводящимъ въ движеніе винты  $l$  и призматическія сита  $m$ . Размолотый продуктъ, по выходѣ изъ жернововъ, поступаетъ сперва въ желоба винтовъ и затѣмъ уже винтами отводится въ сита  $m$ ; просіянный продуктъ собирается въ мѣшкахъ, прикрѣпленныхъ къ трубамъ  $n, n$ . Для подъема зеренъ и остатковъ, подлежащихъ перемазыванію, служитъ подъемная платформа, движущаяся вдоль направляющихъ столбовъ  $p$ ; платформа соединяется съ веревкою, навивающеюся на валъ  $r$ , когда къ нижнему ребру обода колеса  $b$  нажимается плоскій ободъ колеса  $q$ , приподнимаемаго вмѣстѣ съ валомъ  $r$  при посредствѣ особаго рычага. Вмѣсто того, чтобы поднимать мѣшки на платформѣ, ихъ можно поднимать прямо веревкою, наматывающеюся на валъ  $r$ . Верхняя часть болѣе ясно представлена на фиг. 14 и 15 (т. I), хотя и въ нѣсколько измѣненномъ видѣ. Здѣсь угловые стойки  $ZZ$  башни связаны сверху частью  $W$ , на которой помѣщена кольцевая часть  $a$ , съ окружающею ее частью  $V$ ; на части  $a$  расположенъ зубчатый вѣнецъ  $a'$ , съ зубцами котораго сѣпляется колесо  $b$ , ось котораго поворачивается вмѣстѣ съ крышею и поддерживается въ ней брусками  $EE$  при посредствѣ поперечныхъ брусковъ. Къ внутренней поверхности колеса  $a'$  прилегають ролики  $m, m$ , прикрѣпленные къ брускамъ  $EE$  и къ среднему пересѣкающему ихъ брусу, въ которомъ помѣщена цапфа вертикальнаго вала; ролики эти облегчаютъ поворотъ крыши и устраниаютъ ея передвиженіе. На фиг. 15 (т. I) видно шесть катковъ  $m, m, m$ , но ихъ полезно дѣлать въ большемъ числѣ, кромѣ этого слѣдуетъ для облегченія поворота крыши ставить ее на катки съ горизонтальными осями; въ  $M$ . на фиг. 13 имѣются подобныя катки между колесами  $a$  и  $\beta$ , но по малости масштаба они не показаны на фиг. Валъ колеса  $b$  (фиг. 14 т. I), сѣпляющагося съ зубцами вѣнца  $a'$ , получаетъ вращательное движеніе отъ небольшого вѣтрянаго колеса  $l, l$ , которое можно назвать направляющимъ или рудевымъ колесомъ, поворачивающимъ крышу въ положеніе, при которомъ вѣтеръ дѣйствуетъ нормально на плоскость колеса  $BB$ , насаженнаго на валѣ  $AA$ . Плоскость вращенія колеса  $l, l$  расположена перпендикулярно къ плоскости вращенія колеса  $BB$ ; если вѣтеръ направленъ нормально къ этой послѣдней плоскости, колесо  $l, l$  стоитъ, въ противномъ случаѣ оно вращается, пока не встанетъ своею плоскостью въ направленію вѣтра. Вращательное движеніе отъ вала  $k$  колеса  $l, l$  передается чрезъ зубчатый колесо  $i$  и  $h$  (фиг. 15, т. I) валу  $g$ , отсюда чрезъ коническія колеса

е и  $f$  получает вращение винт  $d$ , поворачивающий колесо  $c$  на валу  $d$  (ф. 14, т. I), на котором установлена шестерня  $b$ , сцепленная съ зубчатымъ вращающаго  $a$ . Крыша называется иногда чепцомъ, въ виду своеобразной ея формы. Разсмотрѣнная предъ симъ части поддерживаются брусьями  $m$ ,  $n$ , прочно связанными съ основными брусьями крыши. Въ М. на ф. 13 (т. I) поворачивание крыши достигается также черезъ вращение вѣтряного направляющаго или рулевого колеса, отсюда, чрезъ коническія колеса и валы 1, 2 и 3, получаетъ движение шестерня 4, сцепляющаяся съ колесомъ, укрѣпленнымъ вверху вокругъ неподвижной части зданія. Независимо отъ вѣтра, поворачивание крыши достигается вручную, при приложеніи усилія къ рукояткѣ 5. Прочія детали ф. 14 и 15 (т. I) относятся до приспособленій для уравниванія вращательнаго движенія колеса  $AB$ . Если вся поверхность крыльевъ вѣтряного колеса покрыта парусомъ или другою обшивкою, то при данной силѣ вѣтра работа его будетъ наибольшою. Увеличеніе или уменьшеніе величины поверхности крыльевъ, прикрытыхъ парусами, достигается чрезъ свертываніе и развертываніе парусовъ; если обшивка крыльевъ сдѣлана ставнями изъ драги, то для регулированія хода колеса приходится ихъ снимать или снова накладывать на крылья. Въ разсматриваемой М. измѣненіе величины поверхности крыльевъ производится автоматически. Съ этою цѣлью каждое крыло прикрыто узкими щитками, которые могутъ быть одновременно поворачиваемы около длинныхъ своихъ сторонъ, имѣющихъ направленіе, перпендикулярное къ динѣ маха; при этомъ щитки прикрываютъ крылья вполнѣ, или только частью. Для поворота щитковъ, ось каждаго изъ нихъ соединена съ небольшимъ рычагомъ, а эти послѣдніе связываются для каждаго крыла общою тягою, находящеюся въ соединеніи съ рычагами  $w$ , которыхъ поворачиваніе сопровождается перемѣщеніями стержня  $uv$  внутри вала  $AA$ , на которомъ укрѣвлено вѣтряное колесо. Стержень  $uv$  соединенъ на концѣ съ зубчатою рейкою  $p$ , которая сцеплена съ зубчатымъ секторомъ  $q$ , ось послѣдняго поворачивается вмѣстѣ съ рычагомъ  $r$ , соединеннымъ тягою съ другимъ рычагомъ, на концѣ котораго виситъ тяга  $t$  съ грузомъ. Всегда можно выбрать этотъ грузъ такимъ, чтобы давленіе на стержень  $v$  соответствовало желаемому открытію или повороту щитковъ, соответственно съ силою вѣтра и работою мельницы; если давленіе вѣтра уменьшится, грузъ на тягѣ  $t$  будетъ имѣть перевѣсъ и повернетъ щитки въ сторону крыльевъ, отчего увеличится ихъ поверхность, въ противномъ случаѣ щитки повернутся и приподнимутъ грузъ на тягѣ  $t$ . Подобное же устройство для уравниванія хода сдѣлано и въ мельницѣ на фиг. 13 (т. I), съ тою разницею, что съ зубчатымъ секторомъ 6 поворачивается рычагъ 7, соединенный съ рычагомъ 8, подвѣшеннымъ на оси 10; къ рычагу 8 привѣшивается грузъ 11, который или виситъ надъ осью 10, или стремится принять это положеніе, при чемъ поворачиваетъ рычагъ 8, съ чѣмъ связано передвиганіе стержня  $v$  внутри вала; отъ этого стержня, какъ

и въ предыдущемъ случаѣ, поворачиваются щитки на крыльяхъ. Для загорможенія вала съ вѣтрными колесомъ служатъ тормазъ  $a$  (ф. 14, т. I), огibaющій ободъ зубчатаго колеса  $D$ ; одинъ конецъ такого хомута или тормазной дуги, соединенной изъ нѣсколькихъ кривыхъ брусевъ, укрѣпляется неподвижно, другой же — соединяется въ рычагомъ  $\gamma$ , который можно поднять или опустить, дѣйствуя на привязанный къ нему шнуръ  $\eta$ , обходящій около направляющихъ блоковъ  $\delta$  и  $\varepsilon$ . Подобнымъ же образомъ устроена и дѣйствуетъ на фиг. 13 (т. I) тормазная дуга 12, огibaющая ободъ колеса  $a$ . Крылья вѣтряныхъ мельницъ состоятъ изъ *маховъ*, укрѣпленныхъ къ валу, изъ *перевѣ* или *илицъ*, соединяемыхъ съ махами, и изъ *парусовъ* или *щитковъ*, укладываемыхъ на илгцахъ. Для вращенія крыльевъ, поверхность ихъ, на которую давить воздухъ, располагается наклонно къ направленію движенія этого послѣдняго. Если  $m$  (фиг. 19, т. I) представляетъ ширину крыла, и воздухъ двигается по направленію стрѣлки со скоростью  $v$ , то колесо получаетъ движеніе въ направленіи перпендикулярномъ къ вѣтру со скоростью  $c$ . Наибольшая работа крыла определяется наиболѣе выгоднымъ наклонномъ его къ направленію вѣтра; удовлетворяя этому условію, уголъ  $\alpha$  (фиг. 19, т. I) должно опредѣлять по формулѣ:

$$\operatorname{tang} \alpha = \frac{3}{2} \frac{c}{v} + \sqrt{\frac{9}{4} \frac{c^2}{v^2} + 2 \dots \dots 1}$$

Такъ какъ входящая въ эту формулу величина  $c$  скорости вращенія крыла увеличивается по мѣрѣ удаленія разсматриваемыхъ площадокъ крыла отъ оси его вращенія, то отсюда слѣдуетъ, что и уголъ  $\alpha$  наклоненія долженъ быть больше для площадокъ далѣе удаленныхъ отъ центра колеса. При такомъ построеніи крыла, оно будетъ представлять не плоскую, а *косую поверхность*, элементъ которой отклоняется отъ плоскости вращенія подъ угломъ  $\beta$  (ф. 19, т. I) тѣмъ менышимъ, чѣмъ далѣе лежатъ они отъ центра колеса. На практикѣ можно встрѣтитъ крылья съ плоскими и косыми поверхностями; махи первыхъ бываютъ длиною отъ центра вала отъ 14 до 20 фт., а вторыхъ — отъ 30 до 40 фт.; ихъ дѣлаютъ обыкновенно деревянными, съ квадратнымъ сѣченіемъ, отъ 8 до 12 дм. около вала и отъ 5 до 6 дм. на концахъ, или съ сѣченіемъ прямоугольнымъ, съ рѣзъами  $12 \times 9$  дм. около вала и  $6 \times 4,5$  дм. на концахъ, при чемъ большіе ихъ размѣры располагаются перпендикулярно къ плоскости колеса. Перья или илгцы пргготовляются также изъ дерева и пропускаются въ связозны гнѣзда, выдолбленные въ махахъ; въ плоскихъ крыльяхъ всѣ илгцы наклонены одинаково и составляютъ съ плоскостью вращенія уголъ  $\beta$  (ф. 19, т. I) отъ  $12^\circ$  до  $18^\circ$  или, другими словами, вѣтеръ ударяетъ въ нихъ подъ угломъ  $\alpha$  отъ  $78^\circ$  до  $72^\circ$ . Въ такихъ крыльяхъ прямоугольной формы (ф. 16, т. I) первая илгца или перо ставится въ разстояніи отъ центра вала около  $\frac{1}{6}$  длины маха, ширина крыла дѣлается отъ  $\frac{1}{7}$  до  $\frac{1}{8}$  его длины и махъ пересѣкается крыло такъ, что ширина крыла съ одной стороны

маха равна  $\frac{1}{3}$  полной ширины крыла. В плоских крыльях трапециoidalного очертания (фиг. 17, т. I) ширина крыла на концѣ болѣе удаленномъ отъ вала бываетъ отъ  $\frac{1}{4}$  до  $\frac{1}{3}$  длины крыла, а на краю ближе лежащемъ къ валу отъ  $\frac{1}{6}$  до  $\frac{1}{5}$  той же длины; махъ въ такихъ крыльяхъ проходитъ параллельно длинной грани крыла на разстоянн  $\frac{3}{8}$  ширины крыла, на концѣ болѣе удаленномъ отъ вала. Обыкновенно узкая часть крыла обшивается наглухо досками или дранками, а широкая покрывается съемными шитами или парусами; съ боковъ крылья окружаютъ продольными брусками, въ которыхъ дѣлаются гнзда для иглицъ; если крылья покрываются полотняными парусами, то по серединѣ помѣщаются еще продольные бруски, такъ что вся поверхность крыла состоитъ изъ квадратиковъ, имѣющихъ въ сторонѣ ок. 2 фт. Косыя крылья представлены въ двухъ перпендикулярныхъ направленихъ, на фиг. 18 (табл. I); при трапециoidalномъ очертанн (фиг. 17, т. I), форма ихъ часто такова:

$$ab = \frac{1}{6} ac, \quad bc = \frac{5}{8} ac, \quad bd = ce = \frac{1}{6} ac \quad \text{и} \quad cf = \frac{2}{3} ce.$$

По Смитону, перо, въ разстоянн отъ вала равномъ  $\frac{1}{6}$  длины маха, должно быть наклонено подъ угломъ  $\alpha = 72^\circ$ , а послѣднее, на внѣшнемъ краю маха, подъ угломъ  $\alpha = 83^\circ$ ; при этомъ, если разстояние между первымъ и послѣднимъ перьями раздѣлить на пять частей, то перья въ точкахъ дѣленн, считая отъ вала, должны бы быть наклонены подъ углами  $\alpha$  равными  $71^\circ, 72^\circ, 74^\circ$  и  $77\frac{1}{2}^\circ$ . Обыкновенно принимаютъ, что скорость вращенн крыла на концѣ его болѣе удаленномъ отъ вала должна быть въ 2,5 до 2,7 болѣе скорости вѣтра и задаютъ наиболѣе пригодныя для работы М. скорости вѣтра; при этихъ условнхъ можно найти скорость крыла съ на каждомъ разстоянн отъ вала и, по приведенной выше формулѣ (1), опредѣлить въ каждомъ мѣстѣ уголъ  $\alpha$  наклоненн крыла. Если, имѣя эти свѣдѣнн, часть длины маха, занятую крыломъ, разбить на нѣсколько равныхъ частей и чрезъ точки дѣленн провести прямыя, перпендикулярныя къ маху, то крыло разобьется на отдѣльныя площадки, для каждой изъ которыхъ будетъ извѣстна также и величина  $f$  ея площади, изъ этого количества работы, извлекаемой при вѣтра такую площадкою, опредѣлится выраженнемъ:

$$\frac{4\delta}{2g} \left[ f \left( v \sin \alpha - c \cos \alpha \right)^2 c \cos \alpha \right],$$

гдѣ  $\delta$  — площадь воздуха и  $g$  — ускоренн силы тяжести. Слагая подобныя площадки, получимъ полезную работу всего крыла, а умножая эту послѣднюю на число  $m$  крыльевъ, опредѣлимъ полную полезную работу вѣтряного двигателя въ такомъ видѣ:

$$L = \frac{4m\delta}{2g} \sum [f(v \sin \alpha - c \cos \alpha)^2 c \cos \alpha] \dots (2).$$

Принявъ для разсмотрѣнныхъ выше М.  $v = 6,28$  м.,  $c = 2,5$  в, изъ форм. (1) получимъ, для конца крыльевъ,  $\tan \alpha = 7,75$  и, слѣдовательно,  $\alpha = 82^\circ 40'$ ; при длинѣ же маховъ въ 9,42 м. (почти 27 фт.), при разстоянн первой иглицы отъ центра въ  $\frac{1}{6}$  длины маха или въ 1,57 м., скорость съ крыла въ этомъ мѣстѣ будетъ 2,61 м., при чемъ по форм. (1)  $\tan \alpha = 2,16$  в, слѣдов.,

$\alpha = 65^\circ 15'$ ; при этихъ опредѣленнхъ полезная работа крыльевъ, принималъ  $\delta = 1,25$  кгр. и  $g = 9,81$  м., выраженная въ килограмметрахъ, оказывается довольно близкою къ выраженн  $L = 0,0338 F v^3$ , гдѣ  $F$  площадь крыльевъ въ кв. м., на которую дѣйствуетъ вѣтеръ, имѣющн скорость  $v$  м. Та же работа, выраженная въ лошадиныхъ силахъ, опредѣлится выраженнемъ:

$$N = 0,00045 F v^3 \dots \dots (3).$$

Значительная часть этой работы тратится на побѣжденн работы тренн на валѣ, къ которому укрѣплены махи, особенно при деревянныхъ валахъ (ф. 10, т. I), шейки которыхъ бываютъ отъ 1,5 до 2 фт.; поэтому-то, для уменьшенн пути тренн, желательно такимъ валамъ не придавать большого числа оборотовъ; а именно, скорость на концѣ крыльевъ, при наибольшей ихъ работѣ, должна быть около 2,5 разъ болѣе скорости вѣтра; при этомъ, если М. ходитъ порожнемъ, скорость на концѣ крыльевъ бываетъ около 4 разъ болѣе скорости вѣтра. Значительное тренн на шейкахъ валовъ, деревянныхъ и чугунныхъ, приводитъ къ тому, что вышеразсмотрѣнныя М. не могутъ развивать при сдѣломъ вѣтрѣ требуемой работы; скорости вѣтра въ 6 — 8 м. въ секунду считаютъ для нихъ наиболѣе пригодными. При скорости вѣтра около 6,28 м. въ сек., для передачи работы въ одну лошадиную силу требуется, по форм. (3), около 9 кв. м. площади  $F$  крыльевъ; на практикѣ же, въ виду вредныхъ сопротивленн на шейкахъ вала и въ передачахъ, слѣдуетъ имѣть 14 кв. м. въ площади крыльевъ при валахъ деревянныхъ и 12 кв. м. — при валахъ чугунныхъ. Вали, къ которымъ укрѣпляются крылья, устанавливаются часто подъ угломъ отъ  $8^\circ$  до  $12^\circ$  къ горизонту, ибо вѣтеръ часто бываетъ направленъ наклонно къ землѣ, такъ и для болѣе устойчиваго положенн валовъ, а также, чтобы и концы крыльевъ вращались въ нѣкоторомъ удаленн отъ стѣнъ строенн.

*Вѣтряныя М. американскія* существенно отличаются отъ ранѣе разсмотрѣнныхъ: вмѣсто 4 — 6 отдѣльныхъ крыльевъ предыдущихъ устройствъ въ нихъ употребляются крылья въ формѣ узкихъ планокъ, расположенныхъ въ видѣ кольца, внутренней днаметръ котораго ок.  $\frac{1}{3}$  наружнаго его днаметра. Такое кольцо, закрѣпленное на оси, горизонтальной или слегка наклоненной къ горизонту, сообщаетъ ей вращательное движенн и, въ отличн отъ вала съ крыльями, можетъ быть названо *отряннымъ колесомъ*. Подобно М. голландскимъ, американскія вѣтряныя колеса устраиваются съ приспособленнми для автоматической установкн ихъ противъ вѣтра и для автоматическаго регулированн ихъ при измѣняющейся силѣ вѣтра, но механизмы для этой цѣли отличаются особою оригинальностью и простотою, облегчающею ихъ исполненн, а также, что очень важно, конструкци эти не требуютъ пустотѣвхъ валовъ (фиг. 13 и 14, табл. I), вслѣдствн чего уменьшается днаметръ шеекъ и сберегается работа, расходуемая на побѣжденн тренн на ихъ поверхностяхъ. Ниже разсмотрѣны наиболѣе типичныя устройства американскихъ вѣтряныхъ колесъ.

Колеса Галлада в общем видѣ представлѣны на таблицѣ XV т. (см. Колеса), гдѣ, на фиг. 9 и 10, буквою *f*, обозначенъ рудъ, соединенный съ поворотною частью, на которой помѣщенъ валъ колеса; дѣйствіемъ вѣтра на рудъ плоскость колеса поворачивается въ направленіе, перпендикулярное къ направленію вѣтра. Колесо состоитъ изъ розетки закрѣпленной на валу, въ которой помѣщены концы маховъ въ числѣ 6, 8 или болѣе, смотря по размѣру колеса; между каждымъ двумя махами расположены секторы, покрытые узкими, наклоненными къ плоскости колеса, планками, играющими роль крыльевъ; каждый изъ секторовъ можетъ поворачиваться около своей оси, папфы которой уложены въ гнѣзда частей, укрѣпленныхъ къ махамъ. При сильномъ вѣтрѣ, когда колесо получаетъ большее, чѣмъ нужно, число оборотовъ, секторы поворачиваются на осяхъ *сс* по направленію стрѣлокъ и могутъ принять крайнее положеніе *d'd'*, при которомъ вѣтеръ не можетъ уже привести колесо во вращательное движеніе. Смотри по силѣ вѣтра и сопротивле-

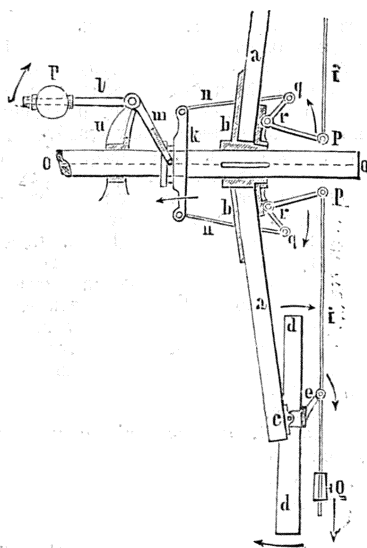

Фиг. 2.

нію, преодолеваемому колесомъ, наклонъ секторовъ измѣняется автоматически, что достигается грузами *Q* (фиг. 2), закрѣпленными на стержняхъ *i*. Съ увеличеніемъ числа оборотовъ колеса центробѣжная сила грузовъ *Q*, вращающихся вмѣстѣ съ колесомъ, возрастаетъ и они, перемѣщаясь въ направленіи стрѣлокъ, поворачиваютъ секторы *dd* на ихъ осяхъ *сс* чрезъ посредство укрѣпленныхъ къ нимъ рычаговъ *e*. Вмѣстѣ съ этимъ поворачиваются рычаги *prq*, около шарнировъ *r*, прикрѣпленныхъ къ розеткѣ *b*; концы *p* этихъ рычаговъ связаны съ тягами *i*, а концы *q* — съ тягами *n*, которые соединяютъ съ розеткою *k*. Эта послѣдняя надѣта на валъ и вращается вмѣстѣ съ колесомъ и всѣми вышеприведенными частями, но, независимо отъ сего, она можетъ перемѣщаться вдоль вала и съ нею соединенъ рычагъ *lm*,

имѣющий ось качанія въ неподвижной стойкѣ *u*; на концѣ *l* рычага укрѣпленъ грузъ *P*, конецъ же *m* рычага сдѣланъ вилкообразнымъ и обхватываетъ гнѣздо, заточенное на розеткѣ *k*. Очевидно, что когда, при увеличенномъ числѣ оборотовъ, возрастаетъ центробѣжная сила грузовъ *Q*, тогда должны произойти перемѣщенія частей въ направленіи стрѣлокъ, нанесенныхъ на фигурѣ; при этомъ повернутся секторы *dd* и приподнимется грузъ *P*. Когда же, при уменьшившемся числѣ оборотовъ колеса, ослабнетъ напряженіе центробѣжныхъ силъ грузовъ *Q*, тогда грузъ *P* опустится и повернетъ всю систему рычаговъ и тягъ въ обратную сторону и секторы *dd* примутъ такое положеніе, что сила вѣтра будетъ дѣйствовать на большую ихъ площадь. Грузы *Q* можно закрѣпить въ желаемомъ мѣстѣ стержнейъ *i* и чѣмъ дальше они будутъ расположены отъ центра вала, тѣмъ при меньшемъ числѣ оборотовъ будетъ работать колесо. Регулирующее дѣйствіе грузовъ *Q* будетъ одинаково отъ какой-бы причины ни произошло увеличеніе скорости колеса: вслѣдствіе ли увеличившейся скорости вѣтра или вслѣдствіе уменьшенія сопротивленія, которое преодолевало колесо во время работы. Большая колеса разсматриваемой системы устраиваются съ двумя рядами концентрически расположенныхъ секторовъ; отдѣльные секторы укрѣпляются, какъ и раньше, къ махамъ, на поворачивающихся осяхъ, и регулирующий механизмъ, подобный показанному на фиг. 2, имѣетъ только ту особенность, что каждая тяга *i* соединяется съ двумя рычагами *e*, укрѣпленными къ двумъ секторамъ, помѣщеннымъ между двумя смежными махами *a*. При сильномъ вѣтрѣ двойные секторы поворачиваются также въ положеніе, перпендикулярное къ плоскости колеса, и даютъ ему видъ двухъ барабановъ, вставленныхъ одинъ въ другой. То же положеніе принимаютъ секторы при натяженіи особой тяги, которая прикрѣпляется къ рычагу *l* (ф. 2), на которой тогда укрѣпляется грузъ *P*; дѣйствуя на подобную тягу, можно во всякое время остановить колесо. Поворотная часть, къ которой укрѣпляется рудъ и на которой располагается ось съ колесомъ, поддерживается на каткахъ для уменьшенія сопротивленія ея движенію. Вмѣсто руды примѣняется рудовое колесо, подобно тому какъ и въ голландскихъ мельницахъ (фиг. 13, 14 и 15, табл. I). Для приведенія въ движеніе насосовъ, колеса Галлада строятся на передачу работы отъ 0,5 до 18 лошади. силъ; ниже приведены нѣсколько номеровъ; колесъ для приведенія въ движеніе сельскохозяйственныхъ машинъ, пастовъ и другихъ механизмовъ по преискуранту У. S. Wind Engine & Pump Co., Batavia, Illinois.

Номеръ.	Диаметръ колеса въ м.	Число ло- шад. силъ.	Вѣсъ въ кгр.	Цѣна въ долларахъ.
6	4,88	2	981	350
9	7,62	6	2084	700
10	9,14	8	2337	800
11	10,97	12	3150	1200
12	12,91	18	4306	1500

Въ цѣну включенъ вертикальный передаточный валъ *n* получающій отъ него движеніе

горизонтальный валъ длиною 3 м. со шкивомъ; число лошадиныхъ силъ вѣтряныхъ колесъ, въ большинствѣ случаевъ, соответствуетъ скорости вѣтра въ 7—8 м. въ секунду.

*Колеса Eclipse* въ общемъ видѣ представлены на таблицѣ XV т. (см. Колеса), гдѣ на фиг. 11 обозначена часть колеса съ неподвижно укрѣпленными на немъ планками, играющими роль крыльевъ, затѣмъ видны два руля  $d$  и  $c$ , первый ставитъ колесо противъ вѣтра, а второй регулируетъ работу колеса при содѣйствіи груза  $d$ . Принципъ устройства и дѣйствія колесъ этой системы уясняется изъ фиг. 3 и 4, гдѣ  $dd$  — вѣтряное колесо съ неподвижно укрѣпленными на немъ планками или

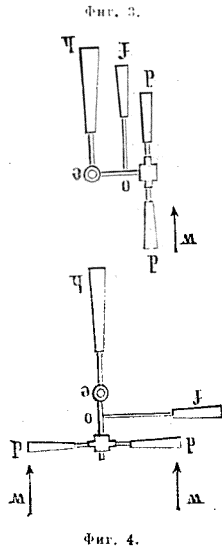

лапками; въ нихъ ударяетъ вѣтеръ, направление котораго обозначено стрѣлкою  $w$ ; при нормальной работѣ колесо  $dd$  ставится противъ вѣтра посредствомъ руля  $h$ ; если же сопротивление, преодоливаемое колесомъ, остается то же, а вѣтеръ усиливается, тогда дѣйствіемъ руля  $f$ , укрѣпленнаго къ части  $o$ , колесо  $dd$  поворачивается около оси  $e$  и, если вѣтеръ очень силенъ, принимаетъ положеніе на фиг. 4, при которомъ совершенно прекращается его работа; по ослабленіи вѣтра, колесо  $dd$  посредствомъ особаго груза, стремится принять положеніе на фиг. 3. Для лучшаго разсмотрѣнія конструкція механизма колесъ этого типа, на которую взята привилегія г. Давыдовъ. На ф. 25 (т. II) видна въ разрѣзѣ верхняя часть двигателя; ось  $a$  вѣтрянаго колеса помѣщена въ колпакѣ  $d$ ; отъ нея, чрезъ зубчатый колесо  $b$  и  $c$ , сообщается вращательное движеніе вертикальному валу, пропущенному въ зданіе чрезъ трубчатую часть  $i$ , сирѣчленную съ верхними концами деревянныхъ стоекъ  $z$ , образующихъ башню. Вверху части  $i$  къ ней укрѣплено кольцо  $h$ , въ кольцоую выемку котораго уложены шары  $e$ , а на нихъ опирается колпакъ  $d$ ; подъ частью  $g$  находятся подобные же шары  $f$ , поддерживаемые снизу кольцомъ  $d'$ , привертнутымъ къ колпаку. Этимъ путемъ, при поворотѣ колпака, скользящее треніе преобразовано въ катящееся; кромѣ того, для ослабленія тренія отъ горизонтальныхъ силъ, служатъ катки  $z$ . Подъ колпакомъ  $d$ , соединеннымъ съ кольцомъ  $d'$ , на трубкѣ  $i$  надѣто кольцо  $h$  съ двумя отростками, въ которыхъ укрѣплены концы трубъ  $w$ ,  $w$  (фиг. 26 и 27, табл. II), соединенныхъ съ рулемъ для поворота колпака  $d$  такъ, чтобы колесо съ валомъ  $a$  располагалось противъ вѣтра; упомянутый руль, кромѣ того, поддерживает-

ся тягами  $kk$  (фиг. 25, 26 и 27, табл. II), верхніе концы которыхъ пропущены въ отверстія кольца, поворачивающагося на штырѣ колпака. Такъ какъ этотъ руль соединенъ съ кольцомъ  $h$ , надѣтымъ на трубку  $i$  независимо отъ колпака, то поворотъ сего послѣдняго достигается чрезъ промежуточные части и таковыми служатъ: рычагъ  $M$  (фиг. 26 и 27, табл. II), подвѣшенный къ колпаку  $d$ , и цѣпь  $x$ , укрѣпленная въ  $o$  къ кольцу  $h$ ; натяженіе этой цѣпи обезпечивается грузомъ, укрѣпленнымъ на длинномъ плечѣ рычага  $M$ . Для регулированія работы колеса служатъ руль; на фиг. 25, 26 и 27 (табл. II) онъ укрѣпленъ въ концѣ трубы  $F$ , которая вложена въ гнѣздо колпака  $d$ , и независимо отъ сего, тотъ же руль соединенъ съ колпакомъ тягами  $l$ ,  $l$ . Если вѣтеръ силенъ, онъ производитъ усиленное давленіе на руль, укрѣпленный на трубѣ  $F$ , и колпакъ съ осью  $a$  и вѣтрянымъ колесомъ поворачивается тогда вправо по стрѣлкѣ (фиг. 27, табл. II), а такъ какъ руль, соединенный съ кольцомъ  $h$ , удерживается вѣтромъ въ прежнемъ положеніи, то поворотъ колпака  $d$  возможенъ при условіи поворота рычага  $M$ , при чемъ короткое его плечо, къ которому укрѣпленъ конецъ цѣпи  $x$ , опустится, а длинное плечо, съ грузомъ на немъ, поднимется. По минованіи усиленнаго давленія вѣтра на руль, укрѣпленный на трубѣ  $F$  грузъ на длинномъ плечѣ рычага  $M$  станетъ опускаться, а короткое плечо этого рычага, поднимаясь, будетъ тянуть цѣпь  $x$ , вслѣдствіе чего колпакъ  $d$  будетъ поворачиваться въ сторону, обратную стрѣлкѣ на фиг. 27 (табл. II). Вѣтряное же колесо будетъ стремиться принять положеніе противъ вѣтра. Для прекращенія работы вѣтр. колеса служить цѣпь  $u$ , укрѣпленная къ кольцу  $h$  въ  $o_2$  (фиг. 27, т. II) и навивающаяся на барабанъ, ось котораго расположена на колпакѣ; барабанъ соединенъ съ колесомъ  $H$  (фиг. 25 и 28, т. II), сдѣланнымъ съ винтомъ, который получаетъ движеніе отъ вала  $t$ , приводимаго въ движеніе отъ руки, что производится до тѣхъ поръ, пока оба руля не сблизятся. Ролики  $pp$ ... служатъ для направления цѣпей  $x$  и  $u$ . Колеса разсматриваемой системы строятъ U. S. Eclipse Wind Mill Co Beloit, Wisconsin и мн. другіе; преискуртныя свѣдѣнія о ихъ размѣрахъ, передаваемой работѣ и цѣнѣ не отличаются существованіемъ отъ таковыхъ для колесъ системы Галлада.

*Колеса съ поворотными лопастями или крыльями* (фиг. 20, табл. I) регулируются приспособленіемъ, подобнымъ примѣняемымъ въ колесахъ Галлада; въ нихъ грузы  $Q$ , подъ вліяніемъ развивающейся центробѣжной силы, поворачиваютъ дугообразныя части  $mn$ , отъ которыхъ зависитъ поворотъ крыльевъ  $k$ ; при сильномъ вѣтрѣ послѣдніе становятся противъ вѣтра ребромъ. Тяги  $i$  соединяются съ подвижною розеткою на валѣ, какъ и въ колесахъ Галлада. Система эта, извѣстная подъ именемъ Ultra-Standard, вообще менѣе распространена, такъ какъ при большомъ числѣ крыльевъ каждое съ двумя цапфами, въ ней больше, чѣмъ въ другихъ системахъ вращающихся соединеній. Для опредѣленія наклона и т. крыльевъ или лопастей, въ Америкѣ, вмѣстѣ,

вышеприведенной форм. (1), пользуются часто упрощенною формулою Вольфа.

$$\text{tang } \alpha = \frac{c}{v} + \sqrt{1 + \left(\frac{v}{c}\right)^2} \dots (4).$$

Определение работы колеса производится или по вышеприведенной форм. (2), или по упрощенной форм. (3), вместо которой, в виду болѣе совершеннаго устройства американскихъ колесъ, принимаютъ:

$$N = 0,0005 F v^3 \dots (5),$$

гдѣ, какъ и ранѣе,  $N$  число лошадиныхъ силъ передаваемыхъ колесомъ,  $F$  — площадь крыльевъ, на которую давитъ воздухъ, въ кв. м., и  $v$  — скорость вѣтра въ м. Для американскихъ колесъ, внутреннй диаметръ которыхъ большею частью составляетъ  $\frac{1}{2}$  наружнаго ихъ диаметра, имѣемъ:

$$F = 0,7554d^2(1 - \frac{1}{2}) = 0,6981d^2, \text{ а потому:}$$

$$N = 0,0005 \cdot 0,6981d^2 \cdot v^3 = 0,00033d^2 v^3 \dots (6),$$

т. е. число лошадиныхъ силъ, передаваемыхъ колесомъ, возрастаетъ пропорціонально квадрату его диаметра и кубу скорости вѣтра; поэтому, при расчетахъ съ немного преувеличенною скоростью вѣтра противъ действительной, можетъ оказаться грубая ошибка въ отношеніи работы, ожидаемой отъ колеса. Слѣдуетъ задаваться скоростями вѣтра меньшими преобладающихъ въ данной мѣстности, дабы увеличить время работы вѣтряныхъ колесъ. Исслѣдованія Керновскаго (прил. къ LXV т. «Записокъ Имп. Акад. Наукъ») и Клоссовскаго («Труды метеор. сѣти юго-зап. Россіи») устанавливаютъ общее заключеніе о силѣ дѣйствующихъ у насъ вѣтровъ; для Россіи число сутокъ, въ которыхъ средняя скорость вѣтра около 4 м. въ сек., едва ли болѣе трети года. Мѣстныя условия для пользования силою вѣтра должны быть приняты въ особое вниманіе и при подходящихъ обстоятельствахъ слѣдуетъ стараться о болѣе высокомъ положеніи осей вѣтряныхъ колесъ надъ поверхностью земли, такъ какъ скорость вѣтра возрастаетъ съ высотой: и одна, другая лишняя сажень въ высотѣ установки колеса можетъ иногда благоприятно прирастить его рабочую способность. Наши М., повидимому, часто страдаютъ отъ низкой установки крыльевъ и колесъ.

*Мельницы штифтовые*, въ которыхъ размельченіе зеренъ производится ударами вращающихся штифтовъ, пальцевъ или биллъ, извѣстны также подъ названіями *десинтеграторовъ* (desintegrator), *раздробителей* и т. п., введены въ мукомольное производство въ 1874 году Карромъ, который первоначально предложилъ этотъ приборъ для размельченія рудъ минераловъ и вообще твердыхъ тѣлъ въ кускахъ. Десинтеграторъ Карра замѣтнаго распространенія не получилъ. Въ настоящее время штифтовые М. примѣняютъ иногда для болѣе легкой работы, заставляя разрыхлять зерна, выходящія изъ валковыхъ поставовъ, въ которыхъ ихъ сдавливаютъ. При такомъ примѣненіи подобные приборы слѣдовало бы называть *разрыхлителями*. На фиг. 21 и 22, табл. I, представленъ разрыхлитель (désagrégateur, désintégrateur) Нагеля и Кэмпъ, въ воронку котораго  $J$  поступаютъ частицы изъ вышерасполо-

женнаго постава съ валками, гдѣ онѣ сдавливаются. Черезъ отверстіе, прикрываемое задвигною  $p$ , частицы падаютъ на валикъ  $H$ , при чемъ выходы ихъ регулируются задвигною  $o$ , которую можно приближать къ валку посредствомъ маховичка  $o'$ ; части эти служатъ также съ цѣлью затруднить движеніе воздуха въ воронку  $C$ , чрезъ кольцевое отверстіе въ которой частицы поступаютъ въ пространство между двумя дисками  $A$  и  $A'$  со штифтами  $a, a, \dots$  и  $bb \dots$ . Диски помѣщены внутри чугуннаго кожуха  $B$  и одинъ изъ нихъ  $A$  установленъ неподвижно, тогда какъ другой закрѣпленъ на валѣ  $E$  и получаетъ отъ 1000 до 3000 оборотовъ въ минуту; меньшее число относится къ случаю разрыхленія зеренъ, а большее — къ производству той же операціи надъ спрессованною крупою. Пройдя между дисками, разрыхленный продуктъ удаляется изъ кожуха  $B$  чрезъ отверстіе  $B_2$ . Для натяженія ремня, перекидываемаго на шкивъ  $F$ , служитъ натяжной роликъ  $J'$ ; ось его помѣщена въ скобообразной части  $K$ , соединенной частью  $d$  съ кольцомъ  $L$ , поворачивалъ которое на выступѣ стѣнки кожуха  $B$ , можно дать надлежащее положеніе ролику  $J$  и задержать его въ этомъ положеніи винтами  $f$ . Канелированный валикъ  $H$  получаетъ вращеніе отъ вала  $E$  посредствомъ винта  $n'$  и винтового колеса  $n$ . Каморы  $D$  и  $D'$  служатъ для собранія масла, которымъ обильно смазываются удлиненныя цапфы вала  $E$ , помѣщенныя во втулки  $g$  со сферическими утопленіями, обезпечивающими правильное положеніе въ нихъ вала  $F$ . Прочія части имѣютъ назначеніе: винты  $hh$  — для устраненія передвѣженія вала  $E$  вдоль втулокъ  $g$ ; винты  $g'g^2$  — для прикрытія отверстій, чрезъ которыя вливается масло;  $j$  — масляникъ;  $ii$  — края для спуска масла, вытекающаго изъ втулокъ  $g$  и собираемаго въ каморы  $D$  и  $D'$ . При расходѣ около 6 лш. силъ приборъ разрыхляетъ въ часъ около 2 тоннъ зеренъ или около тоннъ спрессованной крупки. Многіе другіе раздробители и разрыхлители, имѣя свои конструктивныя особенности, не отличаются существенно отъ разсмотрѣнныхъ по способу дѣйствія и по результатамъ ихъ работы.

*М. фермерскія* представляютъ разнообразныя устройства для размельченія зерна вручную, при посредствѣ коннаго привода или локомотива. Обыкновенныя съ вертикальною осью вращенія мукомольныя поставы, примѣняемые въ такихъ случаяхъ, надо признать наилучшими машинами, но они требуютъ большого расхода движущей силы, высоки по стоимости и не могутъ погашать этихъ затратъ при периодической работѣ съ цѣлью размола небольшого количества зерна. Въ этихъ видахъ выгоднѣе поставы съ горизонтальными осями вращенія и за границею, на небольшихъ фермахъ, примѣняютъ ихъ весьма часто, при томъ съ металлическими жерновами, замѣна которыхъ на новыя не встрѣчаетъ тамъ никакихъ затрудненій. На фиг. 23, т. I, изображена ручная М. конструкціи Шмейя съ жерновами изъ закаленнаго чугуна завода Грузона (Buskau-Magdeburg), извѣстнаго высокими качествами издѣлій этого рода. Отдѣльныя части этой М. видны

на фиг. 29, т. II, которая изображает ту же *M.*, приспособленную къ ременному приводу. Изъ воронки *e* зерна чрезъ отверстие, регулируемое задвижкой *f*, поступаютъ въ пространство между жерновами *a* и *b* и въ размельченномъ видѣ высыпаются въ кольцевой каналъ ихъ окружающій, а отсюда поступаютъ въ трубку *g*. Жернова (фиг. 30, т. II) имѣютъ видъ колецъ, снабженныхъ концентрически расположенными треугольными желобками, прорѣзанными въ радиальномъ направленіи, такъ что образуются треугольные зубцы, въ промежуткахъ между которыми помѣщаются зубцы другого кольца, составляющаго другой жерновъ. Чрезъ радиально направленные промежутки между зубцами, перерѣзанными ими частицы удаляются въ направленіи отъ центра къ окружности и, чтобы облегчить движеніе ихъ въ этомъ направленіи, кольца около внутренней окружности имѣютъ меньшую толщину, вслѣдствіе чего зубцы въ этихъ мѣстахъ получаютъ выше и дѣлаются толще, чтобы увеличить ихъ сопротивляемость. Неподвижное кольцо *b* привинчивается къ основной части постава, которая вмѣстѣ съ подушками для оси составляетъ одно цѣлое; вращающееся кольцо *a* привинчивается къ тарелѣ, закрѣпленной на оси вращенія, на другомъ концѣ которой насаженъ шкивъ *t* (фиг. 30, т. II) или маховикъ съ рукояткою *m* (фиг. 23, т. I). Для измѣненія разстоянія между кольцами, на ось надѣта муфта *d*, ее обхватываетъ видкообразный рычагъ, поворачивающійся на оси *i*, съ которымъ составляетъ одно цѣлое часть съ принадлежащими къ ней винтомъ съ маховичкомъ *s* и цилиндромъ *h*, съ помѣщеннымъ въ немъ стержнемъ и пружиною. При вращеніи маховичка *s* поворачивается на оси *i* весь вышеуказанный рычагъ и муфта *d* передвигаетъ валъ съ кольцомъ *a* въ ту или другую сторону; чтобы эти части сохранили данное имъ положеніе, стержень въ цилиндрѣ *h* придавливается пружиною къ неподвижной скобѣ, гдѣ помѣщена ось *i*. Когда затупятся кромки зубцовъ на кольцахъ, расположенныхъ нормально къ ихъ поверхностямъ, тогда измѣняютъ направленіе вращательнаго движенія кольца *a*, для чего ремень, перекинутый на шкивъ *t*, измѣняютъ на перекрестный. Когда зубцы на кольцахъ съ одной ихъ стороны сносятся, тогда кольца отвертываютъ и подставляютъ для работы другія ихъ стороны, на которыхъ также сдѣланы зубцы. Ручныя такія *M.*, при диаметрѣ колецъ въ 200 мм., перемалываютъ въ часъ отъ 0,75 до 2,5 вѣд., смотря по крупности помола; приводныя дѣлаются разныхъ размѣровъ и, при диаметрѣ дисковъ въ 400 мм., при числѣ оборотовъ въ минуту около 300, при расходѣ работы отъ 3 до 4 лш. силъ, смалываютъ отъ 15 до 45 пд. въ часъ. Какъ фермерскія *M.* съ металлическими жерновами могутъ служить многія другія, см. *M.* для крупъ (фиг. 4, 5 и 6). На фиг. 24, т. I, представлено несложное устройство *M.* съ каменными жерновами, гдѣ *a* воронка, куда засыпается зерно, выбрасываемое отсюда валикомъ *b* съ лопастями, при чемъ оно принимается винтомъ *e* и передвигается имъ въ пространство между жерновами *l* и *l'*; послѣдній получаетъ враща-

тельное движеніе отъ поддона *i'*, приводимаго во вращательное движеніе отъ вала со шкивомъ *n*. Другой жерновъ *l* во время работы остается неподвижнымъ, но, смотря по крупности помола, можно измѣнять разстояніе его отъ вращающагося жернова; для этой цѣли поддонъ *i* этого жернова соединенъ съ трубою, имѣющею снаружи винтовую наръзку и пропущенною чрезъ стойку *g*, въ вырѣзъ которой помѣщенъ маховичекъ *h*, съ наръзкою въ ступицѣ; вращеніемъ этого маховичка поддонъ съ жерновомъ *l* можно передвигать, при чемъ передвигается и ковшь *a*, закрѣпленный на концѣ трубки, удерживаемой отъ поворота. Винтъ *e* получаетъ вращеніе отъ поддона *i'*, а питающій валикъ *b* можно привести во вращеніе отъ винта *e*; кожухъ *J* устраняетъ распылъ. Подобныя *M.* при диаметрѣ жернововъ отъ 0,50 до 0,70 м. получаютъ отъ 380 до 320 оборотовъ въ минуту, требуютъ отъ 1,00 до 1,50 лш. силъ и при крупныхъ помолахъ могутъ проявлять значительную производительность; уменьшая диаметръ жернововъ, подобныя устройства можно примѣнять для ручной работы.

*Мелющія поверхности* (Mahlfächen) жернововъ и вальковъ могутъ быть ровныя или же снабжаются бороздками. Мелющія поверхности ровныя, т. е. безъ бороздокъ, должны быть твердыя, шероховатыя и не должны полироваться. *Твердость* нужна, чтобы поверхности не сминались подъ испытываемыми ими значительными давленіями и чтобы вообще не снашивались очень скоро. *Шероховатость* нужна, чтобы возбудить между мелющими поверхностями и размалываемыми частями необходимые для разрушенія ихъ силы тренія; если кака-либо частица зажата съ давленіемъ *p* между двумя поверхностями, изъ коихъ одна неподвижна, а другая движется, или же обѣ движутся въ противоположныя стороны, или даже въ одну сторону, но съ разными скоростями, то частица эта, подъ влияніемъ силы тренія *fp*, увлекается одною изъ поверхностей и съ тою же силою задерживается другою поверхностью, результатомъ чего и является ея разрушеніе; если бы поверхности не были достаточно шероховаты, т. е. если бы коэффициентъ тренія былъ малъ, то пришлось бы употреблять весьма большія давленія между жерновами, что отразилось бы неблагоприятно на качествахъ продукта и причинило бы излишній расходъ работы на движеніе постава. Наибольше пригодны для изготовленія мелющихъ поверхностей обыкновенныхъ жернововъ нѣкоторыя породы камней, получившія названіе *жерновыхъ камней* (см.). Наибольшее извѣстностью пользуются жерновые камни, добываемые во Франціи, въ l.a Ferté-sous-Jouarre; камни эти кварцевой породы, весьма твердыя и пористыя; при стираниіи камня поверхность его остается постоянно шероховатою съ острыми краями или съ кромками около поръ, которыми удобно снимается мучнистое вещество съ оболочекъ зеренъ безъ замѣтно сильнаго размельченія послѣднихъ. Жернова изъ этого камня примѣняются обыкновенно на мельницахъ, выдѣлывающихъ высокіе сорта пшеничной муки, но они не менѣе при-

годны для размолы ржи и других хлѣбныхъ зеренъ. Для жернововъ употребляютъ и песчаниковые камни, особенно тѣ, которые обладаютъ достаточною вязкостью, устрояющею выкрошивание частицъ камня и обладающіе острыми кристаллами, которыми характеризуется ихъ шероховатость; они часто применяются для размолы ржи, а менѣе добротные изъ нихъ находятъ примѣненіе въ лушительныхъ поставкахъ, жернова которыхъ сдвигаютъ съ зеренъ вѣшніи ихъ оболочки. Жернова изъ порфира, гранита, базальта (лавы) пользуются также замѣтнымъ распространениемъ въ районахъ ихъ добычи. Такъ какъ въ природѣ рѣдко можно встрѣтить большіе камни вполнѣ однородные въ отношеніи твердости, шероховатости и прочихъ условий, то хорошіе жернова часто состоятъ изъ кусковъ, подо-

лющему поясу *C*. При диаметрахъ жернововъ отъ 1,00 до 1,50 м., ширина пояса *C* дѣлается отъ 14 до 18 стм., рѣдко болѣе 20 стм.; при тѣхъ же диаметрахъ высота глотка около глаза бываетъ отъ 2 до 3 мм. въ верхнемъ и отъ 0,5 до 1,0 мм. въ нижнемъ жерновѣ; часто нижній жерновъ не вмѣстѣ глотка, тогда соответственно увеличивается вогнутость въ верхнемъ жерновѣ, во всякомъ случаѣ постепенно спадающая къ мелющему поясу *C*. Жернова въ томъ видѣ, какъ они выше рассмотрѣны, могли бы служить для помола и иногда ихъ такъ и примѣняютъ; при этомъ, если вращается верхній жерновъ, то онъ увлекаетъ за собою частицы и при вращеніи въ нихъ развивается центробѣжная сила, подвигающая ихъ въ направленіи къ окружности, въ результатѣ чего частицы перемѣщаются между ме-

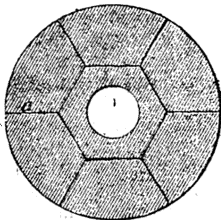

Фиг. 5.

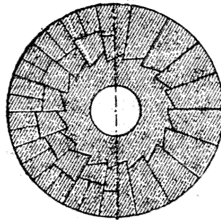

Фиг. 6.

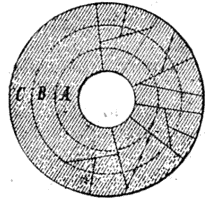

Фиг. 7.

бранныхъ одинъ къ другому для полученія мелющихъ поверхностей желаемыхъ качествъ. На фиг. 5 и 6 показаны подобные жернова, составленные изъ кусковъ правильной формы, но форма кусковъ можетъ быть и неправильной, какъ на фиг. 7, за что нѣтъ основанія браковать жернова. Чтобы не удорожать безъ особой надобности жернововъ, вѣдѣствие изготовленія всей ихъ мелющей поверхности изъ кусковъ матеріала высокаго качества, представляютъ эту послѣднюю раздѣленною на три кольца или пояса *A*, *B* и *C* (фиг. 7), при чемъ разсматриваютъ, какъ это въ самомъ дѣлѣ и есть, что поясы *A* и *B* служатъ для подведенія частицъ къ поясу *C*, на которомъ производится требуемое ихъ размельченіе и который поэтому называютъ *мелющимъ поясомъ* (Mahlbahn, feuilure); при этомъ въ поясъ *A* допускаютъ камни посредственнаго качества, въ поясъ *B*—камни болѣе высокаго качества, а поясъ *C* составляютъ изъ наилучшаго камня. Въ обыкновенныхъ жерновахъ мелющіе поясы *C* дѣлаются плоскими и при установкѣ совмѣстно работающіхъ жернововъ особенно заботятся о строгой ихъ параллельности, необходимой для полученія равномернаго помола; поясы же *A* и *B* углубляютъ, такъ что они представляютъ вогнутую вовнутрь жернова сферу, образующую такъ называемый *глотокъ*, содѣйствующій лучшему вступленію размалываемыхъ частицъ изъ глаза жернова, т. е. изъ центральнаго въ немъ отверстія, въ пространство между мелющими поверхностями и облегчающій подведеніе частицъ къ ме-

лющими поверхностями по спиральмъ, но движеніе происходитъ медленно и размототый продуктъ выходитъ очень нагрѣтымъ, что понижаетъ его качества. Для устранения этого, на мелющихъ поверхностяхъ дѣлаются бороздки, которые направляются отъ глаза къ окружности жернововъ по кривымъ или по прямымъ линіямъ и въ поперечномъ сѣченіи имѣютъ очертаніе, показанное на фиг. 8, при чемъ стрѣлкою обозначено направленіе движенія бѣгуна или верхняго жернова. Изъ фиг. 8 видно, что глубокой край бороздки *de* бѣгуна идетъ впереди, такой же край у бороздокъ нижняка располагается обратно; стѣнка *de* направляется нѣсколько наклонно къ ме-

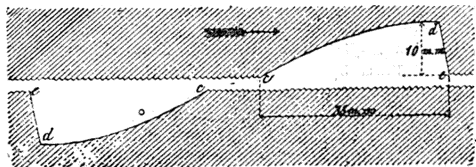

Фиг. 8.

лющей поверхности, чтобы кромка *e* не обламывалась; дно бороздокъ *dc* дѣлается слегка вогнутымъ и переходящимъ въ мелющую поверхность подъ тупымъ угломъ *c*, чтобы облегчить выходъ частицъ изъ бороздокъ на мелющую поверхность. Размѣры бороздокъ бываютъ: высота отъ 9 до 13 мм., ширина отъ 30 до 35 мм.; меньшіе размѣры—въ жерновахъ диаметромъ около 1 м., а большіе—около 1, 5 м.;



вкоторые мельники глубину бороздок у глаза дѣлаютъ въ 6 мм., а на окружности—3 мм. Расстояние между бороздками дѣлается рѣдко болѣе 50 мм. и при простомъ помолѣ, т. е. при размельченіи зеренъ сразу мелко или въ муку, площадь мелочей поверхности, занятая бороздками, обыкновенно равна площади промежутковъ между ними; при послѣдовательномъ же размельченіи зеренъ, или при такъ назыв. повторительномъ помолѣ, площадь, занятая бороздками, достигаетъ до  $\frac{2}{3}$  всей площади жернова. По бороздкамъ проходитъ воздухъ, охлаждающій жернова и размалываемый продуктъ; бороздки, пересѣкаясь на подобіе половинно ножницъ, разрѣзаютъ частицы въ нихъ находящіяся и производятъ первоначальное, грубое размельченіе, а болѣе полное размельченіе производится на площадкахъ мелочей поверхности между бороздками. Всякая движущаяся бороздка, встрѣчая на пути частичку, производитъ на нее давленіе, нормальное къ своей поверхности, которое даетъ составляющую, идущую по радиусу въ направленіи отъ центра къ окружности и ускоряющую передвиженіе частицы между жерновами. Передвиженіе частицъ отъ центра къ окружности зависитъ отъ очертанія бороздки или отъ угла, который составляетъ касательная къ бороздкѣ съ радиусомъ въ томъ мѣстѣ жернова, гдѣ находится передвигаемая частица. Въ разныхъ разстояніяхъ отъ центра этотъ уголъ, вообще говоря, можетъ быть различенъ и съ увеличеніемъ этого разстоянія можетъ или увеличиваться, или оставаться постояннымъ, или уменьшаться. При бороздкахъ, очерченныхъ дугами круга или при такъ называемыхъ *круговыхъ бороздкахъ* когда окружность, на которой лежатъ центры бороздокъ, описывается радиусомъ  $\rho_2 = \frac{1}{5} R$ , гдѣ  $R$  радиусъ жернова, а радиусъ бороздки  $\rho_1$  принимается равнымъ  $\rho_2$ , углы наклоненія бо-

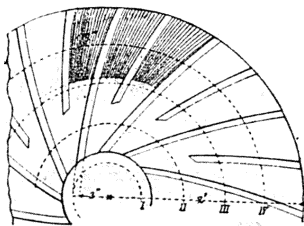

Фиг. 9.

роздокъ къ радиусу увеличиваются отъ центра къ окружности; подобный же результатъ получается при  $\rho_1 = \rho_2 = \frac{1}{5} R$ . Старыя системы круговыхъ бороздокъ принципиально не совсѣмъ вѣрны, такъ какъ желательно, чтобы передвиженіе отъ дѣйствія бороздокъ происходило ускореніемъ около глаза, а не при вѣншей окружности, гдѣ оно обезпечено дѣйствіемъ центробѣжныхъ силъ, развивающихся въ частичкахъ, увлекаемыхъ во вращеніе верхнимъ жерновомъ; такимъ образомъ, выгоднѣе были бы бороздки съ угломъ наклоненія къ радиусу большимъ при глазѣ, нежели при

вѣншей окружности жернова. Последнему условію отвѣчаютъ новыя круговыя бороздки, въ нихъ  $\rho_2$  часто берется около  $\frac{5}{8} R$ , а  $\rho_1$  еще болѣе на 75 стм.; на фиг. 9 вычерчены бороздки при  $\rho_2 = 2R = 4$  фт. и при  $\rho_1 = 2R + 3$  дм.; раздѣливъ радиусъ на 5 частей, на окружностяхъ отъ I до V получаютъ углы  $41^\circ 30'$ ,  $24^\circ$ ,  $20^\circ 30'$ ,  $20^\circ$  и  $21^\circ$ ; бороздки эти часто примѣняются нынѣ въ дуцильныхъ поставкахъ, при чемъ дѣлаютъ отъ 12 до 15 бороздокъ, доходящихъ до глаза, и столько же промежуточныхъ между ними, которыя не доводятъ до глаза. Въ *логарифмическихъ бороздкахъ* Вибе, представляющихъ логарифмическую спираль, уголъ наклоненія остается постояннымъ во всякомъ разстояніи отъ центра жернова. Съ цѣлью получить и въ этомъ случаѣ болѣе болѣе уголъ наклоненія бороздки къ радиусу у глаза жернова и тѣмъ ускорить здѣсь передвиженіе размалываемыхъ частицъ, часть бороздки, ближайшая къ глазу, дѣлается прямолинейною (см. ниже). При жерновахъ диаметромъ 4—5 фт., бороздки на нихъ расчерчиваются такъ: дѣлать окружность жернова на 18 частей и чрезъ точки дѣленія, по особо изготовленному шаблону, поворачивающемся въ глазѣ, очерчиваютъ бороздки, идущія отъ глаза до окружности:

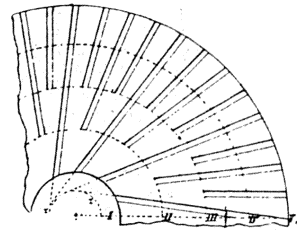

Фиг. 10.

послѣ этого разстоянія между проведенными бороздками дѣлать на четыре части и чрезъ точки дѣленія проводить также бороздки, изъ нихъ средняя доводится до окружности съ радиусомъ  $= \frac{2}{5} R$ , а крайнія до окружности съ радиусомъ  $= \frac{3}{5} R$ . Принято называть бороздки, идущія отъ окружности жернова до глаза, *главными*, а прочія, не доходящія до глаза—*промежуточными*. Въ *прямолинейныхъ бороздкахъ* для построенія ихъ въ глазѣ жернова вставляется дощечка, на которой очерчивается окружность  $Z$  (фиг. 10) принятымъ радиусомъ, въ семь случаевъ назыв. *эксцентриситетомъ бороздки*, и затѣмъ изъ точекъ дѣленія на вѣншей окружности жернова проводятъ касательныя въ окружности  $Z$ , которыми и опредѣляется направленіе главныхъ бороздокъ; эксцентриситетъ бороздокъ бываетъ отъ  $\frac{1}{8}$  до  $\frac{1}{6}$  радиуса жернова, считая его отнесеннымъ къ кромкамъ бороздокъ болѣе удаленнымъ отъ центра; онъ выбирается болѣе при жерновахъ большаго диаметра: при эксцентриситетѣ въ  $\frac{1}{8}$  радиуса  $R$  жернова углы между бороздками и радиусами въ точкахъ I, II, III, IV и V (фиг. 10) послѣдовательно будутъ  $38^\circ 30'$ ,  $18^\circ 10'$ ,  $12^\circ$ ,  $9^\circ$  и  $7^\circ 10'$ , а такіе же углы при эксцентриситетѣ въ  $\frac{1}{6}$   $R$  оказываются  $56^\circ 30'$ ,  $24^\circ 40'$ ,  $16^\circ 10'$ ,  $12^\circ$  и  $9^\circ 40'$ . Изъ этихъ примѣровъ видно, что въ прямолинейныхъ бороздкахъ углы наклоненія ихъ къ радиусамъ уменьшаются отъ глаза къ окружности: подвигующее дѣйствіе бороздокъ

поэтому болѣе у глаза, гдѣ въ этомъ и встрѣчается надобность. На фиг. 10, между бороздками, идущими отъ глаза къ окружности, расположены промежуточные бороздки, не доходящія до глаза; онѣ проведены касательными къ тому же кругу  $Z$  и потому дѣйствуютъ одинаково съ прочими. Число главныхъ бороздокъ примѣрно бываетъ: при діаметрахъ жернововъ въ 3 фт.—8, въ 4 фт.—12, въ 5 фт.—18, число промежуточныхъ между ними бываетъ 3—4; вообще число бороздокъ надо избирать, примѣняясь къ вышеуказанному разстоянію между ними. Разсмотрѣнная конструкція прямолинейныхъ бороздокъ чаще замѣняется показанною на фиг. 11, гдѣ проме-

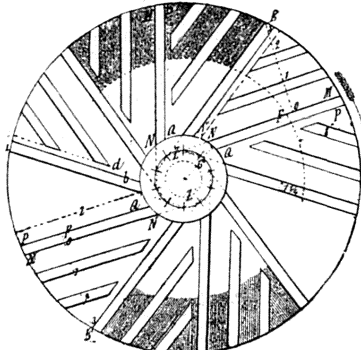

Фиг. 11.

жуточныя прямолинейныя бороздки проведены параллельно главнымъ, при чемъ для нихъ эксцентриситеты получаются отличными отъ главныхъ и углы наклоненія къ радіусамъ, на одинаковыхъ разстояніяхъ отъ центра жернова, оказываются большими для промежуточныхъ бороздокъ, болѣе удаленныхъ отъ главныхъ, имъ параллельныхъ. Промежуточные бороздки съ такимъ расположеніемъ усиливаютъ подвижающее дѣйствіе главныхъ бороздокъ и общая совокупность тѣхъ и другихъ бороздокъ содѣйствуетъ болѣе правильному передвиженію размалываемаго продукта. Исходя изъ этихъ соображеній и принимая во вниманіе удобство изготовленія прямолинейныхъ бороздокъ, конструкція бороздокъ, показанная на фиг. 11, признана наилучшею и потому наиболѣе распространенна на практикѣ. Способъ построенія ея простъ: проводятъ главныя бороздки касательными къ окружности  $Z$  во всемъ согласно съ указаніями, сдѣланными для фиг. 10; послѣ этого опускаютъ перпендикуляръ  $EF$  изъ конца одной бороздки на смежную и дѣлятъ его на  $n+1$  частей, гдѣ  $n$  число промежуточныхъ бороздокъ; чрезъ намѣченныя точки дѣленія проводятъ промежуточные бороздки параллельно главной, на которую былъ опущенъ перпендикуляръ. По-

отношенію ко всѣмъ приведеннымъ устройствамъ бороздокъ для лучшаго уясненія ихъ работы необходимо присовокупить, что если верхній и нижній жернова положить рядомъ, мелющими поверхностями вверху, то направленіе бороздокъ на нихъ будетъ одинаково; въ этомъ предположеніи фигуры съ 9 по 11 одинаково относятся какъ къ верхнему, такъ и къ нижнему жернову; если же верхній жерновъ, лежащій такъ какъ сказано, повернуть и положить на нижній, считая фиг. съ 9 по 11 изображающими нижніе жерновы, то наложенный на каждую изъ нихъ соответственный верхній жерновъ долженъ вращаться по направленію стрѣлки, показанной на фигурѣ 11. Надлежитъ еще упомянуть, что на фиг. 11 концентрично съ наружною окружностью показано кольцо съ штриховкою между бороздками, представляющее плоскій выпуклый мелющій поясъ, а штрихи—такъ называемую *наковку* жернововъ, состоящую въ проведеніи частыхъ мелкихъ бороздочекъ, доходящихъ иногда до 20 на дюймъ; бороздочками этими увеличивается острая шероховатость мелющихъ поверхностей. Изготовленіе бороздокъ и бороздочекъ обыкновенно производится ручными инструментами на подобіе кирокъ, упругогибаемыхъ каменотесами; для той же дѣли предложено много машинъ, изъ коихъ особаго вниманія заслуживаютъ машины съ вращающимися алмазами конструкціи Golay, Puhlmann'a, Fossey, Millot и др.; машины Millot, въ Цюрихѣ, введены на многихъ иностранныхъ мельницахъ.

Переходя за симъ къ разсмотрѣнію мелющихъ поверхностей валковъ, и сперва именно гладкихъ валковъ, замѣтимъ, что размалываніе ими частицъ достигается съ помощью различныхъ скоростей размалывающихъ поверхностей. Если между поверхностями двухъ цилиндрическихъ валковъ, изъ которыхъ одна вращается скорѣе другой, имѣемъ частицу, зажатую съ давленіемъ  $p$ , то частица эта увлекается вслѣдствіе тренія  $fp$  одною поверхностью и съ тою же силою задерживается другою поверхностью, вслѣдствіе чего и происходитъ разрушеніе или размалываніе частицы. Поэтому, какъ и въ

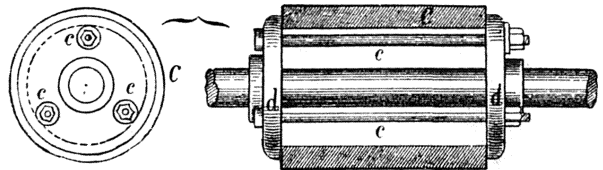

Фиг. 12.

жерновахъ, поверхности валковъ должны быть возможно болѣе тверды, чтобы подъ приходившимися на нихъ давленіями онѣ не портились и не сминались, и возможно болѣе шероховаты, чтобы коэффициентъ тренія  $f$  между ними и размалываемыми частицами былъ возможно больше, такъ какъ при томъ же значеніи силъ  $fp$  и при большемъ значеніи  $f$  можетъ быть уменьшено давленіе  $p$  между вал-

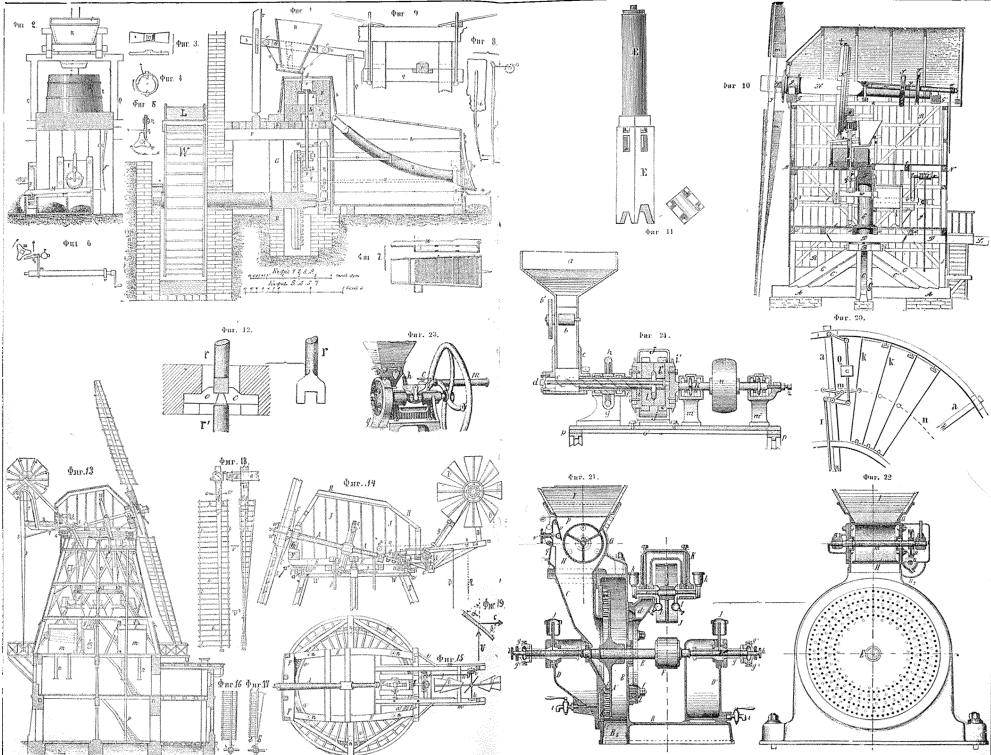

МЕЛЬНИЦЫ МУКОМЛЬНЫЕ II.

Фиг. 25

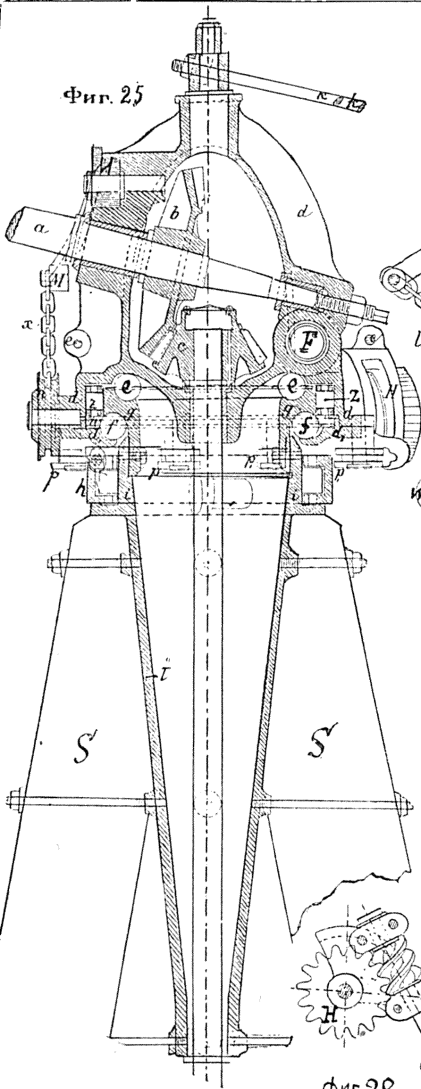

Фиг. 26

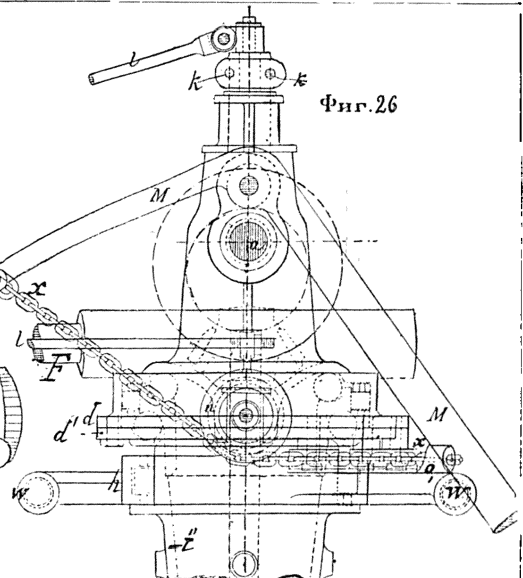

Фиг. 27

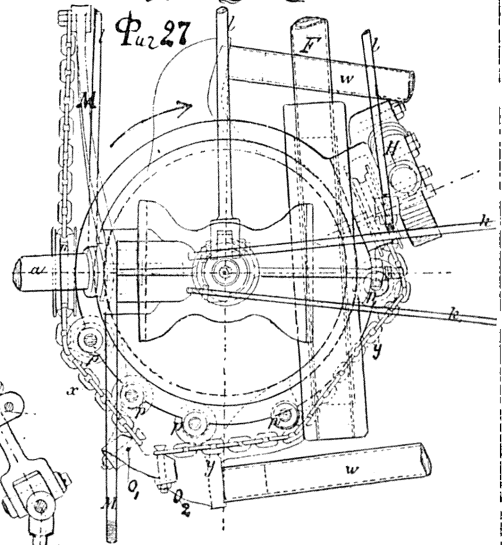

Фиг. 28.

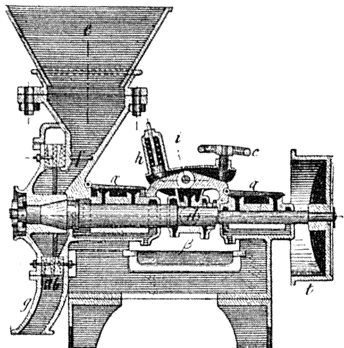
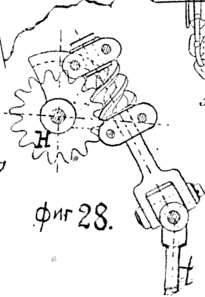

Фиг. 29.

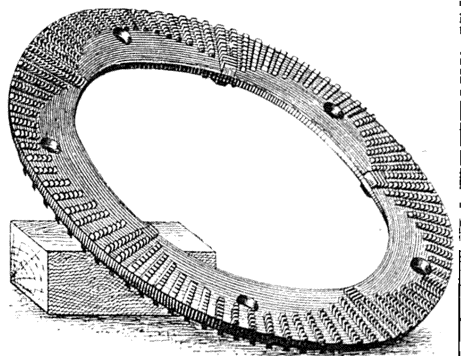

Фиг. 30.

# МЕЛЬНИЦЫ ДЛЯ КРУПЬ.

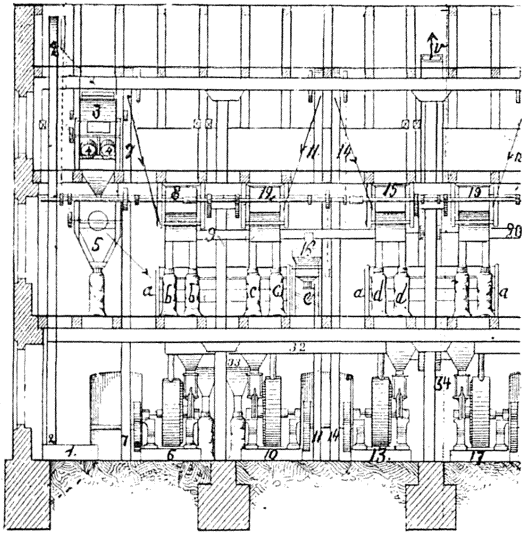

1000 200 0 1 2 3 4 5 метр.  
 Рис. 1.



Рис. 3.



Рис. 4.

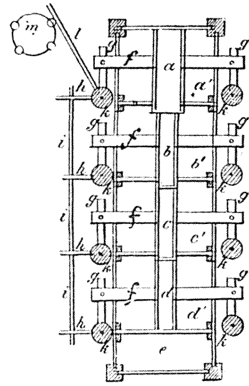

Рис. 2.

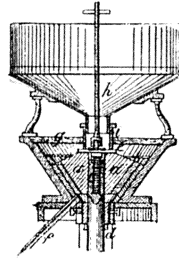

Рис. 5.

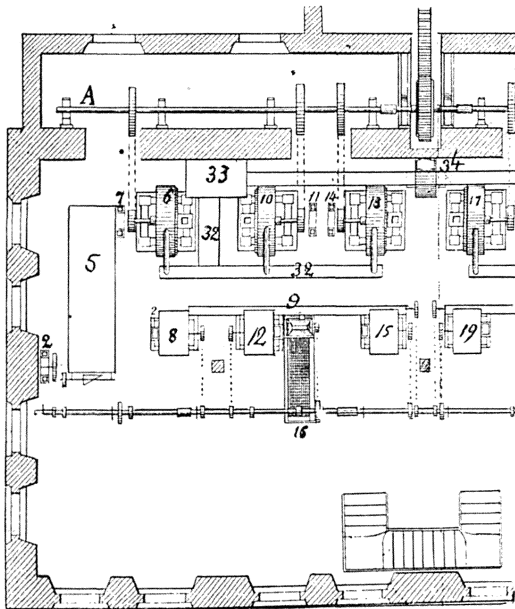

Рис. 6.

ками, съ ослабленіемъ котораго уменьшается расходъ работы на побѣжденіе тренія на шейкахъ валковъ. Гладкіе валки обыкновенно дѣлають или изъ закаленного чугуна, или изъ бисвитнаго, т. е. непокрытаго глазурью, фарфора. Такие валки гораздо проще изготовить чѣмъ валки изъ камня; при томъ фарфоровые валки по твердости не уступаютъ чугуннымъ, а по шероховатости и равномерности ея распределенія по всей мелющей поверхности должны быть поставлены выше каменныхъ, а тѣмъ болѣе чугунныхъ, способныхъ полироваться. Фарфоровые валки обыкновенно представляютъ полый цилиндръ діаметромъ рѣдко болѣе 300 мм., длину до 400 мм. и съ толщиною стѣнки около 50 мм.; такіе цилиндры закрѣпляются на осяхъ вращенія подобно тому, какъ показано на фиг. 12, гдѣ цилиндръ *C* зажимается между шайбами *ad* посредствомъ болтовъ *c, c.* Что касается до бороздчатыхъ валковъ, цѣль которыхъ разрѣзать зерна и болѣе крупныя ихъ частицы съ возможно меньшимъ образованіемъ муки, то бороздки здѣсь слѣдуетъ разсматривать какъ ножи, которые рѣжутъ тѣмъ лучше, чѣмъ они острѣе и чѣмъ глаже грани, образующія ихъ лезвія. Последъ изложеннаго очевидно, что въ разсматриваемомъ случаѣ закаленный чугунъ долженъ быть предпочтенъ фарфору. Рабочія поверхности чугунныхъ бороздчатыхъ валковъ показаны на фиг. 13; бороздки имѣютъ форму треугольниковъ и хотя уголь, образующій лезвіе, желательнo имѣть болѣе острый, но на практикѣ онъ дѣлается около 90°, такъ

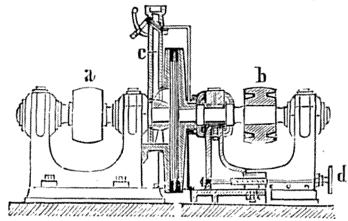

Фиг. 13.

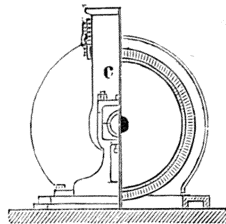
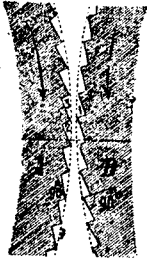
какъ иначе онъ скоро затупляется; какъ видно, бороздки на поверхностяхъ *A* и *B* направлены лезвіями въ противоположныя стороны и при такомъ ихъ расположеніи поверхность *B* должна вращаться со скоростью, по крайней мѣрѣ, вдвое меньшею, чѣмъ поверхность *A*; при этомъ бороздки на поверхности *B* принимаютъ и под-

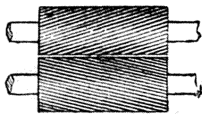

Фиг. 14.

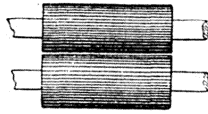

Фиг. 15.

держиваютъ падающія сверху частицы, подводя ихъ къ линіи, соединяющей центры валковъ, гдѣ ихъ настигаютъ и разрѣзаютъ бороздки съ направленными внизъ лезвіями на скорѣе вращающейся поверхности *A*. Чѣмъ меньше разрѣзаемая частица, тѣмъ меньше должны быть и размѣры бороздокъ; при перерѣзаніи зеренъ шагъ или разстояніе между бороздками дѣлается около 5 мм., при перерѣзаніи крупъ и крупокъ число бороздокъ на сантиметръ доходитъ до 15, а въ нѣкоторыхъ случаяхъ бываетъ и болѣе; глубина бороздокъ

дѣлается обыкновенно не много болѣе толщины перерѣзаемыхъ частицъ. Бороздки направляются или по производящимъ цилиндрамъ (фиг. 15), или составляютъ съ ними уголь (фиг. 14); въ первомъ случаѣ онѣ сразу работаютъ всею ихъ длиною, при чемъ является значительное сопротивленіе, исчезающее и снова проявляющееся при последовательномъ сближеніи вращающихся бороздокъ; во второмъ случаѣ валки работаютъ болѣе плавно, съ незамѣтными сотрясеніями, при чемъ уголь наклоненія перестѣкающихся бороздокъ долженъ быть менѣе угла тренія между перерѣзаемою частицею и бороздками (менѣе 10°), такъ какъ иначе частица получитъ движеніе вдоль бороздокъ, въ чемъ нѣтъ надобности. Вышеизложенное о бороздчатыхъ поверхностяхъ валковъ указываетъ на различіе ихъ отъ разсмотрѣнныхъ бороздчатыхъ поверхностей каменныхъ жернововъ, но это различіе не распространяется на металлические жернова съ бороздками, назначаемыми также для перерѣзанія зеренъ и потому къ этимъ бороздкамъ приложимы тѣ же сужденія, которыя только что были высказаны относительно бороздокъ валковъ.

*П. А. Афанасевъ, А.*

**Мельница** — мст. Волынской губ., Ковельскаго у. Жит. 816, двор. 110, православ. црк., еврейская молитвенная школа. 5 лавокъ. Школа, богадѣльня, аптека, водян. мельн.

**Мельницкіе** — дворянскій родъ, происходящій, по сказаніямъ старинныхъ родословцевъ, отъ польскаго выходца Скарба Млынковскаго, переселившагося въ Москву къ вел. князю Симеону Гордому. Гаврило Семеновичъ М. пожалованъ вотчиною въ 1552 г. Назарій Петровичъ М. при царѣ Θεодорѣ Алексѣевичѣ былъ посланникомъ въ Крымъ, затѣмъ воеводою въ Пермь, Чердыню и Соликамскъ, а при учрежденіи сената назначенъ сенаторомъ. Родъ М. внесенъ въ VI ч. род. кн. Новгородской, Псковской и Тверской губ. (Гербовникъ IX, 10).

*В. Р.*

**Мельничій** (Всеволодъ Петровичъ, 1827 — 66) — капитанъ-лейтенантъ. До 1855 г. былъ помощникомъ редактора, а съ 1866 г. редакторомъ «Морского Сборника», въ которомъ печатались его статьи, касавшіяся морского дѣла въ Россіи и за границей. Отдѣльно изд.: «Шхеры финскаго залива» (СПб., 1852), «Вечера въ каютѣ-компании» (СПб., 1856), «Русскій коммерч. флотъ по 1 янв. 1858 г.» (СПб., 1859) и др. Біографія М. помѣщена въ «Морскомъ Сборникѣ» 1866 г., № 10.

**Мельмомена** (Μελπομένη — поющая) — какъ указываетъ самое имя, была первоначально представительницей пѣсни вообще, затѣмъ жалобной, печальной пѣсни и наконецъ трагедіи. Какъ муза болѣе серьезныхъ по чувству поэтическихъ произведеній, она имѣетъ болѣе строгій и серьезный обликъ, чѣмъ остальные ея сестры. Изображалась она дѣвучьей громаднoй величины (въ связи съ исполняемыми фигурами героев трагедіи); голова ея украшалась стрѣйемъ (повязкой) и вѣнкомъ изъ виноградныхъ листьевъ. Одеждою ей служила длинная сирма (сѣрка) и театральная мантія; какъ символъ трагедіи, она имѣла

на ногах котурны. Въ рукахъ у нея были: въ одной—трагическая маска, въ другой—палка—знакъ героической силы.

**Мельсанъ** (Louis-Henri-Frédéric Melsens) — бельгийскій химикъ и физикъ (1814—1886). Въ 1837 г. М. отправился въ Парижъ въ лабораторію Дюма, гдѣ работалъ вмѣстѣ со Стасомъ. Вернувшись въ 1846 г. въ Бельгію, онъ былъ назначенъ преподавателемъ физики. Въ лабораторіи Дюма (1842) М. произвелъ возстановленіе хлороуксусной кислоты въ уксусную дѣйствиемъ амальгамы натрия: фактъ этотъ для теоріи металлепсиса (см.) имѣлъ большую важность. Въ дальѣйшемъ работѣ М. касаются различныхъ областей и носятъ исключительно прикладной характеръ. Онъ далъ новую систему громозвонковъ (см.), внесъ много улучшеній въ фабрикацію свѣчей, мыла, соды, въ сахарное производство; изучалъ горѣніе обыкновеннаго пороха, полетъ снарядовъ. Изучая съ 1842 г. лѣчебное дѣйствіе йодистаго калія, онъ показывалъ и разъяснилъ его роль какъ противоядія при отравленіи соединеніями свинца и ртути и какъ средства борьбы съ послѣдствіями сифилиса. За это послѣднее открытіе французскій институтъ присудилъ М. Монтионовскую премию. Ср. P. de Heen, «Notice sur Melsens» («Annuaire de l'acad. royale de Belgique», 1893; здѣсь помѣщенъ полный перечень работъ М.). С.

**Мельсентово** — с. Пензенской губ., см. Кевдомельситово.

**Мельс** (Августъ Mels) — нѣм. писатель, род. въ 1829 г. (наст. имя его Мартинъ Конъ). Волонтеромъ принималъ участіе въ походѣ въ Данію въ 1849 г., служилъ въ франц. иностранномъ легіонѣ, потомъ въ испанской арміи, былъ корреспондентомъ разныхъ журналовъ, сопровождалъ Наполеона III въ пѣльнъ въ Германію. Главныя его соч.: «Von der Elbe bis zur Tauber. Der Feldzug der preussischen Rheinarmee» (3 изд., Вилеф., 1868); «Erlebtes und Erdachtes» (Штутг., 1869; 2 изд. 1872); «Herzskämpfe» (новеллы, Лпц., 1869); «Gebilde und Gestalten» (Лпц., 1870); «Unsichtbare Mächte» (романъ, Лпц., 1875); «Neue Horizonte» (романъ, Лпц., 1876—78); изъ театральнхъ пьесъ: «Heines junge Leiden» (1871), «Der Staatsanwalt» (1875), «Das letzte Manuscript» (1875), «Der Neue Frühling» (1880). Подъ именемъ донъ-Славенто напечаталъ: «Wiener Schriftsteller und Journalisten» (В., 1874).

**Мельчи** (Melfi) — городъ въ южной Итали; живописно расположенъ близъ вулкана Вултура (1329 м.); ок. 13 тыс. Соборъ XII в., реставрированный въ 1851 г. послѣ страшнаго землетрясенія. Въ XI в., при норманнахъ, М. былъ гл. гор. Апуліи. Здѣсь въ XI в. было два церковныхъ собора.

**Мельхерсъ** (Паудусъ Melchers) — католич. прелатъ, род. въ 1813 г. Въ 1860 г. назначенъ нельпскимъ архіепископомъ. На ватиканскомъ соборѣ М. принадлежалъ къ противникамъ догмата непогрѣшимости и присоединился къ яросту 6 мая 1870 г. противъ образа дѣйствій собора, но по провозглашеніи новаго догмата подчинился ему и предалъ отлученію

бонскихъ профессоровъ, противившихся этому. Во время культуркампфа (см.) М. былъ не разъ присуждаемъ къ тюремному заключенію, бѣжалъ въ Голландію и, наконецъ, отрекся отъ своего сана. Папа Левъ XIII возвелъ его въ кардиналы (1885). Главныя соч. М.: «Die kath. Lehre von der Kirche» (4 изд., Кельнъ, 1881), «Das Gebet des Herrn» (Кельнъ, 1883), «Das Leben der allerseiligsten Jungfrau und Gottesmutter Maria» (Кельнъ, 1884).

**Мел(ь)хиседекиане** — гностич. секта, основанная во II в. Феодотомъ мнѣяноу (ὁ τραπεζίτης), который утверждалъ, что упоминаемый въ книгѣ Бытія Мелхиседекъ (см.), отъ котораго Авраамъ принялъ благословеніе, былъ первымъ и главнымъ воплощеніемъ верховнаго божества, а Христосъ былъ только образомъ Мелхиседека. См. у Ипполита «Refut.», VII, 24.

**Мел(ь)хиседекъ** (въ мірѣ Михаѣлъ Значко-Яворскій) — см. Значко-Яворскій (XII, 621).

**Мел(ь)хиседекъ** (Сокольниковъ, 1773—1853) — архимандритъ. Слова и пріветственныя рѣчи М. изданы въ Москвѣ въ 1843, 1845 и 1853 гг. Написалъ исторію Рыхловской пустыни. Ср. В. Пассекъ, «Историческое описаніе Московскаго Симонова м-ря» (М., 1843).

**Мел(ь)хиседекъ** — апокрифъ, извѣстный въ древне-русской письменности въ трехъ видахъ. Къ первому виду относятся тѣ сказанія, въ которыхъ излагается родословіе М.: онъ происходилъ отъ нечестиваго племени Хамова, былъ сынъ Мелхила, сына Сяда, сына Ламехова; эти сказанія напечат. въ сборникѣ Пыпина. Другой видъ составляютъ сказанія, въ которыхъ неизвѣстность рода М. объясняется чудеснымъ рожденіемъ: Софоніи, жена Нира, брата Ноева, бывшая во всю свою жизнь неплодною, въ старости родила М.; эти сказанія напечат. въ сборн. Тихонравова. Третій видъ составляютъ слово Аванасія Александрійскаго о М. Для объясненія безродности М. разсказывается легенда о томъ, какъ отецъ М., «Единъ не спасенъ», узнавъ, что М. чтитъ Единаго Бога, вздумалъ принести въ жертву своимъ богамъ сначала его, а потомъ брата его Мелхила, и какъ Богъ, по молитвѣ М., наказалъ городъ землетрясеніемъ, во время котораго погибъ весь родъ М., и Мелхиседекъ остался безроднымъ. Слово это составляетъ переводъ съ греческаго слова, приписываемаго Аванасію Александрійскому, вѣроятно потому, что въ концѣ его упоминается о св. отцахъ перваго никейскаго собора, на которомъ присутствовалъ св. Аванасій. Слово это пользовалось большимъ распространеніемъ на Руси; существовала передѣлка его; издано въ сборникѣ Порфирьева.

**Мелх(ь)шты** (отъ араб. меликъ — князь) — въ Сиріи и Египтѣ названіе православныхъ христіанъ (въ отличіе отъ монофизитовъ); богослуженіе совершаютъ на араб. языкѣ, по греч. обрядамъ; имѣютъ своего собственнаго патріарха въ Дамаскѣ; монахи слѣдуютъ правиламъ св. Василія. Число ихъ превышаетъ 50 тыс.; половина — въ горахъ Ливанскихъ, гдѣ м-рь Хуайеръ имѣетъ отличную араб. типографію.

**Мельхюръ** — сплавъ, который имѣетъ обширное примѣненіе какъ металлъ, замѣняющій во многихъ случаяхъ серебро; составъ

вляется изъ мѣди, цинка и никкеля. Отношеніе составныхъ частей бываетъ различно: сплавъ, наиболѣе похожій на серебро, содержитъ 50 ч. мѣди, 25 ч. цинка и 25 ч. никкеля; отливки, напр. подсвѣчники и т. п., дѣлаются изъ сплава, составленнаго изъ 60 ч. мѣди, 20 ч. цинка и 20 ч. никкеля. М. тверже серебра, прекрасно полируется, имѣетъ сѣровато-блѣый цвѣтъ и плавится при ярко-красномъ каленіи, при чемъ цинкъ улетучивается. Для его приготовления металлы, въ раздробленномъ видѣ и хорошо смѣшанные между собой, сплавляются въ тиглѣ, при чемъ небольшая часть мѣди помѣщается тонкимъ слоемъ сверху и снизу смѣси, которая затѣмъ покрывается мелкимъ углемъ и сильно нагревается въ печи съ обильнымъ притокомъ воздуха. Или же мѣдь и никкель сперва плавятся въ тиглѣ, а куски нагрѣтаго цинка прибавляются потомъ. Смѣсь во всякомъ случаѣ нужно хорошо перемѣшивать, чтобы облегчить плавку никкеля. Иногда прибавляются свинецъ или желѣзо съ цѣлью получить болѣе блѣый металлъ. Анализы нѣсколькихъ образцовъ М. дали слѣдующіе результаты: 1) мѣди 50%, никкеля 20%, цинка 30%; сплавъ этотъ очень ковкій и хорошо полируется; 2) мѣди 50%, никкеля 26%, цинка 24%; очень похожъ на серебро; 3) мѣди 41%, никкеля 18%, цинка 41%, немножко хрупкій; 4) мѣди 50%, никкеля 25%, цинка 25%; похожъ на серебро, блѣый и ковкій; 5) мѣди 60 ч., никкеля 30 ч., цинка 20%; очень тягучій и ковкій, прокатывается въ листы и тянется въ проволоку; 6) мѣди 40,5%, никкеля 31,5%; желѣза 2,5% и цинка 25,5%; имѣетъ видъ и качества китайскаго сплава; 7) мѣди 50%, никкеля 50%; рекомендуется пелудомъ какъ сплавъ, превосходящій сплавы, содержащіе цинкъ, по своимъ свойствамъ и въ высшему виду; 8) мѣди 55%, никкеля 24%, цинка 16%, олова 3%, желѣза 2%; блѣый металлъ для ложекъ и т. п. Ю. Каленскій, А.

**Мельхталь** (Melchthal)—двѣ долины въ швейц. кантонѣ Унтервальденѣ. Въ одной изъ нихъ жилъ, по преданію, Арнольдъ Мельхтальскій (Arnold aus dem Melchthal, собств. Arnold an der Halden), бывшій однимъ изъ дѣятелей освобожденія Швейцаріи и основателей швейцарскаго союза. Когда австрійскій фронтъ приказалъ осадить престарѣлаго отца Арнольда, за его нежеланіе открыть убѣжище сына, послѣдній соединился съ Вальтеромъ Фюрстомъ и Вернеромъ Штауфахеромъ, чтобы общими усиліями освободить родину и свергнуть владычество Австріи (1307).

**Мельцель** (Johann-Nepomuk Maelzel)—вѣнской механикъ (1772—1838). Изъ всѣхъ его музыкальныхъ автоматическихъ изобрѣтеній наибольшую славу доставилъ ему *панорамоньонъ*, большой механической органъ, напомнившій звуками оркестръ и имѣвшій такой успѣхъ въ Парижѣ въ 1807 г., что даже серьезные музыканты, напр. Керубини, сочиняли для него пьесы. Изобрѣтеніе метронома не принадлежитъ всецѣло М.: онъ развился изъ музыкальнаго хронометра Штукеля (Stöckel's Tactmesser), описание котораго было помѣщено въ 1796 г. въ «Journal für Deutschland». Кромѣ того, М. пользовался совѣтами меха-

ника Винкеля въ Амстердамѣ. Метрономъ М., въ сравненіи съ хронометромъ Штукеля, имѣетъ гораздо меньшіе размѣры, вслѣдствіе чего удобопримѣнимъ на практикѣ.

**Мельцеръ** (Otto Melzer) — нѣм. историкъ, директоръ гимназій въ Дрезденѣ, лучший въ настоящее время знатокъ исторіи Карфагена. Главн. трудъ его, «Geschichte der Karthager», до сихъ поръ не оконченъ. Вышло 2 т., въ 1879 и 1896 г.

**Мельчица** — р. Терской области, правый притокъ Терека, образуется у ст. Горячеводской изъ пяти родниковъ. Вода сѣрнистаго свойства настолько горяча, что даже выпадаетъ въ Терекъ, пройдя десять в., въ значительной степени теплою.

**Мельиакъ** (Henri Meilhac)—французскій драматургъ, род. въ 1831 г. Написалъ множество водевилей, фарсовъ, оперетокъ, одинъ и въ сотрудничествѣ съ Л. Галеви (см.). Эти два писателя создали новый жанръ театральной пародіи и сатиры, успѣху которыхъ много способствовала музыка Offenbacha. «Belle Hélène», «Barbe Bleue», «Grande Duchesse de Geroldstein» представляютъ шедевры въ своемъ родѣ; тонкая политическая сатира носить отпечатокъ французскаго ума, бѣстязаго, умѣющаго найти веселую сторону во всякомъ общественномъ явленіи. Выѣздъ съ Галеви, М. писалъ и комедіи, часто соединяющія юморъ съ тонкостью психологическаго анализа; особенно извѣстны «Frou-Frou» и «Fanny Leau». Изъ другихъ пьесъ, написанныхъ М. однимъ или въ сотрудничествѣ съ Галеви, болѣшимъ успѣхомъ пользовались «L'Étincelle», «De-soré», «Brevet Supérieur», «Mam'zelle Nitouche», «Papa», «Le Roi Candaule», «La Cigale», «Vie Parisienne» и мн. др.

**Мельяръ** (Оливье Maillard, 1440—1502) —миноритъ, придворный проповѣдникъ Людовика XI, духовникъ Карла VIII, одинъ изъ главныхъ представителей схоластическаго типа проповѣди, нечуждый, однако, публицическаго элемента. Съ суровою прямоюю онъ обличаетъ пороки всѣхъ классовъ общества—духовенства, членовъ парламента, купцовъ, ростовщиковъ, монополистовъ, аптекарей, свѣтскихъ женщинъ, адвокатовъ, qui prennent a dextris et a sinistris (въ этой фразѣ—образецъ макаронизма [см.], къ которому М. былъ весьма склоненъ). Такое содержаніе дѣлаетъ его проповѣди весьма цѣннымъ первоисточникомъ для культурно-бытовой исторіи его времени. Онъ часто называлъ обличаемыхъ по именамъ и рассказывалъ съ церковной кафедры всю ихъ жизнь (за такое обличеніе одного рыцаря въ Тулузѣ на него наложенъ былъ штрафъ); не щадилъ и учреждений церкви католической, каковы индугенціи, мощи, папскія буллы. Зѣркость обличеній его, наконецъ, лишила права проповѣди въ Парижѣ. Въ выраженіяхъ онъ былъ часто вульгаренъ, любилъ развлекать слушателей шутками, часто пѣлъ на кафедрѣ неприличныя пѣсни, простонародныя или своего сочиненія, рассказывалъ анекдоты. Собраніе его проповѣдей издано въ первый разъ въ Лионѣ въ 1474 г., потомъ въ 1506 г. въ Парижѣ. См. Lescay-de-la-Marche, «La chaire française au moyen âge» (П., 1868), и критич.



статью на это сочинение въ «Revue des deux Mondes» 1889: «Les sermons de moyeu âge».

Н. Б.—*ст.*

**Мелюзина** — фея, героиня народнаго сказанія, вѣроятно кельтскаго происхожденія; о ней, вѣроятно, изстари существовала бретонская пѣсня (lai), содержаніе которой осложнилось мѣстными сагами и бродячими сказаніями литературнаго происхожденія. Въ концѣ XIV ст. Жанъ изъ Арраса, по повелѣнію герцога Беррійскаго, сына короля Іоанна, изъ этого матеріала составилъ латинскую поэму во вкусъ модныхъ въ то время рыцарскихъ романовъ. Приблизительно тогда же явились и франц. романы на ту же тему, въ стихахъ и прозѣ. Прозаическая франц. книга о М. напечатана въ Женевѣ въ 1478 г. (перепечатана Jannet въ «Bibl. elzevirienne»), а нѣм. передѣлка, сдѣлавшаяся народною книгой, до сихъ поръ не забытой—въ 1474 г.; черезъ Польшу, въ 1677 г., романъ о М. проникъ и въ русскую письменность. Вотъ его содержаніе по одной изъ самыхъ распространенныхъ версій («Bibl. bleue»). Раймондинъ, племянникъ Эймера, графа Пуатъе, нечаянно на охотѣ убилъ своего дядю. Скрываясь отъ преслѣдованія, онъ встрѣтился въ лѣсу съ прекрасной М., дочерью албанскаго короля Элнаса (вар. Nelmas, по другой ред. Thiaus) и феи Прессины (вар. Персина), которая предложила ему свою руку и сердце, но съ тѣмъ условіемъ, что по субботамъ мужъ не долженъ знать, что она дѣлаетъ (дѣло въ томъ, что М., за вредъ, который она причинила своему отцу, отмщала на немъ обиду матерн, была осуждена каждую субботу обращаться въ полуженщину-полузмію). Раймондинъ согласился; невѣста научила его, какъ приобрести хитростью большое пространство независимой земли (шкурой оленя, разрыванной на тонкіе ремни), и, ставъ его женой, своимъ богатствомъ, умомъ и чуднымъ знаніемъ помогла ему сдѣлаться могущественнымъ государемъ, которому удавались всѣ его предприятия. М. родила мужу 8 сыновей, изъ которыхъ двое старшихъ рано отправились странствовать и приобрѣли себѣ по королевству. Завистливый братъ Раймондина возбудилъ въ немъ подозрѣнія относительно супружеской вѣрности М., и тотъ рѣшился подсмотреть, что дѣлаетъ она по субботамъ; черезъ отверстие въ стѣнѣ онъ увидѣлъ ее плавающей въ видѣ полузміи (женщины съ змѣинымъ хвостомъ), былъ глубоко огорченъ за нее, но, увѣрившись въ ея невинности, думалъ скрыть свое горе и свой проступокъ. Однако, когда черезъ нѣкоторое время его опечалила смерть одного изъ его сыновей отъ руки другого, онъ попрекнулъ М. ея змѣиной природой. Вѣщая М. знала о томъ, что ея мужъ не исполнитъ обѣщанія, но пока онъ молчалъ, она могла оставаться при немъ; теперь же она оказалась вынужденною покинуть его, дѣтей и царство, не смотря на раскаяніе Раймондина. Она простилась со всѣми, оставила талисманы и исчезла, въ видѣ крылатой змѣи. Съ тѣхъ поръ она была покровительницей славнаго дома Лузиньяновъ и предупреждала своихъ потомковъ, когда имъ угрожало несчастье. О М. см. Baring-Gould, «Curious Myths of the Middle

Ages» (II series, Л., 1868); «Essai sur la légende de M. par E. B. Etude de philologie et de mythologie comparée» (П., 1872); Nodot, «Hist. de M. etc., avec une introduction sur l'origine des légendes concernant la M.» (Нюръ, 1876); L. Desaiivre, «La Légende de M.» (Нюръ, 1885). Русскій пер. «Исторія благоприятна о благородной и прекрасной М., съ польскаго на словенскій на Москвѣ предвѣдса преводникомъ Ивановъ Руданскимъ въ лѣто 7185» (1677; скороп. XVIII в., 143 л. Ундольскаго № 939; тоже безъ заглавія въ сборн. XVII в. Толст., отд. II № 218 публ. библ., Ѳ. XVII, № 8). Ср. Пупинъ, «Очеркъ лит. исторіи старин. повѣстей» (СПб., 1858, стр. 232—3). Именемъ М. называется ежемѣсячный французскій журналъ по фольклору («Mélusine, recueil de mythologie, littérature populaire, traditions et usages»), издаваемый въ Парижѣ Гедозомъ (Henri Gaidoz, извѣстный кельтологъ) и Роланомъ (E. Rolland), въ которомъ встрѣчаются и работы русскихъ ученыхъ.

А. Л.

**Мемактеріонъ**—пятый мѣсяцъ греческаго календаря, соответствовавшій концу нашего ноября и началу декабря.

**Мемарисоба** (груз.) — въ Закавказьѣ аренда садовъ или садовой земли. Арендаторъ, называемый *мемарне* (погребовикъ), принимаетъ на себя уходъ за садомъ и выдѣлку вина, получая за свой трудъ первый кувшинъ сусла изъ давленнаго, размѣромъ въ два пуда (около 40 бут.), а также выжимки, выщелачиваемыя водою для выдѣлки выжимковаго вина (надуги); остальное количество сусла, а также всѣ фрукты поступаютъ въ пользу садохозяина. Такъ какъ въ Кутаисской губ., гдѣ по преимуществу распространены этотъ видъ аренды, сады служатъ полями для посѣва кукурузы, проса и проч., то мемарне, при арендѣ садовъ, главнымъ образомъ имѣютъ въ виду не пріятнѣющееся имъ количество сусла, а право пользования землею.

**Мемель**—рѣка, см. Нѣманъ.

**Мемель** (Memel) — гор. въ Пруссіи, самый сѣверный въ Германіи, близъ русской границы, при Куришъ-Гафѣ, 19282 жит. (1890). Большая, почти всегда свободная отъ льда гавань, 5—6 м. глубины при входѣ; два маяка, фортъ. Верфи, мыловарни, желѣзоблательные заводы. Торговля досками (изъ русскаго лѣса), зерномъ, углемъ, сельдіями. Въ 1894 г. вывозъ былъ на 24½ милл. мар., вывозъ на 23½ милл. мар. (лѣсу—болѣе чѣмъ на половину этой суммы). Городъ основанъ въ XIII в., подъ именемъ М.-бурга; примкнулъ къ Геранѣ, принадлежалъ сперва ливонскому, потомъ прусскому ордену. Много пострадалъ въ войнахъ съ Литвой и Польшей и во время 30-лѣтней войны. Въ 1813 г. осаждалъ русскими.

**Memento mori** (лат.)—«помни о смерти»; девизъ нѣкоторыхъ монашескихъ орденовъ, напр., камальдуловъ и калуциновъ, у которыхъ онъ замѣняетъ пріивѣтствіе.

**Мемлебенъ** (Memleben)—дер. въ Пруссіи, на р. Унштругѣ; 643 жит. Интересна развалинами бенедиктскаго м-ря X в.; церковь—одно изъ красивѣйшихъ строеній эпохи перехода отъ визант. къ готич. стилю; сохранилась стѣнная живопись. Великолѣпный

склепъ реставрированъ. М. былъ любимымъ мѣстопробываніемъ императоровъ изъ Саксонскаго дома.

**Мемлингъ** или *Мемликъ* (Гансъ Мемлингъ, Memling) — живописецъ старо-нидерландской школы, котораго прежде ошибочно называли также Гемлингомъ. Биографическія свѣдѣнія о немъ очень скудны и ограничиваются тѣмъ, что онъ родился раньше 1430 г., вѣроятно, въ Германіи, былъ лучшей ученикъ Рогира ванъ-деръ-Вейдена, съ 1471 г. жилъ и трудился въ Брюгге, гдѣ и умеръ 10 дек. 1495 г. Онъ держался стѣля своего учителя, но стремился къ болѣе тонкой, миниатюрноподобной отдѣлкѣ своихъ произведеній, выказывая въ нихъ болшую любовь къ природѣ, теплоту чувства и наивно-милое пониманіе красоты и величія. Во многихъ случаяхъ задній планъ его картинъ занятъ пейзажемъ, среди котораго онъ нерѣдко изображаетъ, кромѣ главной сцены, нѣсколько побочныхъ, предшествовавшихъ ей или слѣдовавшихъ за нею. Самыя раннія изъ извѣстныхъ произведеній М. — собственный его портретъ (1462), находящійся въ лондонской націон. галлерей, «Страшный Судъ» (1467), большой триптихъ въ Маринусовъ црк., въ Данцигѣ, и «Богоматерь съ Младенцемъ и жертвователями» (1472), въ галл. кв. Лихтенштейна, въ Вѣнѣ. Наиболѣе блестящею порою дѣятельности этого мастера были, повидимому, 1477—86 г. Къ нимъ относятся его драгоцѣнныя картины Іоанновскаго госпиталя въ Брюгге: «Обрученіе св. Екатерины» (1479), составляющая скорѣе прославленіе св. Іоанна Крестителя и св. Іоанна Богослова, «Поклоненіе волхвовъ» (1479) и знаменатый ковчегъ для мощей св. Урсулы (оконч. 1486), на боковыхъ, длиннѣйшихъ сторонахъ котораго изображены въ шести картинахъ различные эпизоды изъ житія этой святой — произведение, въ отношеніи обдуманности композиціи, прекрасной группировки, глубины выраженного чувства и деликатности исполненія, едва ли не превосходящее между всѣми другими памятниками старо-нидерландской живописи. Изъ прочихъ произведеній М. особенно замѣчательны напостольные образа (retables) «Семь радостей Богоматери» (въ мюнхенской пинакотекѣ), «Семь горестей Богоматери» (въ туринск. галл.), «Мадонна семейства Флоренштейнъ» (въ дурск. галл.) и большой алтарный складенъ «Страсти Христовы», въ любекск. соборѣ, принадлежащій къ послѣднимъ работамъ художника (1491). Всѣхъ произведеній М. насчитывается болѣе пятидесяти. По всей вѣроятности, онъ участвовалъ въ исполненіи великодѣльныхъ миниатюръ знаменитаго Бреварія Гримани, хранящагося въ венеціанской бібліотекѣ св. Марка. Ср. J. Weale, «Hans Memling, zijn leven en zijne schilderwerke» (Брюгге, 1871); Carton, «Les trois frères van Eyck, Jean Memling» (Брюгге, 1848), и Crowe und Cavalcaselle, «Geschichte der altniderl. Malerei» (Лпц. 1875).

А. С.—въ.

**Мемми** — см. Мартино.

**Меммингенъ** (Memmingen) — гор. въ Баваріи, на р. Аахѣ, на сѣв. границѣ Альгау. Около 10 тыс. жит. Церковь XV в., ратуша

XVI в., съ архивомъ, бібліотекой и археологической коллекціей. Желѣзодѣлательные заводы, машины, кожи, хмѣль. М. принадлежалъ Вельфамъ и пострадалъ отъ Гогенштауфеновъ; съ XIII в. вольный имперскій гор.; въ 1802 г. перешелъ къ Баваріи.

**Меммій** (Gaius Memmius) — римскіе госуд. дѣятели: 1) народный трибунаъ 111-го года, краснорѣчивый, энергичный врагъ знати, какимъ его рисуетъ Саллюстіи; смѣло выступалъ противъ медлительнаго сената предъ объявленіемъ югуртинской войны. Когда Югурта прибылъ въ Римъ и здѣсь подкупилъ, ради личной безопасности, народнаго трибуна Г. Бебія, М. созвалъ народное собраніе и произнесъ передъ Югуртой рѣчь, убѣждая его сознаться въ своихъ злодѣяніяхъ. Прогрѣсть Бебія оградилъ Югурту отъ неприятнаго признанія, и осмѣянный народъ, съ М. во главѣ, ушелъ изъ собранія ни съ чѣмъ. Въ 100 г. М., вмѣстѣ съ преторомъ Главціей, выступилъ кандидатомъ въ консулы, но былъ окруженъ въ народномъ собраніи клеветами претора, опасавшагося его вліянія на народъ, и убитъ. — 2) Народный трибунаъ 66-го года, сторонникъ Помпея. Въ 60 г. онъ, въ должности курульнаго эдила, выступилъ въ сенатѣ противъ Цезаря, нападая на его консульство и образъ дѣйствій. Позднѣе онъ поссорился съ Помпеемъ и сошелся съ Цезаремъ. Въ 54 г. М. выставилъ свою кандидатуру на консульство, при чемъ заключилъ съ консулами этого года, Домиціемъ Аенобарбомъ и Клавдіемъ Пульхромъ, письменную сдѣлку, обшчая, въ случаѣ достиженія консульства, выдать имъ извѣстную сумму. Документъ былъ прочитанъ въ сенатѣ, и М. не былъ допущенъ къ консульству. Обвиненный Кв. Курціемъ въ незаконномъ искательствѣ должности (ambitus), онъ въ 53 г. удалился въ изгнаніе въ Аеини. Въ Греціи М. провелъ нѣсколько лѣтъ, занимаясь философіей, и впоследствии на политическомъ поприщѣ уже не появлялся. По словамъ Цицерона, онъ былъ образованнымъ эллинистомъ и искуснымъ ораторомъ, но мало энергичнымъ и непостояннымъ человѣкомъ.

**Мемнонь** — грекъ съ острова Родоса. Когда, въ 356 г., вспыхнулъ мятежъ противъ Артаксеркса III Оха, на помощь къ мятежникамъ, во главѣ которыхъ стоялъ Артабазъ, явились греческія вспомогательныя войска, а именно аеиняне съ Харетомъ, еванцыи съ Памменомъ и братья Менторъ и Мемнонь, съ Родоса. Борьба тянулась до 352 г., когда М. и Артабазъ, потерпѣвъ пораженіе, бѣжали къ Филиппу Македонскому. Между тѣмъ Менторъ успѣлъ войти въ распоряженіе Оха и убѣдилъ его простить М. и Артабазу. По смерти Ментора, М. былъ сдѣланъ командиромъ греческихъ войскъ, бывшихъ на службѣ у царя. Въ 336 г. М. съ войскомъ долженъ былъ охранять персидское царство отъ македонскаго войска, появлявшагося въ Азіи съ Пармениономъ и Аталомъ; при Магезии онъ нанесъ значительное пораженіе македонянамъ. Вслѣдствіе смерти Филиппа, нашествіе на время приостановилось; Аталъ былъ устранивъ Александромъ и въ Азіи оставался лишь Парменионъ. М. помѣшалъ ему занять Эолію и

Троаду, но не могъ вовсе отгѣснить его изъ Малой Азии. При извѣстии о выступленіи самого Александра предложеніе М. дѣйствовать подъ командой единаго военачальника не было принято. Онъ же совѣтовалъ какъ можно упорнѣе отступать передъ Александровыми войсками, оставляя за собой пустыню, и тѣмъ заставить враговъ уйти изъ Азии, вслѣдствіе недостатка въ провіантѣ; но и этотъ планъ былъ отгнуртъ, такъ какъ сатрапы боялись вліятельнаго грека. Въ битвѣ при Граникѣ отрядъ М. оказалъ упорное сопротивление македонянамъ. Послѣ пораженія персовъ М. бѣжалъ въ Ефесъ, гдѣ рассчитывалъ поддержать господство олигархій, но при приближеніи Александра удалился въ Галикарнасъ, потомъ въ Сальмакиду. Скоро М. получилъ главное командованіе надъ сухопутными и морскими силами персовъ въ передней Азии. Онъ рѣшилъ завоевать греческіе острова и перенести войну въ Македонію, но болѣзнь, постигнувшая его при осадѣ Митилены въ 333 г., положила конецъ его успѣшнымъ начинаніямъ.

Н. О.

**Мемнонъ** (Μέμνων) — прославленный герой, особенно въ послѣгомеровскихъ мѣтахъ. У Гомера онъ сынъ Зари (Эось), у Гезіода — сынъ Зари и Тивеона, братъ Пирама, даръ эеопловъ. Онъ слѣдѣтъ на помощь Пріаму, убиваетъ Антилоха, но самъ убитъ Ахиллесомъ. Спутники М., похоронившіе его въ Троадѣ, вслѣдствіе своей великой печали превратились въ птицъ, Memnones и Memnonides, которыя каждый годъ прилетали на могилу М., чтобы оплакивать его, и близи между собой. Такъ было, пока мѣстъ онъ всѣ не перемерли. Мемнону приписывается постройка большихъ зданій, называемыхъ Мемноніями (Μεμνονεία) въ Азии и Египтѣ. Въ связи съ мѣстомъ о М. находится двѣ монументныя колоссальныя статуи египетскаго царя Аменофиса III, поставленныя передъ храмомъ этого царя въ Фивахъ. При землетрясеніи 27 г. до Р. Хр. верхняя часть одного изъ этихъ колоссовъ обвалилась, и съ тѣхъ поръ статуя стала при первыхъ лучахъ восходящаго солнца издавать звукъ, напоминающій звукъ лопающейся струны. Древние говорили по этому поводу, что М. отвѣчаетъ этимъ на привѣтствіе своей матери—Зари. При Септиміи Северѣ была предпринята реставрація этого колосса, послѣ чего уже никто не слышалъ отвѣтнаго привѣтствія М. своей матери. Теперь статуя высоко поднимается надъ окружающею ее равниною, хотя постаментъ ея, вслѣдствіе ежегоднаго нарастанія почвы, уже на 2 м. открытъ землею. Вышина этой статуи отъ головы до ногъ — 14 м.; кромѣ того базисъ ея равенъ 4 м. Арабы зовутъ обѣ статуи Sana-pâi, т. е. идолы, а въ отдѣльности—Schama и Tama. Ср. Lepsius, «Briefe aus Aegypten» (Б., 1852); Letronne, «La statue de Memnon» (П., 1833).

**Меморандумъ** (лат., буквально: «что должно помнить») — памятная записка, въ частности дипломатическая нота, въ которой излагается историческое положеніе какого-либо вопроса и образъ дѣйствій даннаго правительства по этому вопросу. Въ торговомъ быту М. называются напоминательными письма раз-

нообразнаго характера. Въ полисахъ морскаго страхованія М. — исчисленіе опасностей, по отношенію къ которымъ страховщикъ никакого риска на себя не принимаетъ.

**Меморіаль** (бухгалт.) — см. Журналы.

**Меморіскій** (Михаилъ Фѣдоровичъ) — учитель и писатель при Александрѣ I. Напечат., кромѣ учебниковъ по ариметикѣ (1813, 1823), грамматикѣ (1807, 1820), святи. исторіи (1816) и географіи (1814): «Зеркало, въ которое всякому человѣку смотрѣться должно, или должности человѣческія» (М., 1794), «Сельскій прикащикъ» (М. 1804), «Театръ нынѣшней войны, или Бенигсенъ и Бонапарте въ арміяхъ» (М., 1807), «Англичане въ Дани, или дѣйствіе настоящей войны» (М., 1807), «Духъ или мысли англичанина на Воробьевыхъ горахъ, оплакивающаго нынѣшнее состояніе англичанъ» (М., 1807), «Отчаянный султанъ» (М., 1807) и мн. др.

**Мѣмпельгардъ** (Mümpelgard) — см. Монбельяръ.

**Мемуары** (франц. Mémoires), *записки современниковъ* — повѣствованія о событіяхъ, въ которыхъ авторъ М. принималъ участіе или которыя извѣстны ему отъ очевидцевъ. Отъ хроникъ современныхъ событій М. отличаются тѣмъ, что въ нихъ на первый планъ выступаетъ лицо автора, съ своими сочувствіями и нерасположеніями, съ своими стремленіями и видами. Очень часто принадлежатъ лицамъ, игравшимъ видную роль въ исторіи, иногда обнимая значительный періодъ времени, напримеръ — всю жизнь автора, нерѣдко соединяя важныя событія съ мелочами повседневной жизни, М. являются историческимъ матеріаломъ первостепенной важности. Многие, не нашедшее себѣ мѣста въ официальныхъ актахъ, можетъ быть замѣчено и передано потомству въ запискахъ современника и очевидца. Нерѣдко мелкая черта проливаетъ много свѣта на дѣла и побужденія главныхъ двигателей великихъ событій: по замѣчанію К. Н. Бестужева-Рюмина, въ одной строкѣ М. разъясняется иногда то, что остается темнымъ въ дѣлахъ фоліантахъ дипломатическихъ нотъ и официальныхъ бумагъ. Сообщая свѣдѣнія о воспитаніи и первыхъ впечатлѣніяхъ того или другого историческаго лица, М. иногда даютъ ключъ къ пониманію его характера. М. различныхъ вѣковъ, особенно не предназначавшіяся къ печати, остаются памятниками разговорнаго языка данной эпохи (русскіе М. XVIII в.). М. и воспоминанія литературныхъ дѣятелей указываютъ пути, какими шло литературное развитіе, и особенно дѣсны для исторіи литературы той эпохи, когда печать не пользовалась достаточной свободой: въ такихъ М. выступаетъ то, что вовсе не высказывалось въ свое время въ печати, а только думалось и чувствовалось. Наконецъ, всякаго рода М. представляютъ живую разностороннюю картину общественнаго быта, освѣщаютъ умственный и нравственный складъ общества и высказываютъ отношеніе общественнаго мнѣнія къ событіямъ, происходившимъ въ описываемое М. время. Съ другой стороны, пользование М. представляетъ и много опасностей: современникъ пристрастенъ къ тому

или другому лицу, принадлежать къ той или другой партіи; онъ можетъ быть человѣкомъ живымъ, иногда даже и безъ явной и определенной цѣли. Необходимо, поэтому, выяснять личность автора М. и степень довѣрія, котораго заслуживаютъ его сообщенія. Но и записки самыя пристрастныя могутъ служить драгоценнѣйшимъ матеріаломъ, раскрывая причины пристрастія или искаженія истины и этимъ самымъ проливая свѣтъ на характеры, лобужденія, отношенія. Такъ напримѣръ, М. Лафайета, Дюмуре и Наполеона I, въ сравненіи съ ихъ собственными дѣлаами и письмами, представляютъ какъ-бы умышенное искаженіе истины. М. маршала Мармона часто опровергаются приложеніями къ нимъ. Извѣстный дѣятель французской революціи, Бертрамъ Вареръ, въ своихъ М. совершенно отрицаетъ свое участіе въ процессѣ Мари-Антуанетты, а осужденіе жирондистовъ называетъ «страшною несправедливостію», тогда какъ изъ официальнаго «Монитера», на который онъ самъ ссылается, видно, что и въ томъ, и въ другомъ процессѣ Вареръ производилъ обвинительныя рѣчи, и что отъ него исходило даже самое предложеніе о преданіи суду Мари-Антуанетты. Наконецъ, существуютъ М., имѣющие характеръ анекдотовъ (напримѣръ М. Катта о Фридрихѣ II, рассказы Штелина о Петрѣ I) и прямо разсчитывающіе на занимательность и даже лиричность. Что касается формы М., то дневники имѣютъ несомнѣнный преимуществъ передъ записками, составленными долго спустя и потому нерѣдко смѣшивающимися событія, лица и время. Классическая древность знала только двухъ авторовъ М.: Ксенофонта и Цезаря. Истинная родина М.—Франція. Первые опыты въ этой области относятся здѣсь къ XIII в. Навычныя записки Вильгардуэна о латинской имперіи стоятъ еще на рубежѣ между М. и хроникой, тогда какъ «Histoire de St. Louis» (около 1310 г.) по праву считается образцомъ историческихъ М. Трудъ Фруассара, обнимающій 1322—1400 г., часто принимаетъ характеръ М., хотя авторъ и даять ему форму хроники. Воспоминанія Филиппа де Комина объ эпохѣ Людовика XI и Карла VIII принадлежатъ къ числу образцовыхъ произведеній по вопросамъ практической политики и въ тоже время представляютъ собою памятники художественный. Весьма важны мемуары XVI вѣка, проливающие больше свѣта на политическую и религиозную борьбу той эпохи, чѣмъ официальныя акты. Сюда относятся: М. Мишеля де Кастельно, Агриппы д'Обинье, Блеза де Монлюка (1521—1572), Гаспара де Со-Таванна (Saulx-Tavannes, 1530—73), Маргариты де-Валуа, первой жены Генриха IV, записки котораго не выходятъ изъ сферы придворной жизни, затѣмъ «Memoirae postrae libri VI» Гильома Парадрна и также по-латыни написанное повѣствованіе де-Ту. Со стороны протестантовъ оставили М. Лану, Дюплекс-Морне (1572—1623) и Жанъ Мержи. Заслуживаютъ еще вниманія записки Вильяма (1567—1604), герцога де Неверъ (1574—1610), герцога де Вульонъ (1560—86) и принца Людовика де Конде (1559—66). М. Брантомъ отличаются фривольностію,

доходящею до цинизма, тогда какъ въ «Esoimies royales» Сюлли, служащихъ однимъ изъ важнѣйшихъ источниковъ для исторіи Генриха IV, отражается благородно-чистый характеръ ихъ автора. При Людовикахъ XIII и XIV М. писали герцогъ де Рогавъ (1610—29), графъ де Поншарвентъ (1610—20), маркизъ де Бово, Вассомпьеръ, Обери, Ришелье, Ларошфуко, кардиналъ Рецъ, Сен-Симонъ, Ноайль и др. Къ эпохѣ регентства и Людовика XV относятся М. Дюкло, аббата Монтиона, герцога Шуазели. Особенно возросло число М. въ эпоху революціи (М. Неккера, Безанвала, Феррьера, Александра Ламета, Лафайета, мадамъ де Сталь, Кампанъ, Барбару, Бильо-Варенна, Дюмуре, мадамъ Роланъ, Мирабо, Мунье, Барера, Камилла Демулена). Даже палачи, напр. Самсонъ, писали тогда М. Многие изъ М. той эпохи, появившіяся съ именами знаменитыхъ дѣятелей, подложны. Такого рода поддѣлки въ широкихъ размѣрахъ практиковалъ Сузави (Soulavie), сборники котораго вытѣснены, поэтому, «Collection des mémoires relatifs à la révolution française» (30 т., П., 1820—30) и нѣк. другими. Еще многочисленнѣе М., относящіяся къ наполеоновской эпохѣ. Почти всѣ генералы Наполеона и мн. др. лица оставили записки; особенно большое значеніе имѣютъ М. Биязона, О'Меары, Константа, Лавалетта, Саваря, герцогиня д'Абрантесъ, Мармона, Евгения Богарне, мадамъ де Ремюза и недавно опубликованные М. Талейрана. Въ новѣйшее время писали М. Карно, Брольи, Шатобрианъ, Жоржъ-Зандъ, Гизо, Марме, Гонкуръ. Богата М. и *англійская* литература, въ которой они, впрочемъ, приобрятаютъ значеніе лишь съ эпохи королевы Елисаветы и еще болѣе со времени внутреннихъ войнъ XVII в. Для царствованія Карла I особое значеніе имѣютъ М. Джемса Мельвилля и шотландца Давида Крафорда. Важнѣйшія изъ произведеній этого рода собраны въ изданіи Гизо: «Collection des mémoires relatifs à la révolution d'Angleterre» (33 т., П., 1823 и сл.). Изъ М. позднѣйшаго времени наиболѣе выдаются записки Болингброка и Гораса Вальполя. Въ Англій, какъ и во Франціи, литература М. приняла въ новѣйшіе годы размѣры, едва доступные для обозрѣнія. Въ *Германіи* эпоха реформациі вызвала на короткое время расцвѣтъ литературы политическыхъ М. Карлъ V оставилъ на исп. языкѣ записки о своей жизни, но они сохранились лишь во франц. обработкѣ португ. перевода. Къ эпохѣ реформациі относятся еще М. Геца фонъ-Берлихингена, журналъ шмалькальденской войны, веденный Виглусомъ ванъ Цвехемомъ, записки Себастьяна Шертлина фонъ-Буртенбахъ. Для второй половины XVI вѣка особое значеніе имѣютъ М. Ганса фонъ-Швейнигена. Возрожденіе литературы М. замѣчается въ эпоху Фридриха II, когда появились написанныя по-французски, не всегда достоверныя, записки маркиграфини Вильгельмины Вайрейтской, а также М. барона фонъ Пеллица и самого короля. Къ XIX в. относятся М. Генда, герцога Евгения Вюртембергскаго, графини фонъ-Фоссъ, Варнгагена фонъ-Энзе, Меттерниха, Гагерна, Арндта, фонъ Ланга,

Гормайра, Вейста и др. Въ послѣдніе годы большое вниманіе обратили на себя записки герцога саксен-кобургъ-готскаго Эрста II. Интересенъ и дневникъ принцессы Алисы, матери нынѣ благополучно царствующей императрицы Александры Теодоровны («Историческій Вѣстникъ», 1894 г., № 6 и 7). Литературные М. оставили въ XVIII ст. Христіанъ Вольфъ, Г. Я. Мозеръ, а въ XIX в.—Фаллерслебенъ, Г. Лео, Густавъ Фрейтагъ, Боденштедтъ, Гамерлингъ, графъ Шахъ, А. Шпрингеръ. Несравненный образецъ въ этомъ родѣ далъ Гете въ «Wahrheit und Dichtung». Въ *Польшѣ* литература М. начинается при Сигизмундѣ III, записками Ерлча. Лучшимъ польскимъ мемуаристомъ XVII в. является блещущій юморомъ Хризь. Въ томъ же вѣкѣ писали М. макароническимъ языкомъ, обильно уснащеннымъ латинскими выраженіями, Пасекъ, Е. Отвиновскій, Деболоенцкій и др. Въ XVIII в. оставили М. Катювичъ, Выбицкій, Нѣмцевичъ, Карпинскій, С. Букаръ, М. Роговскій, Чацкій, Охочкій и др. Многие изъ нихъ собрали въ своемъ изданіи Зурапскій, «Pamiętniki z. XVIII w.» (Познань, 1860 и сл.), а также J. J. Kraszewski, въ «Biblijotece pamiętników i podróży po dawnej Polsce» (1870). Въ XIX в. одно изъ первыхъ мѣстъ въ польской литературѣ М. занялъ Руфинъ Пётровскій; затѣмъ писали М. еще Дмоховскій, Чаплинскій, Л. Потоцкій, М. Чайковский (Садык-паша) Мохначій, Одонецъ, Ад. Чарторжскій.

Въ *русской литературѣ* рядъ записокъ начинается «Исторіей» кн. Великаго Моск. о дѣлахъ, уже слышахомъ у достовѣрныхъ мужей и уже видѣхомъ очьма нашими», знаменитаго кн. Курбскаго, имѣющей характеръ скорѣе памфлета, чѣмъ исторіи, но важной, какъ выраженіе мнѣнія извѣстной партіи. Смутное время вызвало цѣлый рядъ повѣствованій современниковъ и очевидцевъ смуты, но за немногими исключениями произведенія эти не могутъ считаться простодушными записками о видѣномъ и слышанномъ: во всѣхъ почти сказаніяхъ выступаютъ или предвзятая точка зрѣнія, или же вліянія, отъ которыхъ страдаетъ простота и правдивость показаній автора. Не говоря уже о произведеніяхъ, появившихся еще до окончанія смуты (повѣсть протопопа Терентія), публицистическія черты не чужды и двумъ крупнѣйшимъ повѣствованіямъ о смутѣ—Временнику Ивана Тимофеева и «Сказанію о осадѣ Троицко-Сергіева м-ря», Авраамія Палицына. И въ томъ, и въ другомъ трудѣ преобладаетъ желаніе обличить пороки моск. общества и ими объяснить происхожденіе смуты; въ зависимости отъ такой задачи является отсутствіе хронологической связи, пробѣвы въ фактическихъ показаніяхъ, обилие отвлеченныхъ рассужденій и вравоученій. Позднѣйшіе труды очевидцевъ смуты, появившіеся при царяхъ Михайлѣ и Алексѣѣ, отличаются отъ раннихъ болѣе объективностью и болѣе фактическимъ изображеніемъ эпохи («Словеса» кн. И. А. Хворостинина, особенно же повѣсть кн. И. М. Катырева-Ростовскаго, внесенная въ хронографъ Сергія Кубасова), но и въ нихъ изложеніе часто бываетъ подчи-

нено или условнымъ риторическимъ приемамъ (записки кн. Семена Шаховскаго, относящіяся къ 1601—1649 гг.), или одной общей точкѣ зрѣнія (напр. официальной—въ рукописи, приписываемой патр. Филарету и изображающей событія съ 1606 г. по избраніе въ цари Михайла). Въ качествѣ историческаго источника имѣютъ, поэтому, болѣе значеніе тѣ немногія произведенія, которыя отступаютъ отъ общаго литературнаго шаблона и не идутъ далѣе простой безхитростной передачи событій. Таково напримѣръ, житіе препод. Діонисія, архимандрита Троице-Сергіева м-ря, которое въ 1648—54 гг. написалъ троицкій келарь Симонъ Азарынъ, а дополнилъ своими воспоминаніями ключарь моск. Успенскаго собора Иванъ Насѣдка (ср. С. Θ. Платоновъ, «Древнерусскія сказанія и повѣсти о смутномъ времени, какъ источникъ исторической», СПб., 1888; тексты сказаній напеч. имъ же въ издаваемой археографич. комиссіей «Исторической библиотекѣ», т. 13-й). Характеръ записокъ или личныхъ воспоминаній носятъ на себѣ сочиненія Котошихина, Шушерина (житіе Никона), Аввакума (автобиографія), Семена Денисова. Начало царствованія Петра вызвало цѣлый рядъ записокъ, авторами которыхъ выступаютъ представители различныхъ партій, волновавшихъ въ ту эпоху общество: со стороны приверженцевъ Петра и Наталіи Кирилловны—гр. Андрей Артам. Матвѣевъ, со стороны приверженцевъ царевны Софіи—знаменитый Сильвестръ Медвѣдевъ, со стороны раскольниковъ—Савва Романовъ. Того же времени и позднѣйшаго касаются записки Желябужскаго, Крекшина, Нартова, П. А. Толстого, Б. Куракина. Походъ къ Азову описанъ въ особомъ журналѣ, который приписывается Шеину. Шведская война описана въ тагъ называемомъ «Журналѣ Петра Великаго» (изд. кн. Щербатовымъ, 1770—1772), составленномъ Макаровымъ и шесть разъ исправленномъ Петромъ I. «Діаріунъ» (дневникъ) св. Димитрія Ростовскаго, начатый въ 1681 г., оконченный въ 1703 г. и неизвѣстно кѣмъ доведенный до 1709 г., важенъ для исторіи литературныхъ трудовъ автора и проливаетъ свѣтъ на состояніе просвѣщенія среди тогдашняго духовенства. При Петрѣ начаты записки Неплюева, продолженныя до смерти автора (1773). Время отъ 1712 по 1759 г. обнимаютъ гораздо менѣе важныя записки Нащокина. Для изученія малороссійскихъ отношеній важны записки Н. Д. Ханенко и Я. А. Марковича. Для исторіи верховнаго тайнаго совѣта представляютъ интересъ записки Ѳеодана Прокоповича, а для бытовой исторіи послѣ-Петровской эпохи—краткія, но прелестьныя записки кн. Н. Б. Долгорукова, равно какъ и записки Данилова. Записки оставили фельдмаршалъ Минихъ и сынъ его графъ Эрнстъ, кн. Я. П. Шаховской. Характеристику Петра III даетъ въ своихъ запискахъ академикъ Штелинъ. Блистательную картину двора Елизаветы и характеристику Петра III, не всегда безпристрастную, даютъ записки Екатерины II, останавливающіяся на царствованіи Елизаветы (изд. въ Лондонѣ, 1858 г., на русск. и франц. яз.); допол-

неиёмъ къ нимъ можетъ служить письмо Екатерины II о событіяхъ 28 июня 1762 г. (напечатанного разв., между прочимъ въ «La Cour de Russie il y a cent ans», 3 изд., Б., 1860) и рассказы ея о первыхъ годахъ ея царствования («Русск. Архивъ», 1866, 1866, 1870 и 1878 гг.). Къ эпохѣ Екатерины II (и отчасти къ позднѣйшей) относятся записки А. А. Библикова, Волотова, Винскаго, гр. А. Р. Воронцова, полковника Мих. Антоновича Гарновскаго (1754 — 1814), кн. Ѳ. Н. Голицына, Грибовскаго, Дашковой, Державина, Добрынина, кн. Ю. В. Долгорукова, Порошина, гр. А. И. Рибопьера, П. С. Рунича, Рычкова, Толубева, В. С. Хвостова, Храповицкаго. Для изученія событий въ Польшѣ 1767—68 гг. любопытенъ «Журналъ ген.-майора Петра Никитича Кречетникова» («Чтенія въ Общ. Ист. и Древн. Росс.», 1863, кн. III), а для событий въ Литвѣ 1792 г. — «Дневныя записки генерал-аншефа Михаила Никитича Кречетникова» (ibid., 1863, кн. IV). Характеристику царствующаго впечатлѣнія личности Екатерины даютъ анонимныя записки современницы Екатерины, изд. графомъ Фицумомъ въ «Revue des deux Mondes» (1890, апрѣль); личность этой современницы (графиня Барбара Николаевна Головина) выяснена Л. Майковымъ въ «Русск. Обзорнѣи» (1890, № 6). Для исторіи умственнаго развитія общества при Екатеринѣ II важны, кромѣ записокъ Державина, «Чистосердечное признаніе въ дѣлахъ моихъ и помысленныхъ» Фонвизина, записки М. И. Антоновскаго («Русск. Архивъ», 1885 г.), записки кн. Ив. Мих. Долгорукова, И. В. Лопухина, И. Ѳ. Тимковскаго, кн. М. М. Щербатова. Ко времени Павла I относятся записки Л. Н. Энгельгардта, Н. А. Саблукова, кн. Н. В. Рѣпина, митроп. Платона, В. В. Пассека. Конецъ XVIII в. и первую половину XIX ст. обнимаютъ записки И. И. Дмитриева, Д. В. Мертваго, гр. Е. Ѳ. Комаровскаго (замѣчательны по своей правдивости) и А. М. Тургенева. Русскіе М. XVIII в. представляютъ собою драгоценнѣйшій источникъ для нашей вѣдѣній и особенно внутренней исторіи. Это болѣею частью личныя домашнія воспоминанія, безъ литературной отдѣлки, но за то простыя и правдивыя. Записки, оставшіяся отъ Петровскаго времени, носятъ обыкновенно отпечатокъ непривычки излагать свои мысли, непониманія историческаго интереса; отрывочныя, безъ всякаго общаго освѣщенія, онѣ рѣдко выходятъ изъ сферы личныхъ приключеній. Съ распространеніемъ образованія въ обществѣ увеличивается число М., начинается и болѣе сознательное отношеніе къ событіямъ. М. времени Екатерины II имѣютъ уже выработанную форму и даютъ черты нравовъ общества. Таковы, напримѣръ, записки Волотова, начатыя во время семилѣтней войны, и за тѣмъ М. Винскаго, Гарновскаго, Добрынина и др. Авторы этихъ М. чувствуютъ, что разсказъ о видѣнномъ и слышанномъ ими важенъ и любопытенъ для потомства, ради историческаго значенія эпохи. Въ XIX ст. число М. и воспоминаній всякаго рода сильно увеличивается, отчасти въ ущербъ ихъ содержательности и значенію. Къ царствованію

Александра I (и отчасти къ позднѣйшей эпохѣ) относятся записки А. Д. Бестужева-Рюмина, гр. А. Д. Влудовой, В. В. Броневскаго, Вигеля, Геде, братьевъ С. Н. и Ѳ. Н. Глинки, гр. П. Х. Граббе («Рус. Архивъ» 1873 г.; его же, «Записная книжка», относящаяся къ 1828—69 гг. въ приложеніяхъ къ «Рус. Архиву» 1868 и 1889 гг.), Д. В. Давыдова, Дабича-Забалканскаго («Рус. Старина», 1891), Дуровой, Ермолова, М. М. Еврешинова («Рус. Архивъ» 1891), Жаркевича, Ильинскаго, «Семейная Хроника или Записки Аркадія В. Кочубея 1790—1873» (СПб., 1890; въ продажу не поступила), записки Лубяновскаго, Н. Н. Муравьева-Карскаго, М. Ѳ. Орлова, Пржедлвскаго, Раевскаго, гр. Ростовчина, де Санглена, Свинына, княжны В. И. Туркестановой, де-ла-Флиза, А. Г. Хомутовой, архим. Фотія, В. Я. и П. В. Чичаговыхъ, кн. А. А. Шаховскаго, Шашкова, Штейнгеля, записки декабристовъ (XII, 121; къ указаннымъ тамъ слѣдуетъ присоединить записки Батонкова, М. А. Бестужева, Завалишина, а также Гебля, послѣдовавшей въ Сибирь за И. А. Анненковымъ), изъ которыхъ наиболее важны записки М. А. Бестужева, Н. И. Тургенева и И. Д. Якушкина. Для эпохи Николая I существуютъ воспоминанія фонъ Врадке, сенатора Дена (о крымской войнѣ, въ «Рус. Старинѣ», 1890 г.), В. М. Еропкина, Инсарскаго, кн. Н. Лебедева, Л. Ѳ. Львова («Рус. Архивъ», 1885), Муравьева-Карскаго, Н. А. Обнинскаго, Е. И. Раевской, Е. П. Самсонова, Н. И. Ушакова, А. М. Фадѣева, М. К. Чалаго. Изъ многочисленныхъ воспоминаній объ эпохѣ Александра II особое значеніе имѣютъ записки Н. В. Верга (о политическихъ разговорахъ), гр. Валуева, Н. С. Голицына (объ отбывѣи тѣлесныхъ наказаній, въ «Рус. Старинѣ», 1890), А. Д. Зиссермана (кавказскія воспоминанія, въ «Рус. Архивѣ», 1885), Левшина, гр. М. Н. Муравьева, П. Н. Обнинскаго, Н. К. Пономарева («Воспоминанія посредника перваго призыва», въ «Р. Старинѣ», 1891 г. № 2), Н. П. Семенова, Я. А. Соловьева, гр. Д. Н. Толстого-Знаменскаго. Весьма многочисленны литературныя воспоминанія и М. XIX в. Таковы записки С. Т. Аксакова, П. В. Анненкова, Аскоченскаго, Бодянскаго (въ «Сборникѣ общ. любит. росс. словесности», 1891), Н. П. Врусилова (въ «Истор. Вѣстн.» 1893 г., № 4), Буслаева, кн. П. А. Вяземскаго, А. Д. Галахова (въ «Истор. Вѣстн.» 1891 г. № 6 и 1892 №№ 1 и 2), Герцена, Панаева, Головачевой-Панаевой, Греча, И. И. Дмитриева, В. Р. Зотова («Истор. Вѣстн.», 1890), М. Ѳ. Каменской, Колюпанова, Макарова, Михайловскаго-Данилевскаго, Никитенца, Т. Пассека, Павлищева, Погодина, Подолнскаго, К. А. Полевого, Полторацкаго, Ростиславова, С. М. Соловьева, Старчевскаго, Н. Г. и Ѳ. Н. Устряловыхъ, Фета и др. Изъ художниковъ интересныя записки оставили Ѳ. И. Гординъ («Рус. Старина», 1891 г.), Солнцевъ, гр. Ѳ. П. Толстой. Для исторіи театра важны записки Жихарева, В. Н. Погожева, воспоминанія артистовъ А. А. Алексѣева (М. 1894), Н. И. Иванова, П. А. Каратыгина, Леоновой, Нильскаго, Щепкина; для исторіи музыки — Воспоминанія Юр. Арнольда» (М. 1893). Собрание рус-

скихъ М. впервые сталъ издавать Ѳ. О. Гуманскій; заглѣмъ Сахаровъ изд. «Записки русскихъ людей. Сборникъ временъ Петра Великаго» (СПб., 1841). Въ печати русскіе М. появляются, главнымъ образомъ, въ «Рус. Старинѣ» и «Русскомъ Архивѣ», также въ «Истор. Вѣстникѣ». М. И. Пыляевъ напечат. въ «Истор. Вѣстникѣ», 1890 г. № 1, списокъ главнѣйшихъ М. и записокъ, оставленныхъ русскими писателями и обществомъ дѣятелями и до сихъ поръ еще не обнаруженныхъ. *Сказанія иностранцевъ о Россіи* (см.) во многомъ имѣютъ характеръ М., но обыкновенно основываются и на печатныхъ материалахъ. Ср. Пекарскій, «Русскіе М. XVIII в.» («Современ.» 1855 г., т. I.—LII); Геннади, указатель М. русскихъ людей («Чтенія въ общ. исторіи и древн. рос.», 1861 г., кн. IV); Бестужевъ-Рюминъ, «Русская исторія» (т. I, СПб., 1872); Н. Чечулинъ, «М., ихъ значеніе и мѣсто въ ряду истор. источниковъ» (СПб., 1891 — изъ «Библиографа»). Обработку содержанія М. XVIII в. даютъ В. Гольцевъ, «Законодательство и нравы въ Россіи XVIII в.» (М. 1886); Н. Чечулинъ, «Русск. провин. общество во 2-ой половинѣ XVIII в.» (СПб., 1889); Е. Щепкина, «Старинные помѣщики на службѣ и дома» (СПб., 1890).

**Мемфисъ** — греческая транскрипція (Μεμφις) древне-египетскаго Мен-нофрѣ = «прекрасная гавань» (возможны и другіе переводы). Основаніе этой древней столицы приписывается первому смертному фараону Минѣ (см.), но особенное значеніе она получила въ эпоху V династіи: первоначально здѣсь, вѣроятно, былъ фортъ «Бѣлая стѣна», съ храмомъ мѣстнаго бога — покровителя Пта, который потомъ былъ сопоставленъ съ Сокаромъ и Озирисомъ. Какъ воплощенія божества, здѣсь почитались апсисы, гробницы которыхъ, открытыя Мариетомъ, находятся напротивъ города, въ лѣвѣйской дѣлѣ. По имени города періодъ древняго царства Египта часто называютъ мемфисскимъ. Кромѣ М., городъ еще носилъ имена: Ну-Пта—градъ Пта и Ха-ка-Пта — храмъ духа Пта, первообразъ слова «Египетъ». Переставъ, де фасо, быть столицей въ оиванскій періодъ, М. снова сталъ играть видную роль въ египетской политической исторіи въ позднѣйшіе періоды, пока основаніе Александріи не подорвало его значенія; Птолеми, однако, продолжали здѣсь короноваться. Разрушеніе языка. храмовъ при Θεодосіи положило конецъ значенію гор., какъ священнаго центра. Въ византийское время здѣсь былъ очагъ монофизитства. Послѣ арабскаго завоеванія М. замѣненъ выстроеннымъ на правомъ берегу Нила Каиромъ, для возведенія котораго были частью употреблены древнія постройки М. Еще въ концѣ XII в. Абделлагифъ увѣряетъ, что величіе развалинъ М. превосходитъ всякое описаніе: онъ тянулись отъ Дашура до Гизе. Въ настоящее время здѣсь только ничтожныя холмы мусора, покрытыя пальмами, да деревни Бедрашенъ, Митрахине и Касриѣ. *Б. Т.*

**Мемфисъ** (Memphis)—г. на берегу Миссисипи, въ С.-А. Шт. Тенесси, въ удобномъ для торговли положеніи, близъ устья р. Огайо и въ центрѣ 10 жел.-дорж. линій. Публичная бібліотека, 5 среднихъ учебн. заведеній, 60 без-

платныхъ городскихъ школъ, хлопчатобумажная биржа, таможня, нѣсколько банковъ, 6 ежедневныхъ и 14 др. періодич. изданій. Рѣка здѣсь доступна даже для самыхъ большихъ броненосцевъ и судоходна круглый годъ. М.—одинъ изъ главнѣйшихъ рынковъ хлопка, котораго вывозится до 600000 тюковъ ежегодно. Много фабрикъ и заводовъ хлопчатобумажныхъ, желѣзныхъ и сталейтейныхъ, машиностроительныхъ, деревянныхъ издѣлій и др. Жит. 64495 (1890).

**Мена** (Мѣна)—м. Черниговской губ., Сосницкаго у., при рч. Меньѣ, 21 в. отъ у. гор. Дв. 835, жит. 5887, 3 церкви, синагога, еврейскій молитв. домъ, школа, земская больница, аптека. Масложитня. Табаководство, отсюда распространившееся по всему краю. Въ X в. М. была хорошо укрѣпленнымъ городомъ; въ 1066 г. взята Святославомъ и Всеволодомъ Ярославичами; въ 1115 г. ее осаждалъ Владиміръ Мономахъ.

**Мена** (Juan de Mena)—извѣстный испан. поэтъ, историографъ Кастиліи (1411—1456). Поэтическая произведенія его имѣли гораздо болѣе успѣха при дворѣ, чѣмъ въ большой публикѣ. Мелкія стихотворенія (нѣкоторыя отличаются живостью тона) напечат. въ «*Sancioneros Generales*». Лучшими его соч. считаются двѣ поэмы, подражанія Данте: «*Coronacion*» и «*Лабиринтъ*» или «*Las Trescientas*» (такъ какъ состоитъ изъ 300 стансовъ).

**Менабреа** (Луиджи-Федерико, съ 1861 г. графъ Menabrea, съ 1875 г. маркизъ de Valdora)—итал. генералъ и политическій дѣятель (1809—96), военный инженеръ, проф. механики въ туринской военной акад.; принималъ участіе въ войнахъ 1848—49 г. и 1859 г. Въ 1848 г. былъ избранъ депутатомъ, въ 1860 г. назначенъ сенаторомъ. Въ палатѣ онъ былъ сначала членомъ праваго центра и высказывалъ большое сочувствіе клерикализму, потомъ, подъ влияніемъ Кавура, перешелъ къ взглядамъ болѣе либеральнымъ, а послѣ смерти Кавура, вмѣстѣ съ большинствомъ его бывшихъ сторонниковъ, примкнулъ къ «правой». Въ 1861—62 гг. М. былъ морскимъ министромъ въ кабинетѣ Риказоли, потомъ мин. общественныхъ работъ въ разныхъ кабинетахъ, въ 1866 г.—представителемъ Италіи въ Прагѣ и подписалъ пражскій трактатъ; съ 1867 по 1869 г. стоялъ во главѣ кабинета, въ которомъ самъ взялъ портфель иностранныхъ дѣлъ. Онъ отличался сначала крайней уступчивостью по отношенію къ куріи и Франціи, и неудача гарибальдійскаго движенія на Римъ (1867) была въ значительной степени дѣломъ его рукъ. Но именно разѣмъ этого движенія заставили его круто переизменить политику, и уже 7 ноября 1867 г., черезъ 4 дня послѣ битвы при Ментавѣ, М. обратился къ французскому правительству съ ногой, въ которой протестовалъ противъ поддержки свѣтской власти папъ. Съ тѣхъ поръ онъ разорвалъ съ клерикальными элементами и провелъ нѣсколько законовъ (отмѣна для семинаристовъ льготы по воинской повинности и др.), рѣшительнымъ враждебныхъ куріи. Въ 1869 г. м-во М. уступило мѣсто кабинету Ланда-Селла. Въ 1870—71 г. онъ былъ посланникомъ въ Вѣнѣ, въ 1876—82 г. въ Лондонѣ,

въ 1882—92 г. въ Парижѣ, гдѣ пользовался большими симпатіями, въ качествѣ сторонника сближенія Италіи съ Франціей. Кромѣ большого числа работъ по механикѣ и математикѣ, написанных преимущественно по-французски («Calcul de la densité de la terre», «Nouvelle méthode pour calculer les expériences Cavendish», «Mouvement d'un pendule composé lorsqu'on tient compte du cylindre qui lui sert d'axe», «Discorso sulla vita e sulle opere di Luigi Lagrange» и мн. др.), М. написалъ: «Le génie italien dans la campagne d'Ancone et de la Basse-Italie 1860—61» (П., 1866) и «République et monarchie dans l'état actuel de la France» (П., 1871).

В. В.—ъ.

**Менадо**—гл. городъ самостоятельнаго резиденства того же имени на СВ о-ва Целебесъ; 8662 жит. (1891), изъ которыхъ 504 европейца; важная гавань, вывозъ кофе, золота, черепаха. Большинство жителей—христиане.

**Менадо**—одинъ изъ восьми малайскихъ языковъ, употребляемыхъ на С о-ва Целебеса. Глоссарій М. см. Latham, «Elements of comparative philology» (Л., 1862). Такъ же называется одно изъ альфурскихъ нарѣчій (тоже на Целебесѣ).

**Менажъ** (Gilles Ménage)—франц. филологъ (1613—92); готовился первоначально къ духовной карьерѣ. Рѣзкій и насмѣшливый М. прославился ссорами съ литераторами и учеными своего времени—съ Буало, аббатомъ Котеномъ, даже съ помогавшимъ ему во многомъ Шапленомъ; съ академіей М. разошелся послѣ того какъ осмѣялъ ее въ своей «Requête des Dictionnaires». Буало зло посмѣялся надъ М. въ II сатиры, но впоследствии замѣнилъ его имя другимъ; Мольеръ выставилъ его въ «Femmes Savantes» подъ видомъ педанта Вадюса. Самыя выдающіяся женщины того времени, м-мъ де Севинье и м-мъ де Лафайетъ, были въ большой дружбѣ съ М. Свѣтская жизнь наиболее соотноствовала часто вѣчному уму М.; его филологическіе труды не имѣютъ самостоятельнаго значенія, и онъ самъ не скрывалъ, что въ большинствѣ случаевъ заимствовалъ свои свѣдѣнія изъ другихъ авторовъ. Особенность всѣхъ его работъ—искусственный художный стиль, испещренный острогатами и риторическими оборотами въ стилѣ «grécieux». Шутки М. собраны въ «Menagiana». Другія соч. его: «Dictionnaire étymologique ou Origines de la langue française», «Miscellanea», «Poemata», «Observations et corrections sur Diogène Laërte», «Observations sur les poésies de Malherbe», «Histoire de Sablé» и т. д.

**Менамъ**—одинъ изъ послѣднихъ царей израильскихъ. Достигнувъ престола насильемъ, онъ царствовалъ съ 770 до 760 г., ознаменовавъ свое правленіе жестокостью. При немъ Палестина впервые подверглась ассирійскому нашествію; Менамъ откупился отъ ассирійскаго царя Фула или Тиглатъ-Пелассара тѣмъ, что заплатилъ контрибуцію въ 1000 талантовъ серебра (около 2400000 р.). Съ этимъ библейскимъ свидѣтельствомъ находится въ согласіи ассирійскія клинописи, которая говоритъ о М. (называлъ его Мингамия Сампринан) какъ данникъ Тиглатъ-Пелассара. О М. см. 4 Цар., XV, 14—23.

А. Л.

**Менака**—въ индійской мифологіи одна изъ нимфъ Апсарасъ, посланная для того, чтобы соблазнить мудреца Вишвамитру (см.) и отвлечь его отъ благочестивыхъ упражненій. Исполнивъ это съ успѣхомъ, она сдѣлалась матерью нимфы Шапунталы, получившей знаменитость благодаря драмѣ Калидасы.

**Меналосъ** (Mainalos), нынѣ Гагіосъ Иліасъ—известковая гора, вышиною въ 1981 м., по среднѣи Аркадіи, на 3 равнины Мантиневъ и Тегей.

**Менапъ** (Menap)—одна изъ главныхъ рѣкъ въ Индокитаѣ, въ Сіамѣ. Начало 19° 30' с. ш., при 16° с. ш., при мст. На-кон-саванъ, соединяется съ Мениномъ, стекающимъ съ Танен-таунг-си, на границѣ Сіама и Бирмы. Образуетъ при впаденіи въ Сіамскій зал. большую дельту. На одномъ изъ рукавовъ лежитъ г. Бангкокъ. Низовья рѣки очень плодородны, густо населены. Особенно много риса, который служитъ главной пищей для жителей и въ большомъ количествѣ вывозится.

**Менанкабау** (Menangkabau или Manang-Kabau)—государство на Суматрѣ, въ древности самое могущественное на этомъ о-вѣ и еще въ XV в. занимавшее всю среднюю часть его. М.—родина малайцевъ въ тѣсномъ смыслѣ.

**Менандръ** (Mévanôros)—афинянинъ, сынъ Диопейва (342 — 291 до Р. Х.) — глава новой аттической комедіи, какъ Аристофанъ — глава древней. Находясь въ близкомъ родствѣ съ Алексидомъ, поэтомъ средней комедіи, М. былъ сверстникомъ и другомъ Эпиктра, другого и ученикомъ Теофраста, внимательнаго и тонкаго наблюдателя повседневныхъ отношеній и людскихъ нравовъ и характеровъ. Довольствомъ, привольемъ, любовью къ женщинамъ исполнено было личное существованіе М. Объ общественной его дѣятельности никакихъ свѣдѣній нѣтъ; онъ отклонилъ предложеніе царя Птолемея переселиться въ Александрію. Число комедій М. доходило до 105 или 108, хотя не болѣе, кажется, 8 разъ онъ вышелъ побѣдителемъ изъ состязаній; счастливейшимъ соперникомъ его былъ Филемонъ. Ни одна изъ комедій М. до насъ вполнѣ не дошла. Ближайшее понятіе о построеніи ихъ, содержаніи, обрисовкѣ характеровъ даютъ римскія пьесы Плавта и Теренція, вмѣстѣ съ Цециліемъ и Афраніемъ перенесшихъ комедію М. на римскую сцену (fabula palliata). Знакомитъ насъ съ М. многочисленныя отдѣльныя замѣчанія позднѣйшихъ греческихъ писателей, а также исходящіе отъ нихъ общія характеристики поэта и подражанія ему. Первостепенную важность имѣютъ, конечно, сохранившіеся отрывки комедій. Авторитетнѣйшимъ почитателемъ М. изъ ближайшихъ къ нему по времени критиковъ былъ знаменитый грамматикъ Аристофанъ изъ Византіи (262—185 г. до Р. Х.); онъ отвелъ М. первое мѣсто послѣ Гомера; не отраженіе дѣйствительности, а самую дѣйствительность находилъ критикъ въ комедіяхъ М. Наставительность комедій, вѣрность жизни, благородство и чистоту рѣчи превозноситъ въ М. Плутархъ, ставящій его выше Аристофана. «Не стоить посѣщать театръ», замѣчаетъ моралистъ, «если не дается что-либо изъ Менандра». По словамъ Квинтиліана, М.



славой своей затмилъ всѣхъ соперниковъ и окуталъ ихъ мракомъ. Слава М. не отвергалась и христіанскими писателями. Апостолъ Павелъ, Иеронимъ, Климентъ Александрійскій находили возможнымъ хвалить М. и заимствовать изъ него мудрыя изрѣченія. Драгоцѣнную часть комедій М. составляли сужденія поэта на всевозможные случаи жизни, отличавшіяся правдой и мѣткостью содержанія, краткостью и выразительностью формы. Позднѣйшіе собиратели добывали эти сужденія не изъ самыхъ комедій, но изъ Стобея, Атеней, схоластиговъ и др. писателей. Сохранилось, между прочимъ, собраніе однострочныхъ изреченій М., числомъ до 760 (ὑποκρίματα ῥημάτων). Всего уцѣлѣло отъ М. до 1130 отрывковъ и названія 73 комедій. Миръ комедій М. — частныя повседневныя отношенія; его дѣйствующія лица — заурядные люди, съ мелкими страстями, съ обычными возжелдніями и ошибками, поставленные въ забавныя положенія; индивидуализація, глубокаго анализа характеровъ и преобладающихъ личныя свойствъ героевъ нѣтъ еще; общіе типы, часто повторяющіеся даже подъ однимъ и тѣмъ же именемъ, только въ различной обстановкѣ — такова отличительная черта Менадровой комедіи. Хитрые сводники, влюбчивые юноши, находчивые рабы, ревнивые или расточительныя жены, по-такающія матери, скуные отцы, глупые хвастуны-солдаты; наглые прихлебатели, обольстительныя куртизанки, содержатели непотребныхъ домовъ — вотъ сфера въ которой вращается М. Квинтиліанъ считаетъ М. величайшимъ мастеромъ въ изображеніи «отцовъ, сыновей, мужей, солдатъ, крестьянъ, богачей и бѣдняковъ, то сердитыхъ, то вымалывающихъ, то кроткихъ, то суровыхъ» (XI, 70). Для римской сцены передѣлками были Теренціемъ 4 комедіи М.: «Евнухъ», «Самъ себя казнящій», «Братія», «Андріанка», при чемъ римскій поэтъ не стѣснялся выкраивать одну комедію изъ двухъ греческихъ. Лучшими изъ комедій М. считались «Женоненавистникъ» и «Файда». Не меньше пяти комедій посвятилъ М. изображенію хвастливыхъ, глупыхъ солдатъ, забавныхъ своими притязаніями на взаимность и неудачами въ любовныхъ дѣлахъ: «Лыстоцъ», «Ненавистный», «Рыбаки», «Θρασιλεонъ», «Евнухъ». Душу Менадровой комедіи составляла любовь; любовная интрига вѣдѣла у него обыкновенно благополучный конецъ. Женщины и рабы, простодушныя и бѣдники занимаютъ въ пьесахъ М. видное, нѣрѣдко первенствующее мѣсто. Личными достоинствами — молодостью, находчивостью, сердечной добротой и благосклонностью — опредѣляется успѣхъ героевъ у возлюбленныхъ, независимо отъ общественнаго положенія и состоянія. Человѣчностью запечатлѣно отношеніе поэта къ обездоленнымъ и приниженнымъ. Рабъ въ комедіяхъ М. является во всевозможныхъ видахъ: то онъ честный и преданный слуга, то плутъ и обманщикъ простоватаго господина, то дѣлтый и дармождъ и т. п. Богатымъ людямъ вмѣняется въ обязанность участіе къ бѣднякамъ и благотворительность, а бѣднымъ поэтъ рекомендуетъ блости свое человѣческое достоинство. О бѣдныхъ пекутся боги; обижать бѣд-

няка — значитъ совершать дурное дѣяніе. Какъ сюжеты комедій М., такъ равно и способъ развитія ихъ, а также обиліе общихъ сужденій, вѣрныхъ не для однихъ аеіанянъ IV в. до Р. Хр., сближаютъ эти комедіи съ нововропейской драмой, и еще больше — съ романомъ. Эти-то свойства, вмѣстѣ съ ясностью и простотою аттической рѣчи, обезпечили М. блестящій успѣхъ далеко за предѣлами собственной Греціи, въ теченіе многихъ вѣковъ. Стихотворный размѣръ диалоговъ — ямбическій триметръ и трохаическій тетраметръ. Хоръ въ комедіяхъ М. не было. Комедіи начинались прологомъ, какъ трагедіи Еврипида. По философскимъ воззрѣніямъ М. всего ближе къ Эпикуру, а по построенію пьесъ и обилію въ нихъ житейскихъ сентенцій — къ Еврипиду. Ср. Meineke, «Fragm. comic. graec.» (В., 1839—1857; въ I т. критич. исторія греч. комедій, въ IV т. отрывки М.; компактное изд. его же, 1847); Kock, «Comic. graec. fragm.» (Л., 1880—1888; отрывки М. въ III т.); Benoit, «Essai hist. et litt. sur la comédie de M.» (П., 1854); Guizot, «Ménandre» (Пар., 1855); Preller, въ «R.-Encyclop.» Паули.

Θ. Мищенко.

**Менаандръ** (Μένανδρος, Menander) — греческій риторъ второй половины III стол. по Р. Хр., изъ Лаодіеи, предполагаемый составитель двухъ важныхъ для софистическаго краснорѣчія сочиненій «De encomiis» (лучшее изд. — Бурсіана), изъ которыхъ въ настоящее время ему принадлежащимъ считаютъ только одно. Его разборъ рѣчей Демосеена положилъ основаніе всѣмъ схоліямъ къ произведеніямъ этого оратора. Ср. Bursian, «Der Rhetor Menandros und seine Schriften» (Мюнхенъ, 1882); Nitsche, «Der Rhetor M. und die Scholien zu Demosthenes» (В., 1883).

**Менаандръ** — самарянинъ, гностикъ I в., послѣдователь Симона Волхва (см.). Его писанія, по словамъ Иринея, оказали влияние на Василіада и Сатурнина.

**Менанъ** (Joachim Menant) — франц. ассириологъ, по профессіи судья. Род. въ 1820 г. Главнѣйшіе труды: «Inscriptions assyr. de briques de Babylon» (П., 1859), «Les écritures cunéiformes» (П., 1860—64), «Exposé des éléments de la grammaire assyr.» (Пар., 1868), «Eléments d'épigraphie assyr.» (Пар., 1869—73 и 1880), «Annales des rois d'Assyrie» (П., 1875), «Catalogue des cylindres du Cabinet des médailles de La Haye» (1878), «Les pierres gravées de la Haute Asie» (1883—85), «Les langues perdues de la Perse de l'Assyrie» (П., 1885).

Б. Т.

**Менаніи** (Menapii) — народъ въ древней Галліи, жившій между рр. Маасомъ и Шельдою, къ югу отъ племени батавовъ, среди густыхъ дѣсовъ и болотъ. Изъ пререйнскихъ земель они были вытѣснены тентарями и узипетами (Caesar, «De B. Gallico», IV, 4). Когда вспыхнуло общее возстаніе бельгійскихъ племенъ, М. вывели въ поле 25000 чел. способныхъ носить оружіе (Caesar, ibidem, II, 4). Гл. городъ ихъ былъ Castellum Menapiorum, нынѣ Кассель, между Рѣрмонде и Венло, на Маасѣ.

**Менассе бенъ-Израиль** (Menasse ben Israel, 1604—1657) — евр. писатель, раввинъ въ Амстердамѣ. Написалъ много богословско-

философскихъ и историческихъ сочинений, изъ которыхъ наиболееъ известенъ «Conciliator» (Амстердамъ, 1632—51) — опытъ объясненія мѣсть Библии, кажущихся противорѣчивыми. Объ отношеніяхъ М. къ Кромвелю, передъ которымъ онъ ходатайствовалъ о допущеніи евреевъ въ Англію, ср. ст. М. М. Ковалевскаго въ «Кіевскомъ сборникѣ въ пользу голодающихъ» (1892).

**Менашено** (груз., буквально устроитель) — въ Кутаисской губ. такъ назыв. арендаторъ земли, обязывающійся развести на ней садъ, съ правомъ пользованія разведеннымъ садомъ, на извѣстныхъ условіяхъ.

**Менгаденъ** (Menhaden, Mossbunker, Brevoortia tyranus s. menhaden, Clupea menhaden) — рыба изъ семейства сельдей. Отъ собственно сельдей родъ Brevoortia отличается гребенчатými чешуями; ротъ безъ зубовъ. М. громадными массами появляется лѣтомъ у восточныхъ береговъ Сѣв. Америки, отъ Флориды до Ньюфаундленда, и добывается ежегодно въ большомъ количествѣ; уловъ 1878 г. былъ 120 милл. штукъ, уловъ 1880 г. — 700 милл. Прежде эти рыбы частью употреблялись въ пищу, частью на удобрение полей; въ настоящее время часть ихъ идетъ въ пищу (молодые маринуются подъ названіемъ американскихъ сардинокъ); въ соленомъ видѣ М. въ большомъ количествѣ вывозится, напр., въ Вестиндію; кромѣ того М. идетъ въ пищу въ свѣжемъ видѣ, но главнымъ образомъ перерабатывается на ворвань. 1000 рыбъ даютъ отъ 12 до 120 литровъ, а среднимъ числомъ около 25 литровъ ворвани. Остатки отъ приготовления ворвани употребляются въ качествѣ удобрения. Ловля производится неводами, которые спускаютъ съ лодокъ, а затѣмъ вытягиваютъ на берегъ воротами, приводимыми въ дѣйствіе лошадьми. Одна сѣть можетъ дать до 150000 рыбъ въ день.

Н. Ки.

**Менгденъ** — графскій и баронскій родъ, происходящій изъ Вестфалии. Іоаннъ ф.-М., прозванный Острогъ, былъ магистромъ тевтонскаго ордена въ Ливонію (1450 — 1469). Лифляндскій ландрагъ Оттонъ ф.-М. получилъ въ 1653 г., въ Швеціи, баронскій титулъ. О его правнучкѣ бар. Юліанѣ см. ниже. Ея двоюродный братъ, баронъ Карлъ-Людвигъ (1706—1760), былъ президентомъ камеръ и коммерц-коллегіи; онъ игралъ значительную роль при Аннѣ Леопольдовнѣ, а при вцареніи Елизаветы сосланъ въ Кольскій острогъ, гдѣ и умеръ. Его братъ Іоаннъ-Генрихъ былъ председателемъ лифляндскаго гофгерихта. Одна вѣтвь М. получила въ 1779 г. графскій титулъ римской имперіи. Въ 1557 г., при нашествіи русскихъ на Ливонію, Эрнстъ М. былъ взятъ въ плѣнъ и увезенъ въ Москву. Его внучкъ Юрій Андреевичъ († 1696) былъ первымъ полковникомъ преображенскаго полка, а правнучкъ Иванъ Алексѣевичъ при Екатеринѣ I былъ астраханскимъ губернаторомъ. Изъ потомковъ послѣдняго баронъ Владиміръ Михайловичъ (род. въ 1825) — членъ государств. совѣта, а братъ его Александръ (род. въ 1819) — дипломатъ. — Родъ графовъ и бароновъ М. записанъ въ дворянскіе матрикулы Лифляндской и Эстляндской губ. и въ V часть родослов-

ной книги Костромской и С.-Петербургской губ.

**Менгденъ** (Юліана Магнусовна, 1719—1786) — баронесса, любимая фрейлинка Анны Леопольдовны, которая ничего почти не дѣлала безъ ея совѣта. Въ тоже время она пользовалась расположеніемъ мужа правительницы и считалась невѣстою саксонскаго посланника г. Линара. При востшествіи на престолъ Елизаветы Петровны М. добровольно отправилась въ ссылку съ Анной Леопольдовной и ея мужемъ въ Холмогоры и раздѣляла здѣсь съ ними всѣ невзгоды и лишения, до 1762 г. Во время непродолжительнаго господства при дворѣ вѣстна была какъ интригантка.

**Менгеръ** (Антонъ Menger) — австрійскій юристъ, проф. гражданскаго судопроизводства въ вѣнскомъ унив., род. въ 1841 г. Въ послѣдніе годы обратилъ на себя вниманіе двумя небольшими, но очень талантливыми работами: «Entwurf eines bürgerlichen Gesetzbuches für d. deutsche Reich und die besitzlosen Klassen» (1889), въ которомъ онъ указываетъ на полное почти игнорированіе проектомъ герм. гражданскаго кодекса интересовъ рабочихъ классовъ, и «Das Recht auf den vollen Arbeitsertrag in geschichtl. Darstellung» (Штуттг. 1886). Послѣднее соч., по словамъ предисловія — начало обширнаго труда, имѣющаго цѣлью «разработать основныя идеи социализма съ юридической точки зрѣнія и представить социализмъ какъ цѣльную юридическую систему». По мнѣнію М., только послѣ того, какъ социалистическія идеи перестанутъ быть предметомъ безконечныхъ экономическихъ и филантропическихъ разсужденій и будутъ преобразованы въ трезвыя юридическія понятія, государственные люди будутъ въ состояніи судить, въ какой мѣрѣ «существующій юридическій строй можетъ быть преобразованъ въ интересахъ существующихъ классовъ». Въ такой юридической обработкѣ социализма авторъ видитъ главную задачу философіи права нашего времени. Другіе труды М.: «Die Zulässigkeit neuen thatsächlichen Vorbringens in den höheren Instanzen» (В., 1873) и «System des österreichischen Civilprocessrechts in rechtsvergleichender Darstellung» (В., 1876) относятся къ области его профессорской дѣятельности и отличаются широтой мысли и основательными знаніями. Въ русской литературѣ о трудахъ М. см. статью М. И. Бруна въ «Русской Мысли» (1890 г. № 10) и рецензію проф. Левитскаго, въ «Юридич. Вѣстникѣ» (1887 г., № 1).

**Менгеръ** (Карлъ Menger, род. въ 1840 г.) — австрійскій экономистъ, проф. политическаго экономіи въ вѣнскомъ университетѣ. Его первая работа: «Grundsätze der Volkswirtschaftslehre» (1871) является наиболее оригинальнымъ его произведеніемъ, хотя сначала она далеко не имѣла такого успѣха, какъ второй крупный трудъ его: «Untersuchungen über die Methode der Socialwissenschaften und der Politischen Oekonomie insbesondere» (1883), вызвавшій оживленную полемику въ спеціальной печати. Въ «Grundsätze» Менгеръ выступаетъ противъ господствующей въ германскихъ университетахъ исторической школы экономистовъ. Всѣ науки дѣлятся М.

на два разряда — изучающія индивидуальныя явленія въ ихъ конкретной обстановкѣ и изучающія типическія формы явленій и ихъ соотношенія между собой. Къ числу наукъ перваго рода М. относитъ исторію и статистику народнаго хозяйства, къ числу вторыхъ — теоретическое ученіе о народномъ хозяйствѣ или теоретическую политическую экономію. Предметы наукъ того и другого разряда настолько различны, что и свойственные имъ методы изслѣдованій не могутъ быть одни и тѣ же. Теоретическое познаніе можетъ быть достигнуто двоякимъ образомъ: 1) путемъ реалистическо-эмпирическаго изслѣдованія конкретныхъ фактовъ (индуктивнымъ путемъ), при чемъ явленія берутся въ ихъ дѣйствительности и затѣмъ, путемъ анализа и группировки сходныхъ и несходныхъ случаевъ, устанавливаются типы явленій и типическія соотношенія. Въ этомъ случаѣ результаты изслѣдованія имѣютъ только относительную точность, такъ какъ реальныя явленія никогда не имѣютъ строго типической природы. Такимъ путемъ можно достигнуть, самое большее, эмпирическихъ законовъ, правильныхъ лишь въ предѣлахъ нашего наблюденія. 2) Другимъ способомъ теоретическаго познанія является точное изслѣдованіе (дедуктивное), стремящееся свести явленіе къ его простѣйшимъ элементамъ, все равно, существуютъ ли они въ дѣйствительности, какъ самостоятельныя явленія, или нѣтъ. Такое изслѣдованіе исходитъ изъ типическихъ формъ явленій, которыя хотя и существуютъ, строго говоря, только въ нашемъ представленіи (напр., абсолютно чистый кислородъ, золото, человекъ, руководимый только эгоизмомъ и т. п.), но на базисъ которыхъ возможно установленіе точныхъ законовъ природы. Въ примѣненіи къ народному хозяйству точный методъ изслѣдованія выражается въ томъ, что изслѣдователь предполагаетъ человека руководимымъ только однимъ простѣйшимъ мотивомъ — эгоизмомъ, оставляя безъ вниманія всѣ другіе мотивы человеческой дѣятельности. Выводы изъ этого предположенія не вполне совпадаютъ съ дѣйствительностью; какъ движеніе тѣла въ воздухѣ не вполне совпадаетъ съ его идеальнымъ движеніемъ въ безвоздушномъ пространствѣ; тѣмъ не менѣе, они являются необходимымъ условиемъ пониманія дѣйствительности и не нуждаются въ эмпирической повѣркѣ, какъ не нуждаются въ ней выводы математика. Такъ какъ эгоизмъ и на самомъ дѣлѣ является важнѣйшимъ мотивомъ хозяйственной дѣятельности (хотя и не единственнымъ), то эмпирическая дѣйствительность *до известной степени* согласуется съ заключеніями точной науки. Необходимость исторической точки зрѣнія въ политической экономіи М. не отрицаетъ. Экономическія явленія находятся въ процессѣ развитія. Вслѣдствіе этого, было бы неправильно разсматривать каждое конкретное хозяйственное явленіе или даже каждую типическую форму хозяйственныхъ явленій какъ вѣчно неподвижное и неизмѣнное. Экономистъ долженъ принимать въ соображеніе измѣняемость этихъ формъ, но это обстоятельство вводитъ существенную модификацію только въ реали-

стически-эмпирическое направленіе теоретическаго изслѣдованія хозяйства; что же касается до точнаго направленія, имѣющаго дѣло съ точными абстрактными типами, то выводы его изслѣдованія отнюдь не устраняются фактомъ исторической смѣняемости этихъ формъ. Книга М. вызвала нѣсколько отзывовъ со стороны приверженцевъ исторической школы; но самый вліятельный изъ нихъ, проф. Шмоллеръ, призналъ справедливостъ замѣчаній М. о теоретической слабости экономистовъ исторической школы. Вообще, методологическая работа М. несомнѣнно была очень полезна и содѣйствовала оживленію интереса къ теоретическимъ вопросамъ въ политической экономіи, замѣчаемому въ послѣднее время. Что касается до ея положительнаго значенія, то оно невелико. Будучи послѣдователемъ Милля, М. прибавляетъ мало новаго къ методологическимъ воззрѣніямъ своихъ предшественниковъ и учителей, а его отрицаніе необходимости эмпирической повѣрки выводовъ абстрактной политической экономіи показываетъ недостаточное пониманіе пракческаго характера всякой общественной науки. Желая отстоять абстрактное направленіе въ политической экономіи, М. совершенно упускаетъ изъ виду важность установленія законовъ развитія народнаго хозяйства; именно эта область въ настоящее время болѣе всего привлекаетъ изслѣдователей, и попытка М. вернуть политическую экономію на тотъ путь, котораго она держалась въ началѣ этого столѣтія, не можетъ расчитываться на успѣхъ. Интересна теорія дѣйности, развиваемая М. независимо отъ Госсена и Джевонса, которые раньше высказали сходныя воззрѣнія по тому же вопросу. Сущность этой теоріи М. формулируетъ слѣдующимъ образомъ: «Дѣйность каждой единицы хозяйственнаго блага, находящагося въ распоряженіи даннаго лица, равняется значенію, которое данное лицо придаетъ удовлетворенію наименьшей изъ потребностей, удовлетворяемыхъ при помощи даннаго запаса благъ». Въ поясненіе этого М. приводитъ слѣдующій примѣръ. Предположимъ человека, ведущаго хозяйство на необитаемомъ островѣ, на которомъ есть только одинъ источникъ воды. Часть воды, доставляемой источникомъ, нужна человеку для поддержанія его жизни, другая — для умыванія и мытья бѣлья, третья — для менѣе важныхъ потребностей, напримѣръ, для поливки цвѣтовъ и, наконецъ, оставшая вода совсѣмъ не нужна. Спрашивается, будетъ-ли въ этомъ случаѣ вода имѣть какую-либо дѣйность для разсматриваемаго лица? Очевидно — нѣтъ. Но если количество воды, доставляемой источникомъ, такъ уменьшится, что ея едва будетъ хватать для поливки цвѣтовъ, то вода приобрететъ дѣйность, равную не наибольшей потребности, удовлетворяемой при посредствѣ даннаго запаса воды (потребности поддержанія жизни), но наименьшей — потребности въ цвѣтахъ. Если же воды будетъ такъ мало, что ея будетъ хватать только для питья, то и дѣйность ея повысится въ соотвѣтственной степени. Эта теорія принята многими экономистами, преимущественно соотечественниками М., и, такимъ образомъ, возникла такъ назыв.

австрийская школа экономистов, главой которой является М. Какого бы мнѣнія ни держаться о научных достоинствахъ этого направления, нельзя отрицать его оригинальности; помимо школы Маркса, оно является едва ли не единственной въ новейшее время серьезной попыткой ввести существенныя измѣненія и дополненія въ теорію экономической жизни, созданную классическими экономистами. Кромѣ указанныхъ сочиненій, М. написалъ: «Die Irrtümer des Historismus in der deutschen Nationalökonomie» (1884), «Beiträge zur Währungsfrage in Oesterreich-Ungarn» (1892), «Der Uebergang zur Goldwährung» (1892) и нѣсколько журнальных статей.

*Литература.* М. Block, «Les progrès de la science économique» (1890); J. Bonar, «The austrian Economists» («Quarterly Journal of Economics», 1888); Böhm-Bawerk, «The austrian Economists» («Annals of the American Academy of Pol. and S. Science», 1891); Dietzel, «Beiträge zur Methodik der Wirtschaftswissenschaft» («Jahr. für N. Oek.», 1884); E. Schmoller, «Zur Methodologie der Staats- u. Socialwissenschaften» («Jahrh. für Ges. u. Verw.», 1883); его же, «Zur Literaturgeschichte der St. und Social. Wissenschaften» (1888); V. John, «Zur Methode der heut. Socialwissenschaft» («Zeitsch. f. Volksw., Socialp. und Verwaltung», 1892); Левитскій, «Вопросъ о методѣ политической экономіи въ новейшей германской литературѣ» («Юридическій Вѣстникъ», 1884); его же, «Задачи и методы науки о народномъ хозяйствѣ» (1890); М. Туганъ-Барановскій, «Учение о предѣльной полезности хозяйственныхъ благъ» («Юридическій Вѣстникъ», 1890); Залѣвскій, «Учение о дѣяности» (1893).

*М. Туганъ-Барановскій.*

**Менгирь** или *пейловань* (menhir, peulvan) — одинъ изъ видовъ доисторическихъ кельтскихъ памятниковъ, встрѣчающихся въ Бретани, Англии и Скандинавіи. Это — простой, неотесанный каменный столбъ, чаще всего четырехгранный, водруженный вертикально, большей или меньшей величины, нерѣдко даже колоссальныхъ, на которомъ иногда высѣчены таинственные знаки и надписи. Самый громадный М. — Локмариакерскій, въ Бретани, длиною болѣе чѣмъ въ 60 фт. Онъ лежитъ теперь сломанный, при входѣ въ деревню того же имени. Въ Скандинавіи подобные памятники называются «баутастейнами» (Bautasteine). См. Мегалитическіе памятники, XVIII, 851.

**Менгли(ль)-Гирей (Герай) I** — ханъ крымской орды, одинъ изъ младшихъ сыновей основателя татарскаго царства въ Крыму, Хаджи-Гирей († въ 1466 г.). По смерти отца престолъ долженъ былъ перейти, въ силу національной традиціи, къ старшему сыну Хаджи-Гирей, Нури-Даулету; но М.-Гирей нашелъ себѣ опору въ мѣстономъ національномъ элементѣ и у генуэзскихъ колонистовъ г. Кафы, и съ помощью ихъ овладѣлъ престоломъ. Во время перваго правленія М.-Гирей вторглись въ Крымъ турки, положившіе конецъ призрачному господству генуэзцевъ въ Крыму. М.-Гирей былъ посаженъ ханомъ уже въ качествѣ вассала Турціи, имѣвшаго, за то, право

разсчитывать и на ея поддержку (В. Д. Смирновъ отрицаетъ существованіе договора между турецкимъ султаномъ Магометомъ II и М.-Гиреемъ, на который указываютъ нѣкоторые европейскіе историки). Не смотря на завоеваніе Крыма турками, Золотая Орда продолжала считать его своимъ удѣломъ, и это повело къ столкновенію М.-Гирей съ ханомъ Золотой Орды Сейидъ-Ахметомъ; перевѣсъ оказался на сторонѣ М.-Гирей, и онъ окончательно утвердился на ханскомъ престолѣ. Это было не ранѣе 1479 г., по предположенію В. Д. Смирнова. Территориальныя границы крымскаго ханства за время правленія М.-Гирей опредѣлить въ точности невозможно; нѣкоторыя мѣстности въ Крыму (Керчь, Кафа, Ялта и др.) находились во власти турокъ, хотя и завѣсили отчасти отъ крымскаго хана. Чтобы обезопасить свои владѣнія со стороны материка, М.-Гирей построилъ цѣлый рядъ укрѣпленій. Онъ безпрестанно воевалъ съ окрестными странами — Польшею, Литвою, Черкесами, Золотою Ордою. Въ послѣдней онъ преслѣдовалъ претендентовъ на престолъ, ханскихъ сыновей Сейидъ-Ахмета и Шейхъ-Ахмета, извѣстныхъ въ русскихъ актахъ подъ именемъ «дѣтей Ахметовыхъ». Эти войны, въ особенности же войны съ Польшею, сблизили М.-Гирей съ вел. кн. Иоанномъ III. Сблизженіе это началось еще въ 1474 г. и продолжалось до смерти М.-Гирей. Только подъ конецъ жизни, когда онъ уже былъ совсѣмъ боленъ, старшій сынъ его, Магометъ-Гирей, сдѣлалъ нападеніе и на русскіе предѣлы. Сношенія между Крымомъ и Москвою были постоянныя; русскіе послы почти безвыѣздно жили въ Крыму. Посылались туда, обыкновенно, люди знатные, богатые; когда же, однажды, пришлось послать человека незначительнаго (паробка), то великій князь счелъ нужнымъ извиниться въ этомъ. М.-Гирей приписываютъ учрежденіе сана *калчи*, вызванное желаніемъ М.-Гирей упрочить ханскую власть въ своей семьѣ. По коренному тюркскому порядку престолонаслѣдія, ханская власть переходила къ старшему въ родѣ; съ учрежденіемъ же сана калчи, престолъ переходитъ къ старшему-сыну царствующаго хана, который дѣлается калчей, помощникомъ хана, его наслѣдникомъ. Относительно времени смерти М.-Гирей существуетъ большое разногласіе въ русскихъ, крымскихъ и турецкихъ источникахъ. В. Д. Смирновъ относитъ ее къ 1515 г. Прахъ М.-Гирей покоится, вмѣстѣ съ костями отца его Хаджи-Гирей, въ тюрбѣ, построенномъ М.-Гиреемъ и являющемся въ настоящее время почти единственнымъ уцѣлѣвшимъ памятникомъ татарскаго зодчества въ Крыму. Ср. В. Д. Смирновъ, «Крымское ханство подъ верховенствомъ Оттоманской Порты» (СПб., 1887); В. В. Вельяминовъ-Зерновъ, «О касимовскихъ царяхъ и царевичахъ»; Кондараки, «Универсальное описаніе Крыма» («Сборн. Русскаго Истор. Общ.», т. 41). Болѣе подробное указаніе литературы и источниковъ — см. Ханство Крымское. *Н. В.—ко.*

**Менсгъ** (Антонъ-Рафаель Menges) — знаменитый нѣм. живописецъ, род. 12 мая 1728 г., въ Ауссигѣ, въ Богеміи. Вмѣстѣ со своимъ отцомъ

и учителемъ, дрезденскимъ придворнымъ живописцемъ Израэлемъ М., отправился, въ 1741 г., въ Римъ, гдѣ работалъ подъ родительскимъ руководствомъ и усердно изучалъ антику и произведенія Микеланджело и Рафаэля. По возвращении своемъ, въ 1744 г., въ Дрезденъ, получилъ отъ кор. Августа III званіе придворнаго живописца, но вскорѣ снова поѣхалъ въ Римъ. Тамъ онъ написалъ нѣсколько картинъ, встрѣтившихъ общее одобреніе, и пробылъ до 1749 г. Явившись въ этомъ году назадъ въ Дрезденъ, былъ сдѣланъ первымъ королевскимъ живописцемъ и получилъ заказъ написать образъ для главнаго алтаря католической придворной церкви въ этомъ городѣ. Подъ предлогомъ удобнѣшаго исполненія этого заказа отправился въ третій разъ въ Римъ, откуда, въ 1761 г., былъ приглашенъ ко двору испанск. короля Карла III. Съ этого времени жилъ и трудился то въ Мадридѣ, то въ Римѣ, въ которомъ и умеръ 29 июня 1779 г. Сблизившись съ Винкельманомъ и проникшись его эстетическими принципами, М. стремился прежде всего къ красотѣ формъ и къ соблюденію точныхъ правилъ композиціи, законовъ свѣто-тѣни и опредѣленныхъ приемовъ живописи масляными красками, фресковой живописи, акварели и пастели. Свою дѣятельность въ этомъ направленіи составилъ себѣ громкую извѣстность и оказалъ сильное вліяніе на развитіе новѣйшей нѣм. живописи. Но у него не было ни живой фантазіи, ни глубины художественной мысли, ни внутренней теплоты, а потому его произведенія, при всѣхъ своихъ вѣншихъ достоинствахъ, отзываются холодною рефлексіей и оставляютъ насъ равнодушными къ нимъ. Вообще это былъ электикъ, пытавшійся соединить античную красоту съ лучшими чертами творчества Рафаэля, Тициана и Корреджіо. Среди его многочисленныхъ произведеній особенно характеристичны: «Вознесеніе Господне», вышеупомянутый алтарный образъ въ придворной католич. прк. въ Дрезденѣ; фресковый плафонъ «Парнасъ», въ казино виллы Альбано, близъ Рима (1761), прославленный Винкельманомъ; аллегорическая живопись потолка и люнеттъ въ камерѣ деи-Папири, въ Ватиканскомъ дворцѣ; знаменитый «Амуръ» дрезденской галлерей (пастель); «Рождество Христово», въ мадридск. музее, и «Св. Іоаннъ Креститель въ пустынь», картина Имп. Эрмитажа (который владѣетъ еще семью картинами М., въ томъ числѣ окончаннымъ эскизомъ «Парнаса»). Произведенія этого художника не составляютъ большой рѣдкости: они имѣются почти во всѣхъ европейскихъ музеяхъ и у многихъ частныхъ владѣльцевъ; особенно богатъ ими Мадридъ. Свои эстетическія воззрѣнія М. проповѣдывалъ не только кистью, но и перомъ; кромѣ нѣсколькихъ небольшихъ статей, имъ написаны три сочиненія, долго пользовавшіяся уваженіемъ въ кругу любителей искусства и художниковъ, именно: «Gedanken über die Schönheit und über Geschmack in Malerei» (Цюрихъ 1765), «Riflessioni sopra i tre gran pittori, Raffaello, Tiziano e Correggio» и «Lezioni pratiche di pittura, regole per i maestri affinché insegnano bene la pittura, e per li discepoli affinché la imparano a dovere» (эти три сочиненія, вмѣстѣ

съ другими статьями М., появились на итал. языкѣ въ сборникѣ: «G. N. d'Azara, Opere di Ant. Raff. M.» (Парма, 1788), выдержавшемъ еще два изданія и явившемся также въ нѣм., франц. и англ. переводахъ.—Ср. J. E. W. Müller, «Historische Lobschrift auf R. A. Mengs» (Цюрихъ, 1781), и F. Reber, «R. Mengs» (въ «Kunst und Künstler des Mittelalters und der Neuzeit», I изд., 2 т., Лейпцигъ, 1878).

А. С.—въ.

**Менгтзе** или *Менг-изм*—см. Кунъ-фу-цзы (XVII, 33).

**Мангу-Тимуръ**—см. Мангу-Тимуръ.

**Менданские о-ва**—см. Маркизскіе о-ва.

**Менде** (Александръ Ивановичъ, 1798—1868)—генералъ-лейтенантъ, картографъ. Служилъ на Кавказѣ, затѣмъ въ картографическомъ департаментѣ, позже управлялъ двоякимъ домомъ и учебною частью моск. институту. Подъ наблюденіемъ М. составлены топографическіе межевые атласы Тверской, Рязанской и Тамбовской губ.

**Мендель** (Mendel, Mendelpass)—военная дорога, проведенная въ 1880—85 гг., въ Тироли, между Боценомъ и Фондо въ Нонсбергалѣ.

**Мендель** (Emanuel Mendel)—психиатръ, род. въ 1839 г. въ гор. Бундлау; вскорѣ по окончаніи курса медицинск. наукъ занялся психіатріей; съ 1884 г. состоитъ проф. душевныхъ болѣзней въ Берлинѣ. Ему принадлежатъ двѣ весьма цѣнныя монографіи: «О прогрессивномъ параличѣ помѣшанныхъ» (1880 г.) и «О маніи» (1881 г.), и кромѣ того, множество специальныхъ научныхъ изслѣдованій, относящихся къ различнымъ вопросамъ психіатріи, анатоміи мозга, нервныхъ болѣзней и проч. Съ 1882 г. онъ издаетъ, посвященный этимъ наукамъ, журналъ «Neurologisches Centralblatt», который быстро получилъ обширное распространеніе среди специалистовъ всѣхъ европейскихъ странъ.

И. Р.

**Мендельсонъ** (Мойсей Mendelssohn)—выдающийся писатель эпохи просвѣщенія, сынъ бѣднаго еврейскаго учителя, род. 6 сент. 1729 г. въ г. Дессау, ум. 4 янв. 1786 г. Любопытный мальчикъ не удовлетворился приобретенными на роднѣ познаніями и 14-ти лѣтъ отъ роду, хилый и болѣзненный, безъ всякихъ средствъ, отправился въ Берлинъ, гдѣ сначала продолжалъ изученіе талмуда. Но заря просвѣщенія, занимавшаяся въ Берлинѣ, озарила и его, и кругъ его занятій значительно расширился. Не смотря на крайнюю нужду, онъ учился нѣмецкому языку, читалъ Маймонида, Лейбница, Вольфа; не зналъ латинскаго языка, онъ, со словаремъ въ рукахъ, изучилъ сочиненія Локка «De intellectu hominis», и такимъ образомъ положилъ прочное основаніе своимъ философскимъ воззрѣніямъ. Въ 1750 г. его матеріальное положеніе улучшилось: онъ получилъ мѣсто домашняго учителя у купца Бернгарда, впоследствии статья у него бухгалтеромъ, а затѣмъ и компаньономъ. Въ 1754 г. онъ познакомился съ Лессингомъ и дружба эта, весьма плодотворная для обоихъ, оставалась неизмѣнною до смерти Лессинга. Въ первомъ литерат. произведеніи М.: «Philosophische Gespräche» (1756) уже довольно ясно обрисо-

ывается его философское направление, которому онъ и впоследствии оставался вѣренъ. Онъ является ученикомъ и поклонникомъ Лейбница и Вольфа, полемизируетъ съ Вольтеромъ, изобличаетъ поверхностность франц. философовъ и вооружается противъ привилегированныхъ ученыхъ берл. акад. Здѣсь же высказывается его отношеніе къ Спинозѣ: противникъ его пантеизма, онъ не могъ не взять подъ свою защиту его благородную личность. Противъ берлинской академіи, въ защиту Лейбница и его системы, онъ, совмѣстно съ Лессингомъ, еще рѣзче выступилъ въ соч.: «Pore, ein Metaphysiker». Въ соч.: «Ueber die Empfindungen» (1755) Мендельсонъ является, вообще, послѣдователемъ Баумгартена, но, въ отличіе отъ него, проводитъ рѣзкую границу между красотой и совершенствомъ, видя въ первой нѣчто болѣе низменное, обусловленное лишь внѣшнею гармоніею, между тѣмъ какъ совершенство заключается въ разумной внутренней связи, основанной на законмѣрности. Удовольствіе, доставляемое красотой, вытекаетъ изъ смутныхъ представлений; цѣль мірозданія—не красота, а совершенство; красота, такимъ образомъ, есть низшая ступень познанія. Прочія эстетическія работы Мендельсона помѣщены въ «Bibliothek der schönen Wissenschaften» и въ «Briefe, die neueste Litteratur betreffend»—изданіяхъ его друга Николая. Въ нихъ всюду играетъ роль этический элементъ, что было неизбежно въ виду тѣхъ практическихъ требованій, которыя М. предъявлялъ къ эстетикѣ. Главный интересъ Мендельсона сосредоточивался на вопросахъ религіозной философіи, на вопросахъ о бытіи Бога и о безсмертіи души; имъ посвящены его лучшія сочиненія. Въ 1763 г. онъ получалъ отъ берлинской академіи премію за сочиненіе: «Ueber die Evidenz in metaphysischen Wissenschaften», въ 1767 г. выпустилъ въ свѣтъ «Phädon oder über die Unsterblichkeit der Seele», а въ 1768 г.—«Morgenstunden», въ которыхъ изложены его основныя философскія взгляды, его тео- и космологія. Безсмертіе души онъ доказываетъ слѣдующимъ разсужденіемъ: «тѣло не уничтожается; можетъ ли душа, какъ существо простѣйшее, совершенно погибнуть? Онтологическое доказательство бытія Бога у него слѣдующее: простая возможность противорѣчить понятію всесовершеннаго существа; слѣдовательно, Богъ или невозможенъ, или дѣйствительно существуетъ, М. не былъ творцомъ философской системы; но, благодаря той искренности и душевной теплотѣ, которою проникнуты его сочиненія, ихъ простотѣ и наглядности и тому чудному и легкому языку, какимъ они написаны, онъ болѣе чѣмъ кто-либо содѣйствовалъ распространенію действительныхъ воззрѣній среди образованнаго общества, и въ этомъ смыслѣ вполне заслуживаетъ названія популярнаго философа. Успѣхъ «Федона» былъ громадный. Помимо вышеупомянутыхъ достоинствъ это объясняется особенностями эпохи: общество, отказавшееся отъ слѣпой вѣры, охотно прислушивалось къ голосу разума, защищавшаго бытіе Бога и безсмертіе души. Среди нѣмецкихъ евреевъ Мендельсонъ былъ первымъ пионеромъ европей-

скаго просвѣщенія, первымъ, соединившимъ еврейство съ наукою. Громадное вліяніе въ этомъ отношеніи имѣлъ его образцовый нѣм. переводъ Пятикнижія и Псалмовъ, который съ одной стороны далъ евреямъ возможность познакомиться съ текстомъ, неискаженнымъ никакими комментаріями, съ другой—послужилъ для нихъ стимуломъ къ изученію нѣм. языка; еврейская молодежь перестала заниматься однимъ талмудомъ, стремленіе къ просвѣщенію охватило евреевъ не только въ Германіи, но и въ Польшѣ. Около М. сгруппировались и другіе передовые люди изъ евреевъ, стали основывать школы, пропагандировать ремесленный трудъ и измененіе старыхъ формъ жизни. Такимъ образомъ М., не будучи практическимъ реформаторомъ, былъ имъ въ значеніи культурно-историческомъ; придерживаясь строго самыхъ мелочныхъ религіозныхъ обрядовъ, онъ, однако, началъ разрушеніе стѣны, отдѣлившей евреевъ отъ европейскихъ народовъ. Многие также сдѣлали онъ для внѣшняго, политическаго освобожденія евреевъ, хотя онъ предпочиталъ, чтобы голоса въ пользу евреевъ раздавались изъ среды самихъ христіанъ. Въ 1781 г. его другъ Домъ напечаталъ надѣлавшую много шума книгу «Объ улучшеніи гражданскаго положенія евреевъ», а въ 1783 г. М. издалъ свою книгу «Jerusalem oder über religiöse Macht und Judenthum»—книгу, о которой Кантъ и Мирабо дали самыя дѣсныя отзывы. Здѣсь онъ высказываетъ свои взгляды на отношеніе церкви къ государству, разграничивая предѣлы и сферы ихъ вліяній: государство требуетъ отъ своихъ членовъ извѣстныхъ поступковъ, религія—внутренняго убѣжденія. Государству нѣтъ дѣла до религіи его гражданъ; различіе въ вѣрѣ не должно быть препятствіемъ къ пользованію гражданскими правами. Власть церкви въ М.—нѣчто непонятное. Вѣротерпимость, свобода совѣсти и мысли—вотъ девизъ, который провозглашаетъ М. въ «Jerusalem». Превращенецъ теологическаго рационализма, М. въ то же время, и вполне искренно, былъ вполне религіознымъ евреемъ. Въ еврейской религіи, по его мнѣнію, нѣтъ противорѣчій между разумомъ и вѣрой; ея основы—это основы религіи разума. Еврейству откровеніемъ была дана не религія, а законодательство, былъ предписанъ перемонѣ, котораго евреи должны придерживаться, чтобы лучше постигнуть великія основныя истины своей вѣры. Предсмертнымъ сочиненіемъ М. были письма: «Moses M. an die Freunde Lessings» (1786), въ которыхъ онъ старался опровергнуть утвержденіе Якоби, будто Лессингъ былъ сицинистомъ. «Полное собраніе сочиненій» М. издалъ его вѣвукъ (Лпц., 1843—1844, съ биографическимъ введеніемъ); сочиненія по философіи, эстетикѣ и апологетикѣ издалъ, Браунъ (Лпц., 2 изд. 1881). См. еще «M. M. Ungedrucktes und Unbekanntes von ihm und über ihn» (Лпц., 1883). На русск. яз. перев. «Разсужденіе о духовномъ свойствѣ души человѣческой» (М., 1806) и «Федонъ, или о безсмертіи души въ трехъ разговорахъ» (М., 1841). Памятникъ М. поставленъ въ Дессау, въ 1890 г. См. Kayserling, «M. M.; sein Leben u. seine Werke» (Лпц., 1888).

*Иосифъ М.*, его старшій сынъ (1770—1848), вмѣстѣ съ братомъ *Абрамомъ* (1776—1835), отцомъ Феликса Мендельсона-Бартольди, основатель въ Берлинѣ банкирскій домъ, которымъ теперь владѣютъ ихъ внуки и правнукъ. Изъ дочерей *М.*, вторая, *Доротея* (1763—1839), сперва была замужемъ за купцомъ Фейтомъ, вторично за Фридрихомъ Шлегелемъ, приняла протестанство, а потомъ вмѣстѣ со вторымъ мужемъ — католичество. Она написала романъ «Флорентинъ», въ которомъ чувствуется вліяніе Гете, и вновь обработала рыцарскіе романы «Merlin» и «Lothar und Malleg».

Г. Р.

**Мендельсонъ** (Морицъ Эмануиловичъ) — физиологъ, д-ръ медицины, род. въ 1835 г. Окончилъ курсъ въ гимназій и медицинскомъ факультетѣ варшавскаго Императорскаго унив. со степенью врача. Въ 1884 г. удостоенъ степени д-ра медицины въ харьковскомъ университетѣ. Съ 1876 г. по 1887 г. работалъ за границей въ различныхъ лабораторіяхъ и клиникахъ (у проф. Дюбуа-Раймона въ Берлинѣ, Розенталя въ Эрлангенѣ), главнымъ образомъ въ Парижѣ у проф. Шарко и у проф. Марси въ Collège de France, гдѣ нѣкоторое время и состоялъ ассистентомъ. Съ 1890 г. приватъ-доцентъ физиологии на физико-математическомъ фак. спб. унив. Изъ его ученыхъ работъ назовемъ: «Etude sur le temps perdu des muscles» («C. R. de l'Ac. des sciences de Paris et Travaux du laboratoire de physiologie du Collège de France», 1879), «Recherches cliniques sur la periode d'excitation latente» («Archives de physiologie normale», 1880), «Sur la mecanique du muscle» (въ «C. R. de la Société de Biologie de Paris», 1881), «Sur le tonus musculaire» (тамъ же, 1881), «Action de la veratrine sur le muscle» (тамъ же, 1883), «Excitabilité et travail mecanique du muscle» (въ «C. R. de l'Acad. des sciences de Paris», 1883).

**Мендельсонъ-Бартольди** (Felix Mendelssohn-Bartholdy) — выдающійся нѣмецкій композиторъ, еврейск. происхожденія (1809—1847), внукъ Моисея М. 15-лѣтнимъ юношей онъ кончилъ университетъ, а знаменитую увертюру «Сонъ въ лѣтнюю ночь» написалъ, когда ему было 18 лѣтъ (вся музыка къ комедіи Шекспира написана позднѣе). Кроме того, М.-Б. занимался литературой, живописью и пр. Занятія у Бергера (по фортепиано) и у Целлера (по теории) такъ подвинули М.-Б., что 8 лѣтъ онъ могъ свободно читать съ листа самую сложную музыку и совершенно правильно приписывать къ данному басу гармонию. Въ 1827 г. была поставлена въ Берлинѣ опера М.-Б.: «Die Hochzeit des Gasmacho», не оправдавшая возлагавшихся на нее надеждъ. Впоследствии М.-Б. очень мало писалъ для сцены: въ 1829 г. имъ написана небольшая опера (Liederspiel) «Heimkehr aus der Fremde», предназначавшаяся для исполненія въ семьѣ М. а не для публики; другая опера, «Дорелея», осталась недооконченной. Увертюра «Hebriden» (1832) и итальянская симфонія (1833) представляютъ отголоски путевыхъ впечатлѣній М.: первая написана Финляндской пещерой на Гебридскихъ островахъ, вторая — Неаполемъ.

Какъ композиторъ, М. имѣлъ наибольшій успѣхъ, кроме Германіи, въ Англіи, чѣмъ и объясняется частая посѣщенія имъ этой страны. Съ 1833 г. начинается дѣятельность М. какъ дирижера, сначала въ Дюссельдорфѣ и прейнскихъ городахъ, потомъ въ Лейпцигѣ, гдѣ онъ дирижировалъ концертами Gewandhaus'a и основалъ консерваторію. Съ 1843 по 1845 г. М. жилъ въ Берлинѣ, гдѣ занималъ мѣсто главнаго директора церковной музыки. Главная заслуга М., какъ капельмейстера, заключается въ пропагандѣ лучшихъ произведеній величайшихъ композиторовъ: онъ впервые познакомилъ нѣмецкую публику съ симфоніей С-dur Франца Шуберта, исполняя Генделя, С. Баха. Наиболее выдающіяся соч. М. — ораторіи «Павель» (1836) и «Илія» (1840), баллада «Валпургіева ночь», увертюра (кромя названныхъ выше) «Ryu Blas» (1839), симфоніи A-dur (1833) и A-moll (1842), скрипичный концертъ (1845), фортепианный концертъ G-moll (1832), пѣсни безъ словъ для фортепиано, по своей выразительности стоящія выше вокальных пѣсней М. Всѣхъ симфоній М. написалъ 5, концертныхъ увертюръ—7, фортепиано со концертовъ—2, скрипичный—1, струнныхъ квинтетовъ—2, струнныхъ квартетовъ—7, 1 струнный октетъ, 1 секстетъ для фортепиано со струнными, 3 квартета съ фортепиано, 2 струнныхъ трио съ фортепиано, сонату для фортепиано и скрипки, 2 сонаты съ фортепиано и виолончелью, 3 ораторіи, кантату «Lobgesang», музыку къ «Антигоны», къ «Аталии», къ «Эдипу въ Колоннѣ», 3 мотета для хора, 8 псалмовъ, много вокальных пѣсней, хоры, фортепианныхъ, органичныхъ пьесъ (3 прелюдія и фуги, 6 сонат) и пр. М. воспитался на классическихъ образцахъ; ихъ вліяніе видно какъ въ формѣ, тематической разработкѣ, такъ и въ оркестровкѣ. Въ свои сочиненія онъ внесъ, однако, и новыя вѣянія, и хотя не можетъ стать въ уровень съ первоклассными великими композиторами, но послѣ нихъ занимаетъ ближайшее мѣсто. Въ его большихъ сочиненіяхъ, напр. въ ораторіяхъ, симфоніяхъ, не достаетъ величественнаго единства построения, грандіознаго полета мысли. Живя въ эпоху романтизма, охваченный ея атмосферой, М. написалъ музыку къ «Sommernachtsraum», въ которой всѣ характерныя черты его таланта выступили наиболее рельефно; впоследствии онъ сталъ повторяться. Невыгодная сторона его творчества—тяготѣніе къ минору. Музыка М. вызвала цѣлый рядъ подражателей, какъ въ Германіи, такъ и внѣ ея предѣловъ. Письма М. хорошо его характеризуютъ, особенно «Reisebriefe» (Липц., 1861). Обширный списокъ біографій и статей, посвященныхъ М., помещенъ въ «Biographie universelle des musiciens», Фегиса (supplément et complément).

Н. Соловьевъ.

**Менделѣевъ** (Дмитрій Ивановичъ) — проф., род. въ Tobolskѣ, 27 января 1834 г. \*) Отецъ его, Иванъ Павловичъ, директоръ то-

\*) Эта статья есть сопоставленіе (въ первой половинѣ) біографіи, написанной И. М. Чельцовымъ для «Биографическаго Словаря Спб. Унив.», книги, издаваемой подъ редакціей Н. А. Мещуткина и еще не вышедшей въ свѣтъ.

большой гимназіи, вскорѣ ослѣпъ и умеръ. Менделѣевъ, десятилѣтнимъ мальчикомъ, остался на единственномъ попеченіи своей матери, Маріи Дмитриевны, рожденной Корнильевой, женщины выдающагося ума и пользовавшейся общимъ почетомъ среди мѣстнаго интеллигентнаго общества. Дѣтство и гимназическіе годы М. проходятъ среди обстановки, благопріятной для образованія самобытнаго и независимаго характера: мать была сторонницей свободнаго пробужденія природнаго призванія. Любовь къ чтенію и изученію ясно выразилась въ М. только по окончаніи гимназическаго курса, когда мать, рѣшивъ направить своего сына къ наукѣ, вывезла его 15-лѣтнимъ мальчикомъ изъ Сибири сначала въ Москву, а затѣмъ черезъ годъ въ Петербургъ, гдѣ и помѣстила въ педагогическій институтъ. Вскорѣ послѣ того умерла. Рѣдкой матери выпадаетъ на долю такая крупная роль въ исторіи жизни своихъ дѣтей, какая принадлежала Маріи Дмитриевнѣ. Можно думать, что завѣты матери, всосанныя въ плоть и кровь съ самаго ранняго дѣтства, опредѣлили въ сильной мѣрѣ весь характеръ дальнѣйшей дѣятельности М., включая и отношенія къ различнымъ техническимъ, экономическимъ и общественнымъ явленіямъ. Въ институтѣ началось настоящее, всепоглощающее штудированіе всѣхъ отраслей положительной науки. Главное вліяніе имѣли профессоры: химіи — Воскресенскій, физики — Ленцъ, минералогіи — Курторга, математики — Остроградскій, астрономіи — Савичъ, ботаники — Рупрехтъ, зоологіи — Брандтъ. Будущій ученый дѣятель тогда ясно опредѣлился; еще будучи студентомъ, онъ публиковалъ нѣсколько анализовъ и написалъ статью «Объ изоморфизмѣ». По окончаніи курса въ институтѣ, въ слѣдствіе пошатнушагося здоровья, уѣхалъ въ Крымъ и былъ опредѣленъ учителемъ гимназіи, сначала въ Симферополѣ, затѣмъ въ Одессѣ. Но уже въ 1856 г. онъ опять вернулся въ Петербургъ, поступилъ приватъ-доцентомъ въ слб. унив. и защитилъ диссертацию «Объ удѣльныхъ объемахъ», на степень магистра химіи и физики. Въ это время онъ читалъ лекціи органической и теоретической химіи; писалъ объ энантио-мѣристой кислотѣ и о различіи реакцій замѣненія, соединенія и разложенія. Въ 1859 г. М. былъ командированъ за границу. Сначала онъ предполагалъ заниматься въ Парижѣ въ лабораторіи Реньо, но потомъ выбралъ Гейдельбергъ, гдѣ, устроивъ свою небольшую лабораторію, произвелъ свои изслѣдованія надъ капиллярностью жидкостей. Тогда же писалъ «О расширеніи жидкостей» и «О температурѣ абсолютнаго кипѣнія». По возвращеніи изъ-за границы, въ 1861 г. М. снова вступилъ приватъ-доцентомъ въ слб. университетъ. Вскорѣ затѣмъ публиковалъ курсъ «Органической химіи» и статью «О предѣлѣ  $C^2H^{2+}$  углеводородовъ». Въ 1863 г. М. былъ опредѣленъ профессоромъ слб. технологическаго института и въ теченіе нѣсколькихъ лѣтъ много занимался вопросами техники: ѣздилъ на Кавказъ для изученія нефти около Баку, производилъ сельскохозяйственные опыты Имп. волягого экономическаго общества, издавалъ техническія

руководства и т. п. Въ 1865 г. производилъ изслѣдованія растворовъ спирта по удѣльному вѣсу ихъ, что послужило предметомъ докторской диссертации, которую и защищалъ въ слѣдующемъ затѣмъ году. Профессоромъ слб. унив. по кафедрѣ химіи М. былъ избранъ и опредѣленъ въ 1866 г. Съ тѣхъ поръ научная его дѣятельность принимаетъ такіе размѣры и разнообразіе, что въ краткомъ очеркѣ можно указать только на важнѣйшіе труды. Въ 1868—1870 г. онъ пишетъ свои «Основы химіи», гдѣ впервые проводится принципъ ея периодической системы элементовъ, давшей возможность предвидѣть существованіе новыхъ, еще не открытыхъ элементовъ и съ точностью предсказать свойства какъ ихъ самихъ, такъ и ихъ разнообразнѣйшихъ соединеній. Въ 1871—1875 г. занимается изслѣдованіемъ упругости и расширенія газовъ и публикуетъ свое сочиненіе «Объ упругости газовъ». Въ 1876 г., по порученію правительства, ѣдетъ въ Пенсильванію для осмотра нефтяныхъ американскихъ мѣсторожденій и затѣмъ — нѣсколько разъ на Кавказъ для изученія экономическихъ условій нефтянаго производства и условій добычи нефти, повлекшихъ за собою широкое развитіе нефтяной промышленности въ Россіи; самъ занимается изслѣдованіемъ нефтяныхъ углеводородовъ, обо всемъ публикуетъ нѣсколько сочиненій и въ нихъ разбираетъ вопросъ о происхожденіи нефти. Около того же времени занимается вопросами, относящимися къ воздухоплаванію и сопряженію жидкостей, сопровождая свои изученія публикаціей отдѣльныхъ сочиненій. Въ 80-хъ годахъ онъ снова обращается къ изученію растворовъ, результатомъ чего появлось соч. «Изслѣдованіе водныхъ растворовъ по удѣльному вѣсу», выводы котораго нашли столько послѣдователей среди химиковъ всѣхъ странъ. Въ 1887 г., во время полнаго солнечнаго затмѣнія, поднимается одинъ на аэростатъ въ Клину, самъ производить рискованную поправку клапановъ, дѣлаетъ шаръ послушнымъ и заноситъ въ лѣтописи этого явленія все, что удалось замѣтить. Въ 1888 г. изучаетъ на мѣстѣ экономическія условія донецкой каменноугольной области. Въ 1890 г. М. прекратилъ чтеніе своего курса неорганической химіи въ слб. университетѣ. Другія обширныя экономическія и государственныя задачи съ этого времени начинаютъ особенно занимать его. Назначенный членомъ совѣта торговли и мануфактуръ, принимаетъ самое дѣятельное участіе въ выработкѣ и систематическомъ проведеніи покровительственнаго для русской обрабатывающей промышленности тарифа и публикуетъ сочиненіе «Толковый тарифъ 1890 г.», трагующее по всѣмъ статьямъ, почему для Россіи наступила необходимость такого покровительства. Одновременно онъ привлекается военнымъ и морскимъ министерствами къ вопросу о перевооруженіи русской арміи и флота для выработки типа бездымнаго пороха и, послѣ командировки въ Англію и Францію, которая тогда уже имѣли свой порохъ, назначается въ 1891 г. консультантомъ при управляющемъ морскимъ министерствомъ по пороховымъ вопросамъ и, работая вмѣстѣ съ служащими (своими бывши-



ми учениками) въ научно-технической лабораторіи морского вѣдомства, открытой специально ради изученія означеннаго вопроса, уже въ самомъ началѣ 1892 г. указываетъ требующійся типъ бездымнаго пороха, названнаго пироколлоиднымъ, универсальнаго и легко приспособяемаго ко всякимъ огнестрѣльнымъ орудіямъ. Съ открытіемъ въ министерствѣ финансовъ палаты мѣръ и вѣсовъ, въ 1893 г., опредѣляется въ ней ученымъ хранителемъ мѣръ и вѣсовъ и начинается изданіе «Временника», въ которомъ публикуются всѣ измѣрительныя изслѣдованія, производимыя въ палатѣ. Чуткій и отзывчивый ко всякимъ научнымъ вопросамъ первостепенной важности, М. также живо интересовался и другими явленіями текущей общественной русской жизни, и вездѣ, гдѣ возможно, сказалъ свое слово. Такъ, въ 70-хъ годахъ, когда начала печатно обсуждаться совокупность того, что названо было нѣкоторыми авторами мѣдуническими явленіями, онъ написалъ свое сочиненіе «О спиритизмѣ». Съ 1880 г. онъ началъ интересоваться художественнымъ міромъ, особенно русскимъ, собираетъ художественныя коллекціи и т. п., а въ 1894 г. избирается действительнымъ членомъ Имп. академіи художествъ. Съ 1891 г. состоитъ редакторомъ химико-техническаго и фабрично-заводскаго отдѣла настоящаго «Словаря», и многія изъ статей пишетъ самъ. Первостепенной важности разнообразныя научныя вопросы, бывшіе предметомъ изученія М., по своей многочисленности не могутъ быть здѣсь перечислены. Онъ написалъ до 140 работъ, статей и книгъ. Но время для оцѣнки историческаго значенія этихъ трудовъ еще не наступило, и М., будемъ надѣяться, еще долго не перестанетъ изслѣдовать и высказывать свое мощное слово по вновь возникающимъ вопросамъ, какъ науки, такъ и жизни.

*И. Челюговъ.*

Полный списокъ ученыхъ трудовъ М. напечатанъ въ «Биографическомъ Словарѣ Спб. Университета». Изъ этого списка, составленнаго В. Куриловымъ, приводимъ слѣдующіе: «Удѣльные объемы» (часть диссертации; «Горный Журналъ» за 1856 г. и въ особомъ изданіи); техническія статьи въ «Мануфактурныхъ и Горнозаводскихъ извѣстіяхъ» 1857 г. (іюль, августъ, сентябрь); «Ueber den Zusammenhang einiger physikalischer Eigenschaften der Körper mit ihren chemischen Reaktionen» («Bulletin de la classe Physico-Mathématique», 1858, т. XVII—49; «Mélanges physiques et chimiques», т. III); «Ueber die önanthol-schweflige Säure» (помѣщена тамъ же; то же «Lieb. Annalen»); «О сѣрнисто-энантоловой кислотѣ» («Химическій Журналъ» Соколова и Энгельгарда, 1859; статья дополнена противъ предыдущей); «О расширеніи жидкостей отъ нагрѣванія выше температуры кипѣнія» («Горный Журналъ» 1861, а также «Zeitschrift für Chemie und Pharmacie», 1861; «Liebig's Annalen d. Chemie u. Pharmacie», CXIX); «Органическая химія» (1861—1872; изданіе товарищества «Общественная Польза», 1861; изд. 2-е 1863); техническія изданія товарищества «Общественная Польза», выходившія подъ редакціей М. сперва подъ названіемъ: «Техно-

логія по Вагнеру», а потомъ «Техническая энциклопедія». Изъ нихъ значительно дополнены и переведены М.: а) «Производство муки, хлѣба и крахмала» (1862); б) «Сахарное производство» (1862); в) «О винокуреніи и алколометріи» (1862); д) «Стеклозное производство» (1864); е) «Маслобонное производство» (1867); «Объ организациі сельскохозйственныхъ опытовъ» («Труды Имп. Вольно-Экон. Общ.», т. II, вып. 3, 1866); «Программа сельскохозйственныхъ опытовъ» («Труды Имп. Вольн.-Экон. Общ.», т. IV, вып. 2, 1866); «Первый отчетъ о сельскохозйственныхъ опытахъ» (тамъ же, т. IV, вып. 3, 1867); «Объ опытахъ Имп. Вольн.-Экон. Общ. надъ дѣйствіемъ удобреній» (тамъ же, т. I, вып. 4, 1872); «О современномъ развитіи нѣкоторыхъ химическихъ производствъ въ примѣненіи къ Россіи и по поводу всемірной выставки 1867 г.» (изд. департ. торг. и мануф., 1867); «О соединеніи спирта съ водою» (1865; докт. разсужденіе, защ. 31 янв. 1865 г.); «Замѣтка по вопросу о преобразованіи гимназій» (С.-Петербургскій Вѣдомости, 1871, № 118); «О нитридахъ» («Труды 1-го сѣзда русскихъ естествоиспытателей», 1868); «Соотношеніе свойствъ съ атомнымъ вѣсомъ элементовъ» («Журн. Рус. Хим. Общ.», 1869, т. I, 60—77); «Объ атомномъ объемѣ простыхъ тѣлъ» («Труды 2-го Сѣзда Рус. Естествоисп.»); «Ueber die Stellung des Ceriums im System der Elemente» (1870, въ «Bull. de l'Acad. de St.-Pet.» т. XVI); «Zur Frage über das System der Elemente» («Berichte d. deut. Chem. Gesellsch.», 1871, 348); «Естественная система элементовъ и примѣненіе ея къ указанію свойствъ нѣкоторыхъ элементовъ» («Журн. Рус. Хим. Общ.», 1871, вып. 2); «Die periodische Gesetzmässigkeit der chemischen Elemente» («Lieb. Ann.», Suppl. VIII, 183; эта статья переведена въ 1879 г. въ «Queneville-Moniteur Scientifique»); «О примѣнностяхъ періодическаго закона къ церитовымъ металламъ» (отвѣтъ Раммелсбергу, «Жур. Рус. Хим. Общ.», 1873; та же статья въ «Lieb. Ann.», 163, 45); «О метрической системѣ выраженія температуръ и новомъ чувствительномъ дифференціальномъ термометрѣ» («Журн. Физ. Общ.», 1875, мартъ); «О барометрическомъ нивелированіи и о примѣненіи для него высотмѣра» (1876, особые оттиски изъ «Инженерн. Журн.»); «Объ упругости газовъ» (1875, ч. I); «О температурѣ верхнихъ слоевъ воздуха» («Проток. спб. Физ. Общ.», 1875, октябрь); «О температурахъ атмосферныхъ слоевъ» («Журн. Физ. Общ.», 1876); «De la température des couches supérieures de l'atmosphère» («Archives des sciences», Женева, мартъ, 1875; то же «Jahresbericht des physik. Vereins zu Frankfurt a. M.», 1874—1875); «Нефтяная промышленность въ Сѣв.-Америк. Штатѣ Пенсильваніи и на Кавказѣ» (1877); «О сопротивленіи жидкостей и воздухоплаванію» (вып. I, 1880); «Объ опытахъ надъ упругостью газовъ» («Зап. Рус. Техн. Общ.», 1881, т. 15, вып. 2, техн. б., Спб., 1881); «О приложимости третьяго закона Ньютона къ механическому объясненію химическихъ замѣщеній и, въ частности, къ выраженію строенія углеводородовъ» («Журн. Рус. Хим. Общ.», 1883,

т. 15, проток.); «Расширение жидкостей» («Журн. Рус. Хим. Общ.», 1884, т. 16, отд. I); «Замѣтка о растворахъ» («Журн. Рус. Хим. Общ.», 1884, т. 16, ч. хим., отд. I); «О соотношеніи плотности соляныхъ растворовъ съ частичнымъ всѣмъ растворенныхъ солей» («Журн. Рус. Хим. Общ.», т. 16, ч. хим., отд. I, проток.); «Зависимость удѣл. вѣса растворовъ отъ состава и температуры» («Вѣстн. Пром.», 1884, № 9, прилож. № 10); «Мнѣніе о Баку-Ватумскомъ нефтепроводѣ» («Зап. Имп. Рус. Техн. Общ.», 1885, хим.-техн. отд.); «Примѣненіе періодическаго закона для выдущія единства матеріи и пр.» («Журн. Рус. Хим. Общ.», 1886, т. 18, отд. I); «Воздушный полетъ изъ Каина во время затмѣнія» («Сѣв. Вѣстн.», 1887, №№ 11 и 12); «Замѣтка о диссоціаціи растворенныхъ веществъ» («Журн. Рус. Хим. Общ.», 1889, 21, 1); «Міровое значеніе кам. угля и Донец. бассейна» («Сѣверн. Вѣст.», 1888); «Попытка приложенія къ химіи одного изъ началъ естественной философіи Ньютона» (лекція, читанная въ лондонскомъ королевскомъ институтѣ; «Сѣв. Вѣстн.», 1889, № 6); «Основы химіи» (изд. 6-е, СПб., 1895\*); «Измѣненіе плотности воды при нагрѣваніи» («Журн. Рус. Физ.-Химич. Общ.», 1893, отд. физ.). Статьи въ настоящемъ «Энциклопедическомъ Словарѣ»: Вазелинъ, Вещество, Винокурение, Вѣса атомовъ, Выпариваніе, Горючіе матеріалы и пр. «Обзоръ фаб.-завод. промышленности и торговли Россіи» (въ изд. Д-та Торговли и мануфактуръ); «О возобновленіи протопитовъ мѣри и вѣса»; «О порокоподобномъ бездымномъ порохѣ» («Морской Сборникъ», 1895 и 1896); «Временникъ Главной Палаты мѣри и вѣсовъ» (ч. I, 1894); «О вѣсѣ литра воздуха» (1895, ч. II); «О вѣсѣ кубич. мѣры воды» («Proceedings of Royal Society», т. 59).

**Менделѣевы**—дворянскій родъ, восходящій ко II-й половинѣ XVII в. и внесенный въ VI и II ч. род. кн. Тверской, Новгородской и Саратовской губ. (Гербовникъ, VIII, 94).

**Мендесъ** (Mendes)—греческая транскрипція египетскаго Ва-небъ-дедъ (ассир. Bindidi), имени бога-покровителя 16-го нома Дельты, расположеннаго по мендесійскому рукаву Нила. Божество это было особой формой Озириса, почитавшейся подъ видомъ священнаго овна. Установленіе культа М. Манеонъ возводитъ къ 2-й дин. По имени божества назывался городъ Пн-ба-неби-дедъ—«домъ владыки Деда». Городъ этотъ былъ уже въ глубокой древности важнымъ релігиознымъ центромъ, а въ послѣднія времена самостоятельной жизни Египта достигъ важнаго политическаго значенія. Онъ былъ однимъ изъ центровъ медныхъ владѣтелей временъ додинархін (см.). Изъ М. произошла 29-ая, независимая отъ персовъ династія (408—387), посаженная и руководимая солдатами; судя по именамъ царей, она—ливійскаго происхожденія. Отъ временъ Птолемея II дошла большая надпись изъ М., повѣствующая о церемоніяхъ при открытіи новаго

овна, освященіи храма и освобожденіи по этому случаю отъ налоговъ. Въ римское время городъ былъ въ упадкѣ, но славился производствомъ мази. Произведенныя Навиллемъ на мѣстѣ М., зимой 1892 г., раскопки обнаружили остатки древняго храма, съ обломками временъ Рамзеса II и Савской эпохи, кладбище священныхъ овновъ и библиотеку римскаго времени, съ массой греческихъ папирусовъ, которые частью сгорѣли и обуглились, частью съдѣны сыростью и почвенной солью.

**Мендесъ** (Catulle Mendes)—франц. поэтъ, род. въ 1841 г.; 18 лѣтъ отъ роду основалъ журналъ «Revue fantaisiste»; за напечатанную тамъ первую, крайне фривольную поэму М., «Le Roman d'une nuit», авторъ и издатель подвергся тюремному заключенію. М. былъ однимъ изъ основателей «Ragnasse conteprograin», въ которомъ печаталъ строго выдержанныя въ классическомъ духѣ поэмы. Къ этому періоду относятся самыя красивыя поэмы М., въ которыхъ форма доведена до совершенства; по настроенію онѣ воплоти противоположны позднѣйшему фривольному жанру М., поэтичны и возвышенны. Таковы «Philomela» (1864), «Hesperus» (1869), «Contes épiques» (1870) и др., собранныя впоследствии подъ общимъ заглавіемъ: «Poésies» (нѣсколько изданій). Внутреннюю исторію «парнасскаго» движенія, его цѣли и свою роль въ немъ М. разсказалъ въ талантливо написанной книгѣ: «La légende du Parnasse conteprograin» (1884). Когда члены «Парнассы» разбрелись, М. совершенно измѣнилъ характеръ своихъ произведеній и сталъ писать остроумныя новелетки порнографическаго характера: «Les Folies Amoureuses», «Le Roi Vierge», «Mousters Parisiens», «Les Boudoirs de Verre», «Mephistophela» и др. М. написалъ много драматическихкихъ пьесъ сказочно-романтическаго содержанія, какъ «Le Roi Candaule», «Fiamette», «Isoline», «Griselidis» и др. М. былъ женатъ на дочери Теофиля Готье, писательницѣ Юдифи Готье; разводъ его съ ней надѣлалъ въ свое время много шума.

**Мендесъ Леаль** (Jose da Silva Mendes Leal)—тагантивийскій португальскій писатель, род. въ 1820 г. Сынъ бѣднаго учителя музыки, онъ всѣмъ обязанъ только самому себѣ. Былъ депутатомъ и министромъ. Особенно выдается М. какъ лирикъ. Въ задуманныхъ стихотвореніяхъ воспѣваетъ онъ традиціи и вѣрованія своей родины. Особенно извѣстны «A alcachofra», разрабатывающее старинное народное повѣрье; «No alto do Asuda», считающееся образцомъ описательной поэзіи, и наиболѣе популярное изъ всѣхъ его стихотвореній—«O pavilhão o negro» («Черный флагъ»). Писалъ также комедіи, бытовые драмы, повѣсти (лучшія—«Salavag», напис. на историческій сюжетъ, и «Um sonho de vida»). Слабая сторона М.—чрезмѣрная плодovitость.

**Мендзыржець**, г. Сѣденской губ.—см. Межирѣчье.

**Мендизабаль** (донъ Хуанъ-Альварецъ Mendizabal, 1790—1853)—исп. министръ, еврейскаго происхожденія. Принималъ участіе въ движеніи 1820—23 г. и послѣ восстановле-

\*) Это замѣчательное сочиненіе въ настоящее время переведено на всѣ главнѣйшіе европейскія языки (нѣм., франц., англ.).

нія абсолютной монархіи бѣжалъ въ Англию. Возвратившись, въ 1835 году, въ Испанію, онъ сдѣлался временнымъ президентомъ cortesъ, издавъ распоряженіе объ упраздненіи монастырей, но своими мѣропріятіями привелъ финансы въ еще худшее состояніе и 15 мая 1836 г. принужденъ былъ выйти въ отставку. Въ сентябрѣ того же года Калатрава снова поручилъ ему министерство финансовъ, которымъ онъ управлялъ до августа 1837 года. Во время регентства Эс-парtero М. въ третій разъ принялъ управленіе министерствомъ финансовъ (1843), но послѣ паденія регента принужденъ былъ бѣжать за границу. Въ 1848 г. онъ возвратился въ Испанію, гдѣ продолжалъ пользоваться влияніемъ, въ качествѣ одного изъ вождей либеральной партіи.

**Мендипъ-Гильсъ** (Mendip-Hills)—годая цѣль крутыхъ холмовъ въ англ. графствѣ Сомерсетъ между Авономъ и Эксомъ; 48 км. длины, на ЮВ до 298 м. выс.

**Мендовгъ**—см. Миндовгъ.

**Мендоза** (Mendoza) — гор. въ южн.-ам. респ. Аргентинѣ, въ равнинѣ на вост. склонѣ горъ Парамилло (цѣпи Андъ), 2891' надъ ур. м. Скадочный пунктъ товаровъ въ торговлѣ Чили съ Буэнос-Айресомъ. Въ 1869 г. М. былъ разрушенъ землетрясеніемъ. Жит. 20000 (1890).

**Мендоза** (Don Antonio Hurtado de Mendoza)—известный исп. драматургъ, происходилъ изъ древняго дворянскаго рода въ Бурсогъ, былъ секретаремъ короля и инквизиціи. Годъ рожденія неизвѣстенъ, ум. въ 1644 г. Лучшія изъ восьми извѣстныхъ пьесъ его: «Galán sin dama», «Amor con amor se paga» и «Cado loco con su tema». Въ пьесахъ М. много жизни и веселья. Комедія болѣе по силамъ М., чѣмъ трагедія и драма. М. написалъ также множество стихотвореній, романсовъ и большую поэму: «Vida de Nuestra Señora» («Жизнь Богородицы»).

**Мендоза** (Don Diego Hurtado de Mendoza)—известный исп. поэтъ (1506—75). Повѣсть его: «Lazarillo de Tormes», написанная имъ еще въ первой молодости, читается и теперь съ удовольствіемъ. «Лазарилло» положила начало особаго рода специально-испанскому роману, такъ наз. «Gusto picaresco» или роману въ шутовскомъ стилѣ («шутковской новеллѣ»; см. Испанская литература, XII, 422), получившему широкую популярность благодаря произведенію Лесажа: «Жиль-Блазъ». «Лазарилло» представляетъ собой автобіографію мальчика, шутоватаго и смѣтливаго; но это только внѣшняя фабула, суть — въ злѣйшей сатирѣ на всѣ классы тогдашняго общества. М. происходилъ изъ знатнѣйшаго рода, былъ младшимъ изъ 6-ти братьевъ и предназначался къ духовному званію, но не имѣлъ къ тому склонности. Въ 1538 г. Карлъ V назначилъ М. посломъ въ Венецію, затѣмъ правителемъ въ Сізуу. Съ вступленіемъ на престолъ Филиппа II, М. впалъ въ немилость. М. писалъ много стихотвореній, въ чисто національномъ духѣ. Медкія стихотворенія М., «letrillas», полны искренняго чувства; другія поэтическія произведенія М. отличаются оригинальностью, юморомъ и непринужденной веселостью. Ему

принадлежитъ также историческій трудъ, «Guerra de Granada», посвященный возстанію мавровъ (1568—70) и написанный ярко и безпристрастно.

**Мендоза** (Piedro Hurtado de Mendoza)—испанскій философъ и богословъ (ум. 1651), строгій послѣдователь томизма, преподавалъ въ Саламанкѣ, написалъ «Comentarii in universam philosophiam» (1624).

**Мендрязио** (Mendryazjio)—гор. въ швейцарсконѣ Тессинѣ, на высотѣ 263 м., въ великолѣпной мѣстности, у подножія Монте Джерозо; около 3 т. жит., преимущественно католиковъ, занимающихся земледѣльемъ, винодѣльемъ, шелководствомъ, притоговленіемъ шелковыхъ тканей и табаку. Ранѣе принадлежалъ Миланскому герцогству, въ 1512 г. перешелъ къ Швейцаріи.

**Мене, мени, менек, фарес** (Menel, menel, tekel, upharsiu).—По библейскому разсказу (Дан. V, 25—28), во время пиршества царя вавилонскаго Ватасара и поруганія его надъ священными сосудами, принесенными изъ іерусалимскаго храма, появилась кисть челоуѣческой руки, которая начертала перстомъ на стѣнѣ какія-то слова. Когда никто изъ вавилонскихъ мудрецовъ не могъ ни объяснить, ни даже прочитатъ написаннаго, призванъ былъ пророкъ Даниилъ; по его изъясненію слова эти означали: царство твое Богъ исчислилъ (мене), ты взвѣшишь на вѣсахъ (менек), т. е. оказалось, что въ тебѣ не достаетъ того, за что можно было бы продлить твое существованіе, и твое царство раздѣляется (фарес). По общепринятому мнѣнію, въ послѣднемъ словѣ содержится указаніе на персвовъ.

**Менегосъ** (Евгеній Menegoz)—франц. протестантскій богословъ, род. въ 1838 г., проф. евангелическаго богословскаго факультета въ Парижѣ. Главные труды его: «Etude dogmatique sur l'idée de l'Eglise» (Страсб., 1862), «Réflexions sur l'évangile du salut» (П., 1879), «Le péché et la rédemption d'après saint Paul» (1882), «La prédestination dans la théologie paulinienne» (1885).

**Менезисъ**: 1) изъ Эретрии, основатель, вмѣстѣ съ Асклепіадомъ, такъ наз. элидо-эретрійской филос. школы; былъ передъ тѣмъ ученикомъ философа мегарскаго школы Стилпона, а еще раньше — платоникомъ; † 278 г. до Р. Хр. Ему принадлежитъ изреченіе, что существуетъ только одно благо или добро — пониманіе сущности вещей, дающее разумное направленіе воли, а всѣ общепринятія добродѣтели—только различныя имена этого единственнаго добра. 2) Ученикъ Платона, сдѣлавшійся законодателемъ пиррейцевъ. 3) Философъ киинической школы (III в. до Р. Хр.), назвавшійся эриніей (фуріей), говоря, что пришелъ изъ Аяда, чтобы развѣдать грѣхи людей и разсказать о нихъ подземнымъ богамъ (у Диог. Лаэртца).

**Менезисъ** или *Менезесъ* (Шавель)—ген.-майоръ, родомъ шотландецъ. Обвѣдывъ почти всю Зап. Европу, онъ черезъ Польшу пріѣхалъ въ Россію около 1660 г. Алексѣй Михайловичъ оставилъ его при своемъ дворѣ, пожаловалъ 60 крестьянъ, женилъ и вскорѣ произвелъ въ майоры пѣшаго строя. Въ 1672 г.

онь отправилъ М. посланникомъ къ германскому императору, курфюрсту бренденбургскому, въ Венецію и къ папѣ, съ просьбою объ оказаніи пособія полякамъ противъ турокъ. М. исполнилъ свое порученіе съ успѣхомъ и, подерживая честь русскаго двора, не принявъ грамоты Климента X, замѣтивъ оскорбительныя для царя слова: «Возлюбленному сыну шляхетному челоуѣку, Алексѣю Михайловичу, великому князю Московскому». По возвращеніи изъ посольства (1674) пожалованъ въ ген.-майоры и вскорѣ опредѣленъ наставникомъ къ царевичу Петру Алексѣевичу, при которомъ находился безотлучно до 1682 г., когда царица Софья сначала удалила его въ Смоленскій гарнизонъ, а потомъ заставила участвовать въ войнѣ съ крымскими татарами (1689). Нарышкины въ 1689 г. вернули его въ Москву, гдѣ онъ вскорѣ и умеръ. Объ оставшемся его семействѣ, вдовѣ и дѣтяхъ, говорятъ и Гордонъ, и Корбъ, и де-Бруннъ и др., но о самомъ Павлѣ М.—только одинъ Нѣвилъ.

**Менексень**—ученикъ Сократа, упоминаемый въ «Федонѣ».

**Менскъ** (*Brosimius vulgaris s. brosmе*)—рыба изъ сем. тресковыхъ (*Gadidae*). Родъ *Brosimius* отличается отъ другихъ тресковыхъ однимъ лишь (у другихъ 3 или 2) спиннымъ плавникомъ; чешуя мелкая, на подбородкѣ одинъ усилье, тѣло умѣренно втянуто. М. сверху темножелтаго цвѣта, снизу свѣтложелтаго; спинной, заднепроходный и хвостовой плавники съ бѣлыми каймами и черными полосами и пятнами, длина 60—90 стм. М. водится въ сѣверныхъ моряхъ, главнымъ образомъ между 60—75° с. ш., но встрѣчается и южнѣе, нерѣдко ловится у Орнейскихъ острововъ, а иногда и въ залвѣ Фортскомъ; обыкновененъ у береговъ Норвегіи, Фарерскихъ острововъ и у Исландіи; у насъ встрѣчается у Мурманскаго берега. Держится глубоко и ловится вмѣстѣ съ трескою, готовится какъ и треска. Мечетъ икру въ апрѣлѣ и маѣ. Важнаго промысловаго значенія не имѣетъ.

**Менелай** (*Μενελαος*)—сынъ Атрея, младшій братъ Агамемнона. Изгнанные Тiesteмъ братья бѣжали изъ Микенъ въ Спарту, къ Тиндарею, на дочери котораго, Еленѣ, женился М. и наследовалъ престолъ тестя. Когда Парисъ увезъ Елену, М. съ Одиссеемъ отправился въ Илію и требовали выдачи похищенной жены, но безуспѣшно. Вернувшись домой, Менелай, съ помощью Агамемнона, собралъ дружественныхъ царей на иліонскій походъ, при чемъ самъ выставилъ 60 кораблей, набравъ воиновъ въ Лакедемонѣ, Амиклахъ и др. Передъ Иліономъ М., располагая помощью Геры и Аины, выказалъ себя блестящимъ воиномъ и разумнымъ совѣтникомъ. Когда Парисъ объявилъ вызовъ на единоборство, М. съ радостью согласился и такъ ожесточенно бросился на противника, что послѣдній испугался и сталъ отступать. Гекторъ устыдился Париса, и единоборство состоялось: М. схватилъ Париса за шлемъ и повлекъ его къ ахейскимъ дружинамъ, но Афродита спасла своего любимца. Побѣдившая сторона стала требовать выдачи Елены и увезенныхъ съ нею сокровищъ, но Пандаръ, высту-

пившій изъ рядовъ троянцевъ, ранилъ М. и тѣмъ самымъ устранилъ возможность перемирія. Позднѣе М. вызывается на единоборство съ Гекторомъ, но по просьбѣ друзей оставляетъ этотъ опасный планъ; точно также Антилохъ удержалъ его отъ состязанія съ Энеемъ. Когда Патроклъ палъ, М. былъ въ числѣ тѣхъ, которые защищали тѣло убитаго героя. Когда былъ построенъ деревянный конь, М., вмѣстѣ съ другими, былъ введенъ въ городъ Троию и былъ однимъ изъ первыхъ, завязавшихъ рѣшительную битву на улицахъ Трои. Послѣ взятія Иліона онъ отправился въ Грецію, но буря отбила его съ пятью кораблями къ Египту, отнесла остальную часть флота къ Криту. Пространствовавъ 8 лѣтъ по Востоку, онъ былъ задержанъ нѣкоторое время на о-вѣ Фаросѣ и терпѣлъ голодъ, пока, по совѣту Ейдоеи, отецъ ея Протей не помогъ ему отплыть на родину. Возвратясь туда, онъ жилъ съ Еленой въ Лакедемонѣ, а послѣ смерти былъ перенесенъ въ Элизіумъ. Могила М. показывали въ Ферапнѣ, гдѣ было его святилище и происходили въ честь его игры. Изъ отношеній къ Агамемнону онъ считалъ себя подчиненнымъ и во всемъ признавалъ его верховную власть.

**Менелай Александрійскій**—математикъ и астрономъ. Время его жизни и дѣятельности опредѣляется приведенными въ «Алмагестѣ» Птолемея двумя астрономическими наблюдениями, которыя М. произвелъ въ Римѣ въ первомъ году царствованія Траяна, т. е. въ 98 г. послѣ Р. Хр. М. были написаны два сочиненія: «О вычисленіи хорды», въ 6 книгахъ, и «Сферика», въ 3 книгахъ. Изъ нихъ первое совсѣмъ не дошло до насъ. Утрачены также и греческій оригиналъ второго, содержание котораго извѣстно современной наукѣ по его латинскимъ переводамъ, составленнымъ по взаимно подтверждающимъ другъ друга арабскимъ и еврейскимъ переводамъ того же сочиненія. Изъ латинскихъ переводовъ лучшимъ считается переводъ Галлея (Оксфордъ, 1758). Главнымъ предметомъ «Сферики» М. служитъ сферическая тригонометрія. Изъ числа многихъ предложеній, для насъ впервые встрѣчающихся въ этомъ сочиненіи, самымъ замѣчательнымъ считается обыкновенно теорема М., которая прежде называлась правиломъ шести количествъ (*regula sex quantitatum*). Содержание ея состоитъ въ слѣдующемъ. Если всѣ стороны треугольника пересячь прямою, то произведение ихъ трехъ отрѣзковъ изъ числа неизмѣняющихъ общихъ концовъ равно произведенію такихъ-же трехъ остальныхъ отрѣзковъ. Самъ М., впрочемъ, выражалъ свою теорему не въ этой формѣ, вошедшей въ употребленіе только съ XVI в., а въ видѣ пропорціи  $a_1 : b_1 = b_2 : b_3$ ;  $a_2 : a_3$ , въ которой буквы  $a_1, a_2$  и  $a_3$  и соответственно буквы  $b_1, b_2$  и  $b_3$  обозначаютъ неизмѣняющіе общіе концы отрѣзковъ трехъ сторонъ треугольника. Словеснымъ выраженіемъ этой пропорціи было предложеніе:  $a_1$  находится къ  $b_1$  въ такомъ-же сложномъ отношеніи, въ какомъ находятся  $b_2$  къ  $a_2$  и  $b_3$  къ  $a_3$ . Въ «Сферикѣ» М. эта теорема прилагается съ соответствующими измѣненіями также и къ сферическому треугольнику. М. извѣстенъ еще и какъ геометръ, работавшій

въ области изученія кривыхъ высшихъ порядковъ. Особеннымъ его вниманіемъ, по словамъ Паппа Александрийскаго, пользовалась кривая линія, которая была названа имъ *необыкновенною* или *чудесною линією*, *καρβοκος ὑρασιφ*. Какая это была кривая изъ словъ Паппа, однако же, опредѣлить нельзя. В. В.

**Менеликъ II** — негусъ абессинскій, сынъ Гаиде Мелекоты и внукъ Сагелы Саласси или М. I, царей шоанскихъ, род. въ 1884 г. Когда его отецъ, разбитый стремившимся къ власти надъ всей Абессиніей негусомъ Теодоромъ, бѣжалъ изъ Шоа, молодой М. призналъ власть Теодора и былъ оставленъ королемъ или правителемъ Шоа на условіи вассальныхъ отношеній и платежа опредѣленной дани (1855). На самомъ дѣлѣ, однако, М. стремился къ самостоятельности, которой, благодаря искусной дипломатіи, въ значительной степени и добился, хотя въ самомъ Шоа ему приходилось бороться съ различными противниками, между прочимъ—съ двоюроднымъ его братомъ Махахой, котораго М. взялъ въ плѣвъ и умертвилъ въ тюрьмѣ. Власть его вообще была чисто восточной, деспотической. Безъ всякихъ колебаній онъ прогналъ свою первую жену, Бафану, и женился на Тауту, умной и не уступающей ему по властолюбію женщиной. Когда въ Абессиніи захватилъ власть негусъ Іоаннъ (XII, 711), то М. не пожелалъ ему подчиниться. Дѣло дошло до войны, но передъ рѣшительной битвой, когда двѣ арміи стояли другъ противъ друга, М. счелъ болѣе благоразумнымъ примириться съ Іоанномъ; онъ явился къ нему въ станъ съ веревкой на шеѣ—обычнымъ знакомъ униженія—и на евангелии появился ему въ вѣрности и обязался платить установленную дань. Іоаннъ принялъ его съ распростертыми объятіями, и М. остался фактически почти независимымъ правителемъ Шоа (1879). Послѣ смерти Іоанна (1889), М. выступилъ претендентомъ на его наследство. Онъ заключилъ союзъ съ Италіей, признавъ ея власть надъ всей спорной территоріей и ея протекторатъ надъ Абессиніей. Въ изобиліи получивъ отъ Италіи военные снаряды, онъ безъ большаго труда устранилъ своихъ соперниковъ и короновался негусомъ негуси. Когда его власть окрѣпла, онъ пересталъ соблюдать условія договора съ Италіей и обратилъ противъ нея полученныя отъ нея пушки. Въ 1895—96 г. дѣло дошло до войны, въ которой М. одержалъ нѣсколько блистательныхъ побѣдъ (при Амбаладжи, Адуѣ и др.), имѣвшихъ результатомъ паденіе Криспи и значительное ослабленіе власти Италіи внѣ предѣловъ Эритрейской колоніи. См. Е. F. A. Münzenberger, «Abessinien» (Лпц., 1892); А. Т. и В. Л., «Абессинцы въ борьбѣ за свободу» (СПб., 1896). В. В.—*г.*

**Менендесъ-и-Пелайо** (Don Marcelino Menendez y Pelayo)—извѣстный испан. писатель, род. въ 1856 г.; проф. философіи и литературы въ мадридскомъ унив. Критикъ, но имѣющій себѣ равныхъ въ Испаніи, замѣчательный библиографъ, ученый и историкъ, превосходный стилистъ, М.—общепризнанный въ Испаніи авторитетъ. Изъ числа разнообразныхъ его трудовъ особенно цѣнны монографіи:

«Horacio en España», «Calderon y su teatro» «Estudios de critica literaria», «Historia de los Xeterodotos españoles» и «Historia de las ideas esteticas en España». Переводныя его стихотворенія менѣе удачны, чѣмъ оригинальныя.

**Менений Агриппа** (Menenius Agrippa Lanatus)—римскій политич. дѣятель; происходилъ изъ патриціанской фамиліи. Въ 503 г., въ борьбѣ римлянъ съ сабинянами, побѣдить послѣднихъ и получить триумфъ. Онъ же побѣдилъ двѣ отпавшія отъ римлянъ колоніи въ области аврунковъ. Въ 494 г. плебеи объявили открыто борьбу патриціату, съ консуломъ Аппіемъ Клавдіемъ во главѣ. Проектъ, внесенный диктаторомъ Маниемъ Валеріемъ объ облегченіи долговъ бѣднаго класса, не былъ принятъ, и дѣло кончилось тѣмъ, что плебейская часть арміи удалилась на «Священную гору», на полу-ѣвѣ, образуемомъ соединеніемъ рѣкъ Тибра и Аніена. Въ Римѣ начались споры о томъ, какъ поступить, при чемъ М. Агриппа подаль голосъ за уступку плебеямъ и отправку пословъ къ удалившейся части народа. Предложеніе его было принято, и отправившіяся послы уладили дѣло къ удовольствію плебеевъ; при этомъ М. Агриппа произнесъ извѣстную басню о членахъ человѣческаго организма, сравнивъ послѣдній съ организмомъ народа. Въ 493 г. онъ умеръ въ такой бѣдности, что не на что было похоронить его. Народъ, по предложенію трибуновъ Квинтилія и Генуция, рѣшилъ похоронить его на собранныя деньги, но сенатъ, устыдившись своей неблагодарности, взялъ на себя погребальныя издержки.

**Менень** (Menin, Meenen)—гор. въ бельг. пров. зап. Фландріи, на лѣвомъ берегу Ли, на франц. границѣ. 13710 жит. (1890); разныя ткани, пряжа, табакъ, цыкорій.

**Менестрель** (франц. ménestrel, отъ средневѣк. лат. ministerialis)—нынѣ употребительное означеніе средневѣковаго пѣвца и поэта. Такой именно смыслъ это слово имѣло во Франціи и въ Англіи въ концѣ среднихъ вѣковъ, но въ пору расцвѣта національной французской поэзіи оно употреблялось только какъ не вполне точный синонимъ, рядомъ съ словами *жоньеръ* и *труверъ* (см.). Первоначально во всѣхъ феодальныхъ государствахъ министериалами назывались лица, находившіяся на непосредственной службѣ сеньора, исполнявшія при немъ какую нибудь специальную обязанность (ministerium); между ними встрѣчались и поэты-пѣвцы, находившіеся постоянно при извѣстномъ дворѣ или лицѣ и потому противопоставившіеся странствующимъ пѣвцамъ и забавникамъ. Во Франціи, въ XII вѣкѣ, М. назывались иногда служители короля вообще, иногда поэты и пѣвцы, ему служащіе: М. короля Ричарда Львиное Сердце, въ томъ и другомъ смыслѣ, былъ извѣстный Блондель. Еще раньше терминомъ М. означаютъ иногда начальника королевской капеллы. Въ XIII в. слово М. начинаетъ вытѣснять терминъ *труверъ* и *жоньеръ*; нѣрѣдко упоминаются М., владѣвшіе благородными ленами и имѣвшіе титулъ Sire de... Въ XIV в. названіе М. получаетъ иногда болѣе широкій смыслъ и означаетъ художника вообще; иногда же подъ М. разумѣютъ только музыканта и пѣвца.

Въ послѣднемъ значеніи М. стремятся составлять корпорации (*menestrandie*), и въ Парижѣ уже въ 1331 г. такая корпорация вполнѣ обособилась, имѣвъ свои грамоты и своего патрона—св. Юліана; во главѣ ея стоитъ *король М.* или *прево св. Юліана*; въ корпорацию вступаютъ по экзамену; допускаются въ нее и женщины. Селятся М. преимущественно въ улицѣ, которая отъ нихъ получаетъ свое названіе: *St-Julien des ménestriers*. Въ концѣ XIV в. М. рѣзко отдѣляются отъ жонглеровъ-фигляровъ и становятся специалистами-музыкантами для танцевъ; въ 1407 г. имъ данъ новый патентъ Карломъ VI, и на этомъ положеніи они существуютъ до XVIII в. включительно. По образцу Франціи, и въ Англіи въ 1381 г., въ Стаффордширѣ (въ Tutbury), сложилась корпорация подъ названіемъ *доора М.*, тоже имѣвшая своего короля. Терминъ *менестрель* возобновилъ въ памяти общества представителя новоромантической школы: В. Скоттъ въ 1802—1803 г. издалъ собраніе народныхъ балладъ подъ назв.: «*Minstrelsy of the Scottish Border*» (т. е. шотландской окраины), а въ 1805 г. явился его знаменитая поэма: «*Пѣснь послѣдняго М.*» (*Lay of the last Minstrel*). Подробныя свѣдѣнія см. тамъ же, гдѣ и о жонглерахъ, и кромѣ того: Bernhard, «*Recherches sur la corporation des ménestrels de la ville de Paris*» («*Bibl. de l'École des Chartes*», III—V).

А. Кирпичниковъ.

**Мене(е)трие** (*Menestrie*)—два франц. ученыхъ: 1) *Жанъ-Батиста ле М.* (1564—1634), составилъ цѣнный нумизматическій трудъ, «*Médailles etc. d'impératrices romaines*» (Дижонъ, 1625); 2) *Иезуитъ Клодъ-Франсуа М.* (1631—1705), популярный проповѣдникъ и полиграфъ, авторъ важныхъ трудовъ по геральдикѣ, написалъ: «*Nouvelle méthode raisonnée du blason*» (Лионъ, 1688, лучш. изд. 1770 г.; долго служило руководствомъ), «*Origine des armoiries*» (П., 1679), «*Histoire de Lyon*» (Лионъ, 1696), «*Des ballets anciens et modernes*» (П., 1682), «*Traité des tournois etc.*» (Лионъ, 1669), «*Divers caractères des ouvrages historiques*» (П., 1694), «*Bibliothèque de divers ouvrages anciens et modernes de littérature et des arts*» (П., 1704) и др.

**Менестриэ** (Эдуардъ Мénétrier)—энтомологъ, род. въ 1802 г., занимался медициной, потомъ естествознаніемъ; работалъ въ *Jardin des Plantes* подъ руководствомъ Кювье и Латрейля; участвовалъ въ 1821 г. въ экспедиціи для изслѣдованій въ Бразиліи подъ руководствомъ Лангдорфа, въ 1829 г.—въ экспедиціи для изслѣдованія Кавказа; послѣ первой изъ этихъ экспедицій получилъ мѣсто хранителя зоологическихъ коллекцій въ музеѣ акад. наукъ въ СПб.; умеръ въ 1861 г. Напечаталъ около 30 работъ, въ томъ числѣ «*Insekten* (Coleoptera, Lepidoptera, Orthoptera)», въ «*Middendorff's Reise in d. Nord und Ost Sibiriens*» (1851); «*Enumeratio corporum animalium Musei imperialis Acad. Scientiarum Petropolitanae. Classis Insectorum. Ordo Lepidopterorum*» (СПб., ч. I, 1855; ч. II, 1857); «*Lepidoptères de la Sibirie orientale et en particulier des rives de l'Amour*» («*Bull. de l'Ac. des Sciences*», XVII, 1859).

**Менестриэ**—см. Менестрель.

**Менециалль**—перипатетикъ I в. по Р. Хр.; упоминается Плутархомъ.

**Менеоста** иначе *Мерекшта* (см.).

**Менехмъ**—греч. математикъ, жившій въ IV в. до Р. Хр. Какъ ученикъ Евдокса, принадлежалъ къ числу членовъ школы или академіи Платона. Ему принадлежитъ великая заслуга открытія коническихъ сѣченій, признаваемая за нимъ даже такимъ компетентнымъ писателемъ, какъ Эратосфенъ, который въ своемъ письмѣ къ царю Птолемию Эвергету объ удвоеніи куба называетъ коническія сѣченія «триадой Менехма». Своимъ открытіемъ коническихъ сѣченій и изученіемъ ихъ главныхъ свойствъ М. воспользовался для рѣшенія задачи удвоенія куба или въ болѣе тѣсномъ смыслѣ—задачи построенія двухъ среднихъ, пропорциональныхъ между двумя данными линіями. Эта послѣдняя задача была рѣшена имъ двумя способами, изъ которыхъ одинъ пользовался пересѣченіемъ двухъ параболъ, а другой—пересѣченіемъ параболы и гиперболы. Оба они дошли до насъ въ описаніи Евтокія Аскалонскаго, находящемся въ его комментаріи къ сочиненію Архимеда: «*О шарѣ и цилиндрѣ*». На основаніи одного мѣста въ упомянутомъ письмѣ Эратосфена можно заключить, что М. устроилъ также и приборы для вычерчиванія найденныхъ имъ коническихъ сѣченій. Въ пользу этого заключенія говоритъ также и свидѣтельство Плутарха, утверждающаго, что Платонъ относился съ порицаніемъ къ употребленію Евдоксомъ, Архитасомъ и М. при рѣшеніи задачи удвоенія куба инструментальныхъ и механическихъ методовъ. См. Бретшнейдеръ, «*Die Geometrie und die Geometer vor Euklides*» (Лпц., 1870). В. Б.

**Мензале** (*Menzâleh*)—оз. въ Нильской дельтѣ, на В отъ Даміетты, принимаетъ въ себя воду, которую прежде Мендесійскій, Пелузіійскій и Ганитійскій Нилы несли въ море. Глубина 1 м.: во время разлива Нила 1200 кв. км. поверхность; въ сухое время множество о-вовъ и мелей. Съ вост. стороны проходитъ Суэзскій каналъ. Рыбная ловля сдается въ аренду и приноситъ болѣе 1 милл. фр. Мѣстность, занимаемая теперь М. оз., прежде принадлежала къ плодороднѣйшимъ въ Египтѣ; теперь ее стараются осушить. При впаденіи Баръ-ес-Согира (Мендесійскаго рукава)—гор. М. съ 8450 жит.

**Мензбургъ** (Михаилъ Александровичъ)—проф. моск. унив., докторъ зоологіи. Его обширный трудъ «*Птицы Россіи*», начатый въ 1893 г. и оконченный въ 1895 г., обънимаетъ все вопросы орнитологіи, являясь пособиемъ не только научно-теоретическимъ, но и практическимъ. Другіе труды М.: «*Дарвинизмъ въ биологіи и близкихъ къ ней наукахъ*» (М., 1886), «*Введеніе въ ученіе зоологіи*» (М. 1887).

**Мензела**—р. Уфимской губ., Мензелинскаго у., лѣвый прит. р. Ика. Длина теченія 100 в., ширина до 12 саж., глубина 3—4 арш. Правый берегъ высокий и крутой, лѣвый—низменный и лѣсистый. По М. расположены рудники. Вода чиста и прозрачна.

**Мензелинскъ**—уздный гор. Уфимской губ., при р. Мензельѣ и ручьяхъ Кучанскъ и

Скородумъ. М. расположенъ на ровной мѣстности, въ 271 верстѣ отъ губернскаго города. Жителей 6826 (3348 мужчинъ и 3478 женщинъ): православныхъ 6082, раскольниковъ 68, католиковъ 152, протестантовъ 43, магометанъ 248, евреевъ 185, прочихъ исповѣданій 48. Дворянъ 345, духовнаго сословія 92, почетныхъ гражданъ и купцовъ 415, мѣщанъ 4576, военного сословія 23, крестьянъ 1149, проч. сосл. 16. Церквей 6; женскій Покровскій монастырь. Низшая сельско-хозяйственная школа, женская прогимназія, 4-хъ классное городское училище, приходское училище и женская школа при монастырѣ. Земская больница на 60 кров., земская аптека; 4 врача, 6 фельдшеровъ и 1 акушерка. Земство даетъ на бесплатную библиотеку пособие въ 200 р. Городскихъ доходовъ въ 1894 г. 40656 р., расходовъ 39450 р., въ томъ числѣ на город. управление 8140 р., на содержаніе учебныхъ заведеній 8140 р., благотворительныхъ заведеній 2065 р., на врачебную часть 2180 р. Мензелинская ярмарка извѣстна не только въ Уфимской губ., но и за предѣлами ея. Привезено товаровъ въ 1893 г. на 4264628 руб., въ 1894 г. на 3385200 р.; продано въ 1893 г. на 3282496 р., въ 1894 г. на 1962908 р. Пиво-медоваренный зав. съ прозивъ на 11850 р., спирто-очистительный—18279 р., паточный—5000 р., спичечный—1560 р., кирпичный—3100 р. Изъ жителей гор. М. не только крестьяне, но и многіе изъ мѣщанъ занимаются хлѣбопашествомъ, на собственной или арендованной у окрестныхъ крестьянъ землѣ.

*Мензелинскій уѣздъ* занимаетъ 240,59 кв. миль или 11640,6 кв. в. Площадь у. довольно холмистая. Въ него входятъ изъ Белебеевскаго у. вѣтви Общаго Сырта, которыя доходятъ до р. Камы, и потому восточная часть у. особенно холмистая. Западная часть у., между лѣвыми берегами рр. Камы и Ика, степная. Въ ней только изрѣдка попадаются горы и холмы. Изъ нихъ по величинѣ выделяется Лысая гора. Преобладаетъ пермская формация. Въ у. находятся мѣдныя руды. Здѣсь былъ, нынѣ недѣйствующій, Шильванскій заводъ. При с. Старомъ Вагряжѣ находится сѣверный источникъ (онъ былъ извѣстенъ еще въ XVIII в.). Изъ другихъ полезныхъ минераловъ въ у. есть известняки и глины. Лignite найдены около дер. Тогаевой, Князевой и пр., въ 18 в. отъ р. Камы. Торфъ находится въ у., но не разрабатывается. У. орошается р. Камою и ея притоками. Кама протекаетъ по у. отъ устья р. Бѣлой до устья р. Вятки и служитъ границею съ Вятской губ. Изъ ея притоковъ болѣе значительны: Бѣлая съ Сюнемъ, Икъ съ Мензелью, Челна, Зай, Шешма съ Кичуемъ. Изъ рѣкъ только судоходны Кама и Бѣлая. У. обильно орошенъ рѣками, которыя считаются до 235 большихъ и малыхъ. Озера небольшія и ихъ считается 98. Обширная болота находятся въ сѣверной части и изъ нихъ по пространству первое мѣсто занимаетъ Клюквенское или Большое, которое имѣетъ въ длину до 15 в. и въ ширину около 6 в. Особенно болотиста мѣстность между устьями рр. Бѣлой и Ика. Подъ лѣсомъ въ 1894 г. было 395560 дес. (33,9% всего про-

странства уѣзда); изъ нихъ принадлежало казнѣ 109535 дес., дворьянамъ 61048 дес., удѣльн. вѣдомству 13742 дес., крестьянамъ 186470 дес., городамъ 2720 дес., кушамъ 17235 дес., мѣщанамъ 683 дес., разнымъ лицамъ и учрежденіямъ 4127 дес. Лѣсъ преимущественно лиственныхъ породъ. Его значительно вырубилъ. Развитая охота на звѣрей и птицъ. Изъ 1153852 дес. земли крестьянамъ принадлежатъ 785382 дес., частнымъ владѣльцамъ 179177 дес., удѣл. вѣд. 16443 д. Главное занятіе жителей—хлѣбопашество. Въ среднемъ (за десятилѣтіе 1883—1892 гг.) засѣвается: рожью 147500 дес., пшеницею 9500 дес., овсомъ 59000 дес., гречихою 35000 дес., ячменемъ 700 дес., картофелемъ 1150 дес., полбою 24000 дес., просомъ 47000 дес. и горохомъ 8200 дес. Собирается: ржи 5600000 пд., пшеницы 285000 пд., овса 1720000 пд., гречихи 800000 пд., ячменя 30000 пд., полбы 615000 пд., проса 105000 пд., гороха 180500 пд., картофеля 200800 пд. Для поднятія сельскаго хозяйства въ у. учрежденъ земскій экономическій совѣтъ. Земство имѣетъ складъ земледѣльческихъ орудій; въ 1894 г. ихъ было продано на 2342 р. Въ 1894 г. въ у. было лошадей 88265, рогатаго скота 61440 гол., простыхъ овецъ 192685, козъ 23142, свиней 24268. Конскихъ заводовъ 5. Пчеловодовъ 535; у нихъ рамочныхъ ульевъ 264 и колодныхъ 15274. Въ это число не включены пасѣки, имѣющія не болѣе 2 ульевъ. Разводится табакъ, въ незначительномъ количествѣ; собрано его около 2 тыс. пд. Изъ промысловъ всего болѣе развиты лѣсные. Въ селеніяхъ около р. Камы плетутъ рыболовные сѣти. Красильный промыселъ—болѣе отхожій. Изъ фабрикъ и заводовъ самые крупныя—4 паровыя мельницы и лѣсопила (произв. на 100 тыс. руб.) и 1 винокуренный заводъ (на 75 тыс. руб.). По смѣтѣ земства 1894 г., въ у. были обложены еще слѣдующія торгово-промышленныя заведенія: мельницы водонныхъ и вѣтряныхъ 409, амбаровъ 221, лабазовъ 15, лавокъ 117, круподерокъ 10, рыбныхъ ловель 19, кулеткацкихъ зав. 1, кожевенныхъ 2, сушилокъ 20, поташныхъ зав. 3, пристаней 4, обоекъ 2, маслобоенъ 2 и спичечный зав. 1. Винныхъ лавокъ 142, трактировъ 3. На ярмарки (кроме г. Мензелинска) привезено въ 1894 г. товаровъ на 710936 р.; изъ нихъ продано на 331927 р. Всѣхъ торговыхъ документовъ выдано въ 1893 г. 1652, а въ 1894 г.—2444. Жит. 391868 (193645 мѣч. и 198223 жнц.); православныхъ 230945, раскольниковъ 872, католиковъ 285, протестантовъ 121, евреевъ 784, магометанъ 157558, язычниковъ 956, прочихъ исповѣданій 347. Дворянъ 678, дух. сословія 1493, почетныхъ гражданъ и купцовъ 871, мѣщанъ 1212, военного сословія 68349, крестьянъ 318969, проч. сословій 296. Русскихъ 196640, малоросіянъ 14475, черемисовъ 6660, темярей 9346, татаръ 47980, башкиръ 116330, прочихъ 437. Правосл. церквей 59. Магометанскихъ мечетей 291; почти при каждой изъ нихъ своя школа—медресе. 5 становъ, 31 волость; населенныхъ пунктовъ 726, двор. 06642. Училищъ вѣдомства министерства народнаго просвѣщенія въ у. было двухклассныхъ—два, одноклассныхъ: 1) рус-

ско-татарскихъ 5 и 2) крещено-татарскихъ 7. Земство содержитъ 42 уч., изъ нихъ 5 крещено-татарскихъ. Есть еще частное училище крещено-татарское. Миссионерскихъ училищъ 15 (1 жен.). Церковно-приходскихъ школъ 35, въ-сколькихъ школъ грамотности, 1 дѣсная школа мин. земл. и госуд. имущ. При одномъ адресе есть русскій классъ. Въ 3 учил. дѣвочки обучаются тканью, въ нѣсколькихъ училищахъ — рукодѣлю. Столярная мастерская при одномъ училищѣ. Всѣхъ учащихся въ народныхъ училищахъ было 4379 мальчиковъ и 1189 дѣвочекъ; окончило курсъ 544 чел. По земской смѣтѣ 1895 г. на народное образование назначено 21130 р. и, кромѣ того, 3960 р. на содержание стипендіатовъ сельско-хозяйственной школы, 3 тысячи руб. на женскую прогимназію и 1500 руб. земскому инспектору народныхъ училищъ. Изъ 21130 руб. земствомъ ассигновано 670 р. на магометанскія училища и 800 р. на покупку книгъ для сельскихъ библиотекъ. Кромѣ того земство тратитъ на стипендіи въ учебныхъ заведеніяхъ 1200 р., 800 р. на церковно-приходскія школы и 610 р. на сельско-хозяйственную школу. На медицинскую часть назначено 46485 руб. Уѣздъ раздѣляется на 7 участковъ; въ каждомъ врачъ, фельдшеръ и фельдшерница. Больница, кромѣ города, одна, на 26 кроватей; 2 приемныхъ поков, на 10 кроватей. Земскихъ аптекъ двѣ. На содержание земской управы назначено 12 тыс. руб. Какъ доходы, такъ и расходы земства исчислены на 1895 г. въ 231078 р., въ томъ числѣ на потребности обязательныя 67710 р. На сельско-хозяйственную часть назначено 5070 р. Больше значительная пристань — въ Бережныхъ Челнахъ: отпускъ хлѣба на 1½ милл. р. Въ у. есть курганы и городища; найдены памятники съ кувчискими надписями. Лѣт. см. Уфимская губ. А. Θ. С.

**Мензула** (отъ mensula—столикъ) — топографическій инструментъ, служащій для про-

ногою, для удобной и точной установки доски горизонтально. Штативъ М. долженъ быть приспособленъ для троякаго передвиженія доски: 1) въ горизонтальной плоскости, чтобы данную на планшетѣ точку установить надъ соответствующею точкою мѣстности; 2) около вертикальной оси—для ориентирования, т. е. для установки краевъ доски по странамъ свѣта, и 3) подъемнаго—для приведенія планшета въ горизонтальное положеніе. Эти передвиженія производятся соответствующими микрометрическими и подъемными винтами. Существуетъ множество системъ М.; лучшею считается мюнхенская, механика Эртеля, и ея усовершенствованія. Въ Россіи на государственныхъ съемкахъ употребляется построенная М. Рейсигомъ, механикомъ военно-топографич. отдѣла главнаго штаба, а также М., измѣненные преподавателями геодезій Стефаномъ и бар. Корфомъ. Планшетъ М. дѣлается изъ нѣсколькихъ склеенныхъ вмѣстѣ тонкихъ липовыхъ досокъ, образующихъ квадратъ, со стороною отъ 12 до 26 дм.; высота же треноги должна быть около 4 фт., чтобы съемщикъ, работая стоя, не утомлялся. Премущество М. передъ другими съемочными инструментами заключается въ томъ, что она даетъ возможность получать непосредственно горизонтальныя проекціи линій мѣстности (см. Засѣчка, XII, 324). При М. должны быть вспомогательные инструменты: алидада, или киррегель, которыми визируютъ на окружающіе предметы и прочерчиваютъ соответствующія направленія; ориентиръ-буссоль, для установки планшета по странамъ свѣта, и вилка, служащая для точной установки точки планшета надъ соответствующею точкою мѣстности.

*Мензульная съемка* — совокупность дѣйствій при составленіи подробнаго плана мѣстности, помощью мензулы и ея принадлежностей. Эти дѣйствія подраздѣляются на два рода: опредѣленіе отдѣльныхъ опорныхъ точекъ, или составленіе такъ называемой геометрической сѣти, и съемка подробностей. Отдѣльныя точки, преимущественно вершины горъ и холмовъ, пересѣченія дорогъ и т. п. означаются на мѣстности вѣхами; выбравъ изъ этихъ точекъ двѣ, разстояніе между которыми можетъ быть измѣрено непосредственно къibility (базисъ) и съ которыхъ открывается обширный кругозоръ, съемщикъ устанавливаетъ мензулу на одну изъ нихъ и, визируя на всѣ видимыя другія точки, прочерчиваетъ соответствующія направленія; тѣ же дѣйствія исполняются и на другой точкѣ. Пересѣченія линій, прочерченныхъ на тѣ же окружающія точки, изобразятъ на мензульномъ планшетѣ соответствующія точки мѣстности въ томъ масштабѣ, въ какомъ нанесенъ былъ базисъ. Перехода послѣдовательно на другія точки, съемщикъ получаетъ изображеніе и всѣхъ прочихъ точекъ мѣстности, составляющихъ геометрическую сѣть. При съемкѣ подробностей употребляются одинъ изъ слѣдующихъ четырехъ способовъ:

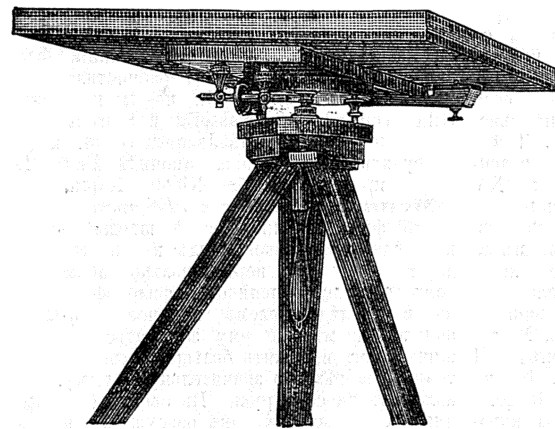

изводства точныхъ и подробныхъ съемокъ (см. ниже—*Мензульная съемка*). Изобрѣтенъ баварскимъ математикомъ Іоанномъ Преториємъ ок. 1610 г. М. состоитъ изъ доски, съ наклеенною на нее бумагою (планшетъ), и штатива съ тре-









1) засѣчки, т. е. дальнѣйшее развитіе геометрической свѣги, 2) промѣры съ вѣхи на вѣху и съ точки на вѣху цѣлью, замѣчая всѣ точки пересѣченія промѣрлемой линіи съ контурами мѣстности, 3) инструментальный обходъ въ мѣстахъ закрытыхъ, напримѣръ, въ лѣсахъ и въ ущельяхъ горъ, и 4) изъ одной точки стоянія. Послѣдній способъ наиболѣе употребителенъ и удобенъ тѣмъ, что производство съемки не сопряжено съ порчею огородовъ и полей: съемщикъ разсыпаетъ по контурамъ речникова и всѣ окружающія точки получаютъ на бумагѣ дальномѣрнымъ способомъ (см. Кипрегель, XV, 85). Попутно со съемкою подробностей зарисовывается и рельефъ мѣстности.

*В. В. В.*

**Мензура**—въ музыкѣ опредѣленіе, съ помощью математическихъ исчисленій, отношенія размѣровъ звучащаго тѣла къ высотѣ издаваемого имъ звука, а также мѣра длительности звука или мѣра времени, есл, напримѣръ, въ музыкѣ встрѣчаются паузы.

**Мензуральная теорія**—старинный способъ точнаго обозначенія длительности нотъ. Первые шаги въ опредѣленія длительности видны въ хоральной нотѣ, состоящей изъ ромбoidalной головки, съ шейкой или безъ нея, и встрѣчающейся въ рукописныхъ антифонаріяхъ и служебникахъ XII в. Развитіе М. теоріи начинается въ концѣ XII или началѣ XIII в., съ Франкона Кельнскаго. Въ М. теоріи всѣхъ нотъ разной длительности было

8: maxima , longa , brevis ,

semibrevis , minima , semiminima ,

fusa , semifusa . Maxima (или duplex

longa) была вдвое больше longa, longa—второе больше brevis, когда она не чередовалась съ послѣдней, и вдвое больше, когда съ ней чередовалась, brevis—второе больше semibrevis, если съ нею не чередовалась и вдвое—если чередовалась и т. д. Для увеличенія длительности нотъ около ноты ставилась точка. Такой приемъ назывался алтерацией. Вышеприведенныя ноты окончательно выработались къ XV в. Трехдольное дѣленіе нотъ называлось *tempus perfectum*, двухдольное—*tempus imperfectum*. Brevis соотноствовала нашей двойной цѣлой нотѣ. Дѣленіе музыки на такты явилось лишь въ XVI в. Къ этому же времени М. теорія начинается понемногу уступать мѣсто новѣйшему ритмическому изображенію въ музыкѣ. М. теорію разработывали Вальтеръ Одингтонъ (XIII ст.), Иеронимъ Моравскій (XIII ст.), Иоаннъ Мурскій (XIV ст.), Маркетъ Падуанскій (XIV ст.), Филиппъ Витрискій (XIII ст.), Танкторій (XV ст.), Гафорій (XVI в.). *Н. С.*

**Мензурика**—измѣрительный сосудъ, см. Лабораторія (XVII, 185).

**Менингитъ** (*meningitis*)—означаетъ воспаленіе мозговыхъ оболочекъ. Мы различаемъ твердую и мягкую мозговую оболочку, и каж-

дая изъ нихъ можетъ подвергаться воспаленію самостоятельно. При томъ, хотя эти оболочки съ головного мозга непрерывно продолжаютъ на спинной, но воспалительные процессы поражаютъ независимо другъ отъ друга головной или спинной отдѣлы ихъ; лишь при особой заразной формѣ, извѣстной подъ названіемъ эпидемическаго цереброспинальнаго менингита, всегда поражаются оболочки и головного, и спинного мозга. Однако, воспаленія твердой мозговой оболочки, а также мягкой оболочки спинного мозга рѣдко вскрываются въ формѣ самостоятельнаго заболѣванія и наблюдаются болѣею частью въ связи съ пораженіями самого головного или спинного мозга. Только воспаленіе мягкой оболочки головного мозга въ этомъ отношеніи составляетъ исключеніе, встрѣчаясь довольно часто въ видѣ самостоятельной болѣзни, и когда говорить о М. для болѣе подробнаго обозначенія, то разумѣютъ обыкновенно именно эту болѣзнь. Въ виду того, что мягкая мозговая оболочка непосредственно прилегаетъ къ мозговой ткани, воспаленіе ея всегда отражается на послѣдней, а также на кровообращеніи всего мозга, и потому М. всегда принадлежитъ къ опаснѣйшимъ для жизни заболѣваніямъ. Значительная часть случаевъ М. быстро приводитъ къ смертельному исходу, и во многихъ другихъ случаяхъ, особенно у дѣтей, М. остается за собой несправимую задержку умственнаго развитія.

*Л. Р.*

**Мениппова сатура** (*Satire Ménippée*)—такъ, въ подражаніе Мениппу, названъ политическій памфлетъ нѣсколькихъ авторовъ, поэтовъ и ученыхъ XVI в. противъ Лиги (изд. 1594 г.). М. осмѣиваетъ, въ видѣ сочиненныхъ авторами сатиры показаній лигистовъ, претензіи вождей лиги, ихъ лицемеріе, смѣсь ханжества, трусости и вѣроломства ихъ монаховъ, превратившихся въ воиновъ. М. представляетъ отрывки и прозаическіе, и стихотворные, и даже на разныхъ языкахъ; въ ней встрѣчаются нѣкоторыя изъ лучшихъ стихотвореній конца XVI в. Политическое вліяніе ея на непредубѣжденную часть націи было очень велико: она какъ-бы расчистила путь Генриху IV. Авторы М.: поэты и ученые Gilles Durand, Jean Passerat и Florent Chrétien, членъ парламента Jacques Gillot, юристъ Pierre Pithou, каноникъ Pierre Le Rou и прево коннетабля Nicolas Rapin.

**Мениппъ** (*Μένιππος*) *Гадарскій*—греческій философъ цинической школы, родомъ изъ Гадары сирійской, жилъ въ концѣ III в. до Р. Хр.; былъ первоначально рабомъ, потомъ сдѣлался ученикомъ философа Диогена и послѣдователемъ книжечской философіи; это не мѣшало ему заниматься ростовщичествомъ и нажить большое состояніе. Потерявъ за кѣмъ-то значительную сумму, онъ наложилъ на себя руки. Въ своихъ (несохранившихся) сатирахъ онъ рассуждалъ въ шуточномъ тонѣ о серьезныхъ вопросахъ изъ области практической философіи и съ горькимъ сарказмомъ нападалъ на человѣческую пошлость. Онъ былъ написанъ прозой, смѣшанной кое-гдѣ со стихами. Имъ подражалъ Теренцій Варронъ въ своихъ «*Satirae Menip-*

реас». О жизни М. и о характерѣ его сатиры говорятъ Oehler, «Terentii Varronis satirarum Menippearum reliquiae» (Кведдинбургъ, 1844), и Fritzsche, «Menippus und Horaz» (Гюстровъ, 1871). Ср. ст. Ф. Дял (1843) и А. Рызе въ «N. Jahrbücher für Philologie» (т. 95).

**Мениусъ** (Фредерикъ Menius, † 1659)—шведск. ученый, въ 1632 г. проф. въ Дерптѣ, за мистич. соч. «Consensus hermetico-mosaicus» (1644; подъ псевд. Salomo Majus) подвергся гонениямъ, спасся заступничествомъ Оксеншерны; написалъ также ист. Ливоніи (1630).

**Мениусъ** (Юстусъ Menius; латинизированное Иустъ Менигъ)—тюрингенскій реформаторъ (1499—1558), пасторъ въ Эйзенхафъ, Готѣ, Лейпцигѣ. Написалъ: «Oeconomia christiana» (1529), «Vom Geist der Wiedertäufer» (1544), также трактатъ противъ двоежества (ландграфа Филиппа гессенскаго). Ср. Schmidt, «Justus M., der Reformator Thüringens» (1867).

**Менке** (Mencke)—семья нѣмецкихъ ученыхъ, изъ которыхъ особенно замѣчательны: 1) *Отто* М. (1644—1707), проф. въ Лейпцигѣ, основатель перваго научнаго журнала въ Германіи—«Acta Eruditorum». 2) Его сынъ, *Иоаннъ-Буркардъ* М. (1675—1732), проф. въ Лейпцигѣ, издалъ «Scriptores rerum Germanicarum, praecipue Saxonicarum» (Лпц., 1728—1730) и написалъ, въ сатирическомъ духѣ, «De charlataneria eruditorum declamationes duae» (Лпц., 1715 и поздн.). 3) Его сынъ *Фридрихъ-Отто* (1708—54), подъ псевдонимомъ Philander von der Linde, писалъ стихотворенія (Лпц., 1710—13); председательствовалъ въ нѣмецкомъ поэтическомъ обществѣ. Ср. R. Treitschke, «Burkhard M.» (Лпц., 1842).

**Менкенъ** (Долоресъ-Ада-Айзекъ Menken, 1836—1868)—амер. писательница, балерина и актриса, евр. происхождения, была балериною въ Нью-Йоркѣ и на Кубѣ, организовала буйволовыя охоты и сражалась въ Техасѣ, была въ плѣну у индѣйцевъ, печатала стихотв. подъ псевд. Indigena, редактировала газеты, съ громаднымъ успѣхомъ выступила въ трагедіяхъ и комедіяхъ въ Н. Орлеанѣ, Лондонѣ и Парижѣ.

**Меннемусъ** (Guilelmus Mennepius)—фламандскій ученый (1525—1608), юристъ и теософъ, противникъ Аристотеля и схоластики; въ своемъ соч. «Aurei velleris sive sacrae philosophiae vatum selectae libri III» (1604) возобновляетъ неоплатоническія и гностическія ученія.

**Меннониты**—одна изъ протестантскихъ сектъ, получившая названіе отъ своего основателя, *Симониса Меннона* (1496—1561), голландца по происхожденію. Сначала Меннонъ былъ сельскимъ католическимъ священникомъ, при чемъ, по собственному его признанію (въ автобіографіи), не отличался благочестіемъ и любилъ свѣтскія развлечения. О воспитаніи его не сохранилось свѣдѣній; онъ не былъ ученикомъ богословомъ, но свободно писалъ на латинскомъ языкѣ. Въ 1531 г. въ Леенварденѣ ему пришлось быть свидѣтелемъ ужасныхъ казней анабаптистовъ; отъ состраданія къ нимъ онъ перешелъ къ убѣжденію въ ихъ правотѣ, ссылаясь при этомъ на Библію, чтеніемъ которой, какъ и сочиненіи Лютера и другихъ протестантскихъ богослововъ,

онъ съ особеннымъ усердіемъ занялся. Когда, въ 1535 г., при взятіи войсками монастыря близъ Доккума, которымъ завладѣли анабаптисты, былъ убитъ его братъ, находившійся въ числѣ послѣднихъ, Меннонъ, послѣ мучительной внутренней борьбы, открыто отрекся отъ католичества и вошелъ въ сношенія съ анабаптистами. Принявъ главные пункты ихъ ученія, Меннонъ отвергъ политическое, востанувшее въ мірѣ назначеніе первыи, которое проповѣдывалъ Мюнстеръ и Иоаннъ Лейденскій, и написалъ рѣзкое сочиненіе противъ послѣдняго и его притязаній на царство». Исключительно-религиозный характеръ ученія Меннона, почти тождественнаго съ *догматикою* анабаптистовъ (отчего М. и доселѣ часто отождествляются съ анабаптистами), составляетъ главное отличие меннонитства отъ анабаптизма. Принявъ перекрещеніе и «рукоположеніе» отъ одного изъ анабаптистск. «апостоловъ», Оббона Филиппа, Меннонъ выступилъ въ качествѣ «странствующаго проповѣдника» и вскорѣ привлекъ къ себѣ послѣдователей, организовалъ обширныя общины въ Фрисландіи, Кельнѣ, южной Германіи, Мекленбургѣ, а въ 1543 г. принялъ на себя званіе «епископа» всѣхъ М. Послѣ богословскаго состязанія съ однимъ изъ учениковъ Лютера, Иоанномъ Лоска, Меннонъ издалъ два сочиненія: «О вочеловѣченіи Спасителя» и «О крещеніи». Результаты собора, созваннаго имъ для разсужденія о церковной дисциплинѣ М., Меннонъ изложилъ въ весьма гуманномъ сочиненіи: «Объ отлученіи отъ церкви Христовой». Пять лѣтъ пробывъ затѣмъ Меннонъ въ нынѣшнихъ русск. прибалтійскихъ губ., съ цѣлыою проповѣдью и организаціи меннонитскихъ общинъ, и здѣсь написалъ главное свое догматическое соч.—«О Троицѣ» (противъ унитаріевъ), въ которомъ утверждаетъ, что взаимное отношеніе лицъ Св. Троицы составляетъ тайну, предметъ вѣрованія, а не разсужденія.—Послѣдующая исторія меннонитства, до XIX ст., представляетъ не что иное, какъ исторію постоянной борьбы, внѣшней—съ католиками и протестантами, внутренней—между партіями, образовавшимися въ самомъ меннонитствѣ. Существованіе секты не было признано ни въ Германіи, ни въ Нидерландахъ, и сектанты могли собираться на богослуженіе лишь тайно, подъ опасеніемъ казни. Голова самого Меннона была отсѣлена въ 1540 г. Карломъ V, и онъ долженъ былъ скрываться въ потаенныхъ мѣстахъ. Большинство его послѣдователей, избѣгая гоненій въ отечествѣ, воспользовалось пригласеніемъ заняться работами по осушенію болотъ въ Пруссіи, между Данцигомъ, Эльбингомъ и Мариенбургомъ. Когда эта работа была ими исполнена съ полнымъ успѣхомъ, означенная территория, находившаяся во власти короля польскаго, была отдана имъ въ полное владѣніе. Не ранѣе какъ въ 1780 г. на нихъ наложена была подать въ 5000 талеровъ, а въ 1790 г. у нихъ отнято было право пріобрѣтать здѣсь земельную собственность.—Во время гоненій между М. оказалось много «падшихъ», т. е. отрекшихся отъ своего вѣроисповѣданія. Когда гоненіе утихло, возникъ споръ объ отношеніи «церкви» къ этимъ падшимъ. Все об-

щество М. раздѣлилось по этому вопросу на «радикаловъ», подъ предводительствомъ Филиппа Дирка, требовавшихъ безусловнаго отверженія папскихъ церквою, и «умѣренныхъ», соглашавшихся на ихъ воссоединеніе. Побѣда осталась на сторонѣ радикаловъ, и всѣ «умѣренные» соборомъ были отлучены отъ церкви, не смотря на то, что къ этой партіи принадлежалъ самъ Меннонъ. Тогда «умѣренные», соединившись съ нидерландскими М., образовали особую, весьма многочисленную секту «либеральныхъ тауфгезинатовъ» (Taufgesintten), названіе же М. осталось за радикалами. Впослѣдствіи строгихъ М. стали называть *уточненными*, а либеральныхъ — *грубыми* М. Радикалы потребовали отъ Меннона, чтобы онъ произнесъ проклятіе на либераловъ, и М. уступилъ, написавъ въ свое оправданіе второе сочиненіе «Объ отлученіи», за которое два тауфгезинтскихъ проповѣдника — Цилисъ и Леммекевъ — провозгласили своего вождя «измѣнникомъ». Меннонъ отвѣчалъ имъ анаемой, но предъ смертью сказалъ окружающимъ: «не будьте слугами людей, какъ я». Со времени смерти Меннона до 1572 г. М. въ Нидерландахъ снова подвергались жесточайшимъ преслѣдованіямъ. Перекрещиваніе, отрицаніе присяги, уклоненіе отъ военной службы — эти «догматы» Меннона вызвали общую ненависть даже въ народѣ, считавшемъ М. противникомъ не только церкви, но и государства. «Уточненные» и «грубые» М. все болѣе и болѣе обособлялись другъ отъ друга. «Грубые» углубились въ догматику и доходили до рационализма; уточненные занялись нравственной казуистикой и регламентаціей правилъ обыденной жизни. Для всѣхъ членовъ меннонитскихъ общинъ установлена была форма и цѣнность одежды, убранство жилищъ и т. п. Лучшимъ въ это время явленіемъ между М. было общее почти стремленіе устроить свою жизнь на подобіе первобытной христіанской общины. Но и въ этомъ отношеніи скоро возникли разногласія, напр. о томъ, въ храмѣ ли только другъ другу, или и въ частныхъ домахъ, всѣмъ странствующимъ, нужно умывать ноги; подвергать ли отлученію за нарушеніе правилъ объ одеждѣ и жилищахъ и т. п. Въ эпоху борьбы за освобожденіе Нидерландовъ голландскіе М. оказали великія услуги своему отечеству, жертвовали нерѣдко всѣмъ своимъ состояніемъ, вступали солдатами въ армію Вильгельма Оранскаго и т. д. Вслѣдствіе этого они получили полную свободу богослуженія, право заводить школы и созывать соборы изъ представителей своихъ общинъ. На первомъ же изъ этихъ соборовъ обнародовалось, что 24 тауфгезинтскихъ общины уже много лѣтъ не имѣли своихъ храмовъ и проповѣдниковъ, а дѣтей своихъ обучали въ школахъ реформатскихъ. Вслѣдствіе этого М. неминуемо должны были подпасть, въ своемъ религіозномъ ученіи и культѣ, вліянію части реформатовъ, части ремонстрантовъ (см.), подъ которымъ и находились все XVII-е и половину XVIII в. Реформатская церковь неоднократно пыталась навязать М. символъ, составленный несогласно съ ученіемъ Меннона. Въ 1795 г. голландскіе М. были уравнены въ правахъ съ католиками и рефор-

матами; вѣдательство гражданской и церковной власти въ дѣла ихъ общинъ было устранено. На амстердамскомъ соборѣ состоялась полная унія всѣхъ партій М. Они устроили миссіи (на о-вѣ Явъ) и благотворительныя заведенія, а въ началѣ XIX в. у нихъ явилась въ Амстердамѣ и семинарія для приготовленія проповѣдниковъ. Въ Гарлемѣ существуетъ «Богословское общество» М. — Въ Пруссіи, въ 1847 г., М. дѣшныя свободы отъ военной службы, вслѣдствіе чего значительная ихъ часть эмигрировала въ Россію. Въ 1869 г. одинъ изъ вождей М., Мангартъ, призналъ, что меннонитскій догматъ объ обязательномъ устраненіи отъ военной службы не имѣетъ безусловнаго значенія, такъ какъ война допускается и Св. Писаніемъ, какъ средство самозащиты, составляющей такую же обязанность христіанина, какъ и обязанность никого не убивать, нападая.

*Литература.* Сочин. самого Меннона: «Opera omnia theologica» (Амстерд., 1681); Hermaunus Schyn, «Historia Mennonitarum» (1723); Stark, «Geschichte der Taufe und Taufgesintten» (Лпц., 1789); Cremer, «Het Lowen en de Verrigtingen von Menno Simon» (Амстердам., 1837); Blaupot ten Cate, «Geschiedenis der Doopsgezinden» (Амстердам., 1837 — 1850); Roosen, «Menno Simons» (Лпц., 1848); Müller, «Die M. in Ostfriesland» (Амстерд. 1887); A. Brons, «Ursprung, Entwicklung und Schicksale der Mennoniten» (1888); А. Г. Вишняковъ, «Общество анабаптистовъ или М.» (въ «Православномъ Обозрѣніи», 1861); «Mennonitischer Cathelchismus». *Н. В.—в.*

*М. въ Россіи.* Первое переселеніе М. въ Россію, изъ Мариенвердерской низменности (въ Пруссіи), состоялось въ 1789 г., по приглашенію правительства, въ числѣ 228 семействъ, при чемъ имъ была общана свобода вѣроисповѣданія и свобода отъ военной и гражданской службы, дана льгота отъ всякихъ податей на 10 лѣтъ и каждому семейству отведено по 65 дес. земли, а также на проѣздъ и обзаведеніе по 500 р. Въ свою очередь, М. обязывались давать на общемъ основаніи квартиры и подводы для проходящихъ чрезъ ихъ селенія войска, содержать въ исправности дороги и мосты и платить поземельную подать по 15 к. съ десятины удобной земли. Въ 1789 г. былъ заселенъ Хортицкій окр. (Екатеринославскаго у. и губ.); вновь прибывшія въ 1793—96 г. 118 семействъ частью расселились въ существовавшихъ уже колоніяхъ, частью въ новыхъ, въ уу. Александровскомъ и Новоолександровскомъ. Не смотря на огромныя выгоды, предоставленныя М., они, по донесенію Контеніуса (1799), находились въ «недостаточномъ состояніи» отъ частыхъ неурожаевъ, каменистой почвы и падежа скота во время суровыхъ зимъ. Въ виду этого правительство переселило въ 1800 г. 150 семействъ на Молочныя воды (Мелитопольскаго у. Таврической губ.), давъ имъ до 120 тыс. дес., а Хортицкій окр. (до 35 тыс. дес.) предоставляло въ распоряженіе оставшихся колонистовъ, частью какъ надѣль, частью въ видѣ запаса на прибылое населеніе, съ уплатою въ казну 2½ к. за десятину. Въ томъ же году дозволено М. варить пиво и медъ, курить хлѣбное вино, какъ для собственнаго

употребления, так и для продажи, а построннымъ «навсегда» воспрещено имѣть въ ихъ колоніяхъ харчевни, питейные дома и шинки. Тогда же образованы меннонитскія еврейскія общины, съ довольно широкимъ самоуправленіемъ (объ административномъ устройствѣ колоній см. Поселенія иностранцевъ въ Россіи). До 1820 г. колонизація М. распространялась почти исключительно пришельцами изъ-за границы; за это время число колоній увеличилось въ Молочанскомъ окр. до 40, а въ Хортицкомъ до 18. Съ 1820 г. впускъ въ Россію иностранныхъ поселенцевъ былъ приостановленъ. Около 1835 г. Хортицкій окр., вслѣдствіе увеличившагося населенія, сталъ нуждаться въ землѣ; ему отвели новый участокъ въ 9492 д. въ Александровскомъ у., и въ теченіе 1836—52 г. 145 молодыхъ семействъ устроили 5 новыхъ колоній, которыя въ 1852 г. были окончательно отдѣлены отъ хортицкаго окружного управления и образовали третій меннонитскій окр., названный *Мариупольскимъ* (см.). На Молочій такъ-же шель ростъ колоній. Изъ Пруссіи пріѣзжали сюда нерѣдко весьма состоятельные люди, вслѣдствіе чего Молочанскій окр. сдѣлался главнымъ центромъ хозяйственной и умственной интеллигенціи М. За періодъ съ 1828 по 1866 г. здѣсь возникло 18 новыхъ колоній на запасныхъ земляхъ. Въ короткое сравнительно время пустынная мѣстность Молочанскаго окр. наполнилась рощами плодовыхъ тутовыхъ и лѣсныхъ деревьевъ, богатыми нивами и стадами отличной породы скота. Съ 1854 г. данцигскіе, маріенбургскіе и эльбингскіе М. стали селиться въ Самарской губ., сначала въ Новоузенскомъ у., а потомъ и въ Самарскомъ, и до 1874 г., когда прибыла ихъ послѣдняя партія, образовали 16 колоній, получивъ также по 15 дес. на душу. Всѣ земли находились обыкновенно въ вѣчно-потомственномъ владѣніи цѣлой колоніи, безъ права отчужденія въ постороннія руки. Распредѣлялись онѣ по угольямъ и поворно или посемейно, безъ дробленія. Дворъ переходилъ въ единоличное пользованіе къ одному изъ сыновей, признанному способнымъ продолжать хозяйство, или къ лицу изъ того же общества, купившему его съ аукциона. Это повело, съ одной стороны, къ скопленію въ однихъ рукахъ обширныхъ участковъ, съ другой — къ увеличенію числа безземельныхъ. О нихъ впервые позаботился М. І. Корнисъ, бывшій предсѣдателемъ молочанской комиссіи сельскаго хозяйства. Онъ пытался устроить въ 1841 г. торговно-промышленную колонію для безземельныхъ, но успѣлъ помѣстить только 30 семействъ; въ 1866 г. правительствомъ была закрыта самая комиссіи. Между тѣмъ общественная экономическая неурядица росла; особенно жестоко былъ раздоръ между хозяевами и безземельными Молочанскаго округа. Въ 1869 г. измѣненъ законъ наслѣдованія, допущена дробность надѣловъ; правительство стало раздавать безземельнымъ запасная земля и ввело болшую правомѣрность въ составѣ сельскихъ сходовъ. Когда въ 1874 г. всѣ вообще колонисты въ Россіи были признаны подлежащими воинской повинности, это было истолковано М. какъ требованіе, несогласное съ ихъ релігиозными убѣ-

жденіями; значительная ихъ часть рѣшилась выселиться изъ Россіи. Посланный «задержать» выселяющихся, гр. Э. К. Тотлебенъ былъ уполномоченъ общать имъ льготы относительно отбыванія военной службы, кото, ыя имъ дѣйствительно и предоставлены (см. ниже). Но эти льготы не все преградили переселеніе. Изъ одной Таврической губ. переселилось въ Америку, до 1876 г., около 900 меннонитскихъ семействъ, и почти столько же изъ Екатеринославской. Дальнѣйшія переселенія, вызванныя, между прочимъ, голодовками (напр. въ 1879 — 80 гг.) были незначительны. Такъ напр., изъ Самарской губ. съ 1880 по 1889 г. выселилось всего 71 семейство (390 д. об. п.): 46 сем. въ Хиву, гдѣ часть получила отъ хана 4-десятинный надѣлъ, а часть опредѣлилась въ стодяры, плотники и т. п.; 10 сем. — въ Сырь-Дарьинскую область, гдѣ они основали 4 колоніи, получивъ по 15 дес. на душу и правительственную суду на устройство школы и общественныхъ мельницъ; 13 сем. — въ Америку (шт. Небраска и Арканзасъ), 1 сем. — въ Оренбургъ, 1 сем. — въ Омскъ. М., съ самаго водворенія въ Россію, раздѣлились на два толка: фламандскій и фрисландскій. Принадлежащіе къ послѣднему отличаются меньшею строгостью въ соблюденіи обрядовъ. Въ 1855 г. въ колоніи Эйндлаге (Хортицкаго округа) появились сектанты — *Hurfer's*, державшіе буквы Св. Писанія, и вскорѣ послѣ того «иерусалимскіе братья» — прогрессисты. Первые въ 1860 г. образовали особую церковную общину и отвергли власть конвента, вѣдавшаго дѣла духовнаго призрѣнія и церковнаго благочинія. Отлученные за это конвентомъ отъ церкви, они составили, вмѣстѣ съ иерусалимскими братьями, главный контингентъ М., выселившихся на Кавказъ въ 1864—66 г. (въ числѣ 200 слишкомъ семействъ).

Въ настоящее время всѣхъ М. въ Россіи около 60000 д. об. п.; живутъ они въ губ.: Екатеринославской (узздахъ: Александровскомъ, Екатеринославскомъ и Мариупольскомъ) — 51 колонія, Таврической — 57 колоній, Херсонской — 16 кол., Самарской — 18 кол. и на Кавказѣ — около 20 кол. Нѣкоторые ошибочно считаютъ за М. и нѣмцевъ, живущихъ въ Радичевѣ, Черниговской губ. (2 кол.), поселенныхъ здѣсь еще гр. Румянцевымъ въ 1772 г. Въ общемъ, М. владѣютъ около 300000 дес. земли. По владѣнію землею они дѣлятся на хозяевъ (полныхъ — не менѣе 65 дес., половинныхъ и четвертныхъ), малолуцадебниковъ (до  $\frac{1}{2}$  дес., безъ полевого надѣла) и безземельныхъ. Число послѣднихъ растетъ все болѣе и болѣе и въ нѣкоторыхъ мѣстахъ достигаетъ 20% (Самарская губ.). Подушные сборы раскладываются сельскимъ сходомъ одинаково на всѣхъ рабочихъ обоего пола отъ 14 до 60 лѣтъ (съ 1867 г.). Поземельную подать, разные сборы и натуральныя повинности хозяева несутъ сообразно съ надѣломъ (послѣ 1862 г. — по  $5\frac{1}{2}$  к. съ дес.). Съ великою подворнаго участка соразмѣряется и выгонъ. Живутъ М. поселками въ 15—20 домовъ, одинъ отъ другого въ 2—5 в., и занимаются преимущественно земледѣіемъ. Послѣднее часто ведется болѣе или менѣе усовершенствованнымъ

орудиями, по 4—5 полнѣй системѣ, при чемъ поспѣвъ чередуются (напр. въ Самарской губ.) такъ: пашь, рожь, пшеница (составляющая главный предметъ торговли), овесъ и ячмень; рѣдко просо и еще рѣже горохъ. Среднимъ числомъ хлѣбовъ получается на надѣльный дворъ (въ Самарской и Екатеринославской губ.) до 2000 пд. Затѣмъ развито у М. скотоводство и преимущественно овецводство (улучшенныя породы); болѣе всего въ Молочанскомъ округѣ, гдѣ въ 1889 г. было до 10000 лошадей, болѣе 15000 гол. рог. скота (лучшихъ породъ) и около 20000 овецъ. Живя, болѣею частью, въ безлѣсной мѣстности, М. издавна занимались разведениемъ деревьевъ: фруктовыхъ, тutowыхъ и лѣсныхъ; въ одномъ Молочанскомъ округѣ имѣется свыше 3½ милл. тutowыхъ деревьевъ; развито также шелководство и табаководство. Густою цѣпью расположены заводы (винокуренныя, суконныя, кирпичныя, черепичныя и др.), фабрики, мельницы и всевозможныя мастерскія, преимущественно приготовляющія земледѣльческія орудія. Самый дѣвустій въ промышленномъ отношеніи—Молочанскій округъ. М. высоко ставятъ грамотность, считая ее «важнѣйшею потребностью общества»; между ними нѣтъ неграмотныхъ; мальчики и дѣвочки обязательно посѣщаютъ школы (болѣею частью одноклассныя, въ каждой колоніи по школѣ; кромѣ того въ Хортицѣ и Гальбштадтѣ русскія высшія училища, въ Гальбштадтѣ и Орловѣ на Молочнѣ—ремесленныя училища). Въ домѣ почти каждаго хозяина имѣется какой либо периодическій органъ (чаще—нѣмецкій). Всѣ, даже противники иностранныхъ колонистовъ, утверждаютъ, что М. трудолюбивы, любятъ порядокъ, нравственны, гуманны и трезвы. Они живутъ въ большихъ и удобныхъ домахъ (ок. 30% каменныхъ) и по преимуществу малосемейны. Вліяніе ихъ на окружающихъ русскихъ крестьянъ благотворно. Господствующая идея ихъ ученія—ожидаемое возстановленіе въ мірѣ царства Божія чрезъ основаніе и распространеніе на землѣ церкви чистой и святой. Затѣмъ, безусловная вѣра въ Библию, въ буквальный смыслъ ея текста; свобода личнаго пониманія въ области вѣрованія; еваристія—лишь богоговѣйное воспоминаніе событія изъ жизни Иисуса Христа, способствующее возвышенію и укрѣпленію чувства вѣры; крещеніе совершается только надъ взрослыми; судебныя тяжбы, присяга и воинская служба отрицаются. Въ церковномъ отношеніи каждая самостоятельно организовавшаяся община существуетъ независимо отъ другихъ: она сама избираетъ своихъ духовныхъ наставниковъ и проповѣдниковъ. Для рѣшенія дѣлъ, касающихся цѣлой общины, созывается «общее церковное собраніе», постановленія котораго утверждаютъ «конвентомъ духовныхъ старшинъ»; тотъ же конвентъ служитъ представителемъ общины передъ правительствомъ. Всѣ дѣла М., превышающія власть губернатора, восходятъ на имя министра внутреннихъ дѣлъ и разсматриваются въ департаментѣ иностранныхъ исповѣданій. Дѣла о построеніи новыхъ молитвенныхъ домовъ рѣшаются губернаторомъ по сношенію съ мѣстнымъ епархіаль-

нымъ архіереемъ, а въ случаѣ ихъ разногласія—министромъ внутреннихъ дѣлъ, по сношенію съ синодальными оберъ-прокуроромъ. На «духовныхъ старшинъ» возложена обязанность вести метрическую запись «крещаемыхъ» (взрослыхъ); другія части метрики—о бракосочетавшихся и умершихъ—ведутся или ими же, или же «сельскими приказами» колоній, для каждой колоніи отдѣльно; изъ этихъ отдѣльныхъ записей въ южныхъ губернцяхъ составляется общая метрика для цѣлаго поселенческаго меннонитскаго округа. Главнѣйшія колоніи: Гальбштадтъ (около 1000 жителей), Молочанскаго округа; Эйлаге (около 900 жит.) и Шенгорст (около 1500 жителей)—Хортицкаго; Шенталь (около 700 жит. об. п.)—Маріупольскаго; Кешпенталь и Гансау—Николаевскаго округа (Новоузенскаго у., Самарской губ.). Три новороссійскія округа—Молочанскій, Хортицкій и Маріупольскій—образуютъ «Новороссійское братство М.», составляющее страховое отъ огня общество, санкціонированное въ 1867 г. Ср. Клаусъ, «Наши колоніи» (СПб., 1869); Красноперовъ, «Меннонитскія колоніи» («Рус. Мысль», 1883, № 10 и «Юрид. Вѣстн.», 1889, № 6); Велицынъ, «Иностранная колонизація въ Россіи» («Рус. Вѣстникъ», 1889 и 1890, и отд.; крайне пристрастный очеркъ); «Сборникъ матеріаловъ для описанія мѣстностей и племенъ Кавказа» (У); «Рус. Старина» (1883, № 5); «Записка объ обычномъ правѣ М.» (Симф., 1884). В. Р.—сг.

По уставу воинской повинности 1874 г. (ст. 157) меннониты освобождены отъ ношенія оружія и потому не назначаются въ войска, а отбываютъ обязательныя (общіе) сроки службы въ мастерскихъ морского вѣдомства, въ пожарныхъ командахъ и въ особыхъ подвижныхъ командахъ лѣснаго вѣдомства (см. Лѣсныя команды). Льгота эта распространяется, впрочемъ, лишь на тѣхъ изъ М., которые присоединились къ сектѣ или прибыли изъ-за границы, для водворенія въ имперію, до 1 января 1874 г. К.-К.

**Мено** (меньше, менѣе)—музыкальный терминъ, требующій уменьшенія скорости или звуковой силы исполненія. М. *molto* требуетъ исполненія болѣе медленнаго сравнительно съ предыдущимъ. М. *presto*—менѣе скоро, М. *forte*—менѣе сильно. При медленной игрѣ или слабой М. имѣетъ назначеніе обратное, напр., М. *piano*—не такъ слабо. Н. С.

**Мено** (Michel Menot, † въ 1518 г.)—франц. проповѣдникъ, францисканецъ, профессоръ богословія въ Парижѣ. Проповѣди его («Opus aureum evangeliorum quadragesimalium», «Sermones quadragesimales», «Perpulchra epistolatum quadragesimalium expositio») замѣчательны по формѣ—какъ памятники макаронизма (см.), по содержанію—какъ рѣзкія и смѣлыя обличенія пороковъ тогдашняго общества, дающія драгоцѣнный матеріалъ для культурно-бытовой исторіи. Его рѣчь суровѣе, грубѣе и вульгарнѣе, чѣмъ у другихъ проповѣдниковъ знаменитостей его времени; чаще встрѣчаются вульгарныя анекдоты, рассказы изъ Св. Писанія передаются въ шутовскомъ тонѣ; попадаются фразы въ родѣ *a tous les diables* (ко всѣмъ чертямъ). Платя дань обычаю сво-

его времени, онъ часто приводитъ доказательства изъ всѣхъ областей знанія и щедродаетъ ученымъ аппаратомъ; но все-таки схоластики у него меньше, чѣмъ у другихъ современныхъ ему проповѣдниковъ, и она не нарушаетъ стройнаго развитія темы. Парижане очень любили его слушать; его прозвище было: *lingua aurea* (золотой языкъ). Ср. *Lecou-de-la-Marche*, «*La chaire française au moyen âge*» (П., 1868).

Н. Б.—о.

**Менодотъ** — изъ Никомиди (I в. по Р. Хр.), врачъ и скептической философъ школы Антіоха Лаодикийскаго, авторъ не сохранившагося философскаго сочиненія.

**Меномони** (Menomoni)— индѣйское племя въ Сѣв. Америкѣ, принадлежащее къ зап. алгонкинамъ; обитаетъ частью на британской территоріи у Верхняго оз., частью въ Сѣв. Ам. штатѣ Висконсинъ; численность его въ 1883 г. доходила до 1392 чел.

**Менорка** — см. Минорка.

**Менотти** (Чиро Menotti, 1798—1831)— итал. революционеръ, карбонарій; въ 1831 г. стоялъ во главѣ заговора въ Моденѣ, гдѣ предполагалось начать революціонное движеніе съ цѣлью демократическаго объединенія Италии. По проекту М., королева Италия должна была достаться герцогу моденскому Франциску IV (см.), съ которымъ М. былъ въ близкихъ отношеніяхъ. Въ критическую минуту герцогъ отступилъ отъ одобреннаго имъ плана. 3 февраля 1831 г., когда 40 заговорщиковъ собрались въ квартирѣ М. (въ г. Моденѣ), ихъ окружили солдаты; заговорщики отчаянно защищались и даже заставили солдатъ отступить. М. пошелъ для объясненій къ герцогу, но на улицѣ подвергся нападенію и во время самозащиты былъ раненъ и арестованъ. На помощь войскамъ являлся артиллерія; заговорщики сдались. Вѣжавшій изъ Модены герцогъ увезъ съ собой М., который 26 мая 1831 г. былъ повѣшенъ. Статуя въ его честь воздвигнута въ 1879 г. на площади передъ герцогскимъ дворцомъ въ Моденѣ. См. Grandi, «*Ciro M. e i suoi compagni*» (Миланъ, 1880); Gnaicoli, «*Di Giro M. e della rivoluzione di Modena del 1831*» (Карпи, 1890). В. В.—о.

**Мендорфъ-Пуауль** (Александръ графъ von Mendorf-Pouilly, 1813—71)— австр. генераль и госуд. дѣятель. Въмѣстѣ съ прусскимъ и голштинскимъ комиссарамъ управлялъ въ 1860—62 г. Голштиніей, до ея передачи датчанамъ. Въ 1853 г. былъ чрезвычайнымъ посломъ при русскомъ дворѣ; въ 1859 г. командовалъ въ итальянскомъ походѣ кавалерійской дивизіей; позже былъ намѣстникомъ въ Галиціи и Буковинѣ. Въ окт. 1864 г. М. сдѣлался министромъ имп. двора и иностранныхъ дѣлъ, и вмѣстѣ съ Белькреди и Ларшемъ образовалъ «мин-ство трехъ графовъ», политика котораго имѣла результатомъ событія 1866 г. По заключеніи мира онъ вышелъ въ отставку. Въ 1870 г. былъ назначенъ намѣстникомъ Богеміи. Напечаталъ: «*Im Sommerfeldzug 1849*» (В., 1866).

**Менструація** или *мѣсячная*, регулы, мѣсячное очищеніе (menses), течка (у животныхъ)—представляетъ своеобразное кровозлияніе изъ слизистой оболочки матки, наблю-

даемое у женщинъ и самогъ нѣкоторыхъ млекопитающихъ животныхъ, съ момента наступленія половой зрѣлости и повторяющееся периодически до конца производительнаго періода жизни. Вѣншимъ выраженіемъ менструаціи является истеченіе крови черезъ женскіе наружные половые органы, связанные съ нѣкоторыми общими явленіями въ организмѣ: набуханіе груди, блуждающія боли въ почкахъ, тазу и т. д. Вытекающая кровь обыкновенно смѣшана со слизью и болѣе или менѣе долго пребываетъ передъ тѣмъ въ маткѣ, вслѣдствіе чего дѣлается темной, венозной. Это обстоятельство, въ связи со щелочностью примѣшанной къ крови слизи, и дѣлаетъ то, что менструальная кровь обыкновенно не свертывается, а послѣднее случается только при чрезмѣрныхъ кровозліяніяхъ. Менструація въ жаркомъ климатѣ показывается между 11 и 15 годомъ жизни: въ умѣренномъ — между 12 и 18 годами и, наконецъ, въ холодномъ—между 13 и 21 годомъ жизни. Хорошее питаніе и полное физическое довольство ускоряютъ наступленіе менструальнаго періода; нищета, лишенія и чрезмѣрный трудъ дѣйствуютъ наоборотъ. Въ нашемъ климатѣ М. продолжаются обыкновенно до 50 лѣтъ, послѣ чего наступаетъ менопауза (т. е. прекращеніе М.); сперва исчезаютъ регулы на нѣсколько мѣсяцевъ, потомъ появляются и вновь исчезаютъ и т. д. Есть, впрочемъ, женщины, сохраняющія М. вплоть до 70 лѣтъ. Обыкновенно у женщинъ съ раннимъ періодомъ половой зрѣлости менопауза наступаетъ позже и, слѣдовательно, производительный періодъ бываетъ въ общемъ длиннѣе. М. повторяются въ среднемъ чрезъ каждыя 28 дней; но у однихъ повторяются чрезъ каждыя 20 дней, а у другихъ чрезъ мѣсяцъ. Въ началѣ регулы наблюдаются слизь, богатая эпителиальными клетками и болѣе или менѣе окрашенная кровью; содержаніе крови затѣмъ постепенно увеличивается до истеченія почти чистой крови; вслѣдъ за этимъ кровь начинаетъ опять убывать и истеченіе принимаетъ постепенно первоначальный характеръ слизи. Каждая менструація длится въ среднемъ отъ 3 до 6 дней и за это время теряется отъ 100 до 200 гр. крови. Всякая существенная затрата силъ организма при острыхъ заболѣваніяхъ, при беременности, при кормленіи грудью влечетъ за собою вообще прекращеніе М. Впрочемъ, нерѣдко можно встрѣтить возобновленіе М. при продолжающемся кормленіи грудью и это, повидимому, не отражается на качествѣ молока. Менструація представляетъ до извѣстной степени особаго рода кризисъ, отражающійся на всемъ организмѣ женщины; въ это время наблюдается въ большей или меньшей степени моральное и физическое недомоганіе. Въ половыхъ органахъ женщины, наблюдается въ это время излишній приливъ крови, обусловливаемый расширеніемъ артерій съ одновременнымъ сжатіемъ гладкими мышечными волокнами матки венныхъ сплетеній этого органа. Кровь, уменено прилива къ половымъ органамъ женщины при затрудненномъ оттоктъ ея чрезъ вены, обусловливаетъ набуханіе матки, объемъ ея увеличивается на

$\frac{1}{2}$  или  $\frac{1}{4}$ , также какъ и трубъ, яичниковъ и широкихъ маточныхъ связокъ. Одновременно съ усиленнымъ приливомъ крови къ половымъ органамъ слизистая оболочка матки размягчается, утолщается, железы ея гипертрофируются, строма ея пропитывается массой эмбриональныхъ элементовъ, послѣ чего эпителий слущивается маленькими кусочками. Слизь, наблюдаемую при М., составляютъ эти отбросы эпителия, смѣшанные съ отдѣленіемъ маточныхъ железъ. Кровь же примѣшивается, благодаря разрыву капилляровъ, растянутыхъ усиленнымъ напоромъ крови. Причиной всего этого комплекса явленій, входящихъ въ актъ М., служить, повидимому, развитие Графоваго пузырька съ созрѣваніемъ яйца въ яичникѣ, но вопросъ этотъ еще не разрѣшенъ, а пока справедливо будетъ согласиться съ де-Синетти, говорящимъ, что овуляція и М. суть явленія обыкновенно идущія рядомъ, но не связанныя какъ причина съ слѣдствіемъ и что теорія о М. еще преждевременна. *И. Т.*

*М., разстройства.* Неправильности М. довольно часты и сводятся: 1) къ прекращенію или остановкѣ ихъ (аменоррея), 2) къ отвлеченію ихъ (*menstruatio vicaria*), 3) къ болѣзненнымъ М. (дисменоррея), 4) къ усиленію ихъ (меноррагія). *Остановка М.* зависитъ отъ различныхъ условий. Зачатіе прекращаетъ обычное истеченіе крови и составляетъ физиологическую причину. При всякой значительной потерѣ крови другою частью тѣла М. могутъ остановиться. Прежде полагали, что такое прекращеніе истеченія вредно для здоровья. Въ настоящее время такое мнѣніе считается неосновательнымъ на томъ основаніи, что съ менструаціей удаляется кровь; при прекращеніи ихъ она задерживается въ тѣлѣ или удаляется другими путями; никакія другія вещества не застреваютъ въ тѣлѣ. Впрочемъ, при остановкѣ М. необходимо имѣть въ виду причину, вызвавшую эту ненормальность. Если послѣ простуды, послѣ душевныхъ волненій М. не показываются, то слѣдуетъ ожидать болѣе или менѣе тяжкихъ нервныхъ разстройствъ и это оттого, что общее здоровье ужь разстроено, а наполненіе кровью яичниковъ не прекращается вслѣдствіе застояванія крови и съ своей стороны расшатываетъ уже больной организмъ. Но въ подобныхъ случаяхъ полезнѣе обращать вниманіе на общее улучшеніе здоровья. Особого упоминанія заслуживаетъ задержка М. механическимъ путемъ; она бываетъ при служеніи входа во влагалище, при служеніи самого влагалища и маточной шейки. Иногда М. появляются въ какой либо части, удаленной отъ матки, изъ послѣдней истеченіе можетъ быть либо уменьшено, либо прекращено, такое явленіе наз. *дополнительными* или *отклоненными М.* Въ подобныхъ случаяхъ истеченіе происходитъ обыкновенно въ мѣстахъ, лишенныхъ кожи, напр. въ ранахъ, язвахъ; также въ слизистой оболочкѣ, напр. рта, носа. Вообще же говоря, нѣтъ ни одной точки на поверхности тѣла, на которой не наблюдались бы дополнительные М. При этомъ въ личиныхъ имѣютъ мѣсто явленія, обычныя для М. *дисменорреей* называются М., сопровождающіяся болью; при нихъ

отходить часто кровяные сгустки. При *меноррагіи* истеченіе увеличено. Это бываетъ при болѣзняхъ матки или сосѣднихъ органовъ: при воспаленіи матки, при изъязвленіи маточной шейки, при налитіи кровью широкихъ связокъ и т. д.; иногда какія либо разстройства матки отсутствуютъ, а усиленное истеченіе зависитъ отъ общаго ухудшенія здоровья. При лѣченіи обращаютъ вниманіе на причину, поддерживающую несправильность М., и стараются ея устранить. *Г. Скориченко-Амбодикъ.*

**Мансфилдъ** (Mansfield)—гор. въ англ. граф. Ноттингамъ; древняя церковь, грамм. школа, основанная Елизаветой; театр; фабрики вязаныхъ издѣлій и кружевъ, сталелит. заводы, крупная торговля солодомъ. Жит. 15925.

**Ментана** — городокъ въ Италіи, съ 929 жит., въ 21 км. къ С отъ Рима. извѣстный по сраженію 3 ноября 1867 г. между отрядомъ гарибальдійскихъ волонтеровъ и папскими и французскими войсками. Подъ начальствомъ Гарибальди было 6000 чел., почти не вооруженныхъ и плохо дисциплинированныхъ; въ его распоряженіи было всего 2 небольшихъ отбитыхъ у враговъ, пушки. Папскихъ войскъ было 3000 чел., подъ начальствомъ ген. Канцлера, и столько же французскихъ, подъ начальствомъ ген. Фалье, съ прекрасною артиллеріею. Гарибальдійцы были разбиты, самъ Гарибальди раненъ и при отступленіи взятъ въ плѣнъ. Со стороны гарибальдійцевъ было убито до 600 чел., со стороны ихъ противниковъ—около 30 (см. Гарибальди, VIII, 126; Италія, XIII, 562). Въ 1877 г. на полѣ битвы воздвигнутъ памятникъ въ честь павшихъ гарибальдійцевъ. *В. В.—вг.*

**Ментель** (Иоганнъ Mentel), называемый обыкновенно *Ментелинъ* (Mentelin)—одинъ изъ первыхъ типографиковъ (1420—78). Жилъ и работалъ преимущественно въ Страсбургѣ, гдѣ былъ знакомъ съ Гутенбергомъ, но технику печатанія изучилъ въ Майнцѣ. Въ концѣ пятидесятыхъ годовъ М. началъ вести типографское дѣло самостоятельно, сначала вмѣстѣ съ Гейнрихомъ Эггестеймомъ (H. Eggestein). Число изданій М. весьма значительно, многія изъ нихъ велики и по объему, но только на трехъ М. обозначилъ свое имя, и прежде всего на сочиненія Августина: «De doctrina christiana» (около 1465).

**Ментенонъ** (Франсуаза д'Обинье, маркиза Maintenon, 1635—1719)—вторая жена Людовика XIV. Внучка предводителя гугенотовъ д'Обинье, она была крещена по католическому обряду, но воспитана въ протестантизмѣ. Въ 1639 г. родители ея взяли ее съ собой на Мартинику; по смерти отца (1645) она вернулась, съ матерью во Францію. Здѣсь ее сначала взяла къ себѣ ея тетка Виллетъ, строгая кальвинистка; но другая ея родственница, католичка Нельянь (Neuillant), отдала ее въ монастырь урсулинокъ въ Парижѣ, гдѣ М., послѣ долгаго сопротивленія, обратилась въ католичество. Въ 1650 г. умерла ея мать; года два спустя Нельянь выдала ее замужъ за поэта Скаррона. По смерти мужа она была приглашена ш-ше де-Монтеспанъ (1669) заняться воспитаніемъ ея дѣтей отъ Людовика XIV и исполняла свои обязанности съ боль-

шою добросовѣстностью и тактомъ. Въ теченіе слѣдующаго десятка лѣтъ отношенія между М. и королемъ становились все болѣе близкими; въ 1675 г. король возвелъ ея въ маркизы М. и сдѣлалъ ее владѣтельницей имѣнія М., близъ Шартра. Въ 1680 г. она была причислена къ придворному штату дофини. Монтеспанъ отступила на задній планъ, а все болѣе усиливавшемуся влиянію М. удалось склонить короля къ сближенію съ давно покинутой имъ супругой Маріей-Терезіей. Въ 1683 г. королева умерла, и вся привязанность Людовика обратилась на М. Въ 1684 г. маркиза сочеталась тайнымъ бракомъ съ королемъ. Она все сильнѣе подчинялась церковному влиянію; ея духовники давно уже ставили ей задачей обращеніе короля на путь благочестія. Отмѣна наятскаго эдикта не есть исключительно дѣло М., какъ думали до сихъ поръ; тѣмъ не менѣе направленіе второй половины царствованія Людовика XIV объясняется въ значительной степени ея влияніемъ. Въ политическихъ затрудненіяхъ Людовикъ часто спрашивалъ ея совѣта, но постоянно, руководящаго значенія въ политикѣ она не имѣла; многое приписывается ей несправедливо. Обладая замѣчательными педагогическими способностями, соединенными съ любовью къ дѣтямъ, М. проявила ихъ въ полномъ блескѣ въ своемъ управленіи школою Сень-Сиръ, основанной ею въ 1686 г. для 250 воспитанницъ, дочерей бѣдныхъ дворянъ; наставницы этого заведенія составляли «институтъ дамъ св. Людовика», давали обѣты бѣдности, цѣломудрія, послушанія и обязывались посвятить себя воспитанію дѣвицъ. Въ письмахъ, программахъ и наставленіяхъ М. отражаются мысли и воззрѣнія Фенелона: она рекомендуетъ наставникамъ обращать болѣе вниманія на воспитаніе, чѣмъ на обученіе, совѣтуетъ приучать воспитанницъ къ труду, живыми бесѣдами развивать и обогащать ихъ умъ. М. способствовала возникновенію и многихъ другихъ учебныхъ заведеній, устроенныхъ по типу Сень-Сирскаго. Это же заведеніе послужило отчасти образцомъ для Екатерины II при основаніи ею Смольнаго института. По смерти Людовика XIV М. удалилась въ Сень-Сиръ, гдѣ и умерла. См. мемуары Сень-Симона и герцогини Орлеанской. La Beaumelle своими «Mémoires pour servir à l'histoire de M-me de M.» (Амстерд., 1755) и особенно изданіемъ «Lettres de M-me de M.», съ сильно искаженными и неполнымъ текстомъ, представилъ М. въ весьма одностороннемъ освѣщеніи. Болѣе надежный источникъ для изученія М. представляютъ «Lettres inédites de M-me de M. et de M-me la princesse des Ursins» (Пар., 1826) и полное собраніе «Oeuvres de M-me de M.» (П., 1854), изд. Lavallée. Очень хорошее изданіе ея писемъ, съ прекраснымъ введеніемъ, принадлежитъ Geffroy: «M-me de M. d'après sa correspondance authentique» (Пар., 1887). Ср. Noailles, «Histoire de M-me de M.» (Пар., 1848—58); Lavallée, «M-me de M. et la maison royale de Saint-Cyr» (2 изд., Пар., 1876). Прекрасныя характеристика М. даютъ Ranke, «Franz. Geschichte» (т. 4, 4 изд., Лпц., 1877); Noorden, «Europ. Geschichte im XVIII J.»

(т. 3, Лпц., 1882); его же, «Hist. Vorträge» (Лпц., 1884); Dollinger, «Akademische Vorträge» (т. 1, 2 изд., Мюнх., 1890).

**Ментеръ** (Софія)—извѣстная пианистка, ученица Таузига и Листа, жена виолончелиста Поппера, род. въ 1848 г. Уже съ 15-ти лѣтъ начала концерттировать. Съ особеннымъ блескомъ исполняетъ сочиненія Листа. Съ 1884 по 1890 г. была проф. фортепьянной игры въ петербургской консерваторіи.

*И. С.*

**Ментилъ** — короткая одежда въ родѣ куртки, обложенная мѣхомъ, съ пуговицами въ нѣсколько рядовъ, со шнурками и петлями, надѣваемая гусарами сверхъ доломана.

**Ментинъ** (Николай Федоровичъ, 1848—93)—бывшій профессоръ фармаціи и фармакогнозіи въ варшавскомъ унив. Въ молодости былъ аптекарскимъ ученикомъ и затѣмъ помощникомъ провизора. Благодаря необычайной настойчивости и упорному труду, М. удалось поступить въ мед.-хир. акад., гдѣ получилъ званіе лѣкаря въ 1875 г. Въ 1882 г.—докторъ медицины за диссертацию «О гиппуровой кислотѣ въ мочѣ сифилитиковъ». Въ 1883 г. частный преподаватель въ Харьковѣ, съ 1884 г. въ Варшавѣ, гдѣ съ 1886 г. былъ экстраординар. профессоръ фармаціи до смерти. Имъ изданъ весьма извѣстный «Курсъ фармакогнозіи». Кроме того онъ писалъ о причинахъ заболеваемости въ частяхъ войскъ, расположенныхъ въ Турціи, о хлороформѣ и др.

**Ментолъ** (C<sub>10</sub>H<sub>18</sub>NO, или *мятная камфора*)—стѣароптень оффицинальнаго эфирнаго масла перечной мяты; иглообразные, безцвѣтные, хрупкіе кристаллы, мятнаго запаха и вкуса, плавятся при 43°, кипятъ при 212°. Трудно растворяется въ водѣ, легко—въ спиртѣ, эфирѣ, ацетонѣ, эфирныхъ маслахъ, хлороформѣ, жидкомъ параффинѣ, крѣпкой уксусной кислотѣ и сѣроуглеродѣ. Спиртный растворъ М. отклоняетъ плоскость поляризаціи влѣво. При смѣшеніи 1 части М. съ 40 частями сѣрной кислоты получается бурокрасная и мутная жидкость. *Пробы на чистоту препарата:* 2 гр. испытываемаго М., предварительно высушеннаго надъ сѣрной кислотой, нагреваютъ на водяной банѣ, при чемъ чистый М. улетучивается безъ остатка, который образуется, если препаратъ былъ подмѣшанъ воскомъ, параффиномъ, спермацетомъ, стеариномъ и др. посторонними веществами. При взбалтываніи М. со смѣсью, состоящую изъ 1 куб. см. крѣпкой уксусной, 3 капель сѣрной и 1 капли азотной кислотъ, не должно появляться зеленого окрашенія, указывающаго на присутствіе тимола. *Лѣчебное значеніе и примѣненіе.* Болеутоляющее дѣйствіе перечной мяты было извѣстно давно. При невралгіяхъ тройничнаго нерва, при мигрени полезно натирать М. кожу—надъ мѣстомъ болевого ощущенія; способъ этотъ давно примѣняется въ Китаѣ и Японіи. Натираніе карандашемъ изъ М. вызываетъ ощущеніе сильнаго холода, при чемъ благоприятное дѣйствіе обуславливается, по всей вѣроятности, суженіемъ сосудовъ и непосредственнымъ дѣйствіемъ его на периферическія окончанія чувствительныхъ нервовъ. Въ послѣднее время препаратъ часто употребляется какъ средство успокоивающее и понижующее



рефлекторную возбудимость. При вводе у беременных средство это дается в спиртном растворе, через час по 0,05 в значительном разведении с водою. Кроме того, М. назначается также в пилюлях, а также в виде вдыханий и смазываний (10—15%) при чихотках легких и гортани, при чем иногда замечается некоторое улучшение самочувствия больных. Средство не оказывает влияния на самый процесс в легких, но болевая оцущения в гортани, под влиянием смазываний, могут в значительной степени ослабеть.

Д. К.

**Ментона** (Mentone, Menton)—г. во франц. деп. Приморских Альп, на итальянской границе, в 21 км. от Ниццы; расположен амфитеатром при заливе Средиземного моря, среди апельсиновых и лимонных рощ; защищены горами от сев. ветров. Верхний город—старый, нижний—новый, состоящий из одной красивой улицы. 3 церкви, библиотека, театр, концертный зал, много отелей и пансионов. 9050 жит. (1891), занимающихся кораблестроением и судостроением, тонкими работами из дерева, изготовлением эссенций для духов и макарон. Хотя настоящей гавани нет, но вывозится много фруктов, рыбы, хлебных растений. Сь XIV в. М. принадлежала Монако (см.), сь 1849 г. вместе с общиной Роккабура была управляема Сардинией, а в 1861 г. обь проданы за 4 милл. фр. Франци. М.—одна из известнейших зимних климатических станций; сь ноября по март множество иностранцев.

**Менторъ**, сь о-ва Итаки—сынъ Акида, другъ Одиссея, который, отправляясь подь Трои, поручил ему заботы о домѣ и домохозяйствѣ; поэтому онъ старался препятствовать назойливымъ женихамъ Пенелопы; онъ же былъ и воспитателемъ сына Одиссея, Телемаха. У Гомера наружность М. часто принимаетъ на себя покровительствовашая Одиссею Афина-Паллада, являясь къ Одиссею или Телемаху. Такъ, въ видѣ М. Афина помогаетъ Одиссею въ его борьбѣ сь женихами и старается примирить его съ народомъ; подь видомъ М. она сопровождаетъ Телемаха въ Пилосъ. Имя М. часто употребляется какъ нарицательное, въ смыслѣ наставника или руководителя юношества.

**Мену** (Jacques Francois, baron de Menou, 1750—1810)—французскій генералъ. Въ 1789 г. избранный отъ дворянъ въ генерал. штаты, примкнулъ къ 3-му сословию и былъ однимъ изъ основателей клуба фельяновъ. Въ 1792 г. командовалъ войсками въ лагерѣ подь Парижемъ; въ 1793 г. сражался съ шуанами въ Вандеѣ. Разбитый тамъ Ларошжакленомъ, онъ призванъ былъ на судъ конвента, но оправданъ. Въ маѣ 1795 г. усмиривъ мятежъ, поднятый противъ конвента жителями парижскаго предмѣстья С.-Антуанъ. За двусмысленное поведение во время мятежа 13 вандеяера его предали военному суду, отъ котораго онъ былъ освобожденъ лишь благодаря ходатайству Бонапарта. Въ званіи дивизионнаго генерала М. участвовалъ въ экспедици въ Египетъ, принявъ тамъ исламъ и женился на магометанкѣ. Когда Бонапартъ уѣхалъ во Францію,

а заступившій его мѣсто генералъ Клеберъ (XV, 329) былъ убитъ, М. принявъ главное начальство надъ оставшимися въ Египтѣ французскими войсками, но оказался вовсе не на высотѣ положенія. Въ 1801 г. онъ былъ разбитъ близъ Александрии англійскимъ генераломъ Аберкромби и подписалъ капитуляцію, по которой долженъ былъ очистить Египетъ. Позже былъ губернаторомъ въ Пиемонтѣ, затѣмъ въ Венеци.

**Менуасъ**—сынъ Испуина, царь халдовъ, обитателей Арменія въ древнѣйшее время; царствовалъ на рубежѣ IX и VIII вв. Выкопалъ и теперь еще существующій огромный каналъ, носящій имя Семизамиды. Въ основанномъ имъ городѣ Ванъ найдена посвященная надпись М. въ честь національнаго бога Халда. Былъ счастливымъ противникомъ ассирийскаго царя Рамманирара III, отвоевалъ у него области по верхнему Евфрату до самой области хетовъ и нанесъ чувствительные удары ассирийскому могуществу. Надписи М., сь переводомъ и комментариемъ, изданы Никольскимъ въ 3 вып. 1 т. «Древностей восточныхъ» (стр. 417). См. Lehmann, «Ueber neuerlich aufgefundenen Keilinschriften in russisch und türkisch Armenien» («Zeitschr. für Ethnologie», 24, 2); «Inuspuas, Sohn des M.» («Zeitschr. für Assyriologie», 7); Никольскій, «Древняя страна Урарту и слѣды ассириавал. культуры на Кавказѣ» (М., 1896).

**Менуфисъ** (Menoufieh, Menoufe)—одна изъ богатѣйшихъ провинцій Египта, въ южной части Нильской дельты; 1655 кв. км. обработанной земли, 646013 жит. Гл. г.—Шабинъ-эль-Комъ.

**Менуэтъ** (фр.—menuet, ит. minuetto, отъ франц. слова menu или латинскаго minutus—малый, мелкій)—старинный граціозный танецъ, названный такъ вслѣдствіе своихъ мелкихъ па. Пишется въ двухкольномъ складѣ, въ трехдольномъ размѣрѣ. Часто за первымъ М. слѣдуетъ второй, въ той же тональности или въ тональности квинтою ниже главной (но не квинтою выше). Если первый М. въ мажорѣ, то второй нерѣдко пишется въ одноименномъ минорѣ. Второй М. называется трио. Въ старинныхъ М. первый М. писался двухголосно, а второй—трехголосно. За вторымъ М. всегда идетъ повторение перваго. Нерѣдко въ концѣ М. дѣлается небольшая кода. Хотя танцюющіе исполняютъ М. плавно и довольно медленно, но музыка М. должна исполняться умѣренно скоро. Музыка первыхъ М. принадлежить Люлли. М. былъ придворнымъ танцемъ при Людовикѣ XIV. Изъ Франци онъ перешелъ въ другія страны; въ Россію появився въ царствование Петра Великаго. М. писали почти всѣ композиторы инструментальной музыки, какъ старинные, такъ и новѣйшіе. Въ особенности художественную обработку М. получилъ у Гайдна, Моцарта и Бетховена. Гайднъ первый ввелъ М. въ свои симфоніи. Изъ русскихъ композиторовъ выдающіеся М. писали Глинка и Рубинштейнъ. Въ настоящее время М., какъ танецъ, вышелъ изъ моды, но форму М. въ музыкѣ продолжаютъ эксплуатировать.

Н. С.

**Менфи** или **Менфривчи** (Menfi, Menfichi)—городъ въ зап. части провинци Джирджентя,

на о-въ Сицилія. Около 10 т. жит., занимающихся разведеніемъ маслинъ. Вблизи древнія каменоломни.

**Менхъ** (Mönch — монахъ) — двѣ горныя вершины въ Финотерааргорнской группѣ Бернскихъ Альповъ. *Бѣлый М.* подымается между Юнфрау и Эйгеромъ, на границѣ швейцарскихъ кантоновъ Бернъ и Валлисъ, на высоту 4105 м. Вершина представляетъ площадь отъ 5 до 8 м. въ шир. и ок. 25 м. въ длину. Восхождение (въ первый разъ въ 1857) на М. совершается черезъ горы Берглиютте (3299) и Верхній Менховъ хребтъ (Oberes Mönchjoch, 3618 м.) по южному склону горы. *Черный М.*, скалистая пирамида, покрытая дерномъ, подымается на высоту 2654 м., 5 км. западнѣе между Лаутербрунненомъ и Трюмлетенталемъ. Бѣлый М. состоитъ изъ гнейса, Черный принадлежитъ уже къ известковому поясу Юры.

**Менце**—см. Минчетичъ.

**Менцель** (Адольфъ - Фридрихъ - Эрдманъ Menzel) — знаменитый нѣмедкій историческій и жанровый живописецъ, род. 1815 г., посѣщаль, но очень недолго, классы акад. худож. въ Берлинѣ и образовался почти самоучкою. Впервые сдѣлался извѣстенъ въ 1833 г. тетрадью рисунковъ, исполненныхъ перомъ и изображавшихъ «Жизнь художника» (Künstlers Erdwallen). За этимъ юношескимъ трудомъ М. слѣдовали рядъ имъ самимъ литографированныхъ «Достопримѣчательностей Бранденбургской исторіи» (1834—39, 12 листовъ) и нѣсколько первыхъ его опытовъ въ живописи масляными красками, каковы напр. «Игра въ шахматы» (1836), «Юридическая консультація» (1837), «Судебное засѣданіе» (1837) и пр. Но вскорѣ ему пришлось отложить въ сторону палитру и кисти, дабы заняться сочиненіемъ иллюстрацій къ «Исторіи Фридриха Великаго» Куглера (1839—42) и вслѣдъ затѣмъ иллюстрированіемъ роскошнаго изданія сочиненій этого государя (1843—49). Обѣ эти работы заставили М. углубиться въ изученіе эпохи Фридриха Вел. Воспроизводя ее съ полною историческою точностью, превосходною характеристикою положеній и дѣйствующихъ лицъ, реалистическою правдою и высокимъ техническимъ мастерствомъ, онъ составилъ себѣ громкое имя у своихъ соотечественниковъ преимущественно картинами на темы, взятые изъ этой эпохи, каковы напр. «Круглый столъ Фридриха Вел.» (1850, находится въ берлинской національной галереѣ), «Концертъ въ Санъ-Суси» (1852, тамъ же), «Фридрихъ Вел. въ дорогѣ» (1854), «Присяга Фридриху Вел. въ Бреславлѣ, въ 1741 г.» (въ бреславльскомъ музеѣ), «Встрѣча Фридриха Вел. съ Іосифомъ II въ Нейссѣ», «Фридрихъ предъ Лейтенской битвой», «Фридрихъ въ Гохкиркенской битвѣ» (1856; въ берлинскомъ королевскомъ дворцѣ) и др. Въ 1850 г. М. написалъ, кромѣ того, нѣсколько картинъ библейскаго содержанія, достоинству которыхъ въ большинствѣ случаевъ вредила ихъ излишняя реалистичность, послѣ чего снова выказалъ свой талантъ съ полнымъ блескомъ въ великолѣпной «Коронаціи Фридриха-Вильгельма I въ Кенигсбергѣ» (1861—65; въ берлинскомъ королев-

скомъ дворцѣ), «Отъѣздѣ короля на войну, 30 іюля 1570 г.» (1871; въ берлинской национальной галереѣ), «Бальномъ ужинѣ» (1878), «Разговорѣ короля съ дамою на придворномъ балу» (1880), «Религіозной процессіи въ Гаштейнѣ» (1880), «Площади д'Ербе, въ Веронѣ» и въ «Новѣйшихъ циклопахъ» (1876)—самой замѣчательной изъ всѣхъ картинъ художника, изображающей внутренность желѣзнодорожнаго завода во время работы на немъ. Сверхъ упомянутыхъ произведеній, М. исполнялъ много другихъ, менѣе значительныхъ жанровыхъ картинъ, рисунковъ перомъ, композицій для полиптикажей, акварелей и гуашей. Съ 1856 г. онъ состоитъ профессоромъ и членомъ берлинской акад. художествъ. Ср. Wessely, «Adolf Menzel, sein Leben und seine Werke» (Лпц., 1875).

А. С.—ст.

**Менцель** (Вольфгангъ Menzel)—нѣмедкій публицистъ и историкъ (1798—1878); въ студенческие годы принялъ участіе въ основаніи бурншенштафта и вынужденъ былъ на два года удалиться въ Швейцарію; потомъ жилъ въ Штуттгартѣ, въ 1830—38 и 1848—49 г. былъ членомъ юртембергскаго ландтага. Сначала онъ оставался вѣрнѣ либеральному направленію какъ въ литературѣ, такъ и въ палатѣ, но черезъ нѣсколько лѣтъ послѣ революціи 1830 г. отъ его либерализма не осталось и слѣда; демократическій его націонализмъ обратился въ консервативный и М. сдѣлался однимъ изъ наиболѣе выдающихся въ Германіи представителей крайняго реакціоннаго направленія. Онъ ненавидѣлъ всѣхъ иностранцевъ, въ особенности французовъ, этихъ исадій революціи, и проповѣдывалъ шовинизмъ; въ области политической онъ былъ безусловнымъ монархистомъ, въ области философско-религіозной — пѣтистомъ. Соотвѣтственно съ этимъ воззрѣніями онъ продолжалъ крайне отрицательно относиться къ космополиту и язычнику Гете, на котораго прежде нападалъ за политическій индифферентизмъ, за сервильизмъ, за холодный эгоизмъ его произведеній. Съ еще болѣею злобою относился онъ къ демократическому литературному теченію, известному подъ названіемъ «Молодая Германія» (см.). Плодомъ перваго періода литературной дѣятельности М. являются его «Streckverse» (Гейдельбергъ, 1823); переходъ къ новому выразился въ издававшихся имъ вмѣстѣ съ другими «Europäische Blätter» (Цюрихъ, 1824—1825) и въ выходившемъ подъ его редакціей, начиная съ 1825 г., литературномъ прибавленіи къ газетѣ «Morgenblatt», а также въ книгѣ: «Die deutsche Litteratur» (1828; 2 изд., уже значительно измѣненное не только относительно содержанія, но и относительно основныхъ взглядовъ, Штуттг., 1836). Эта книга составила М. печальную, но громкую извѣстность. Между тѣмъ въ это время М. далеко еще не дошелъ до такихъ крайностей, какъ впоследствии; еще спустя два года онъ относился къ Берне, какъ къ великому писателю и великому борцу за свободу. Но нападки со стороны писателей иного направленія ожесточили М.; отвѣчая имъ, онъ не всегда оставался на литературной почвѣ, а добывался полицейскихъ и цензурныхъ мѣропріятій. Запрещеніе въ Германіи произве-

деній писателей «Молодой Германіи» (1835) было вызвано отчасти усилями М., вслѣдствіе чего его имя употреблялось Гейне и другими какъ нарицательное, для обозначенія политическаго доносчика. Съ 1852 по 1869 г. М. издавалъ «Litteraturblatt», какъ противовѣсь журналу того же имени, служившему главнымъ органомъ разбитой политическими бурями «Молодой Германіи». Изъ поэтическихъ произведеній М. извѣстны его сказки: «Rübezahl» (Штутгг., 1829) и «Narzissus» (тамъ же, 1830); историческій романъ (изъ эпохи 30-лѣтней войны) «Fugro» (Лпц., 1851); изъ научныхъ—«Geschichte der Deutschen» (1824—25, 6 изд., Штутгг., 1872—73), «Gesch. Europas von 1789 bis 1815» (1853), «Gesch. der letzten 40 Jahre, 1816—1856» (1857; позднѣйшая переработка послѣднихъ двухъ книгъ появилась послѣ смерти М. подъ заглавіемъ: «Gesch. der Neuzeit», Штутг., 1877 и сл.), «Allgemeine Weltgesch.» (1862—1863). Наибольшее значеніе и понынѣ имѣеть книга: «Geschichte der deutschen Dichtung von der ältesten bis auf die neueste Zeit» (2 изд., Лпц., 1875). Во всѣхъ своихъ историческихъ сочиненіяхъ М. обнаруживаетъ несомнѣнный художественный талантъ, вмѣстѣ съ крайней зрѣlostью возрѣній, мелочностью и притирчивостію критики, часто носящей слѣды чисто личнаго озлобленія. Изъ позднѣйшихъ политическихъ и публицистическихъ работъ М. важнѣйшія: «Preussen u. Oesterreich im J. 1866» (Штутгг., 1866), «Der deutsche Krieg im J. 1866» (1866), «Unsere Grenzen» (1868), «Was hat Preussen für Deutschland gethan?» (1870), «Gesch. des französischen Krieges von 1870» (1871), «Roms Unrecht» (1871), «Gesch. der neuesten Jesuitenumtriebe in Deutschland» (1873). Послѣ смерти М. появились его «Denkwürdigkeiten», изд. его сыномъ, Карломъ М. (Вилеф., 1877), и «Nachgelassene Novellen» (Талвейф., 1885). Изъ произведеній, написанныхъ противъ М., наиболее извѣстна статья Бэрне: «M. der Franzosenfresser» (Пар., 1837; въ русск. пер. въ «Сочиненіяхъ Бэрне», СПб., 1896). Въ русской литературѣ имя М. сдѣлалъ извѣстнымъ Бѣлинскій, въ ст. «М.—критикъ Гёте» (1840, «Сочиненія», т. III), являющейся, на ряду со статьей о Бородинской годовщинѣ, наиболее яркимъ выраженіемъ его возрѣній того періода, когда онъ выдвигалъ для искусства исключительно эстетическія задачи и дѣлалъ обязательнымъ политическій индифферентизмъ. Бѣлинскій нападаетъ на М., какъ на представителя либеральнаго начала—въ области политики и утилитарянскаго—въ области искусства, не зная о совершившемся уже тогда переворотѣ въ убѣжденіяхъ М., и къ тому же сильно преувеличивая опредѣленность возрѣній М. въ прежнемъ направленіи. В. В.—ъ.

**Менцель** (Карль Мейзел)—нѣм. историкъ, род. въ 1835 г.; проф. въ Боннѣ. Главные его труды: «Dichter von Isenburg, Erzbischof von Mainz» (Эрланг., 1868) и продолженіе «Geschichte von Nassau» Шлифаке (съ половины XIV вѣка до настоящаго времени, Висбаденъ, 1879—89).

**Менцель** (Карль-Адольф Menzel, 1784—1855)—нѣм. историкъ, проф. въ Бреславлѣ.

Напеч.: «Geschichte Schlesiens» (Бресл., 1808—1811), «Geschichte der Deutschen» (Бресл., 1815—1823), «Geschichte unserer Zeit seit dem Tode Friedrichs II» (3 изд., В., 1829) и «Neuere Geschichte der Deutschen von der Reformation bis zur Bundesakte» (Бресл., 2 изд., 1854—56; трактуетъ особенно о церковныхъ движеніяхъ въ народной жизни). Продолжалъ «Weltgeschichte» Беккера. Послѣ его смерти Буттке издалъ его «Religion und Staatsidee in der vorchristl. Zeit» (съ биографіей М., Лпц., 1872).

**Менцискіе**—польскій графскій и дворянскій родъ, герба *Лорай*, восходящій къ XVI в. Войцехъ М., іезуитъ, миссіонеръ въ Японію, замученъ въ Нагасаки въ 1643 г. Одна вѣтвь М. получила графскій титулъ въ Австріи (1801), а другая внесена въ VI ч. род. кн. Подольской губ.

**Менцовъ** (Федоръ Николаевичъ, 1819—48)—писатель. Помѣщалъ въ «Библ. для Чтенія» 1837—39 г., «Литературн. Прибавленія къ Русскому Инвалиду» и др. изданіяхъ довольно изящныхъ стихотвореній; сотрудничалъ въ «Энцикл. Лексиконѣ» Плюшара и въ «Ж. М. М. Пр.», гдѣ, помимо рецензій, напечаталъ: «Гездеждердъ III, послѣдній государь Персіи до покоренія ея Аравіянцами» (ч. XVII), «Взглядъ на литературу, науки и художества индусовъ» (ч. XVIII), «О состояніи первоначальнаго обученія въ Китаѣ» (ч. XXV), «Жизнь и труды Лейбница» (ч. XXXIII), «Законодательство и судопроизводство въ Индіи» (ч. XXXVI), «Аристотель» (ч. XXXVII) и мн. др.

**Меншикова** (княгиня Екатерина Сергѣевна, урожденная княжна Долгорукова, 1747—91)—перевела съ франц. (за подписью *Клм. Ктрн. Мншкн.*) «Разварное семейство», ком. (М., 1778), «Олеядъ и Софронія», драма (СПб., 1780), «Нуріадъ», вост. повѣсть (СПб., 1780).

**Меншикова башня**—см. Москва.

**Меншикова гора**—Приморской обл., въ сѣв. части Амурскаго лимана, за мысомъ Ромберга, окачивающаяся конусомъ. Отличительный пунктъ для входа въ лиманъ съ С. *Князя М. мисс*—тамъ же, на зап. берегу Татарскаго пролива, при входѣ въ Императорскую гавань съ С.—*Островъ М.*—тамъ же, въ Охотскомъ морѣ, 80 в. къ В отъ Большого Шантара и верстъ 30 къ СВ отъ мыса Муктеля. Гористъ; до 5 в. длины въ направленіи съ ЮЗ къ СВ и до 3 в. ширины. Открытъ въ 1847 г.

**Меншиковъ** (Александръ Даниловичъ)—фаворитъ Петра I и Екатерины I, открывающій собою рядъ русскихъ временщиковъ XVIII стол. Годъ его рожденія въ точности неизвѣстенъ: по однимъ извѣстіямъ (Берхгольдъ) онъ родился въ 1673 г., по другимъ (Голицынь)—въ 1670 г. Не вполне выяснено и происхожденіе его: по словамъ однихъ, его отецъ былъ придворнымъ конюхомъ, по словамъ другихъ—капрамомъ Петровской гвардіи; существуетъ также извѣстіе (позднѣйшее), что М. въ молодости продавалъ пироги на улицахъ Москвы и кормился этимъ промысломъ. Знакомство Петра съ М., какъ обыкновенно принимаютъ, состоялось чрезъ посредство Лефор-

та, взявшаго М. къ себѣ въ услуженіе. Несомнѣнно то, что М. служилъ въ преображенскомъ полку съ самаго его учрежденія, нѣсколько лѣтъ исполняя обязанности девишка при Петрѣ и приобрѣлъ его расположеніе, скоро перешедшее въ тѣсную дружбу. Съ 1697 г. М. неразлученъ съ Петромъ: вмѣстѣ съ нимъ совершаетъ азовскій походъ, вмѣстѣ отправляется за границу и возвращается оттуда, участвуетъ въ стрѣльцкомъ розыскѣ, исполняетъ важныя порученія; его вліяніе начинаетъ превѣшивать даже вліяніе Лефорта. Послѣ нарвскаго сраженія М. вмѣстѣ съ царемъ участвовалъ въ дѣйствіяхъ русской арміи въ Ингріи, при чемъ выказалъ большую храбрость и недюжинные военные таланты. Послѣ взятія, въ 1702 г., Нотебурга, онъ былъ назначенъ комендантомъ этой крѣпости, затѣмъ губернаторомъ вновь завоеванныхъ областей; въ его вѣдѣніи, въ такъ наз. ижорскую канцелярію, были переданы Петромъ многие общегосударственные доходы. Талантливый и энергичный, М. не останавливался ни передъ чѣмъ ради удовлетворенія возникшихъ, вслѣдствіе войны, нуждъ; его быстрыя, рѣшительныя дѣйствія вполне соответствовали кипучей энергіи царя; лишенный всякаго, даже элементарнаго образованія (онъ едва могъ подписать свое имя), онъ пополнялъ этотъ недостатокъ природною сообразительностью, еще развившеюся въ томъ отъцственномъ положеніи, какое ему пришлось занимать. Въ 1705 г. М. былъ вызванъ въ Литву, гдѣ къ этому времени сосредоточились военные дѣйствія, и здѣсь дѣйствовалъ сперва въ качествѣ помощника фельдмаршала Огильви, начальствуя надъ кавалеріей, а затѣмъ, съ 1706 г., въ качествѣ самостоятельнаго главнокомандующаго. Въ томъ же году онъ одержалъ побѣду надъ шведскимъ генераломъ Мардефельдомъ при Калишѣ. Это была первая побѣда русскихъ въ правильной битвѣ, и М. былъ щедро одаренъ за нее. Еще раньше, въ 1702 г., онъ получилъ дипломъ на достоинство графа римской имперіи; теперь онъ былъ возведенъ въ санъ князя Римской имперіи, а въ 1707 г. Петръ возвелъ его въ достоинство свѣтлѣйшаго князя Ижорскаго. Получивъ извѣстіе объ измѣнѣ Мазепы, М. напалъ на Батуринъ, взявъ его приступомъ и жестоко разорилъ, перебивъ почти всѣхъ жителей. За Полтавскую битву М. получилъ фельдмаршальское достоинство. До 1714 года онъ принималъ участіе въ походахъ русскихъ войскъ за границу, въ Курляндію, Померанію и Голштинію, а затѣмъ его дѣятельность сосредоточилась на вопросахъ внутренняго устройства государства, касаясь, благодаря его близости къ царю, едва-ли не всѣхъ важнейшихъ государственныхъ нуждъ. Наибольше усерднымъ сотрудникомъ Петра М. являлся, однако, не столько въ силу яснаго сознанія тѣхъ принциповъ, какими направлялась дѣятельность преобразователя, сколько въ силу своекорыстныхъ мотивовъ, и эти послѣдніе придали всей его фигурѣ особую окраску. «Полудержавный владычествѣ», по выраженію Пушкина, «дѣтя сердца» Петра, какъ называли его послѣдніи въ своихъ письмахъ къ нему, былъ страшнымъ взяточникомъ и

казнокрадомъ и, не смотря на награды, въ изобиліи сыпавшіяся на него, увеличивалъ свое состояніе всякими недозволенными средствами. Не довольствуясь взятками съ просителей, онъ грабилъ за границей имѣнія польской шляхты, закрѣпощалъ себѣ малороссійскихъ казаковъ, отнималъ земли у смежныхъ съ его имѣніями помѣщиковъ, наконецъ, обкрадывалъ казну на всевозможныхъ подрядкахъ. Въ 1711 г. Петръ впервые узналъ о подобныхъ злоупотребленіяхъ М., а три года спустя назначена была, по доносамъ Курбатова (см.), особая слѣдственная коммиссія. Съ той поры и до конца царствованія Петра I М. почти не выходилъ изъ-подъ суда. Многочисленныя слѣдственные коммиссіи раскрывали грандіозныя его злоупотребленія, но ихъ разоблаченія только поколебали довѣріе и расположеніе Петра къ М., не лишивъ послѣдняго всецѣло вліянія и власти. Помимо сохранявшейся еще у Петра привязанности къ любимцу, помимо заступничества за него Екатерины, черезъ него познакомившейся съ Петромъ и питавшей теплое чувство къ первому виновнику своего возвышенія, здѣсь могли дѣйствовать и другія соображенія: въ лицѣ М. Петръ дорожилъ однимъ изъ наиболѣе даровитыхъ и преданныхъ ему сотрудниковъ. Какъ преданный царю, такъ и личные интересы М., тѣсно связанные съ реформами, дѣлали его врагомъ партіи приверженцевъ старины. Въ такой роли выступилъ онъ, между прочимъ, и при столкновеніи Петра съ сыномъ. Многие изъ современниковъ, вѣдь ли, впрочемъ, основательно, считали даже М. главнымъ виновникомъ гибели Алексѣя Петровича. Какъ бы то ни было, злоупотребленія М. благополучно сходили ему съ рукъ; отдѣлываясь при ихъ раскрытіи денежными штрафами, онъ усѣбно топилъ своихъ враговъ, въ числѣ которыхъ бывали порою и очень сильные люди, какъ наприм. Шафировъ. При учрежденіи коллегій М. былъ назначенъ, въ 1719 г., президентомъ военной коллегіи. Лишь къ концу царствованія Петра, послѣ того, какъ извѣстная Монсова исторія подорвала довѣріе царя къ Екатерینѣ, М., вновь уличенный въ злоупотребленіяхъ, подвергся серьезной опасности, но вскорѣ затѣмъ послѣдовавшая смерть Петра открыла ему дорогу къ еще болѣеи власти. Главный виновникъ возведенія на престолъ Екатерины I (см.), онъ сдѣлался при этой слабой и неспособной государынѣ истиннымъ правителемъ государства. Верховный совѣтъ, учрежденный отчасти вслѣдствіе желанія другихъ вельможъ положить предѣлы самовластію М., вскорѣ сдѣлался простымъ орудіемъ въ его рукахъ. Чтобы упрочить свое положеніе, онъ попытался добиться, съ помощью русскихъ штыковъ, избранія на вакантный тогда престолъ курляндскаго герцога; но попытка эта не увѣнчалась успѣхомъ. Тогда М. принялъ другія мѣры къ обезпеченію себя на случай смерти Екатерины. Не рассчитывая на возможность устранить отъ престола сына Алексѣя Петровича, въ пользу дочерей Петра и Екатерины, онъ заблаговременно перешелъ на сторону этого кандидата; по просьбѣ М., Екатерина дала свое согласіе на бракъ малолѣтняго Петра Але-

ксьевича съ дочерью М. Найденое по смерти Екатерины завѣщаніе (впослѣдствіи оказавшееся подложнымъ) объявляло наслѣдникомъ престола 12-лѣтняго Петра и учреждало до его совершеннолѣтія регентство изъ обѣихъ цесаревенъ, герцога голштинскаго и верховнаго тайнаго совѣта. Но герцогу, по настоянію М., уѣхалъ въ Голштинію, вмѣстѣ съ Анной Петровной; действительнымъ правителемъ государства остался М., обручившій императора съ своей дочерью, Маріей, и получившій званіе генералиссимуса. Самовластіе М. разгулялось теперь на просторъ, обращаясь порою на самого императора; это его и погубило. Пытаясь примириться съ старыми родами, онъ приближалъ къ Петру II Долгорукихъ, которые воспользовались этимъ, чтобы возстановить императора противъ М. 8 сентября 1727 г. М. былъ арестованъ и на другой день послѣдовалъ указъ о ссыльѣ его въ Рененбургъ. Въздъ затѣмъ всё его громаднаго богатства были конфискованы, а послѣ того какъ въ Москвѣ найдено было подметное письмо въ пользу М., онъ съ женой, сыномъ и дочерьми былъ сосланъ въ Березовъ, гдѣ и умеръ 12 ноября 1729 г.

*Литература.* Есиповъ, «Жизнеописаніе А. Д. М.» («Русскій Архивъ», 1875); его же, «Ссылка М. въ Березовъ» («Отечеств. Записки», 1860, № 8 и 1861, №№ 1 и 3); Костомаровъ, «Исторія Россіи въ жизнеописаніяхъ ея дѣятелей» (т. II); Шебальскій, «Князь М. и гр. Моридъ Саксонскій» («Русскій Вѣстникъ», 1860, №№ 1 и 2); Карновичъ, «Вмѣшательство русской политики въ избраніе Морица Саксонскаго герцогомъ курляндскимъ» («Древняя и Новая Россія», 1875, №№ 9 и 10); Порозовская, «А. Д. М.» (СПб., 1895; въ библиотеческой бібліотекѣ Павленкова); Лазаревскій, «Описаніе старой Малороссіи» (т. I).

**Меншиковъ** (Александръ Сергѣевичъ, 1787—1869)—адмиралъ, ген.-адъютантъ, свѣтлѣйшій князь. Сначала вступилъ въ дипломатическій корпусъ, затѣмъ перешелъ въ военную службу и былъ адъютантомъ графа Каменскаго. Съ 1813 г. находился въ свѣтѣ императора Александра I и часто исполнялъ его порученія. Въ 1820 г., когда вошелъ въ силу Аракчеевъ, М. было предложено командованіе черноморскимъ флотомъ, съ цѣлью удалить его изъ С.-Петербурга; онъ отказался, такъ какъ никакого понятія о морской службѣ не имѣлъ. Въ это время М. просидѣлъ почему-то за вольнодумца. Въ 1821 г. онъ, вмѣстѣ съ Новосильцевымъ и Воронцовымъ, составилъ проектъ освобожденія помѣщичьихъ крестьянъ, принятый императоромъ неблагоприятно. Предложеніе занять мѣсто посланника въ Дрезденъ М. счелъ за оскорбленіе, вышелъ въ отставку и удалился въ деревню, гдѣ чисто случайно, благодаря тому, что нашелъ учителя-моряка, занялся изученіемъ морского дѣла. Николай I послалъ М. съ чрезвычайной миссіей въ Персію, гдѣ онъ былъ арестованъ и находился въ тюрьмѣ до 1827 г. По возвращеніи, онъ получалъ порученіе преобразовать морсое министерство, что и исполнилъ съ большою энергіей. Въ турецкую кампанію 1828 г. М.,

командуя десантнымъ отрядомъ, посланнымъ къ восточнымъ берегамъ Чернаго моря, овладѣлъ крѣп. Анапою, а потомъ былъ назначенъ начальникомъ войскъ нашихъ, подступившихъ къ Варшѣ, и энергически повелъ осаду этой крѣпости, но былъ раненъ ядромъ въ обѣ ноги и принужденъ оставить армию. Въ 1829 г. онъ, въ званіи начальника главнаго морского штаба, принялъ начальство надъ морскими силами имперіи; съ 1830 г. былъ финляндскимъ генералъ-губернаторомъ. Въ 1853 г., во время переговоровъ съ Портой, предшествовавшихъ крымскому войнѣ, М. былъ посланъ чрезвычайнымъ посломъ въ Константинополь, а когда началась война, былъ назначенъ начальникомъ войскъ въ Крыму и оставался на этомъ посту до февраля 1855 г. Дѣйствія его во время крымской войны вызывали и вызываютъ много порицаній со стороны специалистовъ военнаго дѣла (см. Алма и Восточная война 1853—56 г.). Въ царствованіе Александра II М. не принималъ никакого участія въ государственныхъ дѣлахъ. Настоящимъ государственнымъ челоѣкомъ М. не былъ, хотя обладалъ недюжиннымъ умомъ. Его злыя остроты въ свое время пользовались большою извѣстностью, но многія изъ нихъ ему только приписывались. Образованъ былъ М., для своего времени, замѣчательно; бібліотека его была одна изъ лучшихъ въ Петербургѣ. Некрологъ кн. М. см. въ «Русскомъ Архивѣ» (1869 г., стр. 1067—1076). Отрывки изъ писемъ и бумагъ М., относящихся главнымъ образомъ ко времени крымской войны, напечатаны въ «Русскомъ Архивѣ» (1881 г., кн. II, стр. 361—379) и въ «Русской Старинѣ» (1875 г., т. XII; 1877 г., т. XVIII и XIX; 1882 г., т. XXXIV; 1884 г., т. XLI и др.). О бібліотекѣ кн. М. см. у А. Иванова, «Гр. Н. П. Румянцевъ» (стр. 160—161).

**Меншиковъ** (Арсеній Ивановичъ, 1807—1884)—эллинистъ, сынъ священника, учился въ тверской семинаріи и главномъ педагогическомъ институтѣ, былъ проф. моск. унив. Напечат.: «In Platonis dialogum, qui inscribitur Cratylus, commentatio» (докт. дисс., М., 1842), «De eruditione et re litteraria Graecorum aetatis Byzantinae» (актовая рѣчь, М., 1849), «Филельбъ, діалогъ Платона» («Пропилеи», т. IV, М., 1854), «Гимнъ мудрости, сочиненный на греч. яз. къ столѣтнему юбилею имп. моск. унив.» («Столѣтній юбилей моск. унив.», М., 1855), «На тысячелѣтіе Россіи», греческое стихотвореніе (М., 1862), и др. стихотв. на греч. и лат. языкахъ, въ томъ числѣ одно на освобожденіе крестьянъ.

**Меншиковы**—княжескій родъ, происходящій отъ Александра Даниловича М. (см. выше). Его сынъ, кн. Александръ Александровичъ (1714—64), имѣвшій на 14-мъ году жизни званіе оберъ-камергера, былъ разжалованъ и сосланъ вмѣстѣ съ отцомъ; возвращень въ 1731 г., былъ ген.-аншефомъ. Сынъ его, кн. Сергій Александровичъ (1746—1815), былъ сенаторомъ; о внукѣ его, кн. Александрѣ Сергѣевичѣ, см. выше. Со смертью сына послѣдняго, генералъ-адъютанта кн. Владиміра Александровича, прѣсѣявъ родъ князей М. Ихъ маюратъ, фамилія и титулъ переходятъ въ родъ

Корейшъ. Родъ князей М. внесенъ въ V ч. род. кн. С.-Петербургской губ. (Гербовникъ, I, 15).

**Меншуткинъ** (Николай Александровичъ)—род. въ СПб., въ 1842 г. Образование получилъ въ реальномъ отдѣленіи главнаго нѣмецкаго училища св. Петра (1853—57). Въ 1858 г. поступилъ въ слб. унив. и въ 1862 г. окончилъ курсъ со степенью кандидата, на физико-математическомъ факультетѣ, по отдѣленію естественныхъ наукъ. Съ особою признательностью М. вспоминаетъ проф. химіи Н. Н. Соколова, влияние котораго, вѣроятно, и обусловило выборъ химіи, какъ предмета специальныхъ занятій. Въ 1863 г. М. отправился за границу и работалъ въ лабораторіяхъ: Адольфа Штреккера, Адольфа Вюрца и Германа Кольбе. По защищеніи, въ 1866 г., диссертации, подъ загл.: «О водородѣ фосфористой кислоты, неспособномъ къ замѣненію металломъ», М. получилъ степень магистра химіи. Въ маѣ 1866 г. былъ допущенъ къ чтенію лекцій по химіи въ качествѣ приватъ-доцента, а въ 1867 г. утвержденъ штатнымъ доцентомъ слб. унив. по кафедрѣ химіи, преподавалъ аналитическую химію и завѣдывалъ аналитическимъ отдѣленіемъ химической лабораторіи; читалъ также специальные курсы по органической химіи. Въ 1869 г. защитилъ диссертацию на степень доктора химіи, подъ заглавіемъ: «Синтезъ и свойства уреидовъ», утвердивъ экстраординарнымъ профессоромъ, а въ 1876 г. — ординарнымъ. Съ 1885 г. принялъ завѣдываніе отдѣленіемъ органической химіи и преподаетъ исключительно органическую химію. Въ 1891 г. утвержденъ въ званіи заслуженнаго профессора. Съ 1893 г. состоитъ заштатнымъ профессоромъ. Преподавательская дѣятельность М. выразилась не только въ чтеніи лекцій, но также въ устройствѣ и организаціи, съ 1867 г., систематическихъ практическихъ занятій по качественному и количественному химическому анализу, которая физико-математическій факультетъ сдѣлалъ обязательнымъ для студентовъ отдѣленія естественныхъ наукъ. Для облегченія изученія химического анализа, М., въ 1871 г., напечаталъ «Аналитическую химію». Эта книга расходуется теперь 7 изданіемъ. Въ 1877 г. она была перевезена на нѣмецкій языкъ и въ 1892 г. вышло уже 3-ье нѣмецкое изданіе. Въ 1895 г. вышелъ англійскій переводъ этого сочиненія. Перейдя на преподаваніе органической химіи, М. издалъ «Лекціи органической химіи»; въ 1896 г. вышедшія 3-ье изданіемъ. Изъ специальныхъ курсовъ М. появился въ печати, въ 1888 г., «Очеркъ развитія химическихъ возрѣній». Преподавательская дѣятельность М. была исключительно посвящена университету; одинъ только годъ М. преподавалъ органическую химію на, такъ называемыхъ владимирскихъ курсахъ, изъ которыхъ въспослѣдствіи возникли высшіе женскіе курсы. Говоря о преподавательской дѣятельности, нужно коснуться постройки новой химической лабораторіи слб. унив. М. былъ предсѣдателемъ образованной при физико-математическомъ факультетѣ комиссіи для работы проекта лабораторіи, былъ командированъ за границу, вмѣстѣ со строителемъ лабо-

торіи, archit. академикомъ А. Ф. Красовскимъ, для осм. тра лучшихъ лабораторій и былъ членомъ комиссіи, которая завѣдывала постройкой лабораторіи. Ученые труды М. обнимаютъ различныя области химіи. Въ первые годы ученой дѣятельности, въ изслѣдованіи фосфористой кислоты, М. сдѣлалъ попытку приложенія къ изученію неорганическихъ кислотъ методовъ, въ то время выработанныхъ при органическихъ спиртокислотахъ. Послѣдующія работы были по органической химіи и имѣли предметомъ изслѣдованіе производныхъ мочевой кислоты и вообще амидовъ кислотъ. Съ начала семидесятыхъ годовъ М. работаетъ по физической химіи, разрабатывая различныя вопросы химической механики. За изслѣдованіе влияния изомеріи спиртовъ и кислотъ на образованіе сложныхъ эвровъ русское физико-химическое общество присудило М., въ 1878 г., премію имени Н. Н. Соколова. Въ 1868 г. основалось русское химическое общество: М. былъ избранъ дѣлопроизводителемъ, которымъ и состоялъ до 1891 г. Со дня основанія химическаго общества М. состоитъ редакторомъ журнала физико-химическаго общества. М. состоитъ почетнымъ членомъ многихъ ученыхъ обществъ, русскихъ и иностранныхъ. Британская ассоціація для способствованія наукъ и юго-славянская акд. въ Загребѣ избрали М. членомъ-корреспондентомъ. М. состоялъ сначала секретаремъ физико-математическаго факультета, а потомъ выборнымъ деканомъ съ 1879 по 1887 г. Пятое трехлѣтіе М. посвящаетъ свой досугъ обществу вспомоществованія студентамъ слб. унив. и состоитъ товарищемъ предсѣдателя комитета. Въ качествѣ землевладельца, М. состоитъ гласнымъ лужскаго уѣзднаго земскаго собранія, гласнымъ слб. губернскаго земскаго собранія отъ Лужскаго у. и членомъ губернскаго училищнаго совѣта. Отдѣльно изданы были слѣдующія сочиненія: «Аналитическая химія» (1-изд., СПб., 1871; 7 изд., 1894); «Лекція органической химіи» (1 изд., 1883; СПб., 3 изд., 1896), «Очеркъ развитія химическихъ возрѣній» (СПб., 1888). Изъ многочисленныхъ ученыхъ работъ приведемъ названія нѣкоторыхъ: «О водородѣ фосфористой кислоты, неспособномъ къ металлическому замѣненію при обыкновенныхъ условіяхъ для кислотъ» (СПб., 1866, дисс. на степ. магистра химіи), «Синтезъ и свойства уреидовъ» (СПб., 1869; дисс. на степ. доктора химіи), «Амиды и анилиды литарной кислоты, ихъ свойства и взаимныя отношенія» («Жур. Рус. Хим. Общ., III), «Вліяніе изомеріи спиртовъ и кислотъ на образованіе сложныхъ эвровъ»: этому вопросу посвященъ М. длинный рядъ работъ за періодъ 1877—91 гг. (см. «Жур. Рус. Физ.-Хим. Общ.», IX—XIV, XXIII), «О скоростяхъ образованія сложныхъ эвровъ» (тамъ же, XIX), «Изслѣдованіе образованія и распаденія амидовъ и анилидовъ кислотъ» (тамъ же, XIV, XVI, XVII), «О вліяніи индифферентныхъ растворителей на теченіе реакцій, въ нихъ происходящихъ» (тамъ же, XIX, XXIII), «О величинахъ средствъ галогидриновъ и аминовъ» (тамъ же, XXII), «О скоростяхъ образованія аминовъ» (тамъ же, XXVI). Полный перечень трудовъ

М. помѣщенъ во 2-мъ томѣ «Биографическаго Словаря, профессоровъ спб. университета».

**Мень** (Менен) — датскій о-въ, на ЮВ отъ Зеландіи, отъ которой отдѣляется Узьвудандомъ; 211,6 кв. км., 13505 жит.; состоитъ изъ двухъ частей, между которыми съ С глубоко врызывается бухта Стегестрандъ (Stegestrand). Почва, мѣловой формациі, прорѣзана параллельными залежами угля. Съ своими небольшими, но глубокими озерами, узкими долинами и отвѣсно поднимающимися надъ моремъ мѣловыми горами, покрытыми роскошною растительностью, М. представляетъ прелестный уголокъ, куда тѣломъ собирается много иностранцевъ. Гл. г. Стеге, на зап. берегу.

**Мень** (Maine) — правый судоходный притокъ Луары, 12 км. дл., составляется изъ соединенія Майенны и Сарты съ Луаромъ.

**Мень** (Maine) — прежняя франц. пров., приблизительно нынѣшніе дпт. Майенны и Сарты; гл. г. — Ле-Манъ. Во времена римлянъ здѣсь жили кенноманы, откуда и названіе провинціи. Одно время она принадлежала Англіи. Людовикъ св. отдалъ ее своему брату Карлу, по прекращеніи потомства котораго, въ XV в., она снова перешла къ Франціи.

**Мень** (графъ Альбертъ de Mun) — франц. политическій дѣятель, род. въ 1841 г.; правнукъ философа Гельвеція. Поступилъ на военную службу и состоялъ при парижскомъ губернаторѣ, занимаясь въ то же время ультрамонтанской агитаціей и основывая католическіе союзы рабочихъ. Вслѣдствіе протестовъ либераловъ противъ подобной дѣятельности офицера, М. въ 1875 г. вышелъ въ отставку и, поддерживаемый духовенствомъ, былъ избранъ въ 1876 г. депутатомъ. Съ своими клерикальными возрѣніями М. соединяетъ монархическія. Образовалъ чисто клерикальную партію въ палатѣ ему не удалось, тѣмъ болѣе, что и папа не сочувствовалъ этому. За исключеніемъ перерыва въ 1879—1881 гг., М. постоянно состоитъ депутатомъ и стойко борется съ антиклерикальными законопроектами республиканцевъ. Въ то же время онъ руководитъ ультрамонтанской агитаціей среди народа, стремясь къ восстановленію правъ церкви и къ социальнымъ реформамъ въ церковномъ смыслѣ. Въ началѣ 1892 г. М., вмѣстѣ съ депутатами различныхъ фракцій правой, основалъ лигу политической и социальной пропаганды, находящуюся подъ покровительствомъ св. престола и стремящуюся «видозмѣнить избирательныя собранія націи, съ цѣлью дать перевѣсъ католикамъ». Рѣчи М. появились въ двухъ сборникахъ: «Questions sociales» и «Discours politiques» (П., 1888). См. Католическій социализмъ, XIV, 747.

**Мень** (Людовикъ-Августъ де Бурбонъ, герцогъ де Maine, 1670—1736) — сынъ Людовика XIV и герцогини Монтеспанъ. Вмѣстѣ съ своимъ старшимъ братомъ, графъ Тулузскимъ, онъ былъ воспитанъ маркизой Ментенонъ, законенъ и получилъ титулъ герцога де-М. Въ 1692 г. Людовикъ XIV женилъ его на внучкѣ великаго Конде. Подъ вліяніемъ Ментенонъ, король объявилъ, въ 1694 г., герцога де-М. и его старшаго брата по достоинству стоящими непосредственно за принцами крови, а въ

1714 г. призналъ за ними даже права на престолонаслѣдіе. Въ силу завѣщанія Людовика XIV, герцогъ де-М. долженъ былъ руководить малолѣтними Людовикомъ XV, получить командованіе войсками и состоять членомъ совѣта регентства; но регентъ, герц. Филиппъ Орлеанскій, не исполнилъ этого распоряженія, а въ 1717 г. отмѣнилъ эдиктъ о рангѣ незаконнорожденныхъ сыновей Людовика XIV и о правахъ ихъ на престолонаслѣдіе. Поддерживаемые и руководимые исп. министромъ Алберони, М. и его жена устроили цѣлую свѣт янтригъ, направленныхъ противъ Орлеанскаго дома. Герцогиня, въ союзѣ съ иезуитами и прежней придворной партіей, составила заговоръ, во главѣ котораго стоялъ исп. посланникъ Селламаре. Заговоръ былъ открытъ; М., послѣ годичнаго заключенія, былъ выпущенъ на свободу; его жена была сослана въ Ссо (Sceaux). Впослѣдствіи они снова появились при дворѣ. У нихъ было два сына, со смертью которыхъ угасъ домъ М. (1755).

**Мень** — штатъ Сѣв. Америки — см. Мэнъ.

**Мень и Луаръ** (Maine-et-Loire) — дпт. Франціи, составленъ изъ прежней пров. Анжу и епископства Анжерскаго. 7121 кв. км., 5 окр.: Анжеръ, Воже, Шоле, Сомиръ, Серге; 34 кантона, 381 община, 527680 жит. Гл. гор. Анжеръ (см.). Орошается Луарой съ притоками. Поверхность по большей части ровная, прорѣзана множествомъ долинъ; здоровый климатъ. Одинъ изъ плодороднѣйшихъ дпт. Зерновой хлѣбъ, вино, конопля, ленъ, овощи, фрукты. Бурый уголь и шиферъ. Много лошадей, свиней и овецъ. Полотна, шерстяныя и хлопчатобумажныя ткани.

**Менье** (Эмиль-Жюстенъ Menier, 1826—1881) — франц. промышленникъ и писатель, владѣлецъ нѣсколькихъ крупныхъ фабрикъ и заводовъ, рѣшительный сторонникъ свободной торговли; съ 1876 г. былъ депутатомъ. Главн. его соч.: «La réforme fiscale» (1873), «Théorie et application de l'imprôt sur le capital» (1874), «L'avenir économique» (1875—79).

**Меньерова болѣзнь** — получила свое названіе по имени д-ра Menière, французскаго врача, который впервые описалъ это своеобразное страданіе въ 1861 г. Оно выражается главнымъ образомъ тѣмъ, что субъектъ, повидимому, совершенно здоровый, вдругъ подвергается приступу сильнѣйшаго головокруженія, сопровождаемаго шумомъ въ ушахъ и рвотой, теряетъ равновѣсіе и падаетъ. Подобные приступы повторяются периодически, весьма неожиданно, а между ними у субъекта не обнаруживаются болѣзненные явленія, за исключеніемъ тугости слуха. Причину этихъ припадковъ надо предполагать въ заболѣваніи такъ назыв. внутренняго уха, т. е. того отдѣла слухового органа, въ которомъ развѣтвляются окончанія слухового нерва. Есть основаніе думать, что здѣсь же лежатъ органы, имѣющіе близкое отношеніе къ функціи равновѣсія тѣла, и этой связью объясняется совпаденіе симптомовъ со стороны слуха и со стороны нарушенія равновѣсія. Болѣзнь эта сама по себѣ неопасна для жизни, и встрѣчается много случаевъ, протекающихъ легко и поддающихся лѣченію, но она всегда тре-

буетъ большого вниманія и тщательнаго изслѣдованія, такъ какъ подобныя припадки могутъ обусловливаться и другими болѣзненными процессами, нерѣдко страдающими самого мозга.

## II. P.

**Меньковъ** (Петръ Кононовичъ, 1814—1875)—ген.-лейтенантъ, извѣстный военный писатель. Учился въ первомъ кадетскомъ корпусѣ и въ военной акад.; служилъ въ артиллеріи, затѣмъ въ генеральномъ штабѣ. Во время венгерской кампаніи состоялъ при фельдм. кн. Паскевичѣ; участвовалъ въ оборонѣ Севастополя, гдѣ на него было возложено веденіе «журнала обороны», свѣдѣнія для котораго часто приходилось собирать подъ непріятельскимъ огнемъ. Велъ также частныя записки, завѣщанныя имъ севастопольскому музею; однимъ изъ инициаторовъ котораго онъ былъ. Интересные беллетристическіе очерки изъ жизни севастопольцевъ М. помѣщалъ въ «Рус. Инвалидѣ» 1850-хъ г. (за подписью *Петръ Кашинъ*); нѣкоторые изъ нихъ вошли, какъ отдѣльные эпизоды, въ рассказы Погосского или напечатаны Н. Ѳ. Дубровинимъ въ его «Трехсотъ-сорока-девятидневной защитѣ Севастополя» (СПб., 1872). Съ 1859 г. М. редактировалъ «Военный Сборникъ», съ 1867 г.—«Рус. Инвалидъ». Нап. еще: «Описание военныхъ дѣйствій рос. войскъ противъ венгерскихъ мятежниковъ въ 1849 г.» (СПб., 1851), «Фрейтагъ», біографія (СПб., 1853), «Нѣмцы на Дунаѣ» (СПб., 1856), «Матеріалы для исторіи венгерской войны. Письма кн. Паскевича» (1875).

## В. К.

**Меньшикова** (Александра Григорьевна)—извѣстная русская пѣвица, род. въ 1846 г., училась у Риччи въ СПб. и Варелія въ Парижѣ; дебютировала на сценѣ императорской оперы въ СПб. въ 1869 г. въ роли Антониды, въ «Жизни за Царя». На сценѣ Марининскаго театра Меньшикова пробыла до 1875 г. Рѣдкій голосъ, представляющій соединеніе драматическаго и колоратурнаго сопрано, и драматическій темпераментъ давали М. возможность выступать въ самыхъ разнообразныхъ роляхъ, напр. въ колоратурныхъ роляхъ Изабеллы въ «Робертѣ», Верги въ «Пророкѣ» и въ драматическихъ роляхъ Валентины въ «Гугенотѣ», Юдифи въ оперѣ Сѣрова. Репертуаръ М., составленный изъ русскихъ и иностранныхъ оперъ, былъ весьма обширенъ. До появленія на сц. снѣвъ совершила много артистическихъ путешествій по Россіи; пѣла и въ Миланѣ, когда тамъ была поставлена «Жизнь за Царя». Въ настоящее время М. посвятитъ себя педагогической дѣятельности.

## Н. С.

**Меньшиковъ** (Михаилъ Осиповичъ)—изв. публицистъ и гидрографъ. Род. въ 1859 г., кончилъ курсъ въ морскомъ техническомъ училищѣ. Писать началъ въ 1879 г., помѣстивъ въ «Голосѣ», «СПб. Вѣд.» и «Кроншт. Вѣстн.» рядъ очерковъ заграничнаго плаванія по Атлантическому океану и Средиземному морю на фрегатѣ «Князь Пожарскій» (вышла отд. книгой: «По портамъ Европы», 1879). Въ началѣ 80-хъ г. много писалъ въ «Кроншт. Вѣстн.», велъ фельетонъ въ «Морской Газетѣ» и помѣщалъ ст. въ «Технич. Сборн.». По гидрографіи М. принадлежатъ два оригиналь-

ныхъ труда: «Руководство къ чтенію морскихъ картъ» (СПб., 1891), часть котораго, «Отдѣлъ рус. картъ», переведена на франц. яз. для употребленія во франц. флотѣ (П., 1892), и «Лопця Абоскихъ и восточной части Аландскихъ шхеръ» (СПб., 1892). Съ срединъ 80-хъ гг. М. пишетъ въ «Недѣлѣ», гдѣ въ 90-хъ гг. становится главнымъ сотрудникомъ. Въ 1896 г., когда онъ замѣщалъ уѣзскаго редактора «Недѣли», его ранилъ земскій начальникъ Жеденевъ, изъ-за корреспонденціи, помѣщенной въ этой газетѣ. Какъ сотрудникъ «Недѣли», М. выдвинулся рядомъ талантливыхъ литературно-публицистическихъ статей, между которыми особенно обращать на себя вниманіе «Думы о счастьи». Меньшикова занимаютъ по преимуществу вопросы нравственности. Подъ замѣтнымъ влияніемъ идей гр. Л. Н. Толстого, вопросамъ юридическаго и экономическаго благоустройства онъ отводитъ второстепенное значеніе. Счастье достижимо только тогда, когда человекъ, ведя простой образъ жизни, по возможности у земли, и стремясь къ самоусовершенствованію, познаетъ главную задачу человѣческаго существованія—великій завѣтъ любить ближняго. Любовь—единственное животворящее и живущее начало даже въ неорганической природѣ, въ которой организующую роль играютъ не катализмы и ферменты, а взаимное притяженіе. Изъ вопросовъ государственной жизни М. живо интересуется только вѣротерпимостью и народнымъ образованіемъ. Лучшая сторона статей М.—глубоко-искреннее стремленіе автора познать истину и выработать міросозерцаніе, достойное нравственно-чуткаго человѣка.

## С. В.

**Меньшиковъ** (П. Н.)—писатель. Помѣстивъ въ «Современникѣ»: «Шутка», ком. (1847, т. 3), «Выгодное предпріятіе», драма (1849, т. 15), «Старый литераторъ», сцены (1852, т. 32), «Хорошій человекъ», драма (1855, т. 53), «Дѣта души» (1861, т. 86) и др. Произведенія М. въ свое время нравились публикѣ.

**Меньшовъ** (Иванъ Ивановичъ, 1831—1881)—собиравель матеріаловъ по исторіи Уфимскаго края. Его статьи по мѣстной исторіи, этнографіи и статистикѣ разбросаны въ «Уфимскихъ Губ. Вѣдомостяхъ». М. горячо заботился о народномъ образованіи и на свои средства роздалъ въ школы и бѣднѣйшимъ ученикамъ свыше 8000 экз. разныхъ книгъ.

**Местійское озеро** (или болото), иначе *Meotida* (ѣ *Meotis*; или *ἡ Μεωτις λίμνη*, *Meotis palus*), получившее свое имя отъ жившаго на его берегахъ народа *меотовъ*—нынѣшнее Азовское море. Въ древности относительно положенія и величинѣ М. существовали самыя неясныя и противорѣчивыя предположенія: нѣкоторые считали его частью сѣвернаго Великаго океана, и только послѣ походовъ Александра Великаго это мнѣніе было оставлено. Ср. у Страбона, 7, 300; Поливіа, 4, 39; Плинія, 4, 1224.

**Мепишь-цхаро**—вершина въ Аджаро-Триалетскихъ горахъ, на границѣ Кутаисскаго, Озургетскаго уу. Кутаисской губ. и Ахалцкскаго у. Тифлисскаго губ., выс. 9343 фт. надъ ур. моря.



**Мерпельскій Дипъ** (Merpeleer Diep) — одна изъ наиболее значительныхъ судоходныхъ рѣкъ Нидерландовъ, въ провинціяхъ Дренте и Овериссель. Образуется изъ слиянія нѣсколькихъ рѣкъ. Въ теченіе года (1885), по немъ проходитъ около 22½ тысячь рѣчныхъ судовъ.

**Мера**, рѣка—см. Медова.

**Меранъ** (Meran) — гор. въ Тиролѣ, въ 320 м. надъ ур. моря, въ великолѣпной мѣстности, при соединеніи Пассейерской долины съ долиной Эча. 7176 жит. (1890). Въ окрестностяхъ процвѣтаетъ винодѣліе и плодородство. Церковь съ высочайшей въ Тиролѣ колокольней, готическая церковь при госпиталѣ и замокъ замѣчательны своей древностью. Вблизи М. замки Цено, Шенна, Лебенбергъ и Тироль (Teriols), по которому прозвана вся страна. До открытія дороги черезъ Бреннеръ, путь изъ Италіи въ Германію шель черезъ М., который былъ значительнымъ торговымъ гор. Въ Средне вѣка М. принадлежалъ графамъ Андексъ; позднѣе владѣтели его носили титулъ герцоговъ Тироля и Далмаціи.

**Мербисъ** (Вильгельмъ) — доминиканецъ, извѣстный въ свое время знатокъ греческаго языка. Род. въ вост. Фландріи, ум. послѣ 1281 г. Въ 1268 г. находился при папѣ Климентѣ IV въ Витербо. Въ 1278 г. былъ назначенъ на должность коринскаго архіепископа. Онъ перевелъ, какъ говорятъ — по настоянію Фомы Аквинскаго, очень много греческихъ книгъ и въ числѣ ихъ нѣсколько математическаго содержанія, именно «Катоπτрику» Герона Александрийскаго, которую, по всей вѣроятности, принималъ за произведеніе Птолемея, и нѣкоторыя изъ сочиненій Архимеда. Между этими послѣдними было и сочиненіе о тѣлахъ, плавающихъ въ водѣ, греческій оригиналъ котораго съ того времени исчезъ безслѣдно. Въ исторіи математики переводы М. замѣчательны особенно тѣмъ, что были первыми, а въ Средне вѣка даже почти единственными, переводами греческихъ математическихъ сочиненій, сдѣланными по оригинальнымъ спискамъ, а не по ихъ переводамъ на арабскій языкъ. Краткій очеркъ жизни и дѣятельности М. находится въ «Allgemeine deutsche Biographie» (XXIV). *В. Бобынинъ.*

**Мерванъ** — имя двухъ халифовъ изъ династіи Омайядовъ. 1) *М. I* (623—685) былъ любимцемъ Османа, послѣ вѣроломнаго убійства котораго онъ, какъ мужественно защищавшій своего халифа, долженъ былъ бѣжать; по смерти Моави II въ 684 г. былъ возведенъ на тронъ, какъ правитель до совершеннѣвтія Халида, сына Езида I; одержавъ побѣду надъ полководцами своего соперника, Абдаллаха бенъ Зобеира, и былъ признанъ въ Сиріи, Египтѣ и Месопотаміи, но, когда назначилъ себѣ наслѣдникомъ своего сына Абд-Амаллака, былъ задушенъ матерью Халида. 2) *М. II* (688—750), внукъ перваго, былъ сначала намѣстникомъ въ Арменіи, затѣмъ выдвинулся въ качествѣ мстителя за Велида III, былъ избранъ въ халифы (745) и основалъ свое мѣстопребываніе въ Гаранѣ. Побѣдилъ, благодаря своимъ военнымъ талантамъ, многочисленныхъ соперниковъ, но убійствомъ Иб-

рагима, изъ рода Абассидовъ, вызвалъ жестокое возстаніе членовъ этого рода. Побѣжденныхъ при Арбельѣ Абу-Абассомъ, онъ бѣжалъ въ Египетъ, гдѣ былъ убитъ однимъ коптскимъ христианиномъ. Имъ закончился халифатъ Омайядовъ въ Азіи.

**Мервельсъ** (la merveilleuse, удивительная) — французскій женскій нарядъ времени директоріи (около 1796 г.), а иногда и названіе носившихъ его свѣтскихъ дамъ. Этотъ костюмъ былъ основанъ на подражаніи древне-греческому одѣянію: высокоподпоясанная, съ талией, туника, античнаго покрою, подобравшаяся такъ, чтобы были видны башмаки и ноги, иногда затянутыя въ трико, иногда ничѣмъ не покрытыя. Огромная шляпа съ перьями и въ спутанной прическѣ ниспадающіе волосы дополняли нарядъ модницы.

**Мервскій оазисъ** — см. Мервь, Мервскій у., Мургабъ и Мервь Старый.

**Мервь** (Старый Мервь). — Подъ этимъ именемъ была извѣстна съ древнѣйшихъ временъ страна, расположенная въ области низовьевъ р. Мургаба, въ Средней Азіи; впоследствии то же названіе было нерѣдко приурочиваемо къ одному изъ главныхъ городовъ этой страны, въ 1790 г. разрушенному бухарцами, при чемъ и значительная часть цвѣтущаго Мервскаго оазиса, вслѣдствіе уничтоженія Султана-бендской плотины на р. Мургабѣ, питавшей оросительные каналы, подверглась запустѣнію, въ которомъ остается и понынѣ. Отъ прежняго величія М. остались лишь слѣды ирригаціонныхъ канавъ въ восточной, пустынной нынѣ части Мервскаго оазиса и развалины домовъ, мечетей, стѣнъ, укрѣпленій, городищъ, мавзолеевъ, гробницъ и пр., покрывающія десятки квадратныхъ верстъ въ окрестностяхъ ст. Байрамъ-Али Закаспійской жел. дор. Скудное населеніе М., изнемогая въ борьбѣ съ недостаткомъ воды, частью разбрелось въ разныя стороны, частью же стало группироваться (въ первой четверти текущаго столѣтія) въ зап. части Мервскаго оазиса, гдѣ возникнулъ съ теченіемъ времени М. Новый (см.). Расположенный между Ираномъ и Тураномъ, страдами разноплеменными и постоянно враждовавшими между собою, М., въ теченіе многихъ вѣковъ своего существованія, то достигалъ значительнаго благоденствія и довольно высокой культуры, то подвергался страшнымъ опустошеніямъ и становился обиталищемъ полудикихъ разбойничьихъ племенъ, наводившихъ ужасъ на осѣдлое населеніе сосѣднихъ странъ. Въ послѣднемъ фазисѣ М., въ 1884 г., былъ присоединенъ къ Россіи. Въ первый разъ имя М. встрѣчается въ формѣ «Моуру» (Маръ, Моуръ у туркменъ; Маргіана у класія. писат.); въ восточной литературѣ М. придаютъ иногда эпитеты: Шахджанъ — царская душа или Шахдеханъ — царь міра) въ священныя книгиахъ персовъ (Вендидадъ), гдѣ о М. говорится какъ о третьемъ (Бахъ, Гератъ) мѣстѣ изобилія, созданномъ Ормуздомъ. Древнѣйшая исторія М., до первыхъ столѣтій христіанской эры, въ сущности неизвѣстна и составляетъ лишь предметъ болѣе или менѣе удачныхъ догадокъ. Въ началѣ IV в. несторіане вмѣли въ М. своихъ епископовъ. Въ VII в. христіан-

ство стало здѣсь исчезать подъ вліяніемъ исламизма, водворившагося окончательно въ X в., подъ владычествомъ арабовъ. Въ началѣ XI в. М. становится столицей селджуковъ, изъ которыхъ въ особенности замѣчательны султаны Санджаръ (ум. въ 1157 г.), много способствовавшій украшенію М. и построившій Султанъ-бендскую плотину на Мургабѣ (развалины мавзолея султана Санджара — одни изъ самыхъ грандіозныхъ и интересныхъ въ Старомъ М. и нынѣ). Въ началѣ XIII в. богатый и вѣдущій М. былъ взятъ и разоренъ сыномъ Чингиза, Тули-ханомъ; по преданію, при этомъ погибло до 1300000 жит. Послѣ этого страшнаго погрома городъ М. возродился лишь черезъ 200 лѣтъ, когда сынъ Тимура, Шахрoхъ, былъ назначенъ правителемъ Хорасана (1396). Въ концѣ XV в. М. овладѣли узбеки, которыхъ въ 1510 г. смѣнили персы. Въ теченіе почти трехъ вѣковъ, до погрома 1790 г., М., отчасти вмѣстѣ съ Хорасаномъ, то находился попеременно подъ властью Персіи, Бухары, Хивы, отчасти и Авганистана, то пользовался самостоятельностью. См. «Материалы по археологии Россіи. № 16. Древности Закасп. края: Развалины Старога М.», проф. В. А. Жуковскаго, съ рисунками и таблицами. В. М.

**Мервъ** (Новый Мерв) — уѣздный городъ Закаспійской области и станція Закаспійской желѣзной дороги, въ 770 в. отъ Узунъ-Ада и 574 в. отъ Самарканды, по обѣимъ сторонамъ нижняго теченія р. Мургаба, на высотѣ около 823 фт. надъ ур. Каспійскаго моря, на ровной степной мѣстности. М. возникъ вмѣстѣ съ присоединеніемъ оазиса къ Россіи (4 марта 1864 г.) и съ образованіемъ бывшаго Мервскаго округа (нынѣ уѣзда), когда торговцы, служащіе и нѣкоторые туркмены стали строиться на лѣвоберегу Мургаба, противъ русскаго укрѣпленія, устроеннаго на правомъ берегу рѣки, около неоконченной крѣпости Коушутъ-хатъ-нага (постройка этой крѣпости была начата туркменами-текинцами, на мѣстѣ бывшаго укрѣпленія туркменъ-сарыковъ, въ 1873 г., когда, послѣ паденія Хивы, разнесся слухъ о движеніи русскихъ войскъ на Мервскій оазисъ). Въ настоящее время М. представляетъ довольно благоустроенный городъ, съ населеніемъ (къ 1 января 1895 г.) въ 6397 д. (4035 мжч. и 2362 жнщ.); русскихъ 1212, армянь 1423, персовъ 964, евреевъ 486, туземцевъ 1921, остальные — татары, грузины, поляки, маороссы и пр.; православныхъ 1461, армяно-григоріанъ 1423, евреевъ 486, магометанъ 2925 и пр. Православная церковь, армяно-григоріанская церковь, синагога, 2 еврейскихъ молитвенныхъ дома. Городское 2-классное училище съ женскимъ отдѣленіемъ (въ 1894 г. 79 мальч. и 48 дѣв.) и 2 мусульманскихъ училища; больница на 20 кроватей; аптека, врачъ, 2 фельдшера, акушерка. 2 паровыхъ хлопкоочистительныхъ завода. Метеорологическая станція. Домовъ 448. Городскіе доходы въ 1894 г. 43846 руб., расходы 38912 руб., въ томъ числѣ на управленіе 4428 р., на народное образованіе 1510 руб., на богоугодныя заведенія 2420 руб. Вслѣдствіе центральнаго положенія М. между Хивой, Бухарой, Персіей и Авганистаномъ, торговые

обороты его довольно значительны: отправка хлѣба въ зернѣ, хлопка, кожъ, орѣховъ, шерсти и пр. (главнымъ образомъ по желѣзной дорогѣ). Климатъ М. рѣзко континентальный; по наблюденіямъ за 1890 г., ср. темпер. года 15,6 (Ц.), maximum + 41,2, minimum — 17,8°; осадковъ около 125 мм.; съ іюня по октябрь очень часто дождя не бываетъ вовсе. Воды достаточно (изъ Мургаба); древесныхъ насажденій мало.

*Мервскій уездъ* Закаспійской области занимаетъ юго-вост. часть послѣдней и граничитъ на В съ Бухарой, на Ю съ Авганистаномъ, на С съ хивинскими владѣніями. Ок. 110795 кв. в. (вдвое болѣе Казанской губ.), жителей (къ 1 января 1895 г.) 144386 (82624 мжч. и 61762 жнщ.). Въ отношеніи рельефа М. у. можетъ быть раздѣленъ на двѣ части: сѣверную равнинную и южную возвышенную. Равнинная часть у., занималъ болѣе 75% его площади, расположена на высотѣ 850 (югъ)—300 (сѣв.) фт. надъ ур. Каспійскаго моря и, по своей природѣ, представляетъ лишеныя проточныхъ водъ обширные, частью степныя, частью пустынные пространства, съ песчаной преимущественно почвой (неподвижныя и подвижныя пески), среди которой лишь кое гдѣ, на мѣстѣ прежнихъ рѣчныхъ руслъ и вблизи единственной, протекающей на Ю и теряющейся въ пескахъ рѣки Мургаба, наблюдаются лессовидныя гилы, рѣчныя отложения, а мѣстами и солонцы, встрѣчающіеся, впрочемъ, и среди песковъ. неподвижныя пески чаще всего развиты въ формѣ бугристыхъ песковъ, представляющихъ совокупность бугровъ или холмиковъ, поросшихъ своеобразной и скудной степной растительностью и отдѣленныхъ другъ отъ друга котловинами и впадинами, или же въ видѣ песчаной степи — обширныхъ слегка волнистыхъ песчаныхъ пространствъ, рѣдко покрытыхъ преимущественно травянистой, выгорающей уже въ концѣ весны флорой. Подвижныя или барханные пески, представляющіеся предвигающіеся, подъ вліяніемъ вѣтровъ, имѣющіе 15—25 фт. высоты и лишеныя растительности, барханы (бурры) образуютъ совершенно бесплодныя песчаная пустыни, въ особенности опасная при сильномъ вѣтрѣ; зто послѣдній типъ мѣстности развитъ на значительныхъ площадяхъ между Мервскимъ оазисомъ и долиной Аму-Дарьи и дересѣяется Закаспійской ж. д. Возвышенная часть М. у., расположенная на Ю и ЮВ его, представляетъ холмистое, покрытое толстымъ слоємъ лесса плато (Карабилъ), отдѣльныя высоты коего достигаютъ 4000 фт.; плато это, постепенно понижаясь къ С и являясь сѣвернымъ склономъ Паропамиза, на ЮЗ прорѣзано Мургабомъ и его притоками и представляетъ маловодныя, выгорающія уже въ началѣ лѣта, степныя пастбища. Будучи болѣе богата водой, чѣмъ другіе уу. Закаспійской области, М. у. тѣмъ не менѣе въ большей части своего пространства совершенно лишентъ проточныхъ водъ; единственной рѣкой въ немъ является теряющійся въ пескахъ Мургабъ (см.), система коего занимаетъ юго-западную часть у. и имѣетъ для населенія первостепенное ирригаціонное значеніе. На всей остальной площади у. вода, частью солоноватая, а не-

рѣдко и негодная для пштыя, встрѣчается лишь въ колодцахъ. Климатъ М. у.—рѣзко континентальный; средняя температура года отъ 14° до 16° (по Ц.), maximum 46° (въ тѣни), minimum до—21°; лѣто продолжительное, очень жаркое (почва накаляется до 65° уже весной) и сухое; нерѣдко съ мая по октябрь не выпадаетъ ни капли дождя; количество осадковъ 125—176 мм., выпадающихъ главнымъ образомъ осенью, зимой и очень ранней весной; снѣгъ выпадаетъ рѣдко и держится не долго. Южная, возвышенная часть М. у. значительно отличается по климату отъ остальной равнинной части; при столь же жаркомъ лѣтѣ здѣсь выпадаетъ больше дождя, господствуютъ частые мѣстные вѣтры, а зимой выпадаетъ довольно много снѣга; вообще климатъ отличается непостоянствомъ. Наблюденія ведутся въ Мервѣ, Байтамъ-Али и на Султанъ-бездѣ; ни въ сѣверной, ни въ южной горной части метеорологическихъ станцій нѣтъ (см. Закаспійская область, XII, 161). Растительность Мервскаго уѣзда въ виду своеобразныхъ почвенныхъ и климатическихъ условій отличается особой физиогноміей. Степныя, а отчасти и пустынные пространства (за исключеніемъ летучихъ песковъ) покрыты болѣе или менѣе густыми зарослями типичныхъ для Средней Азіи кустарниковъ и травянистыхъ растений (см. Закаспійская обл., Кара-кумъ), изъ коихъ послѣднія уже ранней весной, подъ влияніемъ палящихъ лучей солнца, засыхаютъ и превращаются въ пыль. Лѣсовъ нѣтъ; дикая древесная растительность (тополь, ива, тамарискъ) встрѣчается лишь въ долинахъ Мургаба и его притокахъ и въ южной возвышенной части у., гдѣ мѣстами по склонамъ холмовъ встрѣчаются рѣдкія заросли фишачиковыхъ деревьевъ. Въ низовьяхъ Мургаба, на заболоченныхъ низинахъ, обширныя пространства покрыты камышами. Вслѣдствіе жаркаго и лѣтвомъ крайне засушливаго климата, лишь земледѣліе въ Мервскомъ уѣздѣ ведется на орошаемыхъ земляхъ, въ слѣдствіе чего культурныя и постоянно населенныя пространства (оазисы) совпадаютъ съ районами, орошаемыми изъ главного и единственнаго запаса ирригаціонныхъ водъ—р. Мургаба. Наиболѣе важное значеніе въ ирригаціонномъ отношеніи имѣетъ сама р. Мургабъ, притоки же ея (Кушъ и пр.), въ слѣдствіе маловодія, трудности выведенія каналовъ и другихъ причинъ, играютъ второстепенную роль. На самомъ Ю. М. у., у впаденія въ Мургабъ Кушка, расположенъ Пендинскій (Пенде) культурный оазисъ, въ которомъ количество орошаемой земли до 5000 дес. Значительно сѣвернѣе, внизъ по Мургабу, по лѣвую сторону р., лежитъ Иодатанскій оазисъ, орошаемый при помощи плотины Казыкль-бездѣ; ирригаціонной земли до 10000 дес. Наиболѣе важнымъ и населеннымъ оазисомъ въ М. у. является Мервскій, расположенный въ области низовьевъ Мургаба и орошаемый при помощи плотины Коушутъ-хавъ-бездѣ, заправляющей совершенно русло Мургаба и направляющей его воды поровну въ два магистрала по обѣ стороны русла; лѣвый каналъ, по имени одного изъ двухъ туркестанскихъ родовъ, называется Отамышъ, а правый, оро-

шающий сѣв.-вост. часть оазиса—Тохтамышъ. Эти два магистрала распадаются на множество второстепенныхъ, распределительныхъ и оросительныхъ каналовъ, орошающихъ площадь до 36000 дес. (каналъ Отамышъ—до 20 т. дес., Тохтамышъ—до 16 т. дес.). Состояніе ирригаціонной сѣти, сооруженной средствами вѣнчанаго населенія, безъ надлежащихъ познаній, въ общемъ неудовлетворительно. Выше Коушутъ-хавъ-бездѣ сооружена, по всѣмъ правиламъ инженернаго искусства плотина Султанъ-бездѣ, при помощи коей предполагается оросить юго-вост. часть оазиса, покрытую развалинами Ст. М. и составляющую Мургабское Государевое имѣніе. Въ указанныхъ орошенныхъ районахъ земледѣліе въ М. у. невозможно, и населеніе ведетъ исключительно пастбищное хозяйство. Населеніе М. у., раздѣляющагося въ административномъ отношеніи на территорію М. оазиса (земли отамышей—23400 кв. в., земли тохтамышей—25695 кв. в.), Пендинское (41400 кв. в.) и Иодатанское (20300 кв. в.) приставства, состоитъ изъ туземцевъ (къ 1 января 1895 г. 143028 душъ, живущихъ въ 29143 кибиткахъ, и 310—въ постоянныхъ домахъ) и пришлаго населенія (всего 1048 чел., въ томъ числѣ русскихъ 392, евреевъ 118, армянъ 53, персовъ 67, ост. 118 чел.); православныхъ—710, католиковъ—11, армян.-григ.—53, евреевъ—118, магометанъ—143454, проч.—40. Туземное населеніе исключительно слагается изъ туркменъ-текинцевъ и сарыковъ. Текинцы, раздѣляющіеся на два главныхъ рода: отамышъ (дѣлится на 2 колѣна—бѣкъ и векиль) и тохтамышъ (дѣлится на 2 колѣна—бахши и сичмазъ), группируются въ М. оазисѣ и, по роду занятій, дѣлятся на осѣдлыхъ (чомуръ), полукочевыхъ и кочевыхъ (чорва). Кочевые туркмены болѣе зажиточны; они кочуютъ почти весь годъ въ пескахъ, со своими стадами, и занимаются почти исключительно скотоводствомъ; осѣдлые занимаются, главнымъ образомъ, земледѣліемъ, въ оазисахъ. Кочевые и полукочевые туркменъ насчитывается около  $\frac{2}{3}$  всего ихъ числа. Туркмены-сарыки, раздѣляющіеся на 5 племенъ (сухти, херезки, байрачъ, алаша, хорсанлы), населяютъ Иодатанскій и Пендинскій оазисы и по роду занятій не отличаются отъ текинцевъ; только между сарыками (особенно въ пендинскомъ приставствѣ) болѣе скотоводовъ-кочевниковъ, чѣмъ между текинцами. Въ М. у. земледѣліемъ занимается около  $\frac{1}{3}$  туземнаго и весьма небольшая часть пришлаго населенія. Земледѣліе неразрѣдно связано съ водовладнѣніемъ; каждый семейный туркменъ имѣетъ право на пай воды, съ соответственнымъ земельнымъ надѣломъ. Почва въ большинствѣ мѣстностей весьма плодородна и, за исключеніемъ солончаковой, даетъ, при достаточномъ орошеніи, хорошеі урожай; обработка земли повсемѣстно примитивная, орудія первобытны; въ нѣкоторыхъ мѣстностяхъ по окраинамъ оазисовъ нерѣдко не хватаетъ воды для орошенія посѣвовъ. Сѣютъ преимущественно пшеницу и ячмень (главнымъ образомъ яровые), затѣмъ небольшое количество кунжута, риса (М. оазисъ), джугары (Sorghum serripum), кукурузы и проч. Производство пшеницы и ячменя постепенно

возрастает; значительное количество их вывозится уже за пределы уезда. В качестве кормового растения съедается также, на усадебных участках, люцерна, дающая до 6—7 сборов. Пшеницы в Мерском уезде собирается до 1200000 пд., ячменя—750000 пд., риса—48000 пд. Важнейшее промышленное растение—хлопчатник (главн. образом американскій), разводимый преимущественно в М. оазисѣ; однако культура его, вследствие недостатка орошенных земель и кочности туркменскаго населенія, встрѣчаетъ значительныя затрудненія и развивается туго; в 1894 г., по официальнымъ свѣдѣніямъ, собрано в М. у. до 55 тыс., а в 1895 г.—до 325 тыс. пуд. чистаго волокна. Огородничество развито слабо; изъ Самарканда и Астрахани ввозятъ капусту и картофель. Больше существовавшее значеніе имѣть бахчеводство; дыни и арбузы разводятся повсюду, гдѣ имѣется ослѣдность, и служатъ в теченіе большей части года важнымъ пищевымъ средствомъ. Подъ садами до 1550 д., изъ которыхъ на М. оазисъ приходится до 1000 дес., на Иолатанскій—до 400 и на Пендинскій—до 150 дес. Шелководство пока почти не существуетъ; в 1894 г. оживлено грены всего 60 зол. Весьма важной отраслью сельскаго хозяйства в М. у., въ виду скудости оросительныхъ водъ, является скотоводство, тѣсно связанное съ кочевымъ бытомъ большей части туземнаго населенія и послѣ замиренія края все болѣе и болѣе развивающееся. В 1894 г. въ М. у. насчитывалось овецъ и козь—785989, верблюдовъ—15282, лошадей—16469, крупнаго рогатаго скота—25894 гол., ословъ—10492. Большая часть скота остается круглый годъ на подножномъ корму; лишь для лошадей и верблюдовъ, и отчасти для крупнаго рогатаго скота, заготовляется на зиму кормъ. Суровыя зимы отзываются, поэтому, крайне тяжело на скотоводствѣ; в зиму 1890—91 г., напр., населеніе пендинскаго приростства потеряло до 160000 головъ скота. Лучшими пастбищами считаются песчаная степи и предгорья Шаропамиза въ пендинскомъ приростствѣ, а также бурные пески между Аму-Дарьей и зап. границей у. Наибольшее значеніе имѣютъ овцы и верблюды (см. Закаспійская область, XII, 163). В 1894 г. собрано шерсти 89831 пд., стоимостью въ 352640 р.; кожь продано 43482 шт., за 26202 руб., овчянь 26140 шт., за 21485 руб. Шерсть не только служитъ важнымъ предметомъ вывоза, но и употребляется на мѣсть для производства кустарныхъ издѣлій (ковры, ткани, кошмы, паласы и пр.), которыхъ в 1894 г. вывезено на 65000 р. Населеніе занимается еще добычей соли въ соленыхъ озерахъ на Ю у., заготовкой дровъ, караваннымъ извозомъ, работами на Закаспійской ж. дор., охотой (последней—главнымъ образом сарыки изъ Иолатанскаго оазиса). Пути сообщенія, за исключеніемъ Закаспійской ж. д. и колеснаго почтоваго тракта изъ Мерва въ Тахта-базаръ (Пендинскій оазисъ)—исключительно вьючные, по которымъ движеніе совершается караванамъ. В 1895 г. пришло в М. у. каравановъ 392, съ товарами на 508000 р.; ушло изъ М. у. 291 карав., съ товарами на сумму 363500 р.;

довольно оживленные сношенія производятся также съ Авганистаномъ, черезъ Пенде (Тахта-базаръ). Постоянныхъ поселеній въ М. у., кромѣ г. Мерва, три: Иолатанъ, Тахта-базаръ и сел. Алексѣевское (ок. 400 душъ), основанное в 1892 г. въ долинѣ р. Кушпъ, около 300 в. къ Ю отъ Мерва и въ 100 в. сѣвернѣ Герата, русскими поселенцами (изъ Харьковской губ.). 2 првосл. прк., 2 русск. начал. школы и 31 мусульм. школа; врачъ, 3 фельдшера и 3 оспопрививателя-туземца. М. у. образованъ, в 1894—85 гг. (подъ именемъ М. округа), изъ территорій добровольно присоединившихся къ Россіи туркменъ. Литература—см. Закаспійская область.

**Мергелированіе почвы** — маравѣ съ известкованіемъ—преслѣдуетъ одну и ту же цѣль. Мергель (см.) содержитъ значительное количество углекислосой соли и его удобрительное дѣйствіе, поэтому, должно быть сравнено къ извести. Что касается до этой составной части мергеля, то по отношенію къ ней приложимо все сказанное о роли извести въ статьѣ Известкованіе почвы. Какъ и тамъ, польза, приносимая удобреніемъ, происходитъ не вследствие прямой питательности извести, но гораздо болѣе благодаря улучшающему дѣйствію ея на физическія свойства почвы и ускоренію вывѣтриванія нерастворимыхъ частей послѣдней, съ той только разницей, что количество вносимаго въ почву мергеля, конечно, должно быть большимъ, именно пропорціонально содержанию въ немъ извести. Но удобрительное дѣйствіе мергеля оказывается болѣе сложнымъ, потому что въ немъ нужно принимать во вниманіе еще цѣлый рядъ другихъ важныхъ составныхъ частей, главнымъ образомъ, кали и фосфорную кислоту (правда, въ очень небольшомъ количествѣ). Благодаря содержанію этихъ веществъ, послѣ внесенія мергеля, если онъ былъ употребленъ на соответствующей почвѣ, слѣдуетъ рядъ хорошихъ урожаевъ, безъ всякихъ постороннихъ удобрительныхъ средствъ. Удобреніе мергелемъ извѣсто съ давнихъ временъ. Еще Плиній описывалъ способъ употребленія мергеля (merga) у римлянъ; по его словамъ, этотъ способъ перенятъ у галловъ. По Шверпу, удобреніе мергелемъ существуетъ давно въ Нижнерейнскомъ округѣ, болѣе 100 лѣтъ съ нимъ знакомы и въ другихъ частяхъ Германіи. Мергель не только не содержитъ въ себѣ органическихъ веществъ, но самъ даже разрушаетъ перегной въ почвѣ или, разрыхляя послѣднюю, способствуетъ слѣшкомъ быстрому разложенію ея, подъ влияніемъ атмосферы. Съ уменьшеніемъ же содержанія перегноя и сильнаго разрыхленія почвы, подъ влияніемъ частаго внесенія мергеля, составныя части послѣдней начинаютъ распадаться на мелкій, похожій на пыль, порошокъ, который, съ одной стороны, легко высыхаетъ, съ другой, отъ дѣйствія воды, слипается и сильно твердѣетъ. Конечно, съ наступленіемъ такого состоянія, когда и количество азотистой пищи не въ состояніи уже поддерживать производительной почвы, и физическія свойства послѣдней ухудшаются, урожаи должны постепенно падать. Исправленіе такой почвы можетъ послѣдовать только послѣ

сильнаго уваживанія въ теченіе нѣсколькихъ лѣтъ, могущаго пополнить утраченный перегной. Слѣдовательно, мергель представляетъ собою не полное удобреніе и только на почвѣ богатой или сильно уваженной онъ не истощаетъ землю, а дѣлаетъ ее болѣе плодородной. Вообще мергеля требуются тѣмъ менѣе, чѣмъ болѣе въ немъ извести и другихъ дѣятельныхъ началъ; для глинистой почвы требуется болѣе извести, чѣмъ для песчаной; песчаный мергель дѣйствуетъ скорѣй, даже если бы онъ содержалъ извести и менѣе, чѣмъ глинистый, по природѣ своей болѣе плотный, который зато дѣйствуетъ продолжительнѣе. Смотря по различію этихъ вліяній, мергель оказываетъ свою силу 10, 20, а иногда и 30 лѣтъ. При слабой посылкѣ мергелемъ, его берутъ около 2600 кв. фт. на дес., при среднемъ до 5000, а при сильной—двое болѣе противъ послѣдней цифры. Вывозка на поле производится лѣтомъ во время пара подъ озимья, или позднею осенью и весной, подъ яровыя растенія. Чѣмъ болѣе распадается мергель до запашки и чѣмъ совершеннѣе перемѣшанъ съ пахотнымъ слоемъ, тѣмъ дѣйствіе его обнаруживается скорѣе. Дѣйствіе его дѣлается болѣе замѣтнымъ на почвахъ бѣдныхъ извѣстью и вмѣстѣ съ тѣмъ достаточно содержащихъ перегной, хотя бы послѣдній былъ и кислыхъ свойствъ. Послѣ мергеля, если только благоприятствуютъ мѣстныя условія, хорошо родятся почти всѣ растенія, особенно же клеверъ и стручковыя. Подъ всѣ растенія, требующія сильнаго удобренія, необходимо одновременное, вмѣстѣ съ мергелемъ, внесеніе навоза.

Г. К.

**Мергель** = *ушальк* — глина, болѣе или менѣе богатая углекислой извѣстью (и магнезій), или известяка, богатый глиной. Содержаніе углекислой извести составляетъ 20%—60%, иногда меньше или больше; смотря по количеству этой послѣдней, М. приближается по своему виду и свойствамъ то къ известняку, то къ глинѣ. Цвѣтъ бываетъ различный: желтый, сѣрый, красно-бурый, зеленый, синій, черный. Распространенъ въ сизурійской, девонской, юрской, мѣловой и друг. системахъ. Къ М. относится и лёссъ.

**Мергентгеймъ** (Mergentheim)—гор. въ Вюртембергѣ; 4397 жит., въ томъ числѣ 1535 лютеранъ и 256 евреевъ; обработка кожь, винокурение, сельское хозяйство, винодѣліе. За городомъ лѣчебное заведеніе Карлсбадъ, съ горькосоленымъ источникомъ. М. упоминается уже въ 1058 г.; вмѣстѣ съ окрестностями, онъ былъ однимъ изъ значительнѣйшихъ командорствъ Нѣмецкаго ордена и съ 1527 по 1809 г. служилъ мѣстопребываніемъ великаго магистра. Въ 1631 г. М. былъ захваченъ шведскимъ генераломъ Горномъ, но послѣ битвы при Нердлингенѣ (1634) возвращенъ ордену. Въ 1645 г. при М. французы, подъ начальствомъ Тюренна, были разбиты имперскими войсками, предводимыми Мерси. Въ 1809 г. М. и всѣ оставшіяся владѣнія нѣмецкаго ордена были захвачены Вюртембергомъ, и шенбруннскій миръ удручилъ этотъ захватъ. Ср. Hötting, «Das Karlsbad bei M.» (Мергентгеймъ, 1873); Wörls, «Führer durch M.» (2 изд., Вюрцбургъ, 1889).

**Мергенъ** или *Морганъ*—городъ въ Маньчжуріи, въ Хэй-лунь-цзянской пров., въ верхнемъ теченіи Нонни, на лѣв. берегу рѣки, въ 215 в. къ СВ отъ Цицикара, на высотѣ около 960 фт. Обширная площадь, обнесенная деревянною стѣной, съ 3-мя воротами, вычурной рѣзной работы, окрашенными въ яркіе цвѣта, съ бойницами и амбразурами. Внутри стѣны административныя учрежденія, кумирня, школа, казармы, вокругъ нея—лавки, фанзы и мастерскія. Всѣхъ фанзъ около 500, жителей около 3000. Хлѣбная торговля съ Благовѣщенскомъ; вся торговля въ рукахъ китайцевъ.

**Мергуи** (Mergui)—гор. въ области Тенасеримъ, въ британской Бирмѣ, въ округѣ того же имени, на о-вѣ, образуемомъ дельтою р. М., близъ моря; хорошая гавань для небольшихъ судовъ; значительная торговля чешуей акулы, трепангами, слоновой костью, сапаномъ (красильное дерево) и черепахой. Жит. ок. 10 тыс.

**Мергуи** (Mergui)—архипелагъ изъ множества маленькихъ о-ковъ въ Бенгальскомъ заливѣ, принадлежащихъ округу М.

**Мерда**—старинная рыболовная поштинная единица. Въ 1618 г. въ Обонежской пятинѣ, на р. Волгѣ, въ порогѣ Мневцѣ, принадлежали Пудожскому погосту 43 $\frac{1}{2}$  М. рыбныхъ ловель, съ которыхъ оброку получалось 2 гривны и, кромѣ того, былъ еще 21 $\frac{1}{2}$  М. монастырскихъ ловель. Судя по оброку, котораго причиталось меньше денегъ съ М., единица эта была весьма невелика.

**Мердеръ**—дворянскій родъ, происходящій изъ Саксоніи, откуда Іоаннъ М. переехалъ въ началѣ XVIII в. въ Польшу. Изъ его внуковъ Карлъ Карловичъ (1788—1834), ген.-адъютантъ, былъ воспитателемъ имп. Александра II, а Павелъ Карловичъ (1795—1873)—сенаторомъ. Петръ Карловичъ М. (род. въ 1819 г.), ген.-адъютантъ и ген.-отъ-инф., и Иванъ Карловичъ К. (род. въ 1832 г.), штабмейстеръ, директоръ канцеляріи главнаго управленія гос. коннозаводства—дѣти Карла Карловича М. Родъ М. внесенъ въ III и II ч. род. кн. Могилевской, Московской и Тверской губерній (Гербовникъ, XIII, 63).

**Мердеръ** (Надежда Ивановна)—см. Серверинъ.

**Мере** (де)—кавалеръ и человекъ большого парижскаго свѣта. Жилъ въ XVII в. Занятый рѣшеніемъ вопросовъ, ставимыхъ азартными играми, которыя были предметомъ его постоянныхъ увлеченій, онъ, по своему близкому знакомству съ Паскалемъ, содѣйствовалъ привлеченію послѣдняго къ занятіямъ теоріею вѣроятностей, положившимъ, какъ извѣстно, начало ея развитію. Сдѣлавъ онъ это невольню, предложивъ Паскалю для рѣшенія слѣдующія двѣ задачи. Первая: при сколькихъ бросаніяхъ двухъ игральныхъ костей можно надѣяться получить *sonnez*, т. е. 6 очковъ на каждой? Вторая: опредѣлить жребій двухъ игроковъ послѣ извѣстнаго числа бросаній игральныхъ костей, т. е. найти отношеніе, въ которомъ они должны раздѣлить ставку, если предположить, что между ними состоялось соглашеніе о прекращеніи игры до ея окончанія. Самъ де-М. рѣшалъ эти задачи только въ простѣйшихъ частныхъ случаяхъ.

**Меридитъ** (George Meredith) — выдающийся английскій романистъ; род. въ 1828 г., въ молодости жилъ долго въ Германіи, много занимался нѣмецкой литературой; позже сошелся съ прерафаэлитами, въ особенности съ Д. Г. Росетти; уже много лѣтъ живетъ почти отшельникомъ, близъ Лондона. Первый романъ Меридита, «Ordeal of Richard Feverel», вышелъ въ 1859 г.; за нимъ послѣдовали «The Egoist», «Diana of the Crossways», «One of our conquerors», «The Tragic comedians», «Sandra Belloni», «Shavings of the Shigpat». Всѣ эти произведенія очень долго были непоняты и неопытны по достоинству критикой; только въ послѣдніе годы М. проникъ въ публику и признанъ крупнымъ представителемъ современнаго английскаго романа. Причина того, что М. оставался такъ долго неизвѣстнымъ, заключается въ нѣкоторыхъ особенностяхъ его таланта. Въ своемъ творчествѣ, какъ и въ своей жизни, М. — одинокій мыслитель и скорѣе отвлеченный философъ, чѣмъ непосредственный художникъ; всю сложность явленій дѣйствительной жизни онъ переводитъ въ область чистой мысли и, чтобы понять жизнь, отступаетъ отъ нея на нѣкоторое разстояніе, отстаетъ чуждымъ ея воздѣйствію. Другая особенность М. — его стиль, напоминающій Стерна и Ж. П. Рихтера; онъ всецѣло состоитъ изъ афоризмовъ и оригинальныхъ сочетаній словъ, сжатыхъ иногда до непонятности формулъ, полупутливыхъ, полупилюсофскихъ разсужденій. Двигателемъ жизни М. считаетъ разумъ, стремленіе дѣйствовать такъ, какъ требуетъ голосъ разсудка, въ противоположность побужденіямъ чувствъ. Анализъ возникающей отсюда борьбы — главная задача романовъ М. Онъ рисуетъ дѣльную галерею жертвъ «сентиментальности», при чемъ одинаково пагубнымъ кажется ему какъ преобладаніе эгоистическихъ чувствъ, такъ и крайнее, не оправдаваемое разсудкомъ самозабвеніе. Его излюбленные типы — люди съ тонкимъ наблюдательнымъ умомъ, гораздо болѣе занятые философіей жизни, чѣмъ самой жизнью, стоящие внѣ событий, но наблюдающие за ними или изъ празднаго любопытства, или изъ склонности пролизировать. Помимо этихъ специальныхъ «наблюдателей», придающихъ своеобразный оттѣнокъ романамъ М., дѣйствующія лица романовъ заняты тоже самокритикой и останавливаютъ постоянно ходъ драмы, чтобы дать себѣ отчетъ въ своихъ побужденіяхъ, гоняться за «формулой души». Въ общемъ получается впечатлѣніе какого-то театра, въ которомъ интереснѣе всего зрители, остроумно критикующие то, что происходитъ на сценѣ. Лучшимъ изъ романовъ М., по силѣ и глубинѣ анализа, а также по оригинальности стиля, считается «Эгоистъ». Полное собраніе произведеній М. («George M. Works», Лонд., 1889) еще не закончено. На русск. яз. пер. «Карьера Брюмента» въ «Отечественныхъ Зап.» 1875 г.; отд. изд. «Эгоистъ» (1894). См. Richard Le Gallienne, «G. Meredith» etc.; «Дж. Меридитъ», критическій очеркъ З. Венгеровой («Вѣсти. Европы», июль 1895).

З. В.

**Меридитъ** (Owen Meredith) — псевдонимъ второго лорда Бульверъ-Литтона; см. IV, 908.

**Мережа** — рѣка, протекаетъ по Повгородской губ., беретъ начало въ Устюженскомъ у. Направляется на ЮВ и впадаетъ съ правой стороны въ р. Чагодошу (или Чагоду), следовательно — принадлежитъ къ Волжской системѣ. Рѣка М. несудоходна, но верста на 11—12 силавна; длина всего течения 19 верстъ.

**Мережа** — рыболовная сѣть, натянутая на пять обручей, отстоящихъ одинъ отъ другого на  $\frac{1}{2}$  аршина; между первымъ и третьимъ обручами помещается *горло* (коническая сѣть), отверстие котораго привязывается тремя бачеками къ четвертому обручу. Съ одной стороны М. привязываются полавки — *киблячки*, а съ другой грузила — *кибасы*. М. употребляется на С. Россіи, преимущественно для ловли шукъ, и укрѣпляется весной, близъ береговъ, посредствомъ трехъ кольевъ: одинъ привязывается къ колу, сообразному концу М., а другіе два — къ оконечностямъ сѣтанныхъ крыльевъ, направляющихъ рыбу въ М.

С. В.

**Мережка** или *ботаника сѣть* — состоитъ изъ трехъ прилегающихъ одна къ другой сѣтей: средней — частой *прозая* и крайнихъ — двухъ рѣдкихъ *ряжей*. Ловля основана на томъ, что рыба, спасаясь отъ шума или преслѣдованія (см. Вогадо, IV, 474) или не замѣчая (ночью) сѣти, проходитъ черезъ крайній рядъ рѣдкихъ ячей, запутывается потомъ въ частой сѣти и даже проскальзываетъ, вмѣстѣ съ послѣднею, черезъ третью рѣдкую сѣть, вследствие чего оказывается какъ-бы въ мѣшкѣ, изъ котораго не можетъ освободиться. М. ловятъ преимущественно лѣтомъ въ такихъ заросшихъ травой мѣстахъ, гдѣ другіе способы рыбной ловли недоступны.

С. В.

**Мережковская** (Зинаида Николаевна) — жена Д. С. Мережковского, пишетъ подъ дѣвнчей фамиліей *Литтлусъ*. Род. въ 1867 г.; по отцу — шведскаго происхожденія; до замужества жила на Кавказѣ. Съ начала 90-хъ гг. помѣстия рядъ повѣстей и стихотвореній въ «Вѣсти. Европы», «Русской Мысли», «Сѣв. Вѣсти», «Всемир. Иллюстр.», «Нивѣ» и др. Часть ихъ вышла отдѣльнымъ изданіемъ, подъ загл. «Новые люди» (СПб., 1896). По основнымъ качествамъ своего таланта, совершенно лишеннаго диризма, М. пристраиваетъ къ реалистической школѣ и больше всего ей удается насмѣшливое изображеніе мелочей домашней жизни; миръ прислуги, например, М. рисуетъ очень оригинально, стараясь открыть общечеловѣческія черты ея психологіи. Но не довольствуясь природными данными своего незауряднаго дарованія, М. стремится къ «новой красотѣ» и считаетъ свой сборникъ «первыми ступенями» къ ней. Для достиженія «новой красоты», рядомъ съ вполне жизненными типами она вводитъ въ каждый разсказъ, часто совершенно механически, одно или нѣсколько лицъ, психологія которыхъ создана изъ идей Ницше, съ его прославленіемъ зла, французскаго декаданства, съ его враждой къ опредѣленности, и, наконецъ, культъ красоты, какъ принципа высшаго, чѣмъ принципъ нравственности. Самые типы «Новыхъ людей» совсѣмъ не удался автору; часто это даже не лица, а какія-то безплотныя видѣнія. Какъ выраженіе настроенія, «Новые люди» тѣмъ не ме-

нѣе, очень интересны: это—одна изъ первыхъ попытокъ воспроизвести безкрылою, лишенное воли и стремления къ добру поколѣние послѣднихъ лѣтъ. Стихотворенія М. любопытны по той открытости, съ которой въ нихъ провозглашается религія эгоизма («Люблю себя какъ Бога»).

**Мережковскій** (Дмитрій Сергѣевичъ) — известный поэтъ. Род. въ 1866 г. Отецъ его занималъ видное мѣсто въ дворцовомъ вѣдомствѣ. Окончилъ курсъ на историко-филологическомъ факультетѣ сиб. университета. Уже въ 15 лѣтъ помѣщалъ стихи въ разныхъ изданіяхъ. Первый сборникъ стихотвореній М. появился въ 1888 г., второй, «Символы», въ 1892 г. (СПб.). Очень много М. переводить съ греч. и латинскаго: въ «Вѣстн. Европы» 90-хъ гг. напечатанъ рядъ его стихотворныхъ переводовъ трагедій Эсхила, Софокла и Еврипида. Отдѣльно вышли «Дафнисъ и Хлоя» Лонга (СПб., 1896). М. часто выступаетъ и со статьями критич. характера: въ «Сѣв. Вѣстникѣ», «Рус. Обозрѣніи», «Трудѣ» и др. напечатаны его этюды о Достоевскомъ, Пушкинѣ, Майковѣ, Короленко, Кальдеронѣ, французскихъ нео-романтикахъ, Ибсенѣ и др. Въ 1893 г. издана имъ книга: «О причинахъ упадка современной рус. литературы». Въ «Сѣв. Вѣстн.» 1895 г. М. съ большимъ успѣхомъ дебютировалъ на поприщѣ историческаго романа «Отверженнымъ» (отд. СПб., 1895). Отличительныя черты разнообразной и плодотворной дѣятельности М.—преобладаніе головной надуманности надъ непосредственнымъ чувствомъ. Обладая обширнымъ литературнымъ образованіемъ и усердно слѣдя за европейскимъ литературнымъ движеніемъ, М. часто вдохновляется настроеніями книжными. Стихъ его изященъ, но образности и одушевленія въ немъ мало и, въ общемъ, его поэзія не согреваетъ читателя. Онъ слишкомъ часто останавливается на темахъ, не соответствующихъ свойствамъ его суховатаго дарованія, и потому впадаетъ въ холодность и напыщенность. По содержанію своей поэзіи, М. въ началѣ всего тѣснѣе примыкалъ къ Надсону. Не будучи «гражданскимъ» поэтомъ въ тѣсномъ смыслѣ слова, онъ, однако, всего охотнѣе разрабатывалъ такіе мотивы какъ верховное значеніе любви къ ближнему («Сакья-Муни»), прославлялъ готовность страдать за убійденія («Аввакумъ») и т. п. На одно изъ произведеній перваго періода дѣятельности М. — поэму «Вѣра» — выпалъ самый крупный литературный успѣхъ его. Чрезвычайная простота сюжета, разработаннаго безъ всякихъ потугъ сказать что-нибудь необыкновенное, давала автору возможность не напускать на себя никакихъ чрезвычайныхъ чувствъ, а живая картина умственной жизни молодежи начала 80-хъ гг. сообщаютъ poemѣ значеніе серьезнаго воспроизведенія эпохи. Поэма полна юношеской бодрости и заканчивается призывомъ къ работѣ на благо общества. Съ конца 80-хъ гг. М. захватываетъ волна символизма и нитчаенства. Этотъ поворотъ невыгодно сказанъ на поэтической дѣятельности его. Мистицизма или хотя бы романтизма въ ясномъ до сухости писа-

тельскомъ темпераментѣ М. совершенно нѣтъ, почему и «символы» его переходятъ въ ложный пафосъ и мертвую аллегорію. Историческому роману М., представляющему собою начало широко, хотя и весьма искусственно задуманной трилогіи («Юліанъ отступникъ», «Возрожденіе», «Петръ и царевичъ Алексѣй»), нѣкоторыя стороны нитчаенства—именно его воплотивъ свободное отношенію къ древнему язычеству—сообщили, однако, очень крупный размахъ. Въ романѣ масса предвзятости, психологія Юліана неясна и полна противорѣчій, но отдѣльныя подробности разработаны порою превосходно. «Отверженный» занимаетъ видное мѣсто въ ряду нашихъ историческихъ романовъ и по глубокому проникновенію автора духомъ эллинизма, и по отсутствію шаблонныхъ приемовъ. Это результатъ тщательнаго ознакомленія съ древней и новой литературой о Юліанѣ, и поѣздки автора въ Грецію. Въ критическихъ этюдахъ своихъ М. отстаиваетъ тѣ же принципы, которыхъ практически держится въ творческой дѣятельности. Вотъ почему въ первыхъ его статьяхъ, напр. о Короленко, еще чувствуется струя народничества 70-хъ и начала 80-хъ гг., почти исчезающая въ книжкѣ «О причинахъ упадка современной литературы», а въ новѣйшихъ его статьяхъ уступающая мѣсто не только равнодушію къ прежнимъ идеаламъ, но даже какому-то вызывающему презрѣнію къ нимъ. Мораль нитчевскихъ «сверхчеловѣковъ» поразила воображеніе впечатлительнаго поэта, и онъ готовъ отнесті стремленіе къ нравственному идеалу къ числу мѣщанскихъ условностей и шаблонствъ. Изъ критическихъ этюдовъ М. наибольшій шумъ возбудила книжка «О причинахъ упадка современной русской литературы». Въ ней не мало мѣткихъ характеристикъ современныхъ литературныхъ дѣятелей, но общія тенденціи книжки неясны, потому что авторъ еще не рѣшался воплотивъ опредѣленно поставить скрытый тезисъ своего этюда—мысль о цѣлѣбной силѣ символизма. М.—рѣшительный врагъ «тенденціозной» и утилитарной школы русской критики послѣднихъ 40 лѣтъ, но собственныя его статьи очень тенденціозны, потому что не столько посвящены характеристикѣ разбираемаго писателя, сколько служатъ поводомъ защищать любимыя положенія и настроенія автора. Такъ, весь поглощенный теперь подготовительными работами для втораго романа трилогіи, онъ въ блестящемъ, но крайне парадоксальномъ этюдѣ о Пушкинѣ (сборникъ П. Пердова, «Философскія теченія русской поэзіи») находитъ въ самомъ национальномъ русскомъ поэтѣ «флорентійское» настроеніе.

**Мережковскій** (Константинъ Сергѣевичъ) — зоологъ, родился въ 1854 г., среднее образованіе получилъ въ училищѣ правовѣднѣя, гдѣ прослушалъ и первый спеціальныи курсъ. Въ 1874 г. перешелъ въ спб. унив. на физико-математическій факультетъ, гдѣ занимался преимущественно зоологіей и ботаникой. Еще студентомъ ѣздилъ для зоологическихъ изслѣдованій на Вѣлое море и на неаполитанскую зоологическую станцію. По окончаніи курса былъ командированъ на

2 года за границу и работалъ въ Лейпцигѣ, Неаполѣ и Парижѣ. Въ послѣдніе два года пребыванія въ университетѣ занялся также изученіемъ антропологии, производилъ въ Крыму раскопки; во время заграничной командировки продолжалъ заниматься и антропологіей, особенно въ антропологической школѣ въ Парижѣ. По возвращеніи изъ-за границы защитилъ диссертацию про *venia legendi* и читалъ лекціи по зоологіи въ слб. унив. (1884) и на высшихъ женскихъ курсахъ. Во время пребыванія въ СПб. старался сгруппировать имѣвшіяся здѣсь научныя силы въ области антропологии для того, чтобы основать антропологическое общество (которое впоследствии и было основано). Вслѣдствіе болѣзни былъ вынужденъ оставить СПб. и научныя занятія, поселился въ Крыму и занялся изученіемъ виноградарства и садоводства. Работы М. посвящены главнымъ образомъ зоологіи, а отчасти ботаникѣ и антропологии и помѣщены болѣею частью въ «Трудахъ СПб. Общества Естествоиспытателей», а также въ заграничныхъ журналахъ. Онъ напечаталъ: «Этюды надъ простѣйшими животными сѣвера Россіи», «Исслѣдованія надъ губками Вѣлаго моря», «Діатомовыя водоросли Вѣлага моря», «Sur le developpement de la meduse Obelia» («Bulletin de la Société Zoologique de France»), «Отчетъ объ изслѣдованіяхъ каменнаго вѣка въ Крыму» («Извѣстія Геогр. Общ.», 1880), «Материалы къ познанію животныхъ пигментовъ» (1883—диссертация про *venia legendi*) и мн. др. Кроме того написалъ: «Выборъ лучшихъ виноградныхъ сортовъ» (1894), «Виноградная культура на сѣверѣ» (1894), «Монографическіе очерки главнѣйшихъ винныхъ сортовъ, № 1 Pinot» (1894) и другіе статьи техническаго содержанія.

**Меренца** (—возлюбленный Пта 'Анеффу; Манеэ, другое имя Ваеира) — сынъ и преемникъ Рамзеса II, 3-й царь 19-й египетской манеэоновской династіи, приблизительно въ XIII в. до Р. Хр. Былъ совратителемъ еще при жизни отца. Въ 5-й годъ его царствованія на Египетъ напали ливійцы и морскіе разбойники, въ которыхъ видятъ жителей береговъ Средиземнаго моря—сардиныя, тирренцевъ, ливійцевъ, даже ахейцы; цѣлью ихъ былъ не только грабежъ, но и устройство поселеній, попытки къ чему дѣлались неоднократно и раньше. Битва произошла у города Ценру, на границѣ Нитріи, и кончилась пораженіемъ варваровъ, при чемъ ихъ пало болѣе 9000. Побѣда египтянъ сдѣлалась предметомъ многихъ похвальныхъ одъ, изъ которыхъ одна начертана на стѣнахъ Карнака, другія сохранились въ папирусахъ Anastasi II, гдѣ вспоминается также триумфъ царя. Въ одной изъ нихъ впервые упоминается имя «Израиль». Многіе, слѣдуя Іосифу Флавію, относятъ ко времени М. еврейскій исходъ. Постройки М. находять во всѣхъ главныхъ египетскихъ городахъ, при чемъ нерѣдко обнаруживается приписываніе ему чужихъ памятниковъ; важны его укрѣпленія на сирійской границѣ. Отъ времени М. сохранилась масса полныхъ глубокаго интереса папирусовъ — литературныхъ произведеній, служившихъ для прописей

учащимся писцамъ и извѣстныхъ въ наукахъ подъ именемъ pap. Sallier, Anastasi и Болонскихъ; на обратной сторонѣ одного изъ нихъ (An. III) — домытки пограничнаго чиновника въ Сиріи о приходившихъ письмахъ и послахахъ.

В. Т.

**Меренра-Мехтисеафъ** (Метесобфис) — имя двухъ царей VI египетской династіи (ок. начала 3-го тысячелѣтія до Р. Хр.). М. I, сынъ Пени I, вступилъ на престолъ молодымъ и царствовалъ недолго. При немъ окончилъ свою дѣятельность вельможа Уна, при немъ же совершены знаменитыя экспедиціи во внутреннюю Африку Херхуфа, эфантинскаго номарха. Вообще сношенія съ дальними югомъ съ этого времени сильно занимаютъ египтянъ и выступаютъ на первый планъ; самъ М. прѣзжалъ въ Ассуанъ, для принятія депутацій дикихъ племенъ, и увѣличилъ это надписью. Пирамиды его на саккараскомъ полѣ содержатъ въ себѣ обычныя въ то время заупокойныя надписи и наз. Ха-Ноферъ («прекрасный горизонтъ»). Найдена и хранится въ гизскомъ музеѣ его мумія, уцѣлѣвшая хорошо и доказывающая, что онъ умеръ еще молодымъ. М. II, вѣроятно внукъ предыдущаго, царствовалъ всего 1 годъ, сдѣлавшись жертвой бунта.

В. Т.

**Мерева**—сл. Харьковской губ. и у., при рч. Меревѣ. 2 церкви, прк.-прих. училище; трактиръ, шесть постоялыхъ дворовъ, 20 лавокъ. Двор. 551, жит. 3526. Узель жел. дорогъ Курско-Харьково-Азовской и Харьковско-Николаевской.

**Меречавна** (Мера)—р. Виленской губ., пр. прит. Нѣмана. Березъ начало ок. с. Таберишекъ, Виленскаго у. Дл. теченія 110 в. Рѣка сдѣлана на 60 в. отъ устья Солчи (дѣвній ея притокъ). Въ 1892 г. по ней отправлено дровъ и лѣсныхъ матеріаловъ 800 тыс. пд. Берега М. круты и состоятъ изъ известняковъ.

**Меречь**—мст. Виленской губ., Трокскаго у. По преданію, оно существовало въ XII в., но въ лѣтописяхъ упоминается въ XIV в., подъ именемъ Меречь или Меркенъ. Тутъ былъ укрѣпленный замокъ, разрушенный въ 1393 г. Жителей 762, дворовъ 82. Католич. прк., школа, аптека, врачъ, зав. водочный, пивоваренный и кирпичный.

**Мержевецкій** (Иванъ Павловичъ)—род. въ 1838 г., въ городѣ Енджеевѣ, Радомской губ., и въ 1861 г. окончилъ курсъ медицинской академіи въ Петербургѣ. Онъ былъ оставленъ при ней для пріготовленія къ профессорскому званію и посвятилъ себя изученію душевныхъ болѣзней подъ руководствомъ профессора И. М. Валинскаго. Въ началѣ 70-хъ годовъ онъ дополнилъ свое специальное образованіе путемъ продолжительныхъ занятій въ клиникѣ и лабораторіяхъ различныхъ западно-европейскихъ университетовъ, и въ 1877 г. сдѣлался преемникомъ Валинскаго въ качествѣ директора клиники душевныхъ болѣзней. Онъ обогатилъ науку нѣкоторыми цѣнными изслѣдованіями, относящимися къ идіотизму, алкоголизму, прогрессивному параличу и кроме того ему принадлежатъ множество казуистическихъ и судебно-медицинскихъ сообщеній по различнымъ вопросамъ его специальности.



Статьи его напечатаны какъ въ русскихъ, такъ и въ иностранныхъ периодическихъ изданияхъ. Помимо его ученыхъ трудовъ, онъ имѣетъ большія заслуги въ томъ отношеніи, что изъ его клиники вышелъ цѣлый рядъ образованныхъ врачей-специалистовъ, изъ которыхъ многие занимаютъ самостоятельное положение въ качествѣ профессоровъ или завѣдующихъ заведениями для душевно-больныхъ въ различныхъ городахъ Россіи. При М. возобновилась и оживилась дѣятельность общества психіатровъ въ СПб., основаннаго первоначально въ 1861 г., но не издававшего своихъ протоколовъ до 1879 г.; съ 1880 г. онъ состоитъ предсѣдателемъ этого общества. Съ 1879 г. онъ состоитъ совѣстнымъ членомъ медицинскаго совѣта при министерствѣ внутреннихъ дѣлъ. Съ 1883 г. подъ его редакціей издается журналъ «Вѣстникъ клинической и судебной психіатріи и невропатологіи». Въ 1887 г. онъ былъ предсѣдателемъ перваго съѣзда отечественныхъ психіатровъ, состоявшагося въ Москвѣ. Въ 1893 г. М., за выслугою лѣтъ, оставилъ кафедру при медицинскій академіи.

## II. P.

**Мерзбургъ** (Merseburg)—гор. въ прусской прав. Саксоніи, на Зале; 17669 жителей (1890 г.). Сохранилъ средневѣковую вышность. Замѣчательнъ соборъ съ 4-мя колокольнями и органомъ, однимъ изъ самыхъ большихъ въ Германіи. Железодѣлательные и оружейные заводы; бумага, клей, сигары, пиво. М.—одинъ изъ старинѣйшихъ нѣмецкихъ городовъ, любимое мѣстопребываніе Генриха I; здѣсь часто собирались рейхстаги. Крестьянская война 1525 г., а еще болѣе 30-ти лѣтъна очень разорили М. Въ 1813 г. пруссаки одержали здѣсь побѣду надъ франц. корпусомъ Макдональда.

**Мерзляковъ** (Алексій Федоровичъ)—талантливый критикъ и поэтъ, род. въ 1778 г., въ г. Далматовѣ, въ небогатой купеческой семьѣ. Учился въ пермскомъ народномъ училищѣ, гдѣ обратилъ на себя вниманіемъ *Одой на заключеніе мира со шведами*, дошедшей до имп. Екатерины II. Его на казенный счетъ опредѣлили въ университетскую московскую гимназію. Студентомъ университета онъ сблизился съ Жуковскимъ и былъ членомъ кружка, задававшего цѣлью «очищать вкусъ, развивать и опредѣлять понятія обо всемъ, что извѣстно, что превосходно». Многимъ обязанъ онъ совѣтамъ Дмитріева. Первые поэтические опыты М. появились въ журналѣ Подшивалова: «Пріятное и полезное препровожденіе времени» (1796). Молодой поэтъ подражалъ Ломоносову, Державину, Карамзину. Въ «Утренней Зарѣ» М. помѣстилъ оду: «Непостижимому», явно разсчитанную на соревнованіе съ одой Державина «Богъ». Здѣсь же напечатаны «Пѣсни Моисеява по переходѣ Чернаго моря», имѣвшая особенный успѣхъ, и переводъ «Ars poetica» («Наука Стихотворная») Горация. Въ 1804 г. М. получилъ степень магистра и кафедру російскаго краснорѣчія и поэзіи, которую занималъ въ моск. унив. до самой смерти (26 июля 1830). Съ большимъ усердіемъ исполнялъ также М. обязанности члена и временнаго предсѣдателя общества любителей

россійской словесности, со дня его основанія. Въ началѣ 1812 г. М. открылъ серію публичныхъ лекцій, собиравшихъ цѣвъ литературнаго и аристократическаго общества. Прерванный нашествіемъ Наполеона, лекціи возобновились въ 1816 г. и дали разборъ популярнѣйшихъ произведеній тогдашней русской литературы. Въ общемъ М. былъ самымъ виднымъ представителемъ университетской словесной науки въ теченіе первой половины XIX в. При вступленіи на кафедру онъ не нашелъ въ русской литературѣ господства какой-либо одной строго определенной и общепризнанной школы. Съ одной стороны, авторитетъ Сумарокова казался непоколебимымъ, имя Ломоносова, какъ поэта — священнымъ. «Россиада» Хераскова считалась послѣднимъ словомъ русскаго эпическаго гения; съ другой стороны, публика зачитывалась балладами Жуковскаго, и вмѣстѣ съ нимъ на русско-французскій классическій Парнасъ проникали туманные образы нѣмецкаго романтизма. Немного позже, въ самый зрѣлый періодъ профессуры М., стали появляться первыя произведенія Пушкина. Природный, весьма развитой художественный вкусъ помѣшалъ М. замкнуться въ классическую схоластику и заставлялъ его на каждомъ шагѣ разрушать стройность официальной литературной доктрины. На первыхъ порахъ Мерзляковъ принесъ существенную пользу университетскому изученію русской словесности. Онъ первый отдѣлилъ преподаваніе ея отъ древнихъ литературъ и сообщалъ кафедру русской литературы самостоятельное значеніе. До М. разборъ образовъ отечественнаго слова происходилъ на основаніи латинскихъ реторикъ. М. внесъ въ преподаваніе личный критическій талантъ, выдвинулъ на первый планъ національное содержаніе русскихъ произведеній и старая руководствъ замѣнилъ новыми. Но реформа дальне не пошла. У М. не оказалось достаточно смѣлости и энергіи, чтобы окончательно порвать съ традиціями педантизма. Съ первыхъ лѣтъ профессуры онъ положилъ въ основу своего преподаванія сочиненіе нѣм. эстетика Эшенбурга (см. Критика, XVI, 769) и оставался ей вѣрнъ до конца, въ общихъ принципахъ. Руководствами для студентовъ служили составленныя М. «Краткое начертаніе теории изыщной словесности» и «Краткая риторика». Обѣ книги представляли переводъ или пересказъ идей Эшенбурга: но переводчикъ нерѣдко вставлялъ въ текстъ такія мысли, которыя мало соответствовали подлиннику. «Произведенія изыщныхъ искусствъ», писалъ, напр., М., «какъ предметъ чувствованія и вкуса, не подвержены строгимъ правиламъ и не могутъ, кажется, имѣть постоянной системы или науки изыщнаго». Несравненно важнѣе вслѣхъ правилъ—*критика вкуса*. Эта двойственность идей и пріемовъ проходитъ черезъ всю дѣятельность М. Въ теоріи онъ высказывалъ взгляды, менѣе всего жизненные и прогрессивные, напр., согласно Горацию, дѣлать всю поэзію на два рода—эпическій и драматическій, а лирическую поэзію включать въ разрядъ эпической. Больше оригинальности и историческаго значенія представляють критическія статьи М., появлявшіяся въ «Трудахъ Общ. Люб. Рос.

Слов., въ «Вѣстникъ Европы» Каченовскаго, въ журналѣ «Амфионъ», который издавалъ М. вмѣстѣ съ Ѳ. И. Ивановымъ и С. В. Смирновымъ.) Встрѣчающіеся здѣсь отзывы о всѣхъ важнѣйшихъ русскихъ писателяхъ русской литературы часто отличаются большою критической проницательностью и художественнымъ чутьемъ. Въ ст.: «Разсужденіе о россійской словесности въ нынѣшнемъ ея состояніи» («Труды», 1812, I) М. характеризуетъ дѣятельность Тредьяковскаго, Сумарокова, Ломоносова, Державина, Хераскова, Озерова, Крылова совершенно независимо отъ теоретическихъ шитвкъ. Значеніе «Телемахиды» Тредьяковскаго онъ старается опредѣлить съ исторической точки зрѣнія; по поводу Сумарокова и Озерова читаетъ рѣзкую отповѣдь подражанію французамъ, «умственному рабству» русскихъ писателей; по поводу Ломоносова высказываетъ порицаніе пристрастію къ торжественнымъ одамъ, такъ какъ «человѣкъ всего занимабельнѣе для человѣка»; съ этой же точки зрѣнія восхваляется Державинъ за употребленіе будничныхъ, народныхъ выраженій. Въ «Вѣстникѣ Европы» М. напечаталъ пространные разборы сочиненій Сумарокова, трагедій Озерова, «Медянка» Аблесимова (1817, части 91—94). въ «Трудахъ» — статью о Державинѣ (1820, XVIII) и «Письмо изъ Сибири» (1818, XI). Эти статьи слѣдуетъ считать наиболѣе полнымъ отраженіемъ критическаго таланта М. Главная заслуга ихъ — въ томъ, что авторъ возсталъ противъ литературнаго старовѣрія и рѣшилъ подвергнуть критической повѣркѣ старые авторитеты. Въ развѣнчиваніи произведеній Сумарокова, въ болѣе точномъ и разсудительномъ опредѣленіи поэтическихъ заслугъ Ломоносова и художественнаго таланта Державина М. явился предшественникомъ Надеждина и Вѣлинскаго. Ему недоставало, однако, цѣльности и послѣдовательности руководящихъ принциповъ. «Вотъ гдѣ система», говорилъ онъ своимъ слушателямъ, указывая на сердце и сводя критику, такимъ образомъ, къ впечатлѣніямъ, которымъ въ дообавокъ, предстояло мириться съ неизмѣнными толками профессора о «правилахъ». Отсюда противорѣчія и совмѣстность представленій, на что и указалъ современникъ М., Веневитиновъ. Молодой критикъ отмѣтилъ еще и другой, едва ли не болѣе существенный недостатокъ эстетика М.: профессоръ не слѣдилъ за развитіемъ своей науки, съ теченіемъ времени даже совсѣмъ погнулъ изученіе ея, лекціи свои превратилъ въ импровизаціи, въ разборъ произведеній Ломоносова или Державина, случайно попадавшихъ на глаза при раскрытіи книги на каедрѣ. Новое возникновеніе явленія въ области литературы заставляли М. врасплохъ: онъ или подвергалъ ихъ суду съ узкой схоластической точки зрѣнія, или обличалъ растерянность критической мысли. Такъ, въ «Письмѣ изъ Сибири» онъ попалъ на баллады и на «духъ германскихъ поэтовъ» на такомъ основаніи: «что это за духъ, который разрушаетъ всѣ правила піитики, смѣшиваетъ вмѣстѣ всѣ роды, комедіи съ трагедіей, пѣсни съ сатирою, балладу съ одой и пр. пр.?» Появленіе Пуплина повергло М. въ смущеніе. Очевидны раз-

сказываютъ, что, читая «Кавказскаго плѣнника», М. плакалъ: «онъ чувствовалъ, что это прекрасно, но не могъ отдать себѣ отчета въ этой красотѣ и — безмолвствовалъ». /Двойственность и недоконченность отмѣчаютъ М. и какъ поэта. Онъ — лирикъ, совмѣстившій всѣ жанры, отъ классической оды до простой пѣсни, легко становившейся достояніемъ даже нелитературной публики. Упражнялся въ торжественномъ жанрѣ Ломоносова и Державина, М. выражаетъ патриотическія и религиозныя чувства посредствомъ самыхъ изысканныхъ риторическихъ фигуръ и въ «высокомъ стилѣ». Довольно обширенъ у М. отдѣлъ стихотвореній на академическія торжества; здѣсь напыщенная форма искупается восторженной вѣрой автора въ науку и искренней отзывчивостью на всякій фактъ, знаменующій ея успѣхи. Гораздо болѣе шире поэтическимъ достоинствомъ обладаютъ пѣсни и романсы М.; многіе изъ нихъ положены на музыку. Иногда сентиментальный тонъ вредитъ глубинѣ чувства; условныя восклицанія, шаблонныя обороты встрѣчаются часто — но нѣкоторые пѣсни М. напоминаютъ лучшія Кольцовскія пѣсни. Таковы, напр. «Я не думала ни о чемъ въ свѣтѣ тужить», «Чернобровой, черноглазой, молодецъ удалой», «Ожиданіе» («Гошно дѣвицъ ждаты мила друга»), знаменитое «Одиночество» («Среди долины ровныя»). Въ стихотвореніяхъ для дѣтей ярко отразилась гуманныя натура автора; особенною живостью и граціей отличается «хоръ дѣтей маленькой Наташи». М. много переводилъ изъ классическихъ и новыхъ авторовъ. Лучшіе изъ его переводовъ — «Эклогия» Виргилія и Теокрита. Статьи и лекціи М. до сихъ поръ не изданы. Поэтическія произведенія изданы общ. люб. рус. слов. въ Москвѣ въ 1867 г., въ двухъ частяхъ. Біографія М. — въ «Биограф. словарь проф. и преподавателей моск. унив.» (М., 1855, ч. II). Нѣкоторыя свѣдѣнія о немъ въ книгѣ М. Дмитріева, «Мелочи изъ запаси моей памяти» (2 изд. М., 1869). На основаніи этихъ источниковъ составлена ст. Ник. Мизко («Рус. Стар.», 1879, янв.). *Ив. Ивановъ.*

**Мери** (Жозефъ Мэри) — французскій писатель (1798—1866). Вмѣстѣ съ А. Бартеlemi писалъ политическія сатиры, работалъ въ сатирическомъ еженедѣльникѣ «Némésis». Остроумный, съ пламенной фантазіей и обширною начитанностью, М. пользовался въ свое время большою популярностью. Главныя соч. его: «Mélodies patriotiques» (1853); «Napoléon en Italie» (1859); романы — «Scènes de la vie italienne», «Les nuits de Londres», «Un amour dans l'avenir», «Héva», «La guerre du Nizam», «La Floride»; комедіи: «L'univers et la maison», «Le vrai club des femmes», «Une veuve inconsolable», «L'essai du mariage», «Frontins», «La fiancée aux millions»; драмы: «Le chariot d'enfant», «Gusman le brave» и др. Ср. Claudin, «Méry, sa vie intime etc.» (П., 1868).

**Мерива** — библейское названіе двухъ мѣстъ, гдѣ Моисей источилъ воду изъ скалы и тѣмъ утишилъ ропотъ еврейскаго народа. См. Исх. XVII, 7 и Числ. XX, 13.

**Меривель** (Herman-Charles Meivale) — современный англійскій писатель, род. въ 1839 г. Лучшія его произведенія — драмы «Alfor her», «Forget me not», «The Synics», ро-

манъ «Our Joan», поэмы «White Pilgrim and other poems» и т. д.

**Меривель** (Чарльз Merivale, род. в 1808 г.)—англ. историкъ, авторъ классическаго труда: «History of the Romans under the Empire» (I—VIII, 1850—62); начеч. «General hist. of Rome» (1875), «Lectures on Early Church History» (1879) и др.

**Мерида** (Merida)—огражденный гор. въ испанской пров. Бадахосъ (Badajoz, бывшая пров. Эстремадура), на прав. берегу Гвадианы; 10 тыс. жит. Основана Августомъ. Остатки римскихъ построекъ.

**Мерида** (Merida)—г. въ респ. Венецуэлъ, на Чамб; до разрушенія землетрясеніемъ 1812 г. была самымъ населеннымъ и значительнымъ городомъ въ Венецуэлъ; фабрики шерстяныхъ издѣлій. Жит. 12000.

**Мерида** (Merida)—г. въ мексиканскомъ штатѣ Юкатанъ; торговля кожами, оленьими шкурами, кампешевымъ деревомъ и особенно леннееномъ (волоконн. агавы). Жит. 50000.

**Меридень** (Meriden)—г. въ С.-Ам. шт. Коннектикутъ; прозванъ *Серебрянымъ городомъ* изъ-за многочисленныхъ фабрикъ издѣлій изъ чистаго серебра, накладного и британскаго металла, на сумму до 15 милл. долл. въ годъ. Фабрики электрическихъ аппаратовъ, бронзы, томпака, латуны, часовъ, жестяныхъ издѣлій, лампъ, стальныхъ перьевъ, сѣделъ и мн. др., всего на сумму 26 милл. долл. 18 церковь, 5 банковъ, высшія, среднія и низшія школы, 3 ежедневныя газеты. Освѣщенъ электричествомъ. Жит. 21562 (1890).

**Меридианная плоскость** или *плоскость меридіана*—плоскость, проходящая черезъ ось вращенія земли и отвѣсную линію даннаго мѣста; она дѣлитъ небесный сводъ на двѣ части: восточную и западную. Всѣ звѣзды при своемъ видимомъ суточномъ движеніи, вступая въ М. плоскость достигаютъ наибольшей или наименьшей высоты надъ горизонтомъ (см. Кульминація). Определеніе меридианной высоты свѣтила имѣетъ важное значеніе въ астрономіи, потому что позволяетъ, смотря по надобности, простѣйшимъ образомъ вывести склоненіе звѣзды или широту мѣста наблюденія. Когда солнце достигаетъ М. высоты, то бываетъ истинный полдень, и тѣни, отбрасываемыя всѣми предметами, имѣютъ кратчайшую длину. См. Гномонъ (VIII, 949). *М. или полуденная линія*—пересѣченіе меридианной плоскости съ плоскостью горизонта; направленіе этой линіи указываетъ С и Ю и служитъ началомъ счета угловъ по горизонту (см. Азимутъ). В. В. В.

**Меридианная труба** или *пассажный инструментъ*—астрономическій приборъ; состоитъ изъ зрительной трубы, вращающейся въ плоскости меридіана, и служитъ для наблюденія временъ прохожденія свѣтила черезъ плоскость меридіана. Такія наблюденія, смотря по надобности, даютъ возможность опредѣлять или прямое восхожденіе свѣтила, или поправку часовъ, т. е. опредѣлять время. М. труба, соединенная съ точно дѣленнымъ вертикальнымъ кругомъ, называется *меридианнымъ кругомъ*; это—астрономическій инструментъ постоянныхъ обсерваторій. Времена прохожденія

черезъ поле зрѣнія трубы съ отсчетами по вертикальному кругу даютъ возможность одновременно опредѣлять прямыя восхожденія и склоненія свѣтилъ. Изображеніе М. круга см. фиг. 1. на таблицѣ *Астрономическіе инструменты* (II, 374). В. В. В.

**Меридіаны**—воображаемыя линіи на земной поверхности, происходящія отъ пересѣченія ея плоскостями, проходящими черезъ ось вращенія земли. Служатъ для построенія географическихъ картъ и для счета долготъ; для послѣдней дѣли одинъ изъ меридіановъ, называемый *первымъ*, принимается начальнымъ. За первый М. принимаютъ обыкновенно проходящій черезъ главную обсерваторію страны, напримѣръ въ Россіи—М., проходящій черезъ центръ средней башни пулковской обсерваторіи. См. Долгота географическая (X, 926).

**Меридово озеро** (по-егип. Меръ-узуръ—«великое озеро», что греки поняли, какъ имя фараона-основателя). Въ глубокой древности, вѣроятно, занимало все пространство области Фаюма; въ птоломеевское время площадь его едва достигала  $\frac{1}{2}$  кв. м. и приблизительно соответствовала теперешнему Birket el Qegan. Съ Ниломъ соединяется при помощи канала (Хунтъ, по-егип.), пересѣкающаго Ливійскую дѣль. У современнаго г. Иллахуна (егип. Ро-Хунтъ—врата канала) въ древности были шлюзы, при помощи которыхъ озеро регулировало нильскія наводненія, принимая лишнюю воду и выпуская ее въ случаѣ недостаточнаго разлитія. Древние считали М. озеро однимъ изъ чудесъ свѣта; интересныя описанія его—у Геродота, Дiodора, Страбона, Птолемея, Плинія; въ такъ наз. папирусѣ лабиринта сохранился древне-египетскій рисунокъ его. Ср. Brugsch, «Das altaegyptische Seeland» («Zeitschr.», 1872); «Der Moeris-See» (т. же, т. XXX); Jomard, «Mémoire sur le lac Moeris»; Brown, «The Fayum and Lake Moeris»; Lanzoni, «Le papyrus du lac M.» (1896). В. Т.

**Мерикани**—сѣвероамериканская бумажная матерія, замѣняющая деньги въ Занзибарѣ; 2 ярда М. приблизительно= $\frac{1}{4}$  доллара. Подобно тому и *меланга*, кусокъ черной бумажной матеріи въ сѣверной Сенегамбіи, служивъ мѣноюю дѣнностью приблизительно въ 13 франк.

**Мерикосеръ** (Иоганнъ - Каспаръ Mörikofer, 1799—1877)—швейцарскій филологъ и историкъ церкви, былъ священникомъ. Напечаталъ: «Die Schweizer. Mundart im Verhältniss zur hochdeutschen Schriftsprache» (нов. изд., Лпц., 1864), «Klopstock in Zürich» (1851), «Die Schweizer. Litteratur des XVIII J.» (Лпц., 1861), «Bilder aus dem kirchlichen Leben der Schweiz» (Лейпцигъ, 1864), «Ulrich Zwingli» (Лпц., 1867—69), «J. J. Cretinger in Zürich» (Лпц., 1873), «Geschichte der Evangel. Flüchtlinge in der Schweiz» (Лпц., 1876).

**Мериландъ**—шт. Сѣв. Ам., см. Мэрилендъ.

**Мериме** (Просперъ Mérimée, 1803—70)—знаменитый франц. писатель, членъ франц. акад. Родившись въ семьѣ образованнаго ученаго (химика) и живописца, Жана-Франсуа-Леонара М. (жена котораго, мать писателя, также съ успѣхомъ занималась живописью),

сторонника новаго порядка вещей, воспитаннаго въ духъ идей XVIII в.—молодой М. рано развилъ въ себѣ изящный вкусъ и культъ искусства. Окончивъ курсъ юридическихъ наукъ въ Парижѣ, онъ былъ назначенъ секретаремъ графа д'Артуа, одного изъ министровъ июльской монархіи, а затѣмъ главнымъ инспекторомъ историческихъ памятниковъ Франціи. На этомъ посту онъ много способствовалъ сохраненію историческихъ достопамятностей. Во время своего перваго путешествія въ Испанію, въ 1830 г., М. подружился съ графомъ де-Теба и его женой, дочь которыхъ, Евгенія, стала впоследствии императрицей французомъ. М., въ качествѣ стараго друга семейства графини Монтхо, былъ во время второй имперіи близкимъ челоѣкомъ при тюльерійскимъ дворѣ; императрица Евгенія питала къ нему сердечную привязанность и относилась какъ къ отцу. Въ 1853 г. М. былъ возведенъ въ званіе сенатора и пользовался полнымъ доверіемъ и личной дружбой Наполеона III. Служебная карьера и полтика играли, впрочемъ, второстепенную роль въ жизни и дѣятельности такого писателя-художника, какимъ по призванію былъ М. Еще изучая право въ Парижѣ, М. подружился съ Амперомъ и Альбертомъ Штацферомъ. Последний ввелъ его въ домъ своего отца, собиравшаго у себя кружокъ людей, преданныхъ наукамъ и искусствамъ. На его литературныхъ вечерахъ бывали не одни французы, но также англичане, вѣмцы (Гумбольдтъ, Мольт) и даже русскіе (С. А. Соболевскій, Мельгуновъ). У Штацфера М. сошелся и подружился съ Бейлемъ (Стендалемъ) и Делеклюзомъ, завѣдывавшимъ отдѣломъ критики въ «Revue de Paris». Литературные вкусы и взгляды М. сложились подъ вліяніемъ Штацферова и кружка Делеклюза. Отъ нихъ онъ заимствовалъ интересъ къ изученію литературъ другихъ народовъ. Универсальность литературнаго образованія М. замѣтно выдѣляла его изъ среды другихъ французскихъ писателей того времени. М. одинъ изъ первыхъ во Франціи оцѣнилъ достоинство нашей литературы и сталъ учиться по-русски, чтобы читать въ подлинникъ произведенія Пушкина и Гоголя. Онъ былъ большимъ почитателемъ Пушкина, котораго переводилъ для французской публики и оцѣнкѣ котораго посвящалъ превосходный этюдъ. По отзыву И. С. Тургенева, лично знавшаго М., этотъ французскій академикъ, въ присутствіи чуть ли не самого Виктора Гюго, называлъ Пушкина величайшимъ поэтомъ нашей эпохи, наравнѣ съ Байрономъ. У Пушкина — говорилъ и писалъ М. — удивительное сочетание формы и содержанія; въ его стихахъ, чарующихъ своею изящной прелестью, всегда болѣе содержанія, чѣмъ словъ, какъ и у Байрона; поэзія расцвѣтаетъ у него какъ-бы сама собою изъ самой трезвой правды. На литературномъ поприщѣ М. дебютировалъ очень рано, когда ему было всего 20 лѣтъ. Первымъ его опытомъ была историческая драма «Кромвель». М. прочелъ ее въ кружкѣ Делеклюза; она заслужила горячіе похвалы Бейла, какъ смѣлое отступленіе отъ классическихъ правилъ единства времени и дѣйствія. Не смотря на одобреніе кружка дру-

зей, М. остался недоволенъ своимъ первымъ произведеніемъ, и оно не пошло въ печать, такъ что трудно судить о достоинствахъ его (это было еще до литературной революціи, принятой В. Гюго). Въ 1825 г. М. написалъ нѣсколько драматическихъ пьесъ и напечаталъ ихъ подъ заглавіемъ: «Théâtre de Clara Gazul», заявляя въ предисловіи, что эти пьесы переведены имъ съ испанскаго и принадлежатъ перу неизвѣстной актрисы странствующей труппы; къ нѣкоторымъ экземплярамъ даже былъ приложенъ ея портретъ, т. е. портретъ М. въ женскомъ платьѣ. Амперъ провозгласилъ, въ вліятельномъ тогда «Globe», что въ лицѣ автора «Théâtre de Clara Gazul» во Франціи появился сынъ Шекспира. Второе литературное произведеніе М., появившееся въ печати, было также мистификаціей: это его знаменитая «Guzla» (Страсбургъ, 1827; 2 изд. Пар., 1842: «Guzla ou choix des Poésies Illustres recueillies dans la Dalmatie, la Bosnie, la Croatie et l'Herzegowine»). Книга эта надѣлала много шума въ Европѣ и считается однимъ изъ образцовъ ловкой и остроумной поддѣлки народныхъ мотивовъ. Приложенная къ «Гузлѣ» біографія Маглановича и почти всѣ примѣчанія къ ней издателя составлены на основаніи «Путешествія въ Далмаціи» аббата Форти («Voyage en Dalmatie», переводъ съ итальянскаго изданія, Бернъ, 1778). Поддѣлка М. ввела въ заблужденіе многихъ, въ томъ числѣ Мицкевича и Пушкина. Нѣмецкій ученый Гергардъ написалъ М., что ему удалось въ прозѣ «Гузлы» открыть самый размѣръ иллирійскаго стиха. Гѣте помѣстилъ въ одной нѣмецкой газетѣ разборъ «Гузлы», въ которомъ выразилъ сомнѣніе въ подлинности пѣсеней далматинскаго барда; но въ книгѣ Огюстена Филона: «Mérimee et ses amis» (Пар., 1894), напечатаны неизданныя доселѣ письма М. къ Штацферу, изъ которыхъ видно, что проницательность Гѣте объясняется весьма просто — М., посылая ему «Гузлу», довольно ясно намекнулъ, что онъ самъ авторъ этихъ пѣсеней. Въ письмѣ М. къ Соболевскому отъ 18 января 1835 г., написанному по просьбѣ Пушкина, М. объясняетъ, что поводомъ къ составленію «Гузлы» послужило желаніе осмѣять господствовавшее тогда стремленіе къ мѣстному колориту (couleur locale) и добыть средства для путешествія въ Италію. Тоже объясненіе М. повторялъ во второмъ изданіи «Гузлы». Французскіе біографы М., напр. Филоны, приходятъ въ изумленіе отъ искусства, съ которымъ 23-лѣтній парижанинъ сумѣлъ извлечь изъ жадныхъ матеріаловъ яркія и звѣрныя краски для выраженія мотивовъ совершенно незнакомой и чуждой ему народной поэзіи. Необходимо, однако, принять во вниманіе обстоятельство, упускаемое изъ вида французскими біографами: нѣсколько лѣтъ своего ранняго дѣтства М. провелъ въ Далмаціи, гдѣ отецъ его состоялъ при маршалѣ Мармонѣ. За «Гузлой» послѣдовали слены изъ феодальной жизни «L'acquiesce» (1828) и драма «Famille Carvajal», историческій ром. «Chronique du temps de Charles IX» и рассказъ «Mateo Falcone» (1829). М. въ это время дѣятельно сотрудничалъ въ «Revue de Paris» и «National» и состоялъ

въ самыхъ близкихъ отношеніяхъ съ редакціями этихъ изданій, имѣвшихъ оппозиціонный характеръ. Въ сентябрьской книжкѣ «Revue de Paris» за 1829 г. напечатанъ превосходный рассказъ М.: «Prise de la redoute»; особенно замѣчательно мастерство трезвой правды въ изображеніи сценъ войны, въ которой онъ никогда не участвовалъ. Въ той же «Revue» напечатаны повѣсть «Tamaoag» и «Перль Толедо». Въ 1830 г. М. написалъ повѣсть «Vase étrusque» и рядъ писемъ изъ Испаніи, напечатанныхъ въ «Revue de Paris». Въ журналѣ «Артистъ» за 1831 г. онъ напечаталъ статьи о мадридскомъ музеѣ, а въ 1839 г. «Jacqueline» (повѣсть) и рассказъ «Double méprise». Въ 1834 г. М. перешелъ въ «Revue des deux Mondes» и напечаталъ здѣсь повѣсть «Ames du purgatoire», свидѣтельствующую о мастерскомъ изученіи быта и нравовъ Испаніи. Реставрація памятниковъ искусства поглощаетъ преимущественно его время и въ теченіе трехъ лѣтъ онъ пишетъ всего одну повѣсть: «Vénus d'Ille», напечатанную въ «Revue de deux Mondes» за 1837 г. Въ концѣ 1839 г. М. предпринялъ побѣдку на о-въ Корсику. Результатомъ этой побѣдки были «Notes de Voyage en Corse» (II, 1840) и превосходная повѣсть «Colomba» (въ «Revue des deux Mondes» за 1840 г.), до сихъ поръ сохраняющая всю свою прелесть и свѣжесть. Отшлифованная по общему шаблону жизнь большыхъ городовъ, центровъ цивилизаціи, была противна М.; онъ почти никогда не посвящалъ свое перо, какъ художникъ, изображенію этой неблагоприятной для искусства, по его выраженію, среды. Его всегда гораздо болѣе привлекали дикіе, самобытные нравы, сохранившіе своеобразный и яркій цвѣтъ старины. Именно поэтому ему такъ и удалось описать корсиканскіе нравы, и также образъ цыганки Кармень, въ извѣстной новеллѣ этого имени. Затѣмъ М. издалъ нѣсколько сочиненій по исторіи Греціи, Рима и Италіи, основанныхъ на изученіи источниковъ. Его исторія Дона Педро I, короля Кастиліи, пользуется уваженіемъ даже среди специалистовъ. Когда собственно М. заинтересовался русской литературой — въ точности сказать нельзя. Изъ его переписки съ графиней Мантиха видно, что въ концѣ 40-хъ гг. онъ уже серьезно занимался ею. Въ 1849 г. онъ перевелъ «Шиковую Даму» Пушкина, а въ 1851 г. помѣстилъ въ «Revue des deux Mondes» интересный этюдъ о Гоголѣ. Въ 1853 году вышелъ его переводъ «Ревизора». «Исторія Петра Великаго» Устрялова М. посвятилъ нѣсколько статей въ «Journal des Savants»; тамъ же онъ напечаталъ нѣсколько очерковъ изъ исторіи нашего казачества («Les Cosaques d'autrefois» — Стенька Разинъ, Богданъ Хмельницкій). Исторія Смутнаго времени особенно его занимала; онъ написалъ «Le faux Démétrius» и затѣмъ воспользовался изученіемъ этой эпохи для художественнаго ея изображенія, въ драматическихъ сценахъ: «Les Debut d'un Aventurier» («Revue des deux Mondes» 1 декабря 1852). М. былъ большимъ почитателемъ И. С. Тургенева и написалъ предисловіе къ французскому перев. «Отцовъ и Дѣтей», вы-

шедшему въ Парижѣ въ 1864 г. Последняя повѣсть, изданная при жизни М., была «Lokis». Послѣ смерти М. изданы «Dernières nouvelles» (1873: между ними лучшей расказъ «Chambre bleue») и его письма. Его «Lettres à une inconnue» (1874), съ предисловіемъ Тэна, выдержала нѣсколько изданій. Въ 1875 г. изд. «Lettres à une autre inconnue». Ср. Tamisier, «M. l'écrivain et l'homme» (1875); Tournex, «Bibliographie de M.» (1876); его же, «Prosper M.» (1879); D'Haussonville, «Prosper M.» (1888); Brandes, въ 5 т. его «Hauptströmungen etc.» Повѣсти М. переводились на рус. яз.: «Ильсская Венера» (въ «Библ. для Чт.», 1837); «Колomba» (т. ж. 1840), «Двойная ошибка» («Современникъ» 1847), «Варооломеев. ночь» (въ «Истор. Вѣстн.» 1882), и «Кармень» въ «Дорож. Библ.» (1890) и др. *И. Матоневъ.*

**Мерингъ** (Сигмаръ Mehring) — пѣм. писатель, род. въ 1856 г. Пользуется извѣстностью какъ юмористъ и авторъ эстетическихъ сочин.: «Der Reim in seiner Entwicklung» (1889) и «Deutsche Verslehre» (1891). Въ 1890 г. вышла его пародія «Крейцеровой сонатѣ» Толстого — «Die Pfennigsonate», появившаяся въ русск. переводѣ въ «Гражданинѣ». Въ своихъ стихотвореніяхъ «Nichts» (1894) М. отстаиваетъ свободу личности противъ религиозныхъ и политическихъ ограниченій. *Ф. Ф.*

**Мерингъ** (Францъ Mehring, род. въ 1846 г.) — нѣмецкій публицистъ. Воззрѣнія М. сложились подъ влияніемъ Лассаля; онъ сталъ писать въ радикально-демократическихъ органахъ и обратилъ на себя вниманіе статьей: «Treitschke als Oekonomist» (въ журн. «Wage»; отдѣльное изданіе, подъ заглав. «Treitschke der Sozialistötler»). Его брошюра: «Zur Geschichte der Socialdemokratie» (Магдебургъ, 1877) была переработана имъ въ цѣлую книгу: «Die deutsche Socialdemokratie, ihre Geschichte und Lehre» (3 изд., Бременъ, 1879). Въ работахъ этого періода М. рѣзко критикуетъ социальную демократію, но въ то же время защищаетъ ее отъ несправедливыхъ нападокъ, отрицая всякую связь ея съ покушеніями на жизнь имп. Вильгельма I. Въ 80-хъ гг. онъ велъ въ берлинской демократической газетѣ «Volkzeitung» энергичную борьбу противъ исключительнаго закона о социалистахъ. Въ 90-хъ гг. онъ сталъ публицистомъ социалдемократіи и помѣщалъ передовыя статьи въ журналѣ Каутскаго: «Die Neue Zeit»; здѣсь же явился лучшей его трудъ: «Die Lessing Legende» (отд. Штутгартъ, 1891), занимающій выдающееся мѣсто въ небогатой историческими монографіями литературѣ экономическаго материализма. Онъ даетъ гораздо больше, чѣмъ обещаетъ его заглавіе: авторъ дѣлаетъ попытки раскрыть социальные корни литературной дѣятельности Лессинга и анализируетъ при этомъ генезисъ прусскаго государства, съ его двумя основами — юнкерствомъ и милитаризмомъ. Какъ памфлетистъ, М. не имѣетъ себѣ равнаго въ современной нѣмецкой литературѣ; особенно выдаются, въ этомъ отношеніи, его брошюры о Штеккерѣ (Б., 1882) и Евг. Рихтерѣ (1892). *Б. К.*

**Мерингъ** (Фридрихъ Фридриховичъ, 1822—1887) — съ 1857 г. профессоръ частной те-

рапи в киевском унив. Родомъ изъ Саксоніи, въ 1845 г. получалъ въ лейпцигскомъ унив. степень доктора медицины и хирургіи. Приглашенный занять мѣсто врача при больницѣ графа Сперанскаго въ Вуромкѣ (Полтавской губ., Золотоношскаго у.), М. перѣхалъ въ 1845 г. въ Россію. По предложенію Пирогова, М. принялъ участіе въ конкурсѣ для занятія кафедрой частной патологии и терапіи въ киевскомъ унив. сочинившемъ «Объ историческомъ развитіи аускультации и перкуссии». Въ 1853 г. кафедра была занята другимъ конкурентомъ, а ему предложено чтеніе лекцій по государственному врачевствѣ. Въ 1856 г., М. былъ командированъ съ проф. Алферьевымъ въ южную армию для изслѣдованія господствовавшей въ ней тифозной эпидеміи. См. отчетъ въ «Военно-Медицинскомъ Журналѣ» 1856 — 57 г. Какъ практической врачъ, М. пользовался значительной извѣстностью.

**Мерино** (донъ Жеронимо Merino) — испанскій партизанъ (1770—1847). Въ юности пасъ овецъ своей деревни, потомъ былъ сдѣланъ священникомъ, хотя и не имѣлъ никакого духовнаго образованія. Когда вспыхнула испанская война за независимость, онъ вступилъ въ гверильясъ (1808) и скоро приобрѣлъ извѣстность своею необузданной храбростью и жестокостью. Онъ хозяйничалъ главнымъ образомъ въ дѣсахъ Вургося и Сорія. Къ концу войны онъ былъ комендантомъ Вургося. По восстановленіи конституціи, въ 1820 г., онъ тотчасъ же выступилъ противъ нея и образовалъ собственный отрядъ гверильясовъ. Отрядъ этотъ былъ разбитъ, и М. бѣжалъ въ женскій м-рь. При вторженіи французовъ въ 1823 г. онъ снова выступилъ на сцену и получилъ командованіе надъ Сеговіей. По смерти Фердинанда VII, въ 1833 г., онъ объявилъ себя сторонникомъ дона Карлоса, собралъ 11000 чел. и пробился съ ними въ окрестности Мадрида, но долженъ былъ бѣжать передъ королевскими войсками въ Португалію. Въ мартѣ 1834 г. онъ снова появился въ Старой Кастиліи и до 1838 г. командовалъ карлистскими гверильясами, но, наконецъ, долженъ былъ бѣжать во Францію, гдѣ и умеръ.

**Мериссэ** (Martin Meurissé) — францисканецъ, епископъ-суффраганъ Меда (XVII в.), ревностный послѣдователь Дунса Скота. Его философскія сочин.: «*Rever metaphysicarum libri III*» (1623) и «*Cardinalium virtutum chorugus*» (1625).

**Меристема** (ботан.) — образовательная зачаточная ткань, не обнаруживающая дифференцировки; состоитъ изъ клетокъ, способныхъ дѣлаться. См. Тканя растительныя.

**Мерисъ** (François-Paul Meurice) — французскій писатель, род. въ 1820 г. Преданный В. Гюго, М. сдѣлался въ 1848 г. редакторомъ «*Evénement*», защищавшаго идеи поэта, и подвергся тюремному заключенію за статью Шарля Гюго противъ смертной казни. Въ 1869 г. онъ сталъ во главѣ «*Carrefour*», гдѣ велъ критическій и театралный отдѣлы. Изъ театралныхъ пьесъ Мериса имѣли успѣхъ: «*Bienvenuto Cellini*», «*Schamyl*», «*Avocat des pauvres*», «*Roi de Bohême*». Въ сотрудничествѣ съ Жоржъ-Зандъ написалъ: «*Les Beaux*

*messieurs de Bois Doré*», «*Cadio*», «*Le Drapeau*» и другія.

**Мерите** (*pour le M.*) — прусскій орденъ, возникшій въ 1740 г. изъ учрежденнаго въ 1667 году ордена de la générosité. Фридрихъ-Вильгельмъ III сдѣлалъ его, въ 1810 г., исключительно наградою за боевыя заслуги. Военный знакъ состоитъ изъ покрытаго голубой эмалью осьмиконечнаго мальтійскаго креста, съ золотыми орлами. Особый классъ за заслуги въ области наукъ и искусствъ былъ учрежденъ въ 1842 г. Фридрихомъ-Вильгельмомъ IV; число членовъ его ограничено 30, во главѣ которыхъ стоитъ канцлеръ. Орденскій знакъ гражданскаго класса — небольшой круглый золотой щитъ, съ прусскими орломъ. Орденскій знакъ обоихъ классовъ носится на шеѣ на черной съ серебряными полосами лентѣ.

**Меріанъ** (Merian) — швейц. художникъ: 1) *Маттеусъ М. Старшій* (1593—1650), — граверъ, ученикъ Д. Мейера въ Цюрихѣ. Исполнилъ большое количество гравюръ — пейзажи, сраженія, охотничьи сцены и портреты; извѣстенъ какъ издатель историч. и географич. трудовъ, иллюстрированныхъ офортами собственной работы: Библія, «Готфридова хроника», «*Theatrum Europaeum*», «Топографія» Цейлера (1610—88; 30 т. in 8°), содержащая въ себѣ любопытные виды важнѣйшихъ городовъ Европы, и др. 2) *Маттеусъ М. Младшій* (1621—87), живописецъ и граверъ, сынъ предыдущаго, ученикъ по живописи I. фонъ-Зандарта. По смерти своего отца окончилъ изданіе «*Theatrum Europaeum*». Писалъ довольно посредственные портреты, а также историческія картины, изъ которыхъ можно указать на «Мученіе св. Лаврентія» (въ базельск. соборѣ) и «Воскресеніе» (въ базельск. городск. библиот.). 3) *Марія-Сибилла М.*, въ замужествѣ Граффъ, сестра предыдущаго, рисовальница, упражнявшаяся также въ гравированіи и живописи, занималась и энтомологіей. Въ сотрудничествѣ со своимъ мужемъ издала замѣчательное соч. «*Der Raupen wunderbare Verwandlung und sonderbare Biennahrung*» (съ 150 табл., 1679—83). Совершивъ въ 1686—1701 г. путешествіе въ голландск. Гвіану, привезла оттуда обширное собраніе рисунковъ, большинство которыхъ потомъ гравировано Мюльдеромъ и Слюйтеромъ и издано въ видѣ особой книги: «*Metamorphosis insectorum Surinamensium*» (1705). Значительное количество рисунковъ М. хранятся въ зоологическомъ музеѣ Имп. акад. наукъ въ СПб. и въ британскомъ музеѣ, въ Лондонѣ. А. Н.—въ.

**Меріонетширъ** (Merionethshire) — приморское граф. въ сѣв. Валлисѣ, въ Англіи, граничитъ съ 3 Кардиганскимъ заливомъ. Пространство 1568 кв. км., жителей 49204. Поверхность по преимуществу гористая, хорошо облѣсена и перерѣзана долинами; главнѣйшія горныя вершины — Арранъ-Фауди (2935') и Кадеръ-Пидрисъ (2914'); орошеніе обильно; почва пригодна только для скотоводства; славятся валлійскіе пони. Мѣды, свинецъ, известъ и аспидъ. Гл. гор. Дольджелли.

**Меркаданти** (Saverio Mercadante) — итальянскій композиторъ (1797 — 1870). Въ 1818 г. М. написалъ первую свою оперу: «Аро-

teosi d'Ercole», имѣвшую, какъ и послѣдующія, большой успѣхъ въ Италіи. Между всѣми операми М. выдается «Il Giuramento», данная на сценѣ итальянской оперы въ Парижѣ въ 1858 г. Съ 1839 г. М. сталъ терять зрѣніе и въ концѣ жизни совершенно ослѣпъ. Кромѣ оперъ (около 60), М. писалъ мессы, мотеты, симфоніи, дивертисменты, фантази, гимны и др. Былъ прекраснымъ профессоромъ пѣнія и гармоніи. Въ 1876 г. ему поставлена въ Неаполѣ мраморная статуя. *Н. С.*

**Меркадье** (E. Mercadier)—современный французскій ученый, акустикъ, преподаватель политехнической школы въ Парижѣ. Опубликовалъ большое число своихъ изслѣдованій по акустикѣ, главнымъ образомъ въ «Journal de physique», съ 1872 г. Особенною извѣстностью пользуются его изслѣдованія надъ колебаніями стержней (1884), пластинокъ (1885) и камертона (1873—76), а также его работы надъ радиофономъ и телефономъ; онъ далъ, между прочимъ, теорію телефона (1886).

**Меркантилизмъ.** Къ концу среднихъ вѣковъ старій «хозяйственный» строй Запада Европы началъ постепенно разлагаться. Въ феодальное натуральное хозяйство все болѣе и болѣе входилъ элементъ денежныхъ, въ видѣ наемныхъ земельныхъ отношеній. Въ области обрабатывающей промышленности цеховой строй терялъ мало по малу свой прежній видъ; изъ солидарной массы выдѣлялись отдѣльныя группы; капиталисты-предприниматели обособлялись отъ рабочихъ. Цеховые мастера научились ревниво оберегать свое монопольное положеніе въ производствѣ; проникнуть въ ихъ среду подмастерьямъ становилось все труднѣе и труднѣе; все чаще возникали споры между отдѣльными цехами. Чѣмъ значительнѣе развивался торговля, съ увеличеніемъ размѣровъ рынковъ, тѣмъ болѣе сильный толчекъ получало развитіе капитализма, и наоборотъ—развитіе предпринимательства обуславливаетъ собою стремленіе къ расширенію рынковъ. Открытіе новыхъ странъ и новыхъ торговыхъ путей довершаетъ это расширеніе и даетъ возможность капитализму сосредоточить въ своихъ рукахъ производство. До второй половины XV в. международный обмѣнъ сосредоточивался вокругъ Средиземнаго моря. Изъ отдаленныхъ отъ него странъ только одна Индія находилась въ постоянныхъ мѣновыхъ сношеніяхъ (караваннымъ путемъ, до восточныхъ береговъ Средиземнаго моря) съ колыбелью современной культуры. Обмѣнъ «востока съ западомъ», т. е. южной Европы съ западной Азіей и сѣверной Африкой, обмѣнъ европейскаго сырья съ фабрикатами и предметами роскоши «востока»—такое было главное содержаніе международной торговли. Чѣмъ болѣе развивались и разнообразились потребности Европы, тѣмъ болѣе оживлялся и обмѣнъ. Въ первый разъ такое оживленіе наблюдается въ періодъ римской гегемоніи, когда весь тогдашній orbis terrarum сталъ поставщикомъ Италіи. Крестовые походы дали новый сильный толчекъ къ развитію сношеній «востока» съ «западомъ», не перестававшихъ съ тѣхъ поръ усиливаться. При этомъ вся средняя Европа находилась въ торговой зависимости

отъ средиземноморскихъ народовъ—монополистовъ. Византія и особенно итальянскія городскія республики держали въ своихъ рукахъ ключи мировой торговли. Постепенно въ странахъ при-атлантическихъ растетъ стремленіе освободиться отъ гегемоніи монополистовъ. Португальскія экспедиціи стараются обогнуть Африку, достигнуть морского пути въ Индію и войти въ непосредственныя торговныя сношенія съ «востокомъ». Колумбъ задумалъ достигнуть той же цѣли другимъ путемъ. Твердо вѣря въ шарообразную форму земли, онъ былъ убѣжденъ, что достигнетъ Индіи, отправляясь на западъ по Атлантическому океану. Средства за осуществленія своей идеи онъ могъ добыть, конечно, не въ Италіи, которой оно угрожало подрывомъ ея монопольнаго значенія въ обмѣнѣ, а въ Испаніи, одной изъ странъ при-атлантическихъ. Послѣ открытія Америки и морского пути въ Индію роль средиземноморскихъ народовъ въ мировомъ обмѣнѣ сильно умалется. На сцену выступаютъ западныя страны (Португалія, Испанія, Франція, Нидерланды, Англія). Отъ основываютъ многочисленныя колоніи, создаютъ тамъ для себя новые рынки; къ нимъ начинаютъ притекать огромныя массы драгоценныхъ металловъ; производство получаетъ у нихъ сильнѣйшее развитіе, разложеніе прежнихъ хозяйственныхъ отношеній происходитъ еще быстрѣе, чѣмъ прежде. Въ тоже время борьба центральной власти съ феодализмомъ приводитъ къ образованію крупныхъ монархій, нуждающихся въ регулярныхъ арміяхъ и въ большихъ денежныхъ средствахъ для ихъ содержанія. Принципы государственнаго хозяйства мало отличались тогда отъ принциповъ частнаго. При томъ значеніи, которое приобрѣтали деньги въ крупномъ производствѣ и въ международной торговлѣ, всеобщее стремленіе къ приобрѣтенію драгоценныхъ металловъ изъ частнаго хозяйства весьма легко, поэтому, перешло въ государственное. Въ частномъ хозяйствѣ понятіе «богатства» становилось все болѣе и болѣе синонимомъ понятія «деньгъ», «золота»; точно также *богатствомъ* весьма скоро стало называться то государство, которое накопило наибольшее количество денегъ. Эта эволюція понятій легла въ основу цѣлой литературной школы и цѣлой системы экономической полетики, господствовавшей въ Европѣ до второй половины XVIII в. и получившей названіе М. Въ качествѣ литературной школы, М. не представляетъ цѣлой теоріи, охватывающей весь строй народнаго хозяйства страны, какъ впоследствии физіократія или ученіе школы Ад. Смита. Теоретики М. занимались почти исключительно вопросами торговли и денегъ, и ихъ, притомъ, изучая преимущественно не какъ предметъ научнаго изслѣдованія, а какъ искусство, составляющее часть государственнаго управленія и преслѣдующее опредѣленныя практическія задачи. Ученіе о производителномъ трудѣ, какъ источникѣ богатства, не было еще знакомо экономистамъ. Цѣлью государственнаго управленія признавалось, поэтому, «накопленіе денегъ, а главнѣйшимъ къ тому средствомъ— развитіе торговли, и именно

торговли външей и транзитной. Продавая товары за границу, страна получает деньги, т. е. обогащается; при транзитѣ товаровъ черезъ страну послѣдняя получаетъ деньги въ видѣ платы за провозъ, т. е. опять такъ обогащается. Торговля внутренняя не обогащаетъ страны, такъ какъ въ результатѣ ея деньги лишь переходятъ изъ рукъ въ руки внутри страны, а не увеличиваются въ количествѣ. Не всякая външняя торговля, дажѣ, бываетъ выгодна. Покупая товары изъ за границы, страна платитъ за нихъ деньги, т. е. обдѣлываетъ. Слѣдовательно, этотъ видъ торговли выгоденъ лишь въ томъ случаѣ, когда страна вывозитъ товаровъ на большую сумму, чѣмъ возитъ, т. е. получаетъ отъ иностранцевъ больше денегъ, чѣмъ имъ отдаетъ. Это называлось съ однимъ торговымъ балансомъ. При обратномъ отношеніи между ввозомъ и вывозомъ балансъ признавался невыгоднымъ, ведущимъ страну къ обдѣленію. Желательность ввоза и вывоза разныхъ товаровъ должна была опредѣляться, слѣдовательно, съ точки зрѣнія различій въ ихъ цѣнахъ. Выгоднѣе считалось вывозитъ болѣе дорогие фабрикаты и ввозитъ менѣе дорогое сырье, чѣмъ наоборотъ. Добывающая промышленность страны (кромѣ добыванія золота и серебра) менѣе, поэтому, пользовалась вниманіемъ правительства, чѣмъ промышленность обрабатывающая. Каждая новая фабрика, обрабатывающая ежегодно нѣкоторое количество сырья и увеличивая тѣмъ самымъ массу болѣе дорогихъ товаровъ, считалась полезной для страны, а производство сырья признавалось полезнымъ лишь постольку, поскольку оно необходимо для переработки продуктовъ. Интересы потребителей, по этому учению, отступали передъ солидарными между собою интересами фиска и класса промышленниковъ, равномерное распредѣленіе богатствъ въ странѣ—передъ простымъ накопленіемъ денежныхъ знаковъ въ границахъ государственной территоріи, каково бы ни было ихъ распредѣленіе между отдѣльными классами общества. Способы проведенія въ жизнь очерченныхъ воззрѣній были разнообразны. Наиболѣе важнымъ изъ нихъ и всего чаще практиковавшимся была тарифная политика: возвышеніе и уменьшеніе—послѣдній на ввозные товары должно было регулировать външнюю торговлю въ интересахъ поощренія той или другой отрасли отечественнаго производства, однородную цѣль преслѣдовало и установленіе временъ за вывозъ. Дажѣ, большее распространеніе имѣли всякаго рода привилегіи и монополіи, долженствовавшія услыжить тотъ или другой видъ производства, торговлю съ той или иной страной и т. п. Рядомъ съ этимъ получила широкое развитіе колониальная политика. Завода новую колонію, метрополія получала новый рынокъ, куда могла сбывать свои фабрикаты и откуда могла получать сырье; съ колоніей, очевидно, легче всего было установить «выгодный торговый балансъ». При этомъ интересы колоніи приносились въ жертву интересамъ метрополіи, что легко было сдѣлать путемъ соответственныхъ регламентацій. Высшимъ выраженіемъ этой системы были знаменитыя

«Навигационный актъ» Кромвеля, составившій эпоху въ индустриальномъ и торговомъ развитіи Англіи (1651). Этимъ актомъ предписывалось, чтобы всѣ произведенія колоній продаваемы были только въ Англіи, перевозимы только на англійскихъ корабляхъ, производимы только англійскими подданными, а колоніи могли покупать только англ. продукты, и при томъ только привозимы на англійскихъ корабляхъ. Разъ что государство, согласно учению М., выступило активнымъ дѣятелемъ въ области народно-хозяйственныхъ отношеній и признало за собою не только право, но и обязанность ихъ регулировать, оно должно было признать и необходимость вмѣшательства въ борьбу экономически слабаго съ болѣе сильнымъ въ тѣхъ отрасляхъ хозяйственнаго труда, развитіе которыхъ признавалось желательнымъ. Создавая новыя стороны хозяйственной жизни народа или поощряя нѣкоторыя изъ нихъ, центральное управленіе не могло оставаться хладнокровнымъ зрителемъ разныхъ темныхъ сторонъ, которыя сопровождали этотъ процессъ. Наиболѣе рельефныя примѣры этому доставляетъ Англія. Сюда относится, напр., регулированіе заработной платы, въ разныхъ видахъ и въ разной степени практиковавшееся въ Великобританіи съ конца XIV в. до начала текущаго (см. Крестьяне, XVI, 663). Закономъ 1388 г. была таксирована плата земледѣльческимъ рабочимъ. Въ слѣдующемъ году обязанность регулированія ея возложена была на мировыхъ судей. Законодательныя мѣропріятія въ этомъ направленіи повторялись въ теченіе XV и XVI вв. еще нѣсколько разъ (1444, 1496, 1514). При Іаковѣ I (1604) власть мировыхъ судей распространена на всѣхъ рабочихъ. По закону Георга II (1747), на разсмотрѣніе мировыхъ судей переданы всѣ споры между работодателями и рабочими. Когда регулированіе заработной платы было уничтожено въ 1757 г., со стороны рабочихъ послѣдовалъ цѣлый рядъ петицій о ея восстановленіи: въ 1758 г. петиція носильщиковъ угля, въ 1776 г.—петичія камельщиковъ, въ 1778 и 1779 г.—чулочниковъ, въ 1796 г.—опять угольныхъ рабочихъ, въ 1799 г.—мельничныхъ рабочихъ и мн. др. Въ результатѣ право мировыхъ судей таксировать заработную плату было восстановлено. Рядомъ съ этимъ практиковалось и таксированіе ценъ на продукты питанія, какъ необходимое дополненіе таксированія заработной платы. Съ XIV вѣка установленъ былъ максимумъ цѣнъ на хлѣбъ и пиво. По закону 1389 г. продавцы названныхъ продуктовъ должны были довольствоваться лишь небольшою прибылью, по опредѣленію судьи, подъ страхомъ тяжелаго наказанія. Аналогичные законы были изданы при Генрихѣ VIII (1532 и 1534). Съ той же цѣлью запрещалась продажа тѣхъ же продуктовъ прежде, чѣмъ они дойдутъ до рынка (при Эдуардѣ VI), перепродажа ихъ на томъ же самомъ рынкѣ и на 4 миляхъ въ окружности и т. д. Въ законѣ королевы Елизаветы (1562) указывалось на то, что максимумъ заработной платы устарѣлъ, стала очень мала и перестали соответствовать современнымъ цѣнамъ потребляемыхъ рабочими продуктовъ.



Вообще, пока дѣло не касалось обрабатывающей промышленности, интересы потребителей составляли предметъ большой заботливости меркантилистическаго государства. Полицій рынка имѣла тогда широкое развитіе. Государство слѣдило за тѣмъ, чтобы на рынкахъ существовала подвозъ хотя бы самыхъ необходимыхъ продуктовъ удовлетворительнаго качества и невысокихъ цѣнъ. Такъ, напр., прилагало много стараній къ правильному подвозу угля въ Лондонъ; точнымъ опредѣленіемъ была подчинена также торговля масломъ. Еще въ 1796 г. была усилена строгость законовъ противъ перекупщиковъ сѣна и соломы въ Лондонѣ. Главной заботой законодательства въ этомъ направленіи была борьба съ возвышеніемъ хлѣбныхъ цѣнъ, идущая со времени Генриха III. Встрѣчались въ Англии и попытки *защиты мѣлаго производства* отъ конкуренціи зарождавшагося крупнаго. Такъ, въ 1555 г. было запрещено ткачамъ имѣть, выѣ городовъ и большихъ мѣстечекъ, болѣе одного или двухъ ткацкихъ станковъ. При двухъ станкахъ позволялось имѣть не болѣе двухъ подмастерьевъ. Побудительной причиной къ такимъ мѣропріятіямъ служило стремленіе оградить развившееся мѣстами кустарное ткачество среди сельчанъ, жившихъ на безплодной почвѣ и покупавшихъ (небольшими количествами шерсть для ручного тканья). Наконецъ, однимъ изъ проявленій заботливости меркантилистическаго государства о поддержкѣ неимущихъ служить и законы о бѣдныхъ. До конца XIV в. бродячіе нищій просто подвергались наказаніямъ и о судьбѣ ихъ ничто не заботился; но уже съ 1388 г. неспособные къ труду водворяются на мѣстѣ своего послѣдняго жительства или на родинѣ и содержатся тамъ, но болѣею части, на церковныя средства. Съ 1530 г. способнымъ къ труду доставляется работа, а дѣти всѣхъ вообще нищихъ обучаются производственнымъ занятіямъ. По закону Елизаветы (1601), который легъ въ основу послѣдующаго законодательства о бѣдныхъ и сохранился до нашего столѣтія, попеченіе о бѣдныхъ возложено на приходы, при чемъ способнымъ къ труду доставляется работа, а неспособныхъ содержать. Таковы важнѣйшіе принципы, которыми характеризуется М. — принципы, созданные не сразу стройной системой, а вырабатывавшіеся постепенно, подъ вліяніемъ практическихъ задачъ управленія и многочисленныхъ трактатовъ по отдѣльнымъ вопросамъ теоріи и практики. Въ разныхъ странахъ, въ разныя эпохи учение М. подвергалось тѣмъ или другимъ модификаціямъ, сообщавшимъ специфическій отбѣнокъ экономической государственной политикѣ. Въ связи съ развитіемъ международной торговли въ Италиіи возникаетъ съ XVI в. довольно обширная литература по изслѣдованію денегъ, торговли и кредита. Крупнѣйшими представителями ея были Антоніо Серра (XVII в.) и Антоніо Геновеза (XVIII в.). Германія не обладала ни многочисленными, ни самостоятельными представителями М., но народно-хозяйственные взгляды и мнѣнія тогдашнихъ нѣмецкихъ писателей всецѣло заимствовались изъ этого ученія; вліяніе его сказалось на Пуффендорфѣ, Томазіусѣ, Вольфѣ, Лейб-

ницѣ и др. Испанія не принимала большого участія въ литературной разработкѣ теоріи, но именно въ этой странѣ появился раньше другихъ цѣлый рядъ мѣръ, ограничивавшихъ вывозъ изъ государства золота, добываемаго въ его американскихъ колоніяхъ, и подлучила широкое развитіе колониальная политика. Въ Швеціи господство принциповъ М. началось съ Густава Вазы. Въ Голландіи къ числу поборниковъ этого ученія принадлежалъ Гуго Гроцій. Наибольшаго развитія М. достигъ въ Англии и Франціи. Отсутствіе собственныхъ зодныхъ и серебряныхъ рудниковъ въ Великобританіи и въ ея колоніяхъ еще въ XIV в. наводило англичанъ на мысль о необходимости добывать золото при помощи торговли. При Ричардѣ II (конецъ XIV в.) купцы лондонскаго Сити, на вопросъ короля о средствахъ къ поднятію благосостоянія страны, отвѣчали: мы должны продавать больше, чѣмъ покупать. Торговая политика Англии съ тѣхъ поръ надолго сосредоточивалась на стремленіи *добыть побольше денегъ и не выпускать* ихъ изъ страны. Это стремленіе выразилось въ двухъ системахъ, смѣнившихъ одна другую: а) система денежнаго баланса и б) система торговаго баланса. Обѣ преслѣдовали одну и ту же цѣль — возможно большее накопленіе денегъ въ странѣ; но средства были не одинаковы. Первая преслѣдовала свою задачу болѣе незамѣтными, примативными путями; вторая обнаруживала болѣею опытности въ механизмѣ обмена \*). Система денежнаго баланса просто запрещала вывозъ монеты и принимала мѣры къ увеличенію ввоза металла. Устройство на материкѣ складочныхъ пунктовъ для англійскихъ товаровъ сперва имѣло цѣлю защиту торговли отъ вслѣхъ наслій извнѣ; но къ этой первоначальной цѣли скоро присоединились и фискальныя. Учреждаемая при складахъ особая корпорація, изъ мэра, констеблей и братства склада, обязаны были, между прочимъ, слѣдить за тѣмъ, чтобы часть уплачиваемыхъ при продажѣ англійскихъ товаровъ денегъ состояла изъ иностранной монеты или металла, который затѣмъ ввозился въ Англію. Такіе склады были устроены въ Труа, Антверпенѣ, Брюгге и др. мѣстахъ, а также въ Калѣ, который еще принадлежалъ тогда Англии. Подобно большинству странъ того времени, Англія обладала лишь испорченной монетой, т. е. такой, цѣнность которой по количеству металла была ниже номинальной. Международная торговля устанавливала для такой монеты курсъ, соотвѣтственный ея дѣйствительной цѣности, т. е. англ. монета обѣщивалась. Во избѣжаніе потери на курсъ каждый иностранецъ, прѣбывавшій въ Англію, былъ обязанъ производить тамъ всѣ расплаты исключительно англійскою монетой. Для этого онъ долженъ былъ немедленно по прѣздѣ въ Англію развѣять на монетномъ дворѣ или у королевскихъ мѣнялъ всю имѣвшуюся у него въ наличности сумму иностранныхъ денегъ на англійскія. Утайка иностранной монеты признавалась пре-

\* Подробное изложеніе обѣихъ системъ въ Англии см. в П. И. Янжул, «Англійская свобода торговли» (т. 1).

ступленіемъ и строго каралась. Монетный дворъ и мѣнялы сами оцѣнивали по своему усмотрѣнію представляемую имъ для разнѣна монету и выдавали въ обмѣнъ то количество англійской, какое находили нужнымъ; жалобы на ихъ произволъ были невозможны. Вся добытая этимъ путемъ иностранная монета переплавлялась и обращалась въ испорченную англійскую, такъ что въ предѣлахъ страны обращалась только монета съ англійскимъ штемпелемъ. Ни одинъ иностранецъ, да и не имѣлъ права вывозить изъ Англій денегъ, а обязанъ былъ истратить ихъ въ предѣлахъ страны. Контроль надъ соблюденіемъ этого закона производился слѣдующимъ образомъ. Каждому иностранцу, именовавшемуся *гостемъ*, назначаемъ былъ особый *хозяинъ* изъ гражданъ города, гдѣ тотъ думалъ производить закупки и вообще дѣлать денежные траты. «Хозяинъ» долженъ былъ быть лицомъ свѣдущимъ въ торговлѣ, но не заниматься тою ея отраслю, какою занимался «гость». За извѣстное вознагражденіе первый обязанъ былъ слѣдить, чтобы послѣдній въ теченіе восьми мѣсяцевъ продалъ весь свой товаръ и на всѣ вырученные деньги купилъ англійскіе товары. Для этого онъ велъ списки всѣхъ сдѣлокъ своего «гостя» и периодически представлялъ ихъ въ казначейство. «Гость» обязанъ былъ повиноваться «хозяину»; за противодѣйствіе грозило тюремное заключеніе. Позднѣе «хозяева» были замѣнены сыщиками и надсмотрщиками, на которыхъ были возложены тѣ же обязанности. Изъ теоретиковъ денежнаго баланса въ Англій особенно выдается Вильямъ Стаффордъ (XVI в.). До него никто не излагалъ столь ясно и связано взгляды М., проводившіяся уже на практикѣ. Правда, онъ относится отрицательно къ порчѣ монеты, но важнѣйшей причиной экономическихъ неурядицъ въ своемъ отечествѣ онъ считаетъ вывозъ денегъ изъ страны. Онъ сѣдуетъ на отпускъ сырыхъ продуктовъ, которые обрабатываются иностранцами и ввозятся затѣмъ снова въ Англій, въ фабрикованномъ видѣ; Англія платитъ за нихъ за границу больше, чѣмъ получаетъ. Если бы обработка этихъ товаровъ производилась на мѣстѣ, то для этого требовались бы рабочіе, плата которымъ оставалась бы въ предѣлахъ страны. «Долго ли мы будемъ такими глупцами—восклицаетъ Стаффордъ, чтобы видѣть и терпѣть этотъ постоянный грабѣжъ нашего добра и нашихъ сокровищъ!» Ввозъ фабрикатовъ, по его мнѣнію, представляетъ конкуренцію отечественному производству и рѣшительно вреденъ для страны. Промышленность нуждается въ широкомъ покровительствѣ—и тѣмъ больше, чѣмъ дороже фабрикатъ, ибо только путемъ ихъ сбыта можно ввозить деньги въ страну. Торговля должна быть строго регулируема. Нѣкоторыя ея отрасли должны находиться въ почетѣ, другія—тщательно избѣгаемы; развитіе однихъ должно быть всячески поощряемо, а развитію другихъ слѣдуетъ противопоставлять всяческія препятствія. Критеріемъ въ этомъ случаѣ можетъ служить лишь степень пользы, приносимой каждою изъ нихъ съ точки зрѣнія ввоза денегъ въ страну. Другой теоретикъ того же направленія, Герардъ Малейнсъ (нач. XVII в.),

устанавливаетъ три возможныхъ причины обдѣненія страны: 1) вывозъ денегъ, 2) продажа отечественныхъ товаровъ по дешевой цѣнѣ и 3) покупка иностранныхъ товаровъ по цѣнѣ дорогой. Онъ сожалѣетъ объ упраздненіи должности королевскихъ мѣняль, способствовавшихъ, по его мнѣнію, поддержанію курса монеты. На практикѣ система денежнаго баланса не могла, однако, долго господствовать. При развитіи международнаго обмѣна представлялось затруднительнымъ не выпускать денегъ изъ страны, а такіе законы, какъ изложенные выше, не могли возбуждать въ иностранцахъ охоты являться въ Англій для покупки англійскихъ товаровъ. Приходилось нѣрѣдко отступать отъ строгой догмы системы денежнаго баланса—и такія отступленія далеко не всегда сопровождались вредомъ съ точки зрѣнія М. Напримѣръ, привилегированная оландскія компанія, учрежденная въ 1600 г., ввозила изъ Индіи въ Англій товары на гораздо большую сумму, чѣмъ вывозила изъ Англій въ Индію. Разница покрывалась прилатой немалой суммой англійскихъ денегъ, т. е. компанія вывозила немало денегъ изъ страны, но при этомъ, въ противность господствовавшей теоріи, не разорялась, а получала крупныя выгоды. Такіе примѣры внесли существенную поправку въ хозяйственно-политическія воззрѣнія того времени и способствовали превращенію системы денежнаго баланса въ систему *торгового* баланса. Деньги по прежнему признавались единственной цѣлью всей народно-хозяйственной дѣятельности и политики и единственнымъ средствомъ обогащенія; но выпускъ денегъ изъ страны допускался новой теоріей, подъ условіемъ такого устройства мѣнновыхъ отношеній, при которомъ деньги вновь притекали бы въ страну въ большемъ количествѣ. Разныя наивныя средства прежняго времени, имѣвшія задачей во чтобы то ни стало задерживать деньги въ странѣ, начали казаться не только бесполезными, но даже вредными. Было понято, что они задерживали развитіе сбыта англійскихъ произведеній. Центръ тяжести правительственныхъ заботъ въ области народнаго хозяйства переносится на возможно большее расширеніе международной торговли въ опредѣленномъ направленіи. Съ помощью подъема и сокращенія тарифныхъ ставокъ, государство начинаетъ регулировать граничный обмѣнъ, поощряя и запрещаая ввозъ и вывозъ тѣхъ или другихъ товаровъ. Важнѣйшимъ теоретикомъ этой системы былъ Томасъ Манъ (вторая пол. XVII в.). Его исходное положеніе—государство должно продавать больше, чѣмъ покупать; оно можетъ даже уменьшать потребленіе, если представляется возможнымъ выгодно продать данные продукты иностранцамъ. Если на иностранномъ рынкѣ встрѣчается конкуренція другой страны, то слѣдуетъ продать дешевле, лишь бы не потерять рынка. Коренное отличіе Мана отъ его предшественниковъ заключается въ томъ, что не всякій вывозъ денегъ, по его мнѣнію, вреденъ: онъ полезенъ, если сопряженъ съ послѣдующимъ приобрѣтеніемъ ихъ въ большемъ количествѣ. Такова, напр., всякая покупка для перепродажи съ барышемъ. Успѣхъ остиндской компаніи и

выгодность для Англiи торговли съ Индiей зависитъ именно отъ того, что индiйскiе товары сбываются англичанами на континентъ по возвышеннымъ цѣнамъ. Следовательно, политика государства должна сосредоточиваться на расширенiи *выгодной* международной торговли. «Деньги создаютъ торговлю, а торговля умножаетъ деньги. Поэтому, чѣмъ больше пускать деньги въ оборотъ, тѣмъ лучше». Эта система получила въ Англiи свое высшее выраженiе въ упомянутомъ «навигацион. актѣ», а во Францiи наша себѣ самое послѣдовательное и широкое примѣненiе въ министерство Кольбера (см. XV, 785). Обрабатывающая промышленность была предметомъ исключительной заботливости Кольбера. Интенданты (губернаторы) должны были доставлять ему подробныя свѣдѣнiя о ея нуждахъ; поэтому должность интенданта получали при немъ лишь люди подготовленные къ тому, чтобы слѣдить за развитiемъ индустрии. Онъ учредилъ торговую палату, изъ избираемыхъ городами и утверждаемыхъ имъ кандидатовъ, съ цѣлью обсуждать и докладывать ему о положенiи торговли. Дипломатическiе представители Францiи должны были способствовать сбыту французскихъ товаровъ за границей, доставлять разнообразныя свѣдѣнiя обо всемъ, что могло имѣть интересъ для отечественной промышленности, слѣдить за развитiемъ промышленности странъ-конкурентовъ, узнавать, по возможности, секреты производства, для пользованiя ими во Францiи. Заключались торговые договоры о безпошлинномъ ввозѣ французскихъ товаровъ въ Данiю, Швецию, Россiю. Поднималось значенiе торговаго флота, состоявшаго въ то время не болѣе какъ изъ 500 купеческихъ судовъ. Кольберъ наложилъ особую пошлину на корабли, входящiе во французскiе порты, и выдавалъ изъ нея премii французамъ - судостроителямъ. Устанавливались также премii за плаванiе и рыболовство въ отдаленныхъ моряхъ. Изъ разныхъ странъ привлекались во Францiю свѣдущiе мастера. Изъ Голландiи было вызвано 500 суконщиковъ, изъ Италii — мастера кружевныхъ и зеркальных дѣлъ, изъ Швеци — мастера горнаго дѣла и т. д. Французскiе подданные, имѣвшiе фабрично-заводскiя предпрiятiя за границей, вызывались на родину разными поощренiями и угрозами. Само правительство за свой счетъ дѣлалось фабрикантомъ. Оно заводило весьма дорого стоящую мануфактуру (извѣстную гобеленовскую мануфактуру, огромный зеркальный заводъ и др.). Далѣе, правительство щедро надѣяло предпринимателей безпроцентными судами, субсидiями, привилегiями, монополiями и пр. Въ видахъ размноженiя населенiя, для увеличенiя числа рабочихъ, поощрялись раннiе браки: женившiйся до 21 года освобождался отъ налоговъ на нѣсколько лѣтъ, а кто имѣлъ десять человѣкъ дѣтей — навсегда. Для удешевленiя рабочихъ рукъ цѣлая система мѣръ регулировала хлѣбную торговлю въ смыслѣ удешевленiя хлѣба. Важнѣйшимъ орудiемъ Кольбера была таможенная политика. Первый запретительный тарифъ изданъ былъ въ 1664 г., но уже черезъ три года появился второй, въ которомъ ставки на ввозъ

фабрикатовъ повышены были еще слишкомъ вдвое (особенно на ткани, кружева). Параллельно этому подвергался запрещенiю вывозъ сырья, съ цѣлью удешевленiя расходовъ индустрии на сырые материалы. Производство подчинено было строжайшей, часто мелочной регламентаци. Существовали особые инспектора для указанiя новыхъ приемовъ обработки сырья. Три большихъ тома постановленiй составляли кодексъ только одного ткацкаго промысла. Съ 1666 г. до смерти Кольбера появились 44 регламента фабричныхъ работъ. Каждая вещь должна была производиться именно извѣстнымъ образомъ. Малѣйшее отступленiе отъ установленныхъ приемовъ работы (даже въ случаѣ ширины ткани нѣсколько болѣе подоженнаго, лучшаго ея рисунка, болѣе дешевой цѣны и т. д.) считалось преступленiемъ и влекло за собой суровыя наказанiя: штрафы, привѣшиванiе издѣлiя къ позорному столбу, съ ошейникомъ, на которомъ выставалось имя мастера, приставленiе къ столбу самого мастера и пр. Такова, въ главныхъ чертахъ система Кольбера, въ которой М. нашелъ наиболѣе цѣльное приложене, вслѣдствiе чего онъ даже и назывался иногда «кольберизмомъ». Заботы о развитiи индустрии заслоняютъ собою остальные хозяйственныя интересы народа. Государство распоряжается на подобие частнаго хозяина - предпринимателя, жертвуетъ интересами потребителей — закрывая внутреннiе рынки для иностранной конкуренцiи, интересамъ производителей сырья (т. е. массы населенiя) — создавая для индустри монополiю скупки сырыхъ материаловъ внутри страны; оно жертвуетъ даже — въ противность англiйскому М. — интересамъ рабочихъ, принимая мѣры къ удешевленiю труда. Вышняя торговля, доставляющая вывозомъ фабрикатовъ «выгодный торговый балансъ», получаетъ отъ государства все для ея подъема: пути сообщенiя, рынки, трактаты, помощь дипломатическую и т. п. Результаты системы сказались въ слѣдующемъ. Искусство французской индустрии развилось до весьма высокой степени. Французскiе фабрикаты скоро стали образцовыми въ Европѣ (особенно — предметы роскоши). Французскiя ткани, ковры, кружева, хрустальныя и стеклянныя производства приобрѣли громкую извѣстность и обширный сбытъ. Возникло много новыхъ промысловъ; старыя расширились и улучшили свое производство. Но эти успѣхи куплены были дорогой цѣною. Мелкое производство не могло выдерживать конкуренцiи быстро развивающаго крупнаго и уничтожалось. Ремесло быстро уступало мѣсто мануфактурѣ. Мелкiе мастера-хозяева мало по малу теряли самостоятельность и обращались въ рабочихъ. Земледѣлие не получало никакого поощренiя; наоборотъ, искусственное понижене цѣнъ на его продукты, въ интересахъ индустрии, сокращало денежную его доходность. Вывозъ хлѣба встрѣчалъ крупныя препятствiя, вслѣдствiе чего уменьшались средства земледѣльческаго населенiя для уплаты лежащихъ на немъ тяжелыхъ платежей. Въ результатъ замѣчалось забрасыванiе земель, участiе голодовокъ и т. п. Въ отвѣтъ на запретительные тарифы Францiи,

Голландія и Англія воздвигли, въ свою очередь, тарифную стѣну противъ франц. товаровъ. Вывозъ вина, напр., въ эти страны почти прекратился, что отразилось весьма тягостно на положеніи нѣкоторыхъ провинцій Франціи, главнымъ занятіемъ которыхъ было винодѣліе. Тарифная война, уничтожившая прежній свободный международный обмѣнъ, къ которому издавна приспособилось хозяйство всѣхъ названныхъ странъ, имѣла слѣдствіемъ вооруженное столкновение. Нимвегенскій миръ заставилъ Кольбера вернуться къ тарифу 1664 г. Военные расходы потребовали огромныхъ жертвъ, въ бюджетѣ снова появились дефициты, новые займы заключались изъ 30—50%. Всѣ фискальные успѣхи перваго періода министерства Кольбера были утеряны; страна была опустошена, население разорено. По словамъ Вобана, одна десятая всего населенія Франціи конца XVII и начала XVIII в. была обречена на нищенство, пять десятыхъ не были въ состояніи подать милостыню и едва десять тысячъ семействъ жили въ изобиліи. Система Кольбера, такимъ образомъ, оставила французскій народъ въ положеніи худшемъ, чѣмъ было до нея; прочнымъ наслѣдіемъ ея осталось лишь утвердившееся въ этой странѣ крупное капиталистическое производство. М., однако, сдѣлалъ во Франціи еще экспериментъ—«систему Джона Ло», поставившій себя задачей обогащеніе страны путемъ увеличенія количества денежныхъ знаковъ, въ формѣ кредитныхъ бумагъ, при помощи банка. Экспериментъ этотъ, въ которомъ замѣтны нѣкоторыя черты старой англійской системы денежнаго баланса, оказался не менѣе губительнымъ, чѣмъ система Кольбера—это выродившееся отраженіе англійской теоріи системы торговаго баланса. О Джонѣ Ло см. XVII, 881.

*Литература.* Мемуары нѣкоторыхъ меркантилистовъ см. въ «Collection des principaux economistes» (т. I, изд. Guillaumin). Переходъ отъ среднихъ вѣковъ къ новымъ: Н. И. Зиберъ, «Давидъ Рикардо и Карлъ Марксъ», СПб., 1885. Общая пособія: Янжудъ, «Англійская свободная торговля» (т. I, М., 1876); Adolph Held, «Zwei Bücher zur sozialen Geschichte Englands», (Лип., 1881); D-g Julius Kautz, «Die geschichtliche Entwicklung der National-Ökonomik» (В., 1860, т. I); Ад. Вланки, «Исторія политической экономіи» (т. I, СПб., 1869); Джонъ Ингрэмъ, «Исторія политической экономіи» (М., 1891); А. И. Чупровъ, «Исторія политической экономіи» (М., 1892); Leser, «Merkantilsysteme» (ст. въ «Handwörterbuch etc.» Конрада, 1892). *Н. К.*

**Меркаптанъ**—см. Тоспирты.

**Меркаторъ** (Герардъ), собственно Кремеръ (Kremer)—знаменитый картографъ (1512—94), родился отъ нѣмецкихъ родителей во Фландріи. Интересуясь математикой и физикой, М. рѣшился заняться изготовленіемъ глобусовъ и точныхъ астрономическихъ инструментовъ, ознакомившись, вмѣстѣ съ тѣмъ, съ гравированіемъ на мѣди. Скоро его мастерская приобрѣла извѣстность, но въ 1544 г. начался въ Нидерландахъ религиозный преслѣдованіи, М. былъ арестованъ и, по освобожденіи, чувствуя себя,

повидимому, не безопаснымъ, переселился, въ 1552 г., въ Германію, въ Дуисбургъ, что и дало поводъ нѣм. ученымъ считать М. за нѣмца, тогда какъ онъ былъ голландцемъ. Дѣятельность М., слѣдуя Динзе, можетъ быть раздѣлена на три періода. Первый—съ 1537 по 1541 г.; изготовляя инструменты, М. научился составленію картъ, изъ коихъ первыми, изданными имъ, были: карта Палестины (1537), небольшая всего Свѣта (1538), карта Фландріи (1540) и глобусъ, посвященный кард. Гранвелдъ (1541). При составленіи всѣхъ этихъ картъ М. пользовался уже ранѣе составленными, только нѣсколько улучшилъ ихъ. Послѣ своего ареста М., въ теченіе 8 лѣтъ, произвелъ мало и посвятилъ это время, главнымъ образомъ, обогащенію своихъ географическихъ свѣдѣній и собиранію материаловъ. Второй періодъ дѣятельности начинается съ переселеніемъ въ Дуисбургъ и ознаменованъ изданіемъ нѣсколькихъ большихъ картъ, упрочившихъ его славу, какъ картографа, именно: карты Европы, карты всего Свѣта (1569) и карты Англіи, Шотландіи и Ирландіи; послѣдняя была составлена какимъ то англійскимъ географомъ и только гравирована М. Третій періодъ характеризуется изданіемъ «Атласа», т. е. собранія картъ—название впервые введенное М., взамѣнъ прежде употреблявшагося Theatrum Orbis terrarum: «Атласъ» этотъ былъ осуществленіемъ только части плана М., хотѣвшаго представить наглядно устройство всего міра, дать описаніе земли, какъ ее понимали въ древности и какъ она предстаетъ въ новѣйшее время, начертать хронологию всѣхъ важнѣйшихъ событій и генеалогію влстителей и героев. Изъ этого плана М. удалось осуществить только изданіе хронологіи, древней географіи (Птолема) и—атласа (съ краткимъ описаніемъ, см. т. II, 433). М. былъ первымъ научнымъ картографомъ, въ современномъ смыслѣ этого слова. Всѣ его карты (за исключеніемъ вышеупомянутой—Англіи) были составлены имъ самимъ, на основаніи обстоятельнаго, критическаго изученія всѣхъ доступныхъ материаловъ, притомъ въ основу всѣхъ ихъ была положена сѣтъ меридіановъ и параллелей и всѣ онѣ чертились въ строгоопредѣленныхъ и часто новыхъ проекціяхъ. Наибольшую извѣстность изъ этихъ проекцій приобрѣла та видоизмѣненная цилиндрическая, которая и теперь носитъ названіе меркаторской и употребляется до сихъ поръ (см. Карты географическія). Карты М. отличаются, сравнительно съ предшествовавшими имъ, болѣею точностью, наглядностью и изяществомъ отдѣлки, что вызвало, еще у его современниковъ, прозваніе его корифеемъ всѣхъ землеописателей и Птолемеемъ своего вѣка. Послѣдній выпускъ атласа М. вышелъ уже послѣ его смерти, въ изданіи его сына, Румольда, въ 1595 г. Въ 1604 г. внуки великаго мастера уступили мѣдныя доски атласа М. амстердамской фирмѣ Гонда (Jodocus Hondius) и съ этихъ поръ первенство въ картографіи, въ теченіе столѣтія, остается за Голландіей. Географическія знанія, однако, продолжали подвигаться впередъ и послѣдніе слѣды картъ М. исчезаютъ къ половинѣ XVII в. М. былъ весьма разносторонній ученый: занимаясь земнымъ

магнетизмомъ, онъ первый указалъ на несопадѣніе сѣвернаго магнитнаго полюса съ географическимъ и предложилъ принять меридіанъ, проходящій черезъ магнитный полюсъ за первый; въ сочиненіи «Chronologia a mundi exordio ad A. 1568 ex eclipsibus et observationibus astronomicis» указала на важное значеніе вычисленій древнихъ солнечныхъ и лунныхъ затмѣній для хронологіи. Для Россіи имя М. имѣетъ еще то значеніе, что основу русскихъ «Космографій» XVII в. составлялъ переводъ латинскаго введенія къ «Атласу» М., начинавшася словами: «Искони жидитель Богъ» и проч.—Ср. P. Dinse, «Zum Gedächtniss Gerhard Mercator» (въ «Verh. d. Ges. für Erdkunde zu Berlin», т. XXI, 1894, № 10); Raemdonck, «Gerhard Mercator» (1869); Breusing, «G. Mercator» (1869); «Drei Karten von G. Mercator: Europa, Brit. Inseln, Weltkarte» (Facsimile-Druck etc., her. v. d. Ges. für Erdkunde zu Berlin, 41 Taf., B., 1891) и др.

**Меркаторъ** (Nicolaus Kauffman или Mercator, 1620—1687)—датскій математикъ и астрономъ. Родился въ Голштинѣ, но жилъ долгое время въ Англіи, гдѣ былъ въ числѣ первыхъ членовъ королевскаго общества, а затѣмъ во Франціи, гдѣ по порученію Людовика XIV занимался, между прочимъ, устройствомъ версальскихъ фонтановъ. Изъ сочиненій М. замѣчательны: «Logarithmotechnia» (1668), въ которомъ выведенъ извѣстный рядъ

$$lg(1 \pm x) = x - \frac{x^2}{2} + \frac{x^3}{3} - \dots,$$

и «Institutionum astronomicorum libri duo, cum tabulis Tychonianis et Rudolphinis» (1676), гдѣ показанъ оригинальный способъ вычисленія истинной аномаліи по средней, основанный на дѣленіи въ среднѣмъ и крайнемъ отношеніи, объяснены причины либраціи луны и пр.

В. В. В.

**Меркель** (Готлиб Merkel, 1769—1850) нѣм. писатель и борецъ за освобожденіе латышей отъ крѣпостной зависимости, род. въ Лифляндіи, въ семьѣ пастора, изучалъ медицину въ Лейпцигѣ и Іенѣ и въ 1797 г. поселился въ Веймарѣ. Еще въ дѣтствѣ злоупотребленія помѣщичьей властью въ Остзейскомъ краѣ произвели на М. неизгладимое впечатлѣніе. Воспользовавшись пребываніемъ за границей, онъ въ 1796 г. изд. соч.: «Die Letten, vorzüglich in Livland, am Ende des philosophischen Jahrhunderts», въ которомъ доказывалъ необходимость освобожденія крестьянъ съ землею. Наполненная поразительными фактами, написанная со страстностью убѣжденія, книга эта выдержала нѣсколько изданій, была переведена на нѣм. языкъ, породила цѣлую литературу памфлетовъ и вызвала подражанія: подъ ея вліяніемъ Петри выступилъ въ защиту восточнѣе. Извлеченія изъ этой книги, ставшія біографическою рѣдкостью, нап. въ «Рус. Архивѣ» 1870 г. Затѣмъ М. издалъ еще изслѣдованіе о крѣпостномъ правѣ, посвященное лифляндскому дворянству, и «Die Vereinigt Livlands» (1798—1800). Въ 1803 г. М. основалъ въ Берлинѣ еженед. журналъ «Scherz und Ernst», вскорѣ слившійся съ «Freimütiger» Копебу; М. рѣзко нападалъ здѣсь на Наполе-

она и на членовъ рейнскаго союза. Въ 1803 г. онъ напечаталъ въ Лейпцигѣ латышскую сагу «Wappem Yhanta» и посвятилъ ее Александру I. Есть много поводовъ думать, что эта небольшая, задушевно написанная книжка побудила русское правительство произвести изслѣдованіе о положеніи остзейскихъ крестьянъ, приведшее къ ихъ освобожденію. Битва при Іенѣ заставила Меркеля вернуться въ Лифляндію, гдѣ онъ основалъ журналъ «Ruthenia», а въ 1814 г. изд. брошюру: «Beweis dass es halb soviel koste seine Länderereien von Tagelöhnern bearbeiten zu lassen, als von leib-eigenen Bauern». Въ 1820 г., уже по освобожденіи крестьянъ въ Остзейскомъ краѣ, М. изд. «Die freien Letten und Esthen» (Лпц.). Беллетристическія произведенія М. («Erzählende Schriften», Рига, 1807—1808) нынѣ забыты. Въ исторіи нѣмецкой критики Меркель извѣстенъ какъ ожесточенный противникъ Гёте и романтиковъ, противъ которыхъ выступилъ въ своихъ «Briefe an ein Fгаuenzimmer über die neuesten Produkte der schönen Litteratur in Deutschland» (B., 1800—1803). Ему принадлежатъ еще: «Ueber Deutschland, wie ich es nach einer zehnjährigen Entfernung wieder fand» (Рига, 1818) и «Darstellungen und Charakteristiken aus meinem Leben» (Рига, 1839—40). Въ 1869 г. на могилѣ М., въ 8 в. отъ Риги, мѣстными латышскимъ обществомъ поставленъ памятникъ. Ср. Д. Ф. Самаринъ, «Баронъ Шульцъ и докторъ М.» («Сельское благоустройство», 1858 г., кн. 5 и 12); J. Eckardt, «Gottlieb M. über Deutschland zur Schiller-Goethe-Zeit» (B., 1887).

**Меркель** (Пауль-Іоаннъ Merkel, 1819—1861)—нѣм. историкъ права, проф. въ Берлинѣ, потомъ въ Галле. Особенно важны его обширныя критическія изданія: «Lex Alamannorum» и «Lex Bajuvariorum», въ «Monumenta Germaniae» (Legum, т. III, 1851 и 1863). Въ качествѣ введенія къ «Lex Alamannorum» появилось изслѣдованіе М. «De republica Alamannorum» (B., 1849), представляющее собою исторію швабскаго права и швабскаго государственнаго устройства. Своею «Geschichte des Langobardengerichts» (B., 1850) М. открылъ для историко-юридическихъ изслѣдованій совершенно новую область. Весьма цѣнны дополненія М. къ 2-му изданію Savigny, «Geschichte des römischen Rechts im Mittelalter» (т. IV—VII, Гейдельбергъ, 1850—51).

**Меркель** (Elisa Mercœur, 1809—1835)—французская поэтесса; рано начала писать и въ 16 лѣтъ была извѣстна подъ именемъ «армориканской музы». Ея первый сборникъ былъ встрѣченъ очень сочувственно, въ особенности Ламартиномъ, слишкомъ захвалившимъ молодого автора. М. жила въ счастливыхъ обстоятельствахъ, но постоянно жаловалась на судьбу и умерла отъ огорченія, причиненнаго непринятіемъ на сцену ея драмы. Сочиненія М. изданы были послѣ ея смерти ея матерью: «Oeuvres» (II., 1843).

**Меркель** (Max Märcker)—современный нѣмецкій химикъ; его работы относятся къ сельско-хозяйственной химіи. Род. въ 1842 г. въ 1861—1864 г. изучалъ химію въ Грейфсвальдѣ и Тюбингенѣ, съ 1866 по 1871 г. со-

стоялъ ассистентомъ на сельско-хозяйственныхъ опытныхъ станціяхъ въ Брауншвейгѣ, Геттингенѣ—Венде и Галле. Съ 1872 г. профессоръ земледѣйской химіи въ университетѣ въ Галле. Овъ разработалъ научныя основанія фабрикаціи спирта и ввелъ улучшенія въ организацию сельско-хозяйственныхъ опытныхъ полей. Изъ его работъ назовемъ: «Handbuch d. Spiritusfabrication» (6 изд., В., 1894); «Die zweckmässige Anwendung d. Kalisalze» (В., 1880), «Amerik. Landwirtschaft u. landw. Versuchs- u. Unterrichtswesen» (В., 1895) и др.

**Мерклинъ** (Карль Евгениевичъ von Merklin)—русскій ботаникъ, родился 1821 г. По окончаніи курса въ рижской гимназій вступилъ въ дерптскій унив., гдѣ и кончилъ курсъ со степенью кандидата естественныхъ наукъ въ 1845 г. Затѣмъ М. занимался ботаникою въ теченіе полутора года за границей: въ Парижѣ подъ руководствомъ Адриена Жюссие и Адольфа Броньяра, и въ Іенѣ, въ физиологическомъ институтѣ подъ руководствомъ Шлейдена. Возвратясь въ Россію, въ 1846 г., М. сначала поступилъ приватъ-доцентомъ въ лѣсной институтъ, потомъ получилъ мѣсто физиолога въ императорскомъ ботаническомъ саду, сдѣлался экспертомъ по естественнаго и микроскопическому въ медицинскомъ департаментѣ; въ 1856 г. М. читалъ лекціи въ продолженіе одного полугодія, замѣняя профессора Пенковскаго, въ слб. унив. Въ 1864 г.—ординарнымъ профессоромъ медицинской акад., а съ 1877 г. непрѣмнымъ членомъ военно-медицинскаго ученаго комитета. Своими трудами по исторіи развитія листьевъ и папоротниковъ, а также русскихъ ископаемыхъ растений М. заслужилъ повсюду почетную извѣстность. Овъ членъ учредитель, почетный или дѣйствительный членъ многихъ иностранныхъ и русскихъ обществъ. Главныя сочиненія М.: «Zur Entwicklungsgeschichte der Blattgestalten» (Лена, 1846, съ рисунками; отчасти помѣщено и на французскомъ въ «Ann. des Sciences»); «Zur Entwicklungsgeschichte der Farnkräuter» (СПб., 1850, съ рисунками), «Paleontologikon rossicum» (СПб., 1855, съ рисунками; вторая Демидовская премія отъ имп. акад. наукъ); «О внутреннемъ строеніи и жизни растений» (СПб., 1855—1856), «Анатомія коры и древесины лѣсныхъ деревьевъ въ Россіи» (СПб., 1857), «Наставленіе объ изслѣдованіи подозрительныхъ пятенъ», съ таблицами (два изданія на русскомъ, 1870—1872, и одно на нѣмецкомъ, 1871), «Лѣкарственные растения русской флоры» (съ атласомъ. СПб., 1893). А. Б.

**Мерксъ** (Адальбертъ Мерх)—протест. богословъ и ориенталистъ, род. въ 1838 г., проф. въ Іенѣ, Тюбингенѣ, Гессенѣ, Гейдельбергѣ; принадлежитъ къ свободной практической школѣ. Главныя труды его: «Bardesanes von Edessa» (Галле, 1863), «Grammatica syriaca» (т. же, 1867—70), «Vocabulary of the Tigré language» (т. же, 1868), «Das Gedicht von Hiob» (Лена, 1871), «Die Prophetie des Joel und ihre Auslegung» (Галле, 1879), «Chrestomathia Targumica» (В., 1888), «Historia artis grammaticae apud Syros» (въ 9 томѣ «Abhandlungen für die Kunde des Morgenlandes», Лейпцигъ, 1889),

«Die Ideen von Staat und Staatsmann im Zusammenhang mit der geschichtlichen Entwicklung der Menschheit» (Гейдельб., 1892), «Ideen und Grundlinien einer allgemeinen Geschichte der Mystik» (тамъ же, 1893), «Documents de paléographie hébraïque et arabe» (Лейд., 1894).

**Меркуріализмъ** (отравленіе ртутью)—см. Ртуть.

**Меркуловы**—дворянскіе роды; одинъ изъ нихъ восходитъ къ концу XV в. и внесень въ VI ч. род. кн. Тульской губ. (Гербовникъ, VI, 21), другой восходитъ къ началу XVII в. и внесень въ VI часть родосл. кн. Курской губ. (Гербовникъ, IX, 30). Есть еще одиннадцать родовъ М., позднѣйшаго происхожденія.

**Меркурій** (Mercurius, Mircurius, Mirquarius)—италійскій богъ, покровитель торговли. Культъ его получилъ распространеніе лишь тогда, когда Римъ завязалъ торговныя сношенія съ соседними народами, т. е. въ эпоху Тарквиніевъ, къ которой относится первый торговый трактатъ между Карфагеномъ и Римомъ. Появленіе греческихъ колоній на Ю Италіи и распространеніе греческой промышленности и торговли принесло къ римлянамъ новыя религиозныя представленія, которыми римляне воспользовались для символическаго обозначенія своихъ религиозныхъ понятій. Официально М. былъ принятъ въ число италійскихъ боговъ въ 495 г., послѣ трехлѣтняго голода, когда одновременно съ введеніемъ культа М. были введены культы Сатурна, подателя хлѣба, и Цереры. Храмъ въ честь М. былъ освященъ въ майскія иды 495 г.; тогда же былъ урядоченъ хлѣбный вопросъ (аннона) и учреждено сословіе купцовъ, носившихъ названіе mercatores или mercuriales. Съ теченіемъ времени изъ бога хлѣбнаго дѣла М. сдѣлался богомъ торговли вообще, богомъ розничной продажи, всѣхъ лавочниковъ и разносчиковъ. Въ майскія иды купцы приносили М. и матери его Маѣ жертвы, стараясь умилостивить божество хитрости и обмана, которыми сопровождалась всякая торговая сдѣлка. Недалеко отъ рота Сарена былъ источникъ, посвященный богу, откуда купцы въ этотъ день черпали воду, погружали въ нее лавровую вѣтвь и кропили себѣ голову и товары, съ соотвѣтствующими молитвами, какъ-бы смывая съ себя и товаровъ вину содѣяннаго обмана. Символомъ мирныхъ сношеній бога была кадудей (см.). Позднѣе, вмѣстѣ съ торговными сношеніями, культъ М. распространился по всей Италіи и по провинціямъ, особенно въ Галліи и Германіи, гдѣ находять много его изображеній. Ср. Preller, «Römische Mythologie» (В., 1881). Н. О.

**Меркурій**—планета, ближайшая къ солнцу и извѣстная уже въ древности. Будучи подобно Венерѣ то утреннею, то вечернею звѣздой, М. казался грекамъ двумя различными свѣтилами; какъ утреннее онъ назывался Аполлономъ, какъ вечернее—Меркуриемъ. У египтянъ и индусовъ М. имѣлъ тоже по два различныхъ названія. Такъ какъ орбита М. лежитъ внутри орбитъ всѣхъ прочихъ планетъ, то для жителей земли М. видимъ всегда вблизи

солнца и наибольшее удаление его от этого светила, смотря по обстоятельствам, не превышает 18—23° и вот почему в средних широтах, при яркомъ свѣтѣ сумерекъ, М. весьма рѣдко видимъ невооруженными глазами; извѣстно, что Коперникъ на смертномъ одрѣ сокрушался, что не удалось ему видѣть эту планету. Самое благоприятное время для наблюдений М.—во время весеннихъ элонгацій вечеромъ, послѣ захода солнца. Движеніе М. около солнца совершается почти въ 88 дней по весьма растянутой орбитѣ, наклоненной къ плоскости эклиптики подъ угломъ въ 7°; эксцентриситетъ орбиты равенъ 0,206, а среднее разстояніе отъ солнца 0,387 разстоянія земли отъ солнца. Видимый діаметръ М., въ зависимости отъ измѣненій разстоянія планеты отъ земли, колеблется въ предѣлахъ отъ 5" до 13", а истинный равенъ 0,373 діаметра земли или около 4600 км. Объемъ планеты равенъ 0,05 объема земли; масса же около 0,06, такъ что плотность планеты равна 1,17 плотности земли (уд. вѣсъ = 6,45) и, слѣдовательно, это самое плотное тѣло изъ всѣхъ извѣстныхъ намъ небесныхъ свѣтилъ. Альbedo (отражательная поверхность) М. незначительно; поверхность планеты, повидимому, покрыта густою атмосферою и намъ неизвѣстно распредѣленіе на ней суши и воды. Поэтому и время оборота планеты около оси еще не установлено: по прежнимъ наблюдениямъ Шрѣтера и др. время вращенія равно 24 час. 5 мин., по новѣйшимъ наблюдениямъ Скиапарелли—88 днямъ, т. е. равно времени обращенія планеты около солнца. Какъ нижняя планета, М. проходитъ иногда предъ дискомъ солнца, но эти прохожденія не представляють такого научнаго интереса, какъ прохожденія Венеры. Изъ наблюдавшихся, первое прохожденіе было 7 ноября 1631 г., послѣднее 10 ноября 1894 г. В. В. В.

**Меркурій Модь** — выходилъ въ СПб., въ 1858—60 гг., подъ ред. П. А. Шевара, на рус. и нѣм. языкахъ, съ рис., сначала ежемѣсячно, потомъ 2 раза въ мѣсяцъ, модь назв.: «Журналъ модь, литературы, искусствъ и театровъ для свѣтскихъ обществъ». Всего 36 №№.

**Меркурь-аммоній**—см. Ртуть.

**Меркурь-этилъ**—см. Ртуть и Металлоорганическія соединенія.

**Mercur de Russie**—франц. журналъ, издававшійся въ Петербургѣ въ 1786 г. и спустя восемь мѣсяцевъ прекратившійся по недостатку подписчиковъ; наполнялся мелкими стихотвореніями, небольшими статьями въ прозѣ, библиографическими замѣтками, изъ которыхъ нѣкоторые имѣють интересъ и въ настоящее время, извѣстными о литературныхъ и театральныхъ новостяхъ (между прочимъ разборъ комедій Екатерины II: «Обманщикъ», появившейся во франц. переводѣ подъ загл. «L'imposteur»). Французскій кружокъ, издававшій «М.», состоялъ, большою частью, изъ преподавателей кадетскаго корпуса; одинъ изъ нихъ, Тимолеонъ де-Сальморанъ (Salmoren), былъ, повидимому, ред.-изд. журнала. Въ «М.» участвовала и одна русская, Елизавета Ивановна Вилламова (1764—47), воспитательница дѣтой вел. князя Павла Петровича, довольно много писавшая по-французски и помѣстив-

шая стихотвореніе: «Réponse à l'auteur de la charmante épitre sur la nouvelle». Ср. «Французскій журналъ въ С.-Петербургѣ» («Россійская Библиографія», 1882, № 101).

**Меркушкина стрѣлка** — такъ наз. низменный полу-ов., ограничивающій съ С обширную Омулахскую губу, Якутскаго обл., Верхоянскаго округа, по сѣверному побережью Сѣв. Ледовитаго океана. Длина стрѣлки около 90 в., ширина въ началѣ около 20 в., въ концѣ до одной в. Она простирается отъ З къ В и между восточнымъ концомъ ея и материкомъ находится неширокой проливъ, соединяющій Омулахскую губу съ океаномъ. За начало стрѣлки принимаютъ устья рр. Крестовой, впадающей въ океанъ, и Кустухтахъ, вливающейся въ сѣв.-зап. уголъ Омулахской губы. Мѣстность стрѣлки низменна, покрыта болотами, озерами и поросла мхомъ, ягелями и сляккой.

**Меркъ** (Иоганнъ-Генрихъ Merck, 1741—91) —нѣм. литераторъ, особенно извѣстный дружбою съ Гете. Занималъ въ Дармштадтѣ довольно видное мѣсто при военномъ департаментѣ. Въ его домѣ собирались самые выдающіеся люди того времени. Другами М. были Гердеръ, Виландъ, Гете (съ 1771 г.), Лафатеръ, Николанъ, ландграфиня Каролина гессенъ-дармштадтская, герцогъ Карлъ-Августъ веймарскій, его мать Амалия и др. М. былъ человѣкъ съ универсальнымъ образованіемъ и холоднымъ критическимъ умомъ; онъ обладалъ огромнымъ запасомъ практическихъ и специальныхъ свѣдѣній (особенно по техникѣ и естественной исторіи), но ему недоставало философской глубины, оригинальныхъ идей и творческой силы. Безпощадная рѣзкость его приговоровъ придавала ему въ глазахъ его друзей характеръ «диабололизма»—чего-то демоническаго, что и дадо позднѣйшимъ критикамъ поводъ усматривать въ немъ оригиналъ гетевского Мефистофеля. Биографъ М., Циммерманъ, отчасти опровергаетъ это мнѣніе, приводя рядъ доказательствъ въ пользу того, что М. былъ человѣкъ крайне добродушный, сердечный и безупоходно благородный (вопреки рѣзкому отзыву Гете о М. въ «Wahrheit u. Dichtung»). Литературную дѣятельность свою Меркъ началъ съ переводовъ съ англ. Первые его опыты стихотворныхъ басенъ и разсказовъ были подражаніями Лессингу; своими лирическими пьесами онъ примкнулъ отчасти къ геттингенскимъ поэтамъ, отчасти къ Гердеру. Оригинальны двѣ шутивыя рапсодіи въ народномъ стилѣ: въ нихъ осмѣяны тогдашніе педанты (напр. Николанъ), раскритиковавшіе «Вертера». Съ 1772 г. М. дѣлается дѣятельнѣйшимъ сотрудникомъ «Frankfurter gelehrte Anzeigen» и «Deutscher Merkur». Онъ пишетъ рецензіи, критическія статьи, повѣсти, отчеты о художественныхъ выставкахъ и т. д. Его критика всегда остроумна и талантлива, но характеръ ея—почти исключительно отрицательный. М.—прежде всего теоретикъ, но, по какому-то странному противорѣчію съ самимъ собою, онъ иногда выставилъ идеаломъ то, что самъ въ жизни отвергалъ. Такъ, онъ повѣдывалъ довольноство собою и другими, полный консерватизмъ, посвященіе себя исклю-

чительно одной какой-нибудь дѣятельности— а самъ вѣчно разбрасывался. Онъ строго отдѣлялъ личность автора отъ его произведенія и признавалъ безразлично для художественной критики цѣль, ради которой художникъ создалъ свое произведеніе (1781). Признавая вѣрность основной идеи Руссо, онъ дѣлалъ къ ней поправки и указывалъ на вредъ, который причиняло неправильное ея пониманіе. Особенно цѣнились работы М. по исторіи и философіи искусства. Молодые художники (Типштейнъ, Гессъ и др.) пользовались его совѣтами и указаніями. Его обзоръ исторіи живописи до Рубенса и Ванъ-Дика появился въ печати только 50 лѣтъ спустя послѣ его смерти (1843). М. отстаивалъ идею равноправности всѣхъ школъ и формъ въ живописи, въ чемъ сходясь съ голландскимъ анатомомъ Петромъ Камперомъ, тѣсная дружба съ которымъ укрѣпила въ М. любовь къ естественнымъ наукамъ, зародившюся у него еще въ Петербургѣ (1773), куда онъ сопровождалъ ландграфиню Каролину. Онъ высказывалъ предположеніе, что многие виды животныхъ, жившихъ въ Германіи въ до-историческое время, теперь уже исчезли. Беллетристическіе опыты М. проникнуты суховатымъ дидактизмомъ; въ нихъ сказывается практической реализмъ уравнившенной природы, какою М. въ дѣйствительности не былъ. Основная мысль «Geschichte des Herrn Oheim» (1778) — возвращеніе отъ культурной джи къ простотѣ и естественности. «Сельская свадьба» направлена противъ платонической чувствительности того времени. «Линддоръ» имѣетъ болѣе реалистическую подкладку и проникнутъ пессимизмомъ; «Herr Oheim der Jüngere» представляетъ реалистическій pendant къ первой повѣсти. Въ «Академической перепискѣ» (1782) въ живыхъ талантливыхъ характеристикахъ противопоставлены типы сильныхъ «бурныхъ» натуръ затхлому филистерству стараго закала, свободный образъ мыслей «геніальной» молодежи —ограниченнымъ морально-эстетическимъ правиламъ людей добраго стараго времени. Неосторожныя промышленныя предпріятія (собственный типографъ и фабрика) поглотили всѣ средства Меркль; онъ разорился и, подъ вліяніемъ болѣзни печени, впалъ въ ипохондрию. Друзья—Гете, Карлъ-Августъ и наследный принцъ гессенскій—дали ему возможность расплатиться съ кредиторами. Поездка въ Парижъ въ 1790 г. вѣсколю развлекла его, но ненадолго, и онъ окончилъ жизнь самоубійствомъ. Ср. Гете, «Dicht. u. Wahrh.» (см. также примѣч. G. Loerger'a); K. Wagner, «Briefe an M. von Goethe, Herder, Wieland u. a.» (Дармштадтъ, 1835); «Briefe an u. von M.» (ib., 1838); «Briefe aus d. Freundeskreise v. Goethe, Herder, Höpfer u. M.» (Лпц., 1847). Избранныя статьи М. по литературѣ и искусству изданы А. Стагъомъ (Ольденбургъ, 1840). Ср. G. Zimmermann, «Joh.-Heinr. M., seine Umgebung u. seine Zeit» (Франкфуртъ на Майнѣ, 1871); «Allg. D. Biographie» (т. 21).

**Мерланъ** (Gadus merlangus L.)—рыба изъ рода треска (Gadus). Усика на подбородкѣ вовсе нѣтъ или онъ очень малъ и тонокъ; верхняя челюсть длиннѣе нижней; первый спинной плавникъ низкій, вверху тупозакруг-

ленный; первый заднепроходный плавникъ вдвое длиннѣе второго и начинается подъ серединой 2-го спинного; цвѣтъ блѣдный, красноватосѣрый или красноватобурый, брюхо бѣлое, на бокахъ спереди по черному пятну; длина 40—60 стм. М. водится у береговъ зап. Европы; попадается рѣже въ Итѣмеккомъ и Балтійскомъ морѣ, на С доходитъ, повидимому, до Оркадскихъ о-вовъ, на Ю до Португаліи. Во время размноженія (въ январѣ и февралѣ) большими стаями приближается къ берегамъ; ловится главнымъ образомъ ярусами (см.), рѣже сѣтями. Идетъ въ пищу въ свѣжемъ, соленомъ и сушеномъ видѣ.

Н. Кн.

**Мерле** (Гюставъ Merlet) — французскій ученый и писатель, род. въ 1829 г. Лучшія изъ его живыхъ и остроумныхъ критическо-литературныхъ произведеній: «Les réalistes et les fantasistes» (1861), «Les portraits d'hier et d'aujourd'hui» (1863), «Causerie sur les femmes et les livres» (1865), «Hommes et livres» (1869), «Saint-Evremond» (1870), «Origines de la littérature française» (1873), «Etudes littéraires sur les classiques français» (4 изд. 1880), «Tableau de la littérature française de 1800 à 1815» (1878).

**Мерленъ** изъ Дуэ (Philippe-Antoine Merlin de Douai)—графъ, извѣстный юристъ и политическій дѣятель (1754—1838); до революціи состоялъ адвокатомъ во фландрскомъ парламентѣ; былъ членомъ учредительнаго собранія и конвента, засѣдалъ одно время въ комитетѣ обществ. спасенія. Поддалъ голоса за смерть короля безъ апелляціи къ народу и безъ отсрочки, выказалъ неумолимую строгость по отношенію къ жирондистамъ, а также вандейцамъ, и принималъ дѣятельное участіе въ учрежденіи революціоннаго трибунала. До 9 термидора онъ былъ «передовымъ» революціонеромъ, но послѣ этого дня присоединился къ реакціи. Принималъ участіе въ редактированіи «Code de délits et de peines» (5 брѹмера IV г.) и новаго закона о наследствѣ. Министръ юстиціи въ 1795 г., членъ директоріи послѣ 18 фрѹктидора, прокуроръ кассационнаго суда въ 1801 г., онъ сохранялъ послѣднюю должность до 1815 г., когда былъ изгнанъ, какъ «царевубійца», и поселился въ Брюсселѣ, откуда возвратился во Францію только послѣ июльской революціи. Его главные труды: «Répertoire universel et raisoné de jurisprudence», «Recueil alphabétique des questions de droit qui se présentent le plus fréquemment dans les tribunaux».

**Мерленъ** изъ Тионвилля (Антуанъ-Кристофъ Merlin de Thionville) — франц. полит. дѣятель (1762—1833); до революціи былъ парламентскимъ адвокатомъ въ Мецѣ; въ законодательномъ собраніи былъ сторонникомъ крайней лѣвой, предложилъ конфискацію имущества эмигрантовъ и увольненіе нежелающихъ присягать священниковъ; въ сентябрѣ 10 августа 1792 г. принималъ большое участіе. Избранный городомъ Парижемъ въ національный конвентъ, онъ и здѣсь держался самой крайней лѣвой и поддалъ голоса за казнь короля. Въ качествѣ комиссара при арміи ген. Кюстина онъ проявилъ рѣдкую храбрость въ Майнцѣ, который въ то время (1793) оса-



дался пруссаками. 9 термидора 1794 г. М. поддерживал нападение на партию Робеспьера. Избранный въ президенты конвента, онъ преслѣдовалъ якобинцевъ точно такъ же, какъ прежде — членовъ умѣренной партіи. Состоя при ген. Пишегрю, онъ занялъ крѣпость Люксембургъ и очень снисходительно обошелся съ попавшимися въ плѣнъ эмигрантами. Избранный въ совѣтъ пятисотъ, онъ держался партіи умѣренныхъ; позже стоялъ во главѣ почтового управления. Подавъ голосъ противъ пожизненнаго консульства, М. удалился отъ дѣлъ и больше не принималъ участія въ госуд. жизни. Ср. Reynaud, «Vie d'Antoine Merlin de Thionville» (П., 1860).

**Мерлинъ** (Merlin) — въ средневѣковой сказочной литературѣ пророкъ и волшебникъ при дворѣ короля Артура. Легенды о М. являются однимъ изъ отраженій апокрифа о Соломонѣ. Не слѣдуетъ искать въ нихъ какихъ-нибудь историческихъ, а тѣмъ менѣе мистическихъ отношеній. М.—одного и, приблизительно, одновременнаго происхожденія съ Морозьфомъ (см.). Тотъ и другой опираются на одинъ и тотъ же легендарный рассказъ, въ которомъ еще до нихъ чередовались въ той же роли Асмодей и Китоврасъ. Первые имя М. встрѣчается въ «Исторіи британскихъ царей», приписываемой Готфриду Монмутскому (XII вѣка). Послѣдній рассказываетъ о М. то, что болѣе древній авторъ «Historia Britonum», Ненний (въ IX в.), передаетъ объ Амвросіи, чудесномъ сынѣ демона и женщины. Готфридъ влагаетъ въ уста М. написанныя въ латинскихъ стихахъ пророчества, таинственнымъ смысломъ которыхъ чрезвычайно интересовались въ Средне вѣка. Они играли также большую роль въ литературѣ средневѣковаго политическаго памфлета и представляли большую силу въ рукахъ того, кто могъ ими пользоваться. На нихъ обратилъ вниманіе, въ своей борьбѣ съ папами, имп. Фридрихъ II, по желанію котораго они были переведены на франц. языкъ. Триентскій соборъ внесъ ихъ въ списокъ запрещенныхъ книгъ. Легенда о М. развивается далѣе въ стихотворной биографіи его: «Vita Merlini», приписываемой нѣкоторыми также Готфриду Монмутскому, въ романѣ англо-норманна Роберта де Борона (около 1200 г.) и его анонимнаго продолжателя, затѣмъ въ непосредственно или непосредственно основывающихся на нихъ французскихъ романахъ XIII и XIV в. Легенда приобретаетъ здѣсь слѣдующія основныя черты. Рожденный дѣвухой отъ дьявола, Мерлинъ долженъ своею кровью обогатить стѣны замка, котораго иначе, по увѣренію маговъ, никомъ образомъ нельзя достроить. М. находитъ, однако, причину неудачъ при постройкѣ въ борьбѣ двухъ драконовъ, заключенныхъ подъ стѣнами замка. Затѣмъ онъ играетъ важную роль при дворѣ короля Артура, незаконнымъ отцомъ котораго онъ иногда считается. Любовь его къ Вивьенѣ или Ниньенѣ такъ овладѣваетъ имъ, что онъ, не смотря на свое знаніе будущаго, открываетъ ей тайны волшебства, посредствомъ котораго она приобретаетъ власть надъ нимъ и держитъ его въ заключеніи въ дѣсу, въ ускомъ волшебномъ кругу. Послѣдній крикъ, кото-

рый онъ испускаетъ при своемъ очарованіи, служить отправнымъ пунктомъ новаго романа: «Le brait de Merlin» (Крикъ М.). На этихъ франц. источникахъ основываются итальянскіе, испанскіе, англійскіе романы о М. Древнѣйшій нѣм. поэтический романъ о М., Альбрехта фонъ Шарфенберга, дошелъ до насъ лишь въ извлеченіи Ульриха Фютерера. М. былъ любимымъ героемъ романтиковъ. Доротея Шлегель обработала исторію волшебнаго М. по парижскимъ рукописямъ (изд. Фр. Шлегелемъ, Лпц., 1804); Уландъ сдѣлалъ его героемъ своей баллады «Merlin der Wilde», а Иммерманъ — центромъ своей грандіозной драмы «Merlin» (1832). Музыкально-драматическа сюжетъ этотъ обработали Гольдмаркъ (1886) и Рюфферъ (1887). Ср. А. Веселовскій, «Славянскія сказанія о Соломонѣ и Китоврасѣ» и «Западные легенды о Морозьдѣ и М.» (СПб., 1872); Quinet, «Merlin l'enchanteur» (1866); San Marte, «Die Sagen von Merlin» (Гаале, 1853); «Merlin» (изд. Paris и Ulrich, П., 1886); издание Wheatley и Nasy англ. прозаическаго романа «Merlin» въ т. 10, 21 и 36 «Early English Text Society» (Л., 1865—69).

**Мерлинны**—дворянскій родъ, происходящій, по сказаніямъ старинныхъ родословцевъ, отъ крымскаго выходца мурзы Мерлы, выхавшаго къ вел. кн. Василію Васильевичу Темному и крестившагося съ именемъ Тимофея. Его потомки служили по Мещерѣ, Костромѣ и Арзамасу. Данило Аванасьевичъ М. былъ депутатомъ въ комиссіи для составленія уложенія отъ гор. С.-Петербурга. Его сынъ Яковъ, ген.-майоръ, съ отличіемъ служилъ въ отечественную войну 1812 г. Родъ М. внесенъ въ VI, II и III ч. род. кн. Казанской, Курской, Московской, Нижегородской, Пензенской, Саратовской и Тамбовской губ. (Гербовникъ, III, 29).

**Мерловъ** (фортифик.)—толща бруствера между двумя прорѣзанными въ немъ соседними амбразурами.

**Мерль** или *Мерло*—лѣвый прит. р. Ворсклы, беретъ начало близъ сѣв.-зап. границы Богодуховскаго у., Харьковской губ., и протекаетъ черезъ весь уѣздъ въ юго-зап. направленіи. Длина 95 в., глубина отъ 3 фт. до 2 саж.

**Мерль д'Обань** (Жанъ-Анри Merle d'Aubigné, 1794—1872)—богословъ реформатскаго исповѣданія, проф. богословскаго училища въ Женевѣ. Строгий, твердо вѣрившій въ Библію калвинистъ, М. въ 1835 г. отбѣдился отъ государственной церкви. Главныя его соч.: «Histoire de la réformation au XVI siècle» (П., 1835—47; нов. изд. 1877—78); «Histoire de la réformation en Europe au temps de Calvin» (П., 1863—78); «Le protecteur ou la république d'Angleterre aux jours de Cromwell» (П., 1848). «Trois siècles de lutttes en Ecosse» (П., 1850). «Jean Chrysostôme» (Женева, 1854); «Caractère du réformateur et de la réformation de Genève» (т. же, 1862); «Jean Calvin, un des fondateurs des libertés modernes» (П., 1868); «Le concile et l'infailibilité» (т. же, 1870). Ср. Bonnet, «Notice sur la vie et les écrits de Merle d'Aubigné» (П., 1874).

**Мермильо** (Каспаръ Mermillod, род. въ 1824 г.)—католич. дѣятель; былъ проповѣдан-

комъ въ Женевѣ; въ 1864 г. возведенъ въ епископы in partibus infidelium и посланъ въ Женеву съ епископскими полномочіями, осуществленію которыхъ воспротивился, однако, женевскій городской совѣтъ. Въ 1873 г. папа назначилъ М. апостольскимъ викаріемъ Женевы, но швейцарскій союзный совѣтъ не призналъ этого назначения и изгналъ М. изъ Швейцаріи. Въ 1883 г. папа назначилъ его епископомъ Лозаннскимъ, что означало прежнее назначение его въ Женеву; тогда союзный совѣтъ отмѣнилъ декретъ о его изгнаніи.

**Мермнады**—третья династія лидійскихъ царей (см. Лидія, XVII, 666). Время управленія ея (687—546) было эпохой наибольшаго процвѣтанія Лидіи. М. старались обуздать мелкихъ владѣтелей, привлекая ихъ изъ замковъ къ придворнымъ должностямъ. Развитие матеріальнаго благосостоянія Лидіи обуславливается неустанными заботами М. о пролегавшемъ чрезъ ихъ страну великомъ пути въ Сузы — изъ Европы въ сердце азіатской культуры. Чтобы быть господами пути, М. старались держать въ подчиненіи греческія малозападные колоніи, ведя съ ними частыя войны или заключая родственные союзы съ мѣстными тиранами (напр. дочь Аллатта вышла за Меласа ефесскаго). М. сумѣли привлечь на свою сторону авторитетный голосъ дельфійскаго оракула, который они осыпали дарами. Различныя греческія государства М. также расположили къ себѣ, кого деньгами, кого дарами или услугами. Благодаря всему этому, дворъ М. сдѣлался убѣжищемъ многихъ знаменитыхъ грековъ, когда борьба партій изгоняла ихъ изъ родины; они содѣйствовали сближенію Востока и Запада. Вообще Лидія при М., подобно Финикіи, была посредствующимъ звеномъ между двумя культурами: многа изобрѣтенія и успѣхи цивилизаціи именно чрезъ нее сообщались въ Грецію. Съ другой стороны, филэллинизмъ М. усилилъ въ Лидіи греческій элементъ и подготовилъ ея эллинизацию. Съ вѣкторнымъ влрѣтїемъ считаютъ Писея, князя г. Келенъ при Ксерксѣ, происходящимъ изъ династіи М. См. еще Гигесъ, Крезъ. *Б. Т.*

**Мерисъ** или *Кинкардингъ* (The Mearns)—графство въ Шотландіи, на берегу Сѣвернаго моря. 1003 кв. км., 56647 жит. Большая часть графства занята Грампиенскими горами; орошается рр. Ди, Сѣв. Эскъ и Берви. Гл. г. Стоухевенъ.

**Меробластическія яйца**—см. Дробленіе яйца.

**Меровинги**—династія франкскихъ королей. Раздѣлившись на двѣ вѣтви—салийскую и рипуарскую,—франки утвердились на СВ Галліи. Послѣ перваго историческаго конунга, Хлодвона, преданіе называетъ королемъ салийскихъ франковъ Меровея (въ половинѣ V в.), отъ котораго будто-бы получила свое названіе династія М. Вполнѣ историческимъ лицомъ является Хильдерикъ, сначала бѣжавшій изъ своего государства, вслѣдствіе возмущенія недоброжелат. имъ франковъ. Извѣстна его борьба съ Егдїемъ, послѣ победы надъ аллеманами, въ 471 г. Его сынъ Хлодвигъ (481—511) былъ истиннымъ основателемъ франкаго королевства; онъ объединилъ подъ своею властью

салическихъ и рипуарскихъ франковъ. Послѣ смерти Хлодвига наступаетъ удѣльный періодъ, такъ какъ онъ раздѣлил свои владѣнія между четырьмя сыновьями. Каждый изъ нихъ пользовался самостоятельною властью, но владѣнія ихъ составляли одно неразрывное цѣлое. Почти все правленіе сыновей Хлодвига прошло въ безпрестанныхъ войнахъ съ вѣтшними врагами и междоусобіяхъ. Въ 558 г. вся Галлія соединилась подъ властью Хлотаря I, владѣвшаго ею до своей смерти, въ 561 г.; затѣмъ она вновь раздѣлилась между 4 его сыновьями, а затѣмъ составила три государства—Бургундію, Австразію и Нейстрію. Королевскій домъ М. въ это время (561—613) представляеть ужасную картину преступленій, насилій и убійствъ. Особенно характерна кровавая борьба двухъ королей—Брунегильды и Фредегонды. Въ 613 г. сынъ Фредегонды, Хлотарь II (613—628), объединилъ подъ свою власть всѣ три королевства, и удѣльный періодъ окончился. Съ этого же времени власть М. замѣтно ослабляется, права короля ограничиваются, постепенно усиливаются магнаты, которые, въ лицѣ майордомовъ (см.), захватываютъ, наконецъ, въ свои руки верховную власть и начальство надъ войскомъ. Въ 629 г. умеръ Хлотарь II, оставивъ двухъ сыновей—Дагоберта и Хариберта. Королемъ Австразіи и Бургундіи былъ признанъ Дагобертъ (629—638), опять соединившій подъ свою власть всѣ 3 государства. Секуляризація церковныхъ имуществъ, произведенная Дагобертомъ, вызвала неудовольствіе духовенства, и Меровинги лишились и послѣдней своей поддержки. Преемники Дагоберта были люди совершенно незначительные, неспособные къ правленію. Начинается періодъ ничтожества М. и господства майордомовъ. Майордомъ Пипинъ Короткій, рѣшившій вѣтшихъ и внутреннихъ враговъ, рѣшился уничтожить и самую фикцію королевской власти М. Посоветовавшись съ папой Захаріей II, Пипинъ былъ помазанъ и провозглашенъ королемъ; послѣднему М., Хильдериху III, онъ остригъ волосы и заключилъ его въ монастырь (ноябрь 751 г.). Событіе это не произвело на современниковъ никакого впечатлѣнія. Источники для эпохи М.: Григорій, еп. турскій («Historia ecclesiastica Franco-rum»), и продолжатель его Фредегарій. Властѣще изложеніе внутренней исторіи М. у Авг. Тьерри («Récits des temps Mérov.» (естъ рус. перев.). См. еще Loebell, «Gregor von Tours und seine Zeit»; Petigny, «Etudes sur l'époque Mérov.» Lehuërou, «Histoire des institutions Mérov. et Carol.»; Huschberg, «Geschichte der Allem. und Franken.» *П. К.*

**Меродахъ**—еврейская транскрипція (Исаія, 46, 1) имени главнаго бога вавилонянъ Мардука. Значеніе имени неясно. М. считался сыномъ Еа, богомъ-покровителемъ Вавилона, главой боговъ, владыкой вселенной, повелителемъ неба и земли; имѣлъ также характеръ солнечнаго божества и бога премудрости. Съ возвышеніемъ Вавилона среди другихъ сосѣднихъ городовъ, культъ его распространялся все больше и больше и отгнѣся на задній планъ древняго Вела. Пренебреженіе къ культу М. со стороны Набонида считалось причиною ус-

пѣха Кира. Въ честь М. торжественно справлялся праздник новолѣтїя (Акиту, 15 марта), совершались процессїи по Евфрату; всѣ боги собирались подъ предводительствомъ М. и угадывалась судьба царя и царства въ наступившемъ году. М. считался помощникомъ и защитникомъ отъ демоновъ; его заговоры были противъ нихъ всемогущи, его дѣйствїя были всѣ направлены къ побѣдѣ надъ зломъ. Жрецы благословляли его именемъ; его призывали при грозныхъ явленїяхъ природы и при болѣзняхъ. Какъ богъ свѣта, М. игралъ большую роль въ исторїи мірозданїа: онъ побѣдилъ Тяматъ—мировой океанъ, принципъ мрака и зла, возставшїй противъ боговъ, поймавъ его въ сѣть и пронзивъ мечемъ, онъ изъ одной половины трупа образовалъ небесный сводъ, изъ другой—землю. Въ награду за это М. получить всемірное царство. Изображался М. подобно другимъ богамъ; отличїями его были: топоръ въ одной рукѣ и пучъ лучей (?)—въ другой; кромѣ того, при немъ часто изображали 4 собакъ—вѣроятно олицетворенїе 4 вѣтровъ. Супругой М. считалась Сарпантитъ.

#### Б. Т.

**Мероде** (Merode)—графы, одна изъ древнѣйшихъ дворянскихъ семейъ Бельгїи (прежде священной римской имперїи); ея имя—сохраненїе стариннаго *Mun Neer von Rode*. Большая часть членовъ этой семьи принадлежала и принадлежить понынѣ къ клерикальной партїи, при чемъ клерикализмъ уживался у нихъ съ извѣстной долей демократизма. См. *Richardson*, «Geschichte der Familie M.» (Прага, 1877—1881). — *Филиппъ-Феликсъ-Валтазаръ-Оттонъ-Гиславъ* *gr. de M.* (1791—1857) принялъ участїе въ брюссельской сентябрьской революціи 1830 г., въ 1831 г. былъ министромъ безъ портфеля, въ 1832 г. военнымъ министромъ. Онъ принадлежалъ къ клерикальной партїи, но былъ сторонникомъ конституціоннаго монархїи. См. *Thonissen*, «*Vie du comte de Mérode*» (Лувенъ, 1861); *Juste*, «*Les fondateurs de la monarchie belge*» (Т. 13, Брюсс., 1872). Сынъ его, *Шарль-Вернеръ-Г.*, *gr. de M.*, род. въ 1816 г., былъ членомъ франц. палаты депутатовъ и законод. собранїа; слѣдуя за своимъ зятемъ *Монталамберомъ* (см.), защищалъ клерикальные идеи, постоянно отстаивая всѣ предположенїя, клонившіяся къ ниспроверженїю республики. Вмѣстѣ съ *Монталамберомъ* М. одобрялъ переворотъ 2 декабря, но черезъ годъ разорвать съ *Наполеономъ* и сложить съ себя депутатскїя полномочїя, опубликовавъ письмо къ избирателямъ, въ которомъ заявлялъ, что не можетъ быть членомъ собранїа, de facto лишенаго всякаго значенїа. Избранный въ 1871 г. въ націон. собранїе, М. занялъ мѣсто на скамьяхъ правой и боролся съ республиканцами. Въ 1877—85 г. былъ сенаторомъ. *Фридрихъ-Каверїи-Г.*, *gr. de M.* (1820—74), братъ предыдущаго, сначала служилъ на бельгїйской военной службѣ, потомъ принялъ священство, былъ камергеромъ и чашникомъ папы. Въ 1860—65 г. былъ папскимъ военнымъ министромъ, при чемъ ему удалось убѣдить своего друга, ген. Ламорисьера (XVII, 303), принять командованїе надъ папскими войсками. Въ 1866 г. назначенъ митленскимъ архїепископомъ.

Въ 1869 г. М. отказался поддерживать догматы папской непогрѣшимости. См. *Ideville*, «*Monseigneur de M.*» (Пар., 1874); *Besson*, «*Frédéric-Xaver de M.*» (Пар., 1886). В. В.—ог.

**Мероксенъ** — см. Бїотитъ, а также Слюдя.

**Меромъ** (Меромъ или *Mé-Merôm*, «верхняя вода») — мѣстность въ древней Палестинѣ, отождествляемая обыкновенно съ Варъ эль Гуле, глубокимъ болотистымъ озеромъ, 5—6 км. въ длину, до 5 км. въ шир. и 3—5 м. въ глубину, которое лежитъ въ 16 км. къ С отъ Тиверїадскаго оз. и чрезъ которое протекаетъ *Горданъ*. При М. Исусъ, сынъ Навина, разбилъ царя Гавина (Ис. 11, 5 и сл.); но подразумевается ли здѣсь подъ именемъ М. Варъ эль Гуле — нельзя доказать съ достовѣрностью; можетъ быть рѣчь идетъ объ источникѣ при дер. Меронъ, въ 4 км. къ З отъ Сафедъ.

**Мерова** (Меротъ) — дочь Кипсела, жена Кресфонта, царя мессенскаго, была принуждена Полифонтомъ выйти за него замужъ, послѣ того какъ онъ умертвилъ ея перваго мужа и ея старшихъ сыновей и овладѣлъ ихъ царствомъ. Въ живыхъ осталась только ея младшїй сынъ Эпїтъ (*Ἐπίτρος*), скрывавшїйся въ Этолїи. Подросши, Эпїтъ или Кресфонтъ, какъ его одноименно съ отцомъ называетъ Еврипидъ, убилъ Полифонта, по соглашенїю съ Меропїей, и наследовалъ отцовскую власть въ Мессенїи. Въ такомъ видѣ преданїе это изобразилъ Еврипидъ въ своей трагедїи «Кресфонтъ»; кромѣ того имѣются болѣе новыя обработкїи преданїа : у Вольгера, Массея, Готтера и др. *Ср. Schösser*, «*Zur Geschichte und Kritik von F. W. Gotters Merore*» (Лпц., 1890).

**Мерозъ** (Меротъ) — полуостровъ между Барэль-Азрекомъ и Атбарой (по-египетски Беруи и Меруау). На правомъ берегу Нила, въ 83 в. отъ устья Атбары, лежалъ городъ Мерозъ, бывшїй столицей эюпскаго царства въ персидское, птоломеевское и римское время и служившїй иногда резиденціей царямъ и въ болѣе ранній періодъ. По имени его и эта эпоха исторїи Эюпїи называется меротской. Перенесенїе столицы было вызвано, вѣроятно, желанїемъ избѣжать изъ тѣсной долины въ обширныхъ степи Сеннаара и Кордофана; послѣдствїями его было выступленїе мало по малу на первый планъ варварскаго элемента и забвенїе египетской культуры. Последнїя извѣстїя о М. относятся къ III в. по Р. Хр.: онъ палъ подъ ударомъ блеммїевъ. Отъ меротскаго періода сохранилось довольно много надписей, какъ зорографическихъ, такъ и курсивныхъ, напоминающихъ демотическія; послѣднїя еще не разобраны; языкъ ихъ, кажется, нубїйскїй. На мѣстѣ города—развалины храмовъ и пирамиды, напоминающїя гробницы средняго царства. Геродотъ сообщаетъ о существованїи въ М. оракула Амона (Зевса) и о почитанїи здѣсь Амона и Озириса. Впрочемъ, его М. слишкомъ близко къ Египту; можетъ быть онъ имѣетъ въ виду другой городъ, современный *Мегауи*. Вѣроятно, объ этомъ пунктѣ упоминаетъ Августъ въ «*Моним. Ассурагумъ*», какъ о «ближайшемъ къ Наватъ», до котораго доходили его завоеванїа. Памят-

ники М. изданы Лепсиусомъ (въ «Denkmäler», V); описание см. у Розова, «Христіанская Нубія»; Schäfer, «Nubische Namen bei d. Klassikern». Попытку разбора надписей (не окончена) сдѣлалъ Вругшъ, въ «Aegypt. Zeitschriften» 1887 г.

**Мероэдрія**—см. Геміэдрія.

**Мерра** (съ евр. «горечь») — станъ евреевъ по переходѣ ими Чернаго моря и выходѣ въ пустыню Синайскую. Свое названіе онъ получилъ отъ источника горькой воды, которая сдѣлана была годной къ употребленію только при помощи особаго дерева, брошеннаго въ нее Моисеемъ (Исх. XV, 23, 24; Числ. XXXIII, 8, 9). Новѣйшіе изсѣдователи отождествляютъ эту мѣстность съ Айюнь-Гавара, верстахъ въ 70 отъ Айюнь-Муса, что вполне соответствуетъ даннымъ библейскаго повѣствованія. Айюнь-Гавара славится своими горько-солеными источниками. А. Л.

**Меррнколь** (Мэреккюль)—курортъ Эстляндской губ., Везенбергскаго у., на берегу Финскаго залива, въ 7 в. отъ ст. Корфъ, Балтійскаго ж. д., и въ 14 в. отъ Нарвы. Морскія купанья, съ отлогимъ берегомъ и песчаную пляже. Сосновый лѣсъ, курзалъ. У берега прекрасный паркъ. Хорошо устроены дачи. Жизнь недорога. Въ 1½ в. живописно расположена дер. Удриасъ, также привлекающая дачниковъ. Првсл. прк., церковно-приходская школа.

**Мерримакъ** (Merrimac River)—рѣка въ С.-А. С. Шт., беретъ начало въ Бѣлыхъ горахъ въ Шт. Нью-Гампширѣ, течетъ отсюда въ Массачузетсъ и впадаетъ въ Атлантическій океанъ ниже Ньюберипорта; водяная сила ея приводитъ въ движеніе множество фабрикъ и заводовъ.

**Мерсеннъ** (Marin Mersenne)—франц. математикъ и философъ (1588—1648). Учился въ іезуитской коллегіи Ла Флешъ въ одно время съ Декартомъ. Хотя послѣдній былъ и моложе М. по лѣтамъ, но между ними установилась въ школѣ тѣсная дружба, которая продолжалась затѣмъ въ теченіе всей ихъ жизни. Своими путешествіями въ Италію и въ Нидерланды онъ воспользовался для приобрѣтенія многочисленныхъ знакомствъ въ ученомъ мірѣ и для установленія сношеній съ его представителями путемъ переписки. Въ числѣ его корреспондентовъ находились Декартъ, Кавальери, Паскаль, Роберваль, Торричелли, Ферма и др. Сдѣлавшись до нѣкоторой степени центральной личностью, объединяющей дѣятелей (даже принадлежавшихъ къ различнымъ націямъ) физико-математическихъ наукъ, М. выполнялъ, въ ограниченныхъ, конечно, размѣрахъ, функціи несуществовавшей еще въ его время парижской академіи наукъ. Въ теченіе его продолжительнаго пребыванія въ Парижѣ у него еженедѣльно происходили собранія математиковъ и физиковъ, съ цѣлью взаимнаго обмена мыслей и сообщенія результатовъ, достигнутыхъ предпринятыми изсѣдованіями. Позднѣе, изъ этого кружка образовалась въ 1666 г., при содѣйствіи Кольбера, парижская акад. наукъ. Биллье, въ своей биографіи Декарта, очерчиваетъ личность и научное значеніе М. въ слѣдующихъ выраженіяхъ: «При сношеніяхъ

съ нимъ нельзя было не поддаться обаянію его личности. Отношенія, которыя онъ поддерживалъ со всѣми учеными, сдѣлали изъ него центръ всѣхъ дѣятелей литературы». Произведенными имъ многочисленными опытами надъ сопротивленіемъ твердыхъ тѣлъ, надъ истеченіемъ жидкостей, надъ колебаніемъ упругихъ тѣлъ и пр. онъ содѣйствовалъ распространенію правильныхъ взглядовъ на многие предметы, бывшіе прежде очень темными. Сочиненія М. были посвящены богословію и физико-математическимъ наукамъ. Къ послѣднимъ, кроме перевода на франц. языкъ «Механики» Галилея (Пар., 1634), принадлежатъ: «Cogitata physico-mathematica» (Пар., 1644); «Novaе observationes physico-mathematicae» (3 т., Пар., 1647); «Universae Geometriae mixtaeque Mathematicae synopsis» (1664). Въ первомъ изъ этихъ сочиненій обращаютъ на себя вниманіе данныя авторомъ доказательства нѣкоторыхъ, указанныхъ Ферма или Френкилемъ, теоремъ о простыхъ и о такъ называемыхъ совершенныхъ числахъ. Философскія соч. М.: «L'impriété des déistes et des plus subtils libertins découverte et réfutée par raisons de théologie et de philosophie» (1624) и «La vérité des sciences contre les sceptiques et les pyrrhoniens» (1638). Въ 1640 г. онъ собралъ и издалъ возраженія парижскихъ ученыхъ противъ картезианства. В. Б.

**Мерси** (Mersey)—рѣка въ Англіи, беретъ начало въ сѣв. части граф. Дерби, течетъ на З, болѣею частью между графствами Честеръ и Ланкастеръ, и впадаетъ широкимъ рукавомъ, образующимъ гавань Ливерпуля, въ Ирландское море; гл. притокъ—Ируалль.

**Мерси д'Аржанто** (l'Orignud Mercy d'Argenteau)—австрійскій дипломатъ († 1791), правникъ баварскаго фельдмаршала Франца М. († 1645), извѣстнаго своими побѣдами надъ французами (Кондэ и Тюреннемъ). Съ 1870 по 1790 г. Мерси былъ посланникомъ въ Парижѣ и довѣреннымъ лицомъ Маріи-Антуанеты, потомъ былъ посланникомъ въ Лондонѣ. Большое историческое значеніе имѣетъ его переписка, изд. подъ загл.: «Correspondance secrète entre Marie. Thérèse et le comte de Mercy d'Argenteau» (1874) и «Correspondance secrète du comte de M. A. avec l'empereur Joseph II et le prince de Kaunitz» (1889).

**Мерси-Аржанто** (графиня) Луиза Мерси д'Аржанто, урожд. Караманъ-Шимъ)—пѣянистка (1837—90), первая познакомившая заграничную публику съ музыкой молодой русской школы въ концертѣ въ Брюсселѣ, Лютихѣ, Амстердамѣ, Спа, Антверпенѣ и др. О П. А. Кюи М. напечатала критическій этюдъ: «César Cui» (1888); музыку его она особенно любила и пропагандировала. О русской музыкѣ М. помѣщала критическія статьи въ «Ménestrel» и «Guide Musicale». Многія изъ писемъ къ ней А. П. Бородина вошли въ книгу, изданную А. Суворинимъ: «А. П. Бородинъ» (1889). См. Кюи, въ «Книжкахъ Недѣля», 1891 г., февраль, и С. Кружиковъ, «Графиня де-Мерси-Аржанто» («Артистъ», 1891, апрѣль).

Ум.

**Мерсванъ**, иначе *Мерсифунъ* или *Мерсеунъ*—гор. въ сѣв.-зап. части малоазійскаго

вилаята *Сивасъ* (въ Турціи), на В отъ Кизиль-Ирмака, недалеко отъ Терзахана, притока Ешлиъ - Ирмака; серебряный рудникъ, около 11000 жит. М. древній Phazemon.

**Меренчъ** (Иванъ)—юго-славянскій поэтъ конца XVII в. или начала XVIII в., родомъ съ о-ва Пага, авторъ «Pisni od ljubavi» (1709).

**Мерсиуъ** (Meursius, собств. Jan de Meurs), по прозванію *Старшій* — нидерландскій археологъ (1579 — 1639), былъ профессоромъ греческаго языка въ Лейденѣ, потомъ профессоромъ исторіи въ Сорбѣ, въ Дани. Въ особенностъ много сдѣлано имъ для изданія произведеній позднѣйшихъ греческихъ писателей: Ликофрона, Константина Порфиророднаго, Филострата и др. Соч. его: «Atticagum lectionum libri VI» (Лейденъ, 1614), «Res belgicae» (ib., 1612), «Athenae batavae» (ib., 1625), «Historia danica» (Копенгагенъ, 1630) и множество монографій о греческихъ древностяхъ въ «Thesaurus antiquitatum graecarum», Гроновія. Собраніе сочиненій М. издано въ Флоренціи (1741 — 1768). Его сынъ *Іоаннъ М. Младшій* (1613 — 54) также извѣстенъ работами по археологіи. Вышедшія подъ его именемъ: «Elegantiae linguae latinae» (лучшее изданіе Лейденъ, 1757) принадлежатъ на самомъ дѣлѣ Schoriez изъ Гренобля.

**Мерсія** (Mercia)—одно изъ англо-саксонскихъ государствъ, составлявшихъ такъ назыв. гептархія. Названіе мерсійцевъ получили сначала тѣ англ., которые въ полов. VI в. поднялись по Тренту и заняли пограничную съ британию область или марку (отсюда мерсійцы, т. е. жители марки). Государство все расширялось; иногда оно подпадало власти Нортумберланда, но къ концу VII в. распространило свое самостоятельное владѣтельство на всю среднюю Британію, отъ Гумбера до Темзы. Послѣ долгихъ войнъ съ Вессексомъ, послѣдній былъ также покоренъ Мерсіей (733). До 754 г. М. владѣла всей Британіей къ югу отъ Гумбера, но битва при Букфордѣ повлекла за собой отпаденіе Вессека, а за нимъ и Кента, Эссекса и Остъ-Англии. Въ концѣ VIII в. могущество М. снова возросло, но въ 829 г. она была покорена Эгбертомъ Вессекскимъ и прекратила свое самостоятельное существованіе. При Альфредѣ М. была раздѣлена: юго-западная часть отошла къ Вессексу, а сѣв.-вост., такъ назыв. область «пяти селеній», осталась за датскими завоевателями. Преемники Альфреда снова соединили обѣ части.

**Мёръ** (Mörs, во время франц. владч. также Meurs)—бывшее нѣмецкое княжество, граничавшее съ герцогствами Клеве, Гелдернъ, Бергъ и владѣніями Кельна; 330 кв. км. Въ Средне вѣка М. принадлежалъ графамъ фонъ М., находившимся въ полной зависимости отъ Клевскаго герцога, потомъ переходилъ изъ рукъ въ руки, пока имъ не овладѣлъ Фридрихъ I, король прусскій. По люневильскому миру М. достался Франціи, но по парижскому миру возвращенъ Пруссіи. Ср. Altgelt, «Geschichte der Grafen und Herren von M.» (Дюсс. 1845); P. Clemen, «Die Kunstdenkmäler des Kreises M.» (Дюссельд. 1892).

**Мерсе** (Бартаелеми Mercier, аббатъ de Saint Léger)—франц. библиографъ (1734—99),

каноникъ прк. св. Женевиѣвы. Главные его труды: «Supplément à l'histoire de l'origine et des progrès de l'imprimerie de Prosper Marchand» (П., 1772, 1775), «Lettres au baron de Heiss sur les différentes éditions rares du XV s.» (Париж., 1783), «Notices de deux anciens catalogues d'Alde Manuce» (Пар., 1790). Ср. Chenedollé, «Notice raisonnée des ouvrages, lettres etc. par Mercier de Saint Léger» (Брюссель, 1853); Leroux de Lincy, «Notice sur Mercier de S. L.».

V. Ш.

**Мерсе** или *Ле Мерсе* (Жанъ, по-латыни Mercerus)—франц. ориенталистъ, род. въ началѣ XVI в., ум. въ 1570 г.; былъ проф. еврейскаго языка. Обращеніе въ реформатство вынудило М. покинуть Францію и переселиться въ Венецію, откуда онъ вернулся на родину лишь передъ смертью. Цѣнятся его латинские комментарии къ Десятисловию (II, 1668), къ книгѣ Іова, Притчамъ Соломоновымъ, Екклесиасту, Пѣсни Пѣсней (Женева, 1573) и книгѣ Бытія (Женева, 1598). Сынъ его *Іосія* († 1626) извѣстенъ трудами по изданію и объясненію классиковъ.

**Мерсе** (Клодъ-Франсуа-Ксавье de Compiègne)—франц. литераторъ (1763—1800), авторъ ряда поэмъ эротическаго характера: «Les veillées du couvent» (1793), «Le bréviaire des jolies femmes» (1799), «La Calotine ou la Tentation de Saint Antoine» (1800) и др.

**Мерсье** (Louis-Sébastien Mercier, 1740—1814)—франц. писатель; дебютировалъ неудачными стихами «Héroïdes», потомъ обратился на себя вниманіе своими «Essai sur l'art dramatique», въ которомъ возставалъ противъ формализма классической трагедіи, требуя, чтобы французы перестали вдохновляться традиционными античными сюжетами и искали новыхъ источниковъ искусства въ жизни. М. самъ писалъ драмы согласно съ своими правилами (изд. 1778—84), и имѣлъ большой успѣхъ. Въ «L'An 2440 ou Rêve s'il en fut jamais» М. высказалъ свободололюбивыя идеи, осуществленные впоследствии революціей. Въ 1781 г. онъ написалъ рѣзкую сатиру: «Tableau de Paris», и долженъ былъ оставить на время Францію, спасаясь отъ преслѣдованій; позже издавалъ, вмѣстѣ съ Карра, «Annales patriotiques». Писалъ вообще очень много по всевозможнымъ вопросамъ—философскимъ, этическимъ, политическимъ, историческимъ и др.; называлъ себя самъ величайшимъ французскимъ «divin».

**Мерсье** (Маріюсъ-Жанъ-Антуанъ Mercié)—франц. скульпторъ. Род. въ 1845 г., въ Тулузѣ, учился у Жюффруа и Фальгера, въ Парижѣ, довершилъ свое художественное образованіе въ Римѣ, въ тамошней французской академіи. Его работы, поэтически по сочиненію и превосходныя по моделировкѣ, свидѣтельствуютъ о томъ, что онъ основательно изучалъ антики и произведенія знаменитыхъ итальянскихъ ваятелей XV и XVI стол., но не сдѣлалъ прамымъ ихъ подражателемъ. Началъ исполнять преимущественно идеальныхъ фигуры, каковы напр. «Далила», «Давидъ» (1872); бронзовый экземпляръ находится въ Люксембургскомъ музеѣ, въ Парижѣ), прелестная группа: «Слава побѣжденнымъ» и «Геній ис-

куства на Пегасъ» (1877), а впоследствии расширил область своего творчества болѣе реалистическими задачами и произвел, между прочимъ, выразительную, богату побочными деталями статую естественнотыпателя Араго, нѣсколько менѣе удачный надгробный памятник историка Мишелѣ и фигуру сидящаго Тьера, для его сѣн-жерменскаго монумента, которая должна быть признана, бесспорно лучшею изъ всѣхъ работъ этого высокодаровитаго художника.

**Мерсе-де-ла-Ривьерь** (Поль-Пьерръ Mercier de la Rivière) — французскій экономистъ (1720 — 1794), получилъ юридическое образование, былъ советникомъ парижскаго парламента, потомъ губернаторомъ о-ва Мартиники; лишился этой должности вслѣдствіе жалобъ французскихъ купцовъ и промышленниковъ на допущеніе англичанъ къ торговлѣ съ островомъ. По возвращеніи въ Парижъ, М. завязалъ сношенія съ Кене и маркизомъ Мирабо и сдѣлался горячимъ приверженцемъ доктрины физиократовъ, распространенію которой содѣйствовалъ въ качествѣ со-редактора издаваемаго Дюнономъ «Journal de l'Agriculture, du Commerce et des Finances», а также изданіемъ книги: «L'ordre naturel des sociétés politiques» (1767). Эта книга является первымъ систематическимъ сочиненіемъ, разсматривавшимъ, съ точки зрѣнія ученія Кене, всѣ основныя вопросы государственнаго управленія и общественнаго устройства. До нея система Кене была мало извѣстна публикѣ; книга М. доставила ей популярности, но вмѣсто съ тѣмъ дискредитировала ее, защитой абсолютизма: лучшей формой правленія М. считаетъ неограниченную монархію. Когда Екатерина II предложила русскому посланнику въ Парижъ, князю Голицыну, указавъ ей философа, который могъ бы быть ей полезенъ въ ея законодательныхъ работахъ, Голицынъ назвалъ М.; послѣдній былъ вызванъ въ Москву, но уже послѣ перваго свиданія съ Екатериной долженъ былъ отправиться обратно. Екатерина писала по этому поводу Вольтеру, что М. «считалъ русскихъ за четвероногихъ и очень любезно соглашался принять на себя трудъ поставить ихъ на заднія ноги». «L'ordre naturel» — важнѣйшее произведение М., осмѣяное Вольтеромъ въ сатиру «L'homme aux quarante écus». По мнѣнію М., государственный строй долженъ основываться на природѣ человѣка; только тѣ законы справедливы и естественны, которые охраняютъ свободу и собственности. Абсолютная монархія — именно потому лучшая форма правленія, что она представляетъ самую вѣрную гарантію личной свободы и собственности подданныхъ: только у неограниченнаго монарха личные интересы вполнѣ совпадаютъ съ интересами всей страны. Въ 1770 году Мерсе-де-ла-Ривьерь принялъ участіе въ полемикѣ о свободѣ хлѣбной торговли, обнародовавъ брошюру: «L'Intérêt général de l'Etat ou la liberté du commerce des blés démontrée conforme au droit naturel», направленную противъ «Dialogues» аббата Галиани. Въ 1789—1792 гг. М. опубликовалъ нѣсколько брошюръ, въ которыхъ продолжалъ горячо защищать монархи-

ческий принципъ. Первая часть «L'ordre Naturel» вышла въ изд. E. Daire, «Les physiocrates» (1843), къ которому приложена краткая статья издателя о жизни и работахъ М.

М. Т.-Б.

**Мерта** (Meurthe) — р. въ сѣв.-вост. Франціи, начало на зап. склонѣ Вогезовъ въ дпт. Вогезы, протекаетъ по дпт. М. и Мозель мимо Люневилля и Нанси, принимаетъ справа Везузу и Санонъ, слѣва Мортанъ, впадаетъ справа въ Мозель; 161 км. длины. Судходна отъ Нанси на 8 км.

**Мертваго** — дворянскій родъ, происходящій, по преданію, отъ царевича Золотой орды Благодеи, вѣхавшаго къ вел. км. Олегу рязанскому въ XIV в. Его потомки, будто-бы, сохранили титулъ царевичей, а при Грозномъ сироты одного изъ нихъ названы были дѣтвми М. Бумака Дмитріевича М. былъ головою въ большомъ полку (1576); Степанъ Павловичъ М. — головою у пѣшихъ стрѣльцовъ въ Астрахань (1621), а Анисимъ Леонтьевичъ М. раненъ въ походѣ противъ Стеньки Разина (1671). Михаилъ Степановичъ М. былъ думнымъ дворяниномъ (1682). О Дмитрии Борисовичѣ М. см. ниже. Родъ М. внесенъ въ VI часть родословной книги Казанской, Московской, Нижегородской и Самарской губ. (Гербовникъ, V, 51).

**Мертваго** (Александръ Петровичъ) — дѣятель по сельскому хозяйству, ученикъ и почитатель А. Н. Энгельгардта, у котораго, въ селѣ Батищевѣ, Смоленской губ., изучалъ хозяйство въ качествѣ простаго работника; затѣмъ, также въ качествѣ работника, изучалъ огордничество на огородахъ въ окрестностяхъ Парижа, зимніе же мѣсяцы посвящалъ слушанію курса естественныхъ наукъ въ Сорбоннѣ. Съ 1887 по 1893 г. писалъ о своихъ опытахъ въ «Земледѣльской Газетѣ» и «Журн. Сельск. Хоз. и Лѣс.». Съ 1894 г. редактируетъ журналъ «Хозяинъ». Отдѣльно издалъ: «Разработка пустошей во Франціи и у насъ», «Сельскохозяйственные вопросы нечерноземной полосы Россіи», «Не по торному пути» и др. Въ послѣдней книгѣ помѣщены интересныя воспоминанія автора, рисующія обстановку, среди которой ему приходилось подготавливать себя къ сельскохозяйственной дѣятельности.

**Мертваго** (Дмитрій Борисовичъ, 1760—1824) — былъ тавернскимъ губернаторомъ, генералъ-провіантмейстеромъ, сенаторомъ; написалъ «Записки» (напечат. въ «Русскомъ Архивѣ», 1867 г., №№ 8 и 9), начинающаяся съ разсказа о Пугачевщинѣ и съ необыкновенной живостью рисующія общество конца XVIII и начала XIX в. и тѣ служебныя сферы, въ которыхъ онъ вращался.

**Мертвая голова, бражникъ** М. голова (Acherontia atropos) — бабочка, см. Бражникъ М. голова и Бабочки, табл. II, фиг. 3.

**Мертвая природа** (nature morte, Stillleben) — такъ называется родъ произведеній живописи, изображающихъ битую дичь и другія животныя, цвѣты, плоды, раковины, вазы и многіе другіе неодушевленные предметы, принадлежащіе къ произведеніямъ природы и человѣческихъ рукъ. Въ этомъ родѣ живописи

первое достоинство есть точное подражание изображаемым предметам, и в распоряжении художника остается лишь изысканіе ихъ группировка и колоритная пріятная свѣтотѣнь. Одни художники исполняютъ такія картины въ декоративномъ вкусѣ и пишутъ свои композиции широко и свободно, другие любятъ живопись тонкую и чрезвычайно законченную. Неподвижность модели, возможность продолжительнаго неизмѣннаго ея освѣщенія позволяютъ доводить техническое исполненіе до крайней степени совершенства, такъ что, можетъ быть, ни въ какомъ другомъ родѣ собственно живописи, въ смыслѣ исполненія, не достигается такой высоты, какъ въ этомъ. Происхожденіе этого рода живописи надо искать въ Голландіи и первоначально изображенія М. природы дѣлались, вѣроятно, просто для вывѣсокъ; первымъ, по времени, художникомъ М. природы считается Давидъ де-Гемъ (1570—1682), за которымъ слѣдовало много другихъ де-Гемовъ, въ числѣ которыхъ и знаменитый Янъ-Давидъ де-Гемъ; главнѣйшіе художники, слѣдовавшие одинъ за другимъ до начала XVIII стол., поименованы въ ст. Голландская живопись (IX, 59). Огромныя картины Снидерса, современника Рубенса, изображавшія мыслныя и рыбныя лавки, хотя и оживленныя человѣческими фигурами, въ сущности, должны быть отнесены тоже къ М. природѣ. На эти произведенія былъ не малый спросъ у голландцевъ, любившихъ все, что изображало и напоминало имъ ихъ обычный бытъ до малѣйшихъ подробностей. Галерея Эрмитажа богата прекрасными произведеніями этого рода. У другихъ народовъ этотъ родъ не имѣлъ такого значенія; у французовъ, напр., онъ имѣлъ скорѣе декоративное значеніе, хотя нерѣдко служилъ областью, въ которыхъ техническое мастерство съ присущимъ французамъ вкусомъ находило высшее себѣ выраженіе. Таковы, напр.; произведенія современнаго намъ французскаго художника Валлона. Въ Россіи этотъ родъ живописи не имѣетъ почти никакого значенія, кромѣ декоративнаго, и то случайнаго.

#### Ө. II.

**Мертвая точка**—положеніе, занимаемое движущею частью механизма, когда всѣ дѣйствующія силы находятся въ мгновенномъ равновѣсіи и дальнѣйшее перемѣщеніе совершается лишь въслѣдствіе инерціи отъ пріобрѣтенной скорости.

**Мертвенный Великъ-день** (Велыкденъ), въ малорусскомъ повѣр'ѣ — Пасха мертвенцовъ, бывающая, по однимъ, въ свѣтлый четвергъ, по другимъ — на первой недѣлѣ Великаго поста. Тогда мертвецы служатъ ночью въ церкви. Квитка-Основьяненко построилъ на этомъ повѣр'ѣ разсказъ: «М. Велыкденъ». См. Великъ день, V, 843.

**Мертвое море** (въ Библии Соленое море или озеро пустыни, у грековъ Асфальтовое море, у арабовъ Баръ Луть [Лотово море])—внутреннее соленое озеро въ юго-восточной части Палестины. Длина съ С на Ю около 76 км., ширина около  $3\frac{1}{2}$  — 16 км.; полуостровомъ Лисанъ дѣлится на два бассейна. Глубина сѣвернаго бассейна въ среднемъ около 329 м. (наибольшая глубина 399 м.), въ южн.

глубина не превышаетъ 3,6 м. Высота уровня воды измѣняется по временамъ года. М. море лежитъ ниже уровня Средиземнаго моря на 394 м. Вода М. моря насыщена солями (около 25%; хлористые натрій, кальцій и магnezія) до такой степени, что рыбы не могутъ жить въ ней. Удѣльный вѣсъ воды (1,66) такъ высокъ, что попадающіе въ воду органическія тѣла не тонутъ. На значительное пространство кругомъ М. моря земля покрыта солью. Плавающій на поверхности асфальтъ вытекаетъ изъ береговыхъ ущельевъ. Въ М. море впадаетъ Іорданъ и нѣсколько незначительныхъ рѣчекъ. По библейскимъ сказаніямъ, на мѣстѣ М. моря находилась плодородная долина Сиддимъ съ гг. Содомъ и Гоморра. Ср. Hull, «Memoir on the geology and geography of Arabia Petraea» (1886); Luynes, «Voyage d'exploration de la Mer Morte»; De Saulcy, «Voyage autour de la mer Morte» (1868).

**Мертвообы** (Silphidae)—семейство жуковъ изъ группы пятиусатчатыхъ (Pentameria). Отличительные признаки: 11-члениковые сажки къ концу постепенно утолщаются или снабжены явственно отграниченной булавой; элитры покрываютъ все брюшко или на концѣ усѣчены; лапки 5-членистыя, но на переднихъ ногахъ иногда 4-членистыя; тазики первой и второй пары ногъ коническіе; брюшко снизу изъ 6 колецъ. Личинки подвижныя, быстродвигающіяся, удлиненыя съ грудными ногами, 2 или 6 глазами, 4-члениковыми сажками и парой короткихъ придатковъ на заднемъ концѣ тѣла, часто очень выпуклыя сверху и нѣсколько похожія на мокрицу. Жуки и личинки питаются обыкновенно падающею, нѣкоторые хищны или питаются разлагающимися растительными веществами, или свѣжими растениями. Семейство заключаетъ разнообразныя формы; сюда относятся около 460 видовъ, населяющихъ всѣ части свѣта, преимущественно страны умѣреннаго пояса. Родъ *М. собственно* (Silpha) отличается сажками постепенно утолщающимися къ концу, плоскимъ удлиненоовальнымъ тѣломъ, расширенной плоской, часто полукруглой переднегрудью, элитрами, покрывающими обыкновенно все брюшко, тонкими ногами. Жуки по большей части темныхъ цвѣтовъ, обыкновенно встрѣчаются на падали или подъ камнями; при прикосновеніи выпускаютъ бурюю воиючую жидкость, часто притворяются мертвыми. Личинки черныя, плоскія, членики постепенно расширяются до середины тѣла, потомъ суживаются; окуклие въ землѣ. М. живутъ во всѣхъ частяхъ свѣта, кромѣ Австраліи. — *S. thoracica* L. чернаго цвѣта, съ шелковистымъ блескомъ, переднегрудь красная съ золотистожелтыми волосками, элитры съ 3 продольными ребрами и бугромъ позади середины, длина 13—15 мм. Часто попадаетъ на падали. — *S. atrata* L. блестящаго чернаго цвѣта, грудной щитъ съ частыми точками, элитры морщинистоточечныя, съ 3 продольными ребрами; длина 8—10 мм. Часто попадаетъ на поляхъ, дорогахъ и т. д. Черныя личинки этого вида, часто размножаясь въ большомъ количествѣ, сильно вредятъ свежловидѣ, объѣдая молодые листья; размножается въ апрѣлѣ и маѣ, изъ яицъ личинки

выходятъ черезъ 14 дней, подвергаются 4 днямъ и окуляются въ землѣ на глубинѣ нѣсколькихъ стм.; стадія куколки длится дней 10. *S. quadripunctata* L. черного цвѣта, съ бурожелтыми боковыми краями грудного щита и элитрами, на которыхъ по 2 черныхъ пятна; длина 12—15 мм. Водится въ лиственныхъ лѣсахъ; отъ другихъ видовъ отличается тѣмъ, что взлѣзаетъ на деревья и поѣдаетъ зѣбъ наѣвкомыхъ, особенно гусеницъ пяденицъ, чѣмъ приноситъ пользу. Къ этому же семейству относится родъ могильщикъ (*Necrophorus*).

*И. Кн.*

**Мертвый Донецъ** — см. Донъ.

**Мертвый инвентарь** — см. Инвентарь (XIII, 47).

**Мертвый Култукъ** — заливъ Каспійскаго моря — см. Цесаревича заливъ.

**Мертвый ходъ.** — Въ механизмахъ съ «принудительными связями», какъ винтъ и гайка, пара зубчатыхъ колесъ на валахъ, укрѣпленныхъ въ подшипникахъ, и т. п., предполагается, что положение всѣхъ составныхъ частей вполне опредѣляется положеніемъ одной изъ нихъ, независимо отъ направленія, въ которомъ она двигалась, чтобы прійти въ это положение, вслѣдствіе направленія силъ, производившихъ это движеніе. Это основной признакъ такого рода механизмовъ, составляющей ихъ отличіе отъ механизмовъ съ «силовыми связями», какъ напр. наливное водяное колесо, движимое своими дампами въ открытыхъ подшипникахъ: оно вращается вполне опредѣленно, подъ вліяніемъ вѣса налитой воды, но оно выскочило бы изъ своихъ опоръ, если бы къ нему были приложены тѣ же силы, но по прямо противоположному направленію. На самомъ же дѣлѣ, при переизмѣнѣ направленія движенія одной части, всѣ остальные болѣе или менѣе продолжительное время остаются въ покоѣ, и затѣмъ только приходятъ въ движеніе. Причину этого *М. хода* служитъ необходимость «зазора» между непосредственно прикасающимися поверхностями, если онѣ должны скользить одна по другой. Безъ зазора между ними появится молекулярное притяженіе, ихъ нельзя будетъ сдвинуть безъ большого усилія и онѣ станутъ «заѣдать» одна другую. Иногда *М. ходъ* зависитъ и отъ упругихъ растяженій и другихъ деформаций частей механизма. Въ обыкновенныхъ машинахъ въ настоящее время умѣютъ доводить пригонку частей до такого совершенства, что остающійся *М. ходъ* ничтожно малъ, но въ изобрѣтительныхъ приборахъ и многихъ, очень точно дѣйствующихъ исполнительныхъ механизмахъ приходится прибѣгать къ силовымъ связямъ, чтобы его уничтожить или исключить его вліяніе. Такъ, въ металлическихъ манометрахъ и барометрахъ часто движеніе органа, чувствительнаго къ измѣненію давленія, передается въ сильно увеличенномъ размѣрѣ стрѣлкѣ помощью зубчатого сектора и шестерни, но на оси стрѣлки помѣщаютъ волосную спиральную пружину, постоянно толкающую стрѣлку назадъ, вслѣдствіе чего мертвый ходъ не проявляется. Подобное средство примѣнено и въ винтовыхъ микрометрахъ (см. Дѣлительная машина).

*В. Л.*

**Мертвый якорь** — служить для постоянного закрѣпленія ко дну, помощью цѣпи, знаковъ для обстановки фарватера и другихъ плавающихъ предметовъ. При плотномъ грунтѣ дна *М. якорь* можетъ быть въ видѣ винта съ широкими лопастями, завинчиваемаго при посредствѣ длиннаго стержня съ соответственнымъ наконечникомъ, а при мягкомъ грунтѣ — въ видѣ широкой чугунной тарелки, засасываемой пескомъ.

**Мёртиръ-Тидвилъ** (*Merthyr Tidvil*) — горъ въ Англии, въ валлійскомъ графствѣ Гламорганъ, на р. Таффъ; обязанъ своимъ благополучіемъ положенію въ центрѣ каменноугольныхъ залежей южн. Валлиса, разработкой которыхъ занято населеніе. Огромные желѣзодобывательные заводы, институтъ механиковъ, театр. Жит. 61137 (1891).

**Мерты и Мозели** (*Meurthe et Moselle*) депт. — въ сѣв.-вост. Франціи, образованъ (1871) изъ тѣхъ частей бывшихъ д-товъ *М.* и *Мозеля*, которыя остались за Франціей послѣ войны. Въ составъ д-та вошли части прежняго герцогства лотарингскаго и епископствъ Меца, Туля и Вердена. 4 округа, 29 кантоновъ, 597 общинъ, 5232 кв. км., 444150 жит. (1891); главный гор. *Нанси*. Лежитъ въ бассейнѣ Мозеля, покрытъ холмистыми отрогами Бозезовъ, а на С — Арденнъ. Лѣса и виноградники; почва, на известняковыхъ и гипсовыхъ пластахъ, довольно хороша для земледѣлія. Лошади, овцы, птица; много рыбы и раковъ. По количеству добываемаго желѣза депт. занимаетъ первое мѣсто во Франціи. Ломки мрамора, алебастра и строительнаго камня. Минеральные источники у Понтъ-а-Муссона и Нанси. Шерстяныя и хлопчатобумажныя ткани. Нанси — центръ фабрикантскаго всякаго рода вышивокъ, Люневиль — перчатокъ. Кожа, пиво, водка, бумага, игральные карты, глиняныя и стеклянныя издѣлія; большіе чугунолитейные и желѣзодобывательные заводы; красильни; въ Бакарара самая большая во Франціи фабрика хрустала.

**Меру** (*Meru*, *Dōnjo Erok*, т. е. темная гора) — гора въ странѣ Массай, въ нѣм. вост. Африкѣ, на З отъ Килама-Нджаро, 4460 м.; у подношья — плодородная равнина Сиггария. Снѣгъ, иногда выпадающій въ іюлѣ, быстро стаяваетъ. На *М.* не поднимался еще ни одинъ европеецъ.

**Меру** — сказочная гора въ индійской мифологіи, соответствующая греч. Олимпу. Пураны и др. индусскія памятники помѣщаютъ ее на самомъ центрѣ или «пупѣ» земли и описываютъ ее, какъ жилище боговъ, въ самыхъ фантастическихъ чертахъ. Весьма вѣроятно, что источникомъ этого мифическаго образа, въ которомъ отражается древній культъ горныхъ возвышенностей, является какая-нибудь высокая гора или цѣлое плоскогорье къ С или СЗ отъ Гималаевъ. Въ немъ могли сказаться смутныя воспоминанія индусовъ о той странѣ центральной Азіи, въ которой они нѣкогда обитали до своего прихода въ Индію, входя въ составъ нераздѣльнаго индоиранскаго или арійскаго народа.

*С. В.—чз.*

**Меруло** (*Claudio Merulo*, собств. *Merlotti*, или *Claudio da Correggio*) — итал. композиторъ



XVI ст. (1533—1604), органистъ въ Венеціи и Пармѣ, искусный строитель небольшихъ органовъ. Одинъ изъ нихъ, состоящій изъ четырехъ регистровъ и клавиатуры въ четыре октавы, съ двумя мѣхами, хранится въ Венеціи, въ братствѣ della morte. Въ сочиненіи М.: «Toscata d'intavolatura d'organo» (1598) видна новизна приемовъ. Онъ писалъ мадригалы, моцеты и пр.

**Меруцакъ** — урочище и укрѣпленіе въ Авганістанѣ, на правомъ берегу р. Мургаба, у границы съ Мервскимъ у., Закаспійской обл.; пунктъ этотъ игралъ значительную роль при русско-авганскомъ разграниченіи 1885 г. Къ В отъ М. граница до самой Аму-Дарьи продолжается по пустынной степной мѣстности; рѣкъ и осѣдлага населенія нѣтъ; вода имѣется только въ колодцахъ.

**Мерцаніе звѣздъ**—перемѣны яркости и цвѣта неподвижныхъ звѣздъ, сопряженныя съ измѣненіями ихъ видимаго диаметра и длины боковыхъ лучей. М. замѣчено издавна какъ астрономами, такъ и простыми наблюдателями; одно изъ арабскихъ названій Сируса — Баракешъ—значитъ звѣзда отъ тысячъ цвѣтновъ. Явленіе представляется какъ невооруженному глазу, такъ и въ зрительныхъ трубахъ. Если толкать штативъ небольшой трубы, то видимая въ нее звѣзда описываетъ неправильныя кривыя, окрашенныя въ разныхъ частяхъ разными цвѣтами. Для объясненія М. дѣлались различныя предположенія. Аристотель и Птолемей, полагая, что мы видимъ предметы лучами, исходящими изъ глазъ, приписывали М. утомленію глазъ при смотрѣніи на весьма отдаленные предметы; Тихо Браге, превосходный наблюдатель, былъ, какъ извѣстно, несчастливъ на гипотезы: по его мнѣнію, М. происходитъ отъ весьма быстрого вращенія звѣздъ, разбрасывающихъ свои лучи подобно колесу фейерверка; планеты не мерцаютъ потому, что онѣ не вращаются около своихъ осей (!). Галилей приписывалъ М. свойству самого свѣта звѣздъ, Кеплеръ—обращенію около звѣздъ темныхъ тѣлъ, заслоняющихъ ихъ свѣтъ, Декартъ — своимъ вихрямъ. Вообще для объясненія М. придумано множество болѣе или менѣе остроумныхъ, но неправдоподобныхъ гипотезъ; многіе смѣшивали это явленіе съ колебаніемъ изображеній въ зрительныхъ трубахъ. Самое вѣроятное объясненіе предложено Араго и основано на явленіи интерференціи лучей свѣта, проходящихъ черезъ разнородные слои атмосферы. При различіи плотностей, влажности и температуры отдѣльныхъ частицъ земной атмосферы, ходъ сосѣднихъ лучей можетъ измѣниться на цѣлую свѣтовую волну или ея часть, и потому совокупность лучей, попадающихъ въ зрачекъ глаза отъ одной звѣзды, можетъ, смотря по обстоятельствамъ, усиливаться или ослабѣвать. Монтинья дополнилъ это объясненіе еще тѣмъ, что отдѣльные лучи могутъ претерпѣвать различныя разложенія на цвѣта. Справедливость предположеній Араго и Монтинья подтверждается наблюденіями: планеты и вообще свѣтила, имѣющія замѣтный дискъ, не мерцаютъ, такъ какъ интерференція лучей, идущихъ отъ сосѣднихъ точекъ, приводитъ къ взаимному уничтоженію лучей; звѣзды обнару-

живаютъ болѣе сильное мерцаніе вблизи горизонта, когда лучи свѣта проходятъ черезъ болѣе толстыя и измѣняющіяся слои атмосферы; М. усиливается, когда сухой воздухъ начинаетъ наполняться парами; вотъ почему сильно М. можетъ служить предвѣстникомъ наступленія перемѣны погоды и дождя. Подробное перечисленіе различныхъ гипотезъ о М. и производство соответствующихъ наблюденій изложены въ мемуарѣ Араго: «Sur la scintillation des étoiles» («Comptes Rendus», 1840). См. также Montigny, «Sur la scintillation» («Mém. Brux.», 1855).

**Мерцательный эпителий** — состоитъ изъ цилиндрическихъ кѣлѣтокъ, внутренней край которыхъ, т. е. обращенный въ полость или каналъ, снабженъ двигающимися волосками или рѣсничками. М. эпителий покрываетъ изнутри дѣятельные пути (бронхи, дыхательное горло, гортань, кромѣ голосовыхъ связокъ), верхнюю часть глотки, нижнюю часть носовой полости, Евстахіеву трубу, барабанную полость, матку съ ея трубами, выводящіе протоки яичка, центральный каналъ нервной системы, включая сюда и мозговые желудочки. По Энгельманну, М. рѣснички въ числѣ 16—20 сидятъ однообразно на протоплазматической основѣ, покрывающей свободный край (внутренній) цилиндрической кѣлѣтки; другіе полагаютъ, что каждая рѣсничка углубляется корнемъ своимъ въ самое тѣло кѣлѣтки. Движеніе рѣсничекъ сводится къ наклоненію ихъ въ одну сторону и къ возврату ихъ въ прежнее положеніе и, по Энгельманну, каждая рѣсничка обладаетъ сократительностью, а импульсъ къ дѣятельности посылается исключительно изъ кѣлѣточной протоплазмы. Это уже прямо доказывается тѣмъ, что рѣснички, совершенно отдѣленные отъ тѣла кѣлѣтки, теряютъ способность двигаться и для этого нужно, чтобы рѣснички сохранили у корня своего хоть частіи кѣлѣчной протоплазмы. Движеніе рѣсничекъ таково, что производятся родъ волнъ, пробѣгающихъ по слизистой оболочкѣ, подобныхъ тѣмъ, какія производятъ вѣтеръ въ полѣ хлѣбныхъ колосовъ. Если подъ микроскопомъ разсматривать частіи эпителиальнаго слоя изъ неба лягушки, то сначала нельзя замѣтить никакого движенія рѣсничекъ, до того колебанія ихъ быстрые—болѣе ста въ секунду; но затѣмъ движеніе ихъ замедляется и его отчетливо уже можно видѣть, когда рѣснички совершаютъ всего 5 движеній въ секунду. Обыкновенно уголъ наклоненія рѣснички бываетъ равенъ 20°—30° и рѣдко 56°. Въ умирающихъ кѣлѣткахъ движеніе рѣсничекъ по направленію можетъ даже извращаться. Скорость движенія рѣсничекъ зависитъ отъ питанія животнаго, отъ темпер. (45° для теплокровныхъ и 40° для лягушки самыя благоприятныя температуры), отъ присутствія кислорода (отсутствіе его вызываетъ остановку движеній), отъ реакціи (кислая реакція затрудняетъ и останавливаетъ движенія, и на оборотъ—слабощелочная реакція ускоряетъ движенія), отъ электризаціи индукціоннымъ токомъ (ускоряетъ движенія). Рѣсничный эпителий можетъ производить замѣтную механическую работу, что можно наблюдать на слизистой оболочкѣ неба лягушки.

Такъ, маленькіе комочки угольнаго или кино-варнаго порошка, положенные на поверхность ея, замѣтно передвигаются отъ глотки впередъ (внаружи) со скоростью въ 0,1—0,2 мм. въ сек. Въсь въ 48 гр. можетъ передвинуться въ горизонтальномъ направленіи, если оны покоятся на поверхности слизистой оболочки нѣба въ 14 кв. мм. и силу эту оцѣнивають въ 6,805 грам. мм. (на кв. стм. и въ минуту; Боудитчъ). Можно путемъ извѣстнаго приспособленія двигать рѣсничками маленькое колесо и графически записать движеніе послѣдняго (Ранвье). Ихъ движеніе обыкновенно направлено къ естественнымъ отверстіямъ и благодаря этому, вѣроятно, сѣмя направляется отъ личка черезъ выводящіе каналы. Тѣже рѣснички участвуютъ въ выталкиваніи пылевыхъ частицъ, попадающихъ въ легкія, по бронхамъ, по направленію къ гортани и полости рта.

*И. Тархановъ.*

**Мерцательныя клѣтки** — клѣтки, снабженныя М. волосками или рѣсничками, т. е. тонкими протоплазматическими выростками, обладающими способностью быстро двигаться (см. Ткани).

**Мерцательныя пластинки, мембранеллы** — трехугольные или четырехугольные плазматическіе листочки, обыкновенно расщепленные на концѣ на отдѣльныя рѣснички. М. пластинки представляютъ въ сущности слившіяся рѣснички и свойственны нѣкоторымъ инфузоріямъ (Ciliata). Болѣе распространены у инфузорій *мерцательныя перепонки* — тонкія плазматическія пластинки, иногда весьма длинныя, обнаруживающія слѣды происхожденія изъ слившихся рѣсничекъ; оны сидятъ въ глоткѣ или у края ротоваго углубленія (перистомы).

**Мерцъ** (Каспаръ-Геррихъ Мерз, 1806—75)—нѣмецк. граверъ, ученикъ Я. Липса, въ С.-Галленѣ и Амслера, въ мюнхенской акад. худ. Работалъ штрихами и въ манерѣ, подражающей картонамъ. Главныя его произведенія: «Распятие», «Рождество Христова» и «Страшный судъ», съ оригиналовъ Корнелиуса, въ мюнхенской прк. св. Людвигъ, «Разрушеніе Трои», также съ Корнелиуса, «Разрушеніе Иерусалима», съ Каульбаха, «Жизнь вѣдьмы», съ Генелли (5 листовъ), «Изы жизни художника», съ него же (10 листовъ), «Эгмонтъ и Клерхевъ», съ Каульбаха, и др. А. С.—гг.

**Меръ-де-Гласъ** (Mer-de-Glace, т. е. Ледяное море)—ледникъ на сѣв. склонѣ массива Монблана (см.).

**Мерляхъ**—человѣчскія жертвоприношенія въ Остиндіи, въ Ориссѣ. Этотъ страшный обрядъ въ честь богини земли совершался у дравидовъ-кхондовъ, живущихъ въ горахъ Ориссы, до конца гумсурской войны (1836), когда полковнику Джону Кэмпбеллу было поручено уничтожить его. Богиня въ однихъ мѣстахъ имѣла видъ птицы, въ другихъ слона. Жертвъ обоего пола ловило въ равнинахъ и продавало кхондамъ другое племя—пуна. Самый обрядъ состоялъ въ томъ, что убивали свинью и выпускали изъ нея кровь въ яму; въ образовавшейся кровавой грязи держали жертву лицомъ, пока она не задыхалась; мясо ея рѣзалось на куски, которые зарывались

въ землю у ногъ мѣстнаго идола и на поляхъ данной деревни. Жертвами были, болѣею частью, маленькія дѣти, которыхъ покупали или похищали, отводя въ горы и тамъ берегли до подходящаго случая. С. Б.—ч.

**Мерзъ** (Жанъ de Maïret, 1604—86)—франц. драматургъ, предшественникъ Корнеля и Расина, впервые примѣнившій къ франц. театру начала античной драмы; пользовался расположеніемъ кардинала Ришелье. Въ 1626 г. М. удачно выступилъ съ пасторалю «Sylvie», отличающейся стремленіемъ къ естественности и реализму; героиня ея, пастуха, говоритъ простонароднымъ нарѣчіемъ, принцъ, ея возлюбленный—языкомъ придворнымъ. Въ предисловіи къ пьесѣ: «Silvanire ou la morté vivante» (1630) М. заявляетъ, что итальянцы, обогнавшіе французовъ во всѣхъ родахъ искусства, навели его на мысль обратиться къ древнимъ и къ Аристотелю, въ шитикѣ котораго оны нашелъ законъ трехъ единствъ—и этотъ законъ оны намѣревшіе строго соблюдать, чтобы сблизить драматическое представленіе съ дѣйствительной жизнью. Свое намѣреніе М. исполнилъ въ трагедіи «Sophonisbe (1634), имѣвшей громадныя успѣхы. Она была на столько популярна, что когда въ 1663 г. Корнель обработалъ тотъ же сюжетъ, оны счелъ нужнымъ извиниться передъ публикою за свою дерзость; еще Вольтеръ высоко ставилъ это произведеніе М. Драмъ, написанныя М. послѣ 1634 г., далеко не имѣли такого успѣха, чѣмъ и объясняются необузданныя нападки, съ которыми М. въ 1637 г. обрушился на «Сиду» Корнеля. Всего М. написалъ 12 драмъ. См. Dannbeiser, «Studien zu Jean de Maïrets Leben» (Людвигсг., 1888). Ср. Классицизмъ (XV, 307).

**Меря**, *Меряне* — древнее финское племя, упоминаемое въ Начальной Лѣтописи, какъ жившее въ союствѣ съ всею, у озеръ Ростовскаго (Неро) и Клещина (Переяславскаго), платившее, наравнѣ съ другими славянскими и финскими племенами, дань варягамъ и участвовавшее, затѣмъ, въ призваніи варяжскихъ князей. Лѣтописныя данныя объ этомъ племени весьма скудны (послѣднее упоминаніе—подъ 907 г.), а хоро- и топографическая номенклатура доказываетъ, что область обитанія М. была весьма обширна и обнимала все среднее Поволжье, доходя на С до водораздѣла Волги съ Вѣломорскимъ бассейномъ, на З—до Шексны и Мологи, на Ю—захватывая верховья Клязьмы и Москвы-рѣки и соприкасаясь съ областю кривичей и вятичей, на ЮВ и В—сходясь съ поселеніями мещеры, муромы и перми. Это широкое распространеніе М. доказывается и археологическими раскопками кургановъ въ губерніяхъ Владимирской, Ярославской, Костромской и т. д., давшими вообще наиболѣе данныхъ для сужденія о культурѣ М. въ IX, X и XI вв. Самыя значительныя раскопки (въ уу. Суздальскомъ, Владимирскомъ, Юрьевскомъ, Переяславскомъ и Ростовскомъ) были произведены въ 50-хъ гг. граф. А. С. Уваровымъ и П. С. Савельевымъ, которыми было раскопано 7729 кургановъ; позже раскопки производили гг. Кельсиевымъ, Ушаковымъ, костромской археологической комиссіей, Ф. Д. Нефедовымъ и

др. лицами. По формѣ черепа у М. преобладала долихоцефалия, особенно въ Тверской, Ярославской, Московской и Владимірской губ., тогда какъ среди костромскихъ курганныхъ череповъ нрѣдки также мезо- и брахицефалы. Находимые иногда въ могилахъ остатки волосъ указываютъ на преобладаніе шатеновъ и брюнетовъ. Изъ кургановъ, считаеваемыхъ мерянскими, въ однихъ найдены были слѣды трупосожженія, въ другихъ—погребенія, при чемъ умершій хоронился или на глубинѣ не менѣе 2 арш., или на небольшой насыпи, прикрывавшейся курганомъ. Въ частѣ предметовъ, находимыхъ въ могилахъ, нѣкоторые указываютъ, несомнѣнно, на варяжское (норманское) вліяніе, напр. бронзовыя скорлупчатыя фибулы (чащеобразныя прорѣзные пряжки или броши), нѣкоторыя формы мечей и топоровъ, африко-арабскія и западныя монеты и т. д. Мерянскія могилы вообще довольно богаты различными орудіями и украшениями (бронзовыя кольца на вискахъ, обручи или гривны на шеѣ, разнообразныя привѣски и бусы, пряжки, серьги, серебряныя и мѣдные браслеты и запястья, кольца, перстни и др.). Часто встрѣчаются желѣзные ножики, каменные бруски, огнива и кремни, костяные гребни, ключи, монеты (на ожерельяхъ). Судя по остаткамъ тканей и кожи, М. носили шерстяную одежду, иногда парчевую (повидимому—византійскаго происхожденія) и сапоги (иногда съ желѣзными подковками). Въ случаѣ трупосожженія пепель иногда клали въ горшокъ. При жженыхъ костяхъ находить обыкновенно слатки спаявшихся металлическихъ украшеній и желѣзныхъ орудій. Кромѣ человѣческихъ костей попадаются нерѣдко кости домашнихъ животныхъ, очевидно принесившихся въ жертву для сопровожденія умершаго на тотъ свѣтъ. Иногда воинъ хоронился съ своимъ конемъ (съ удилами и стременами) и съ полнымъ вооруженіемъ: мечемъ (или саблей), копьемъ (или дротикомъ), скиноромъ, стрѣлами (желѣзными и каменными), лукомъ. О бытѣ народа свидѣлствуютъ также желѣзные ключи и замки; глиняная посуда, отчасти грубая, сдѣланная отъ руки, отчасти обожженная и украшенная узоромъ; бронзовые сосуды (рѣдко) и деревянные ведра; желѣзными обручами; небольшие сундучки; желѣзные долота, клещи, шпички, иглы; глиняныя пряслицы (для веретентъ); желѣзные серпы и сошники; ножницы для стрижки овецъ; желѣзные гарпуны и багры. На сношенія съ Востокомъ и Западомъ указываютъ норманскія украшенія и оружіе, восточныя бусы и бисеръ, янтарь, византійскія тисны, серебряныя украшенія, различныя монеты. Къ религиознымъ предметамъ относятся идолы (изъ глины и бронзы), глиняныя подражанія челоуѣческой рукѣ и звѣриной лапѣ, желѣзныя и бронзовыя изображенія змѣй, можетъ быть также белемниты, звѣриныя зубы и когти, крашеная яйца, нѣкоторые подвѣски (въ формѣ полулуныя и т. д.), игравшія, можетъ быть, роль амулетовъ. Въ числѣ подвѣсокъ встрѣчаются крестики и образки— Богоматери, какого-то святого съ копьемъ (Дмитрій Солунскій?), какихъ-то парныхъ святыхъ и т. д. Присутствіе этихъ крестовъ и образковъ не

доказываетъ еще принадлежности къ христіанству, такъ какъ остальные подробности погребенія свидѣлствуютъ о языческомъ обрядѣ, да и самыя крестики и образки оказываются или привѣшенными къ ожерелью, наравнѣ съ другими подвѣсками, или парными, служившими, очевидно, для украшенія серегъ. Многія украшенія и другіе предметы мерянскаго обихода свидѣлствуютъ о нѣкоторой зажиточности и художественномъ вкусѣ и въ то же время указываютъ на нѣкоторую общность культуры съ другими финскими и славянскими племенами. Наиболье родственнымъ М. племенемъ были, повидимому, черемисы, которые называютъ себя также мара или меря; послѣдніе дольше оставали свою племенную обособленность, тогда какъ М., повидимому, рано подпала культурному вліянію варяговъ и славянъ, и уже къ XI в. обрусѣла. Во всякомъ случаѣ, племя это представляетъ важность въ томъ отношеніи, что на почвѣ его возникло русское государство (во Владимірѣ и Москвѣ) и, при воздѣйствіи славянской колонизаціи, образовалась, главнымъ образомъ, великорусская народность.

*Литература.* Гр. А. С. Уваровъ, «Меряне и ихъ бытъ по курганнымъ раскопкамъ» (въ «Трудахъ I Арх. Съѣзда въ Москвѣ», 1869 г., т. II, М., 1871, со многими таблицами рисунковъ); Корсаковъ, «М. и Ростовское княжество» (Казань, 1872); раскопки Ушакова, Кельсѣва и др. въ «Извѣстіяхъ Импер. Общ. Люб. Ест. за 70-е гг.»; проф. А. П. Богдановъ, «О мерянскихъ черепкахъ» (въ изд. «Антропол. Выставка» Общ. Люб. Ест., т. III).

**Мерячине.**—Подъ этимъ названіемъ разумѣется своеобразное психопатическое состояніе, главная особенность котораго заключается въ томъ, что больные съ неудержимой импульсивностью повторяютъ слова и дѣйствія окружающихъ лицъ и исполняютъ данныя имъ приказанія, хотя бы самыя нелѣпыя или опасныя; въ другихъ же отношеніяхъ у нихъ не замѣчается ничего ненормальнаго. Подобные случаи наблюдаются весьма рѣдко, и до сихъ поръ это болѣзненное состояніе еще не изслѣдовано на столько, чтобы уяснить его сущность. Оно наблюдалось у насъ въ Забайкальской обл. и Кяхтѣ и, повидимому, тождественно съ припадками болѣзни, наблюдавшейся путешественниками на о-вѣ Явѣ и въ Мамайскомъ архипелагѣ, гдѣ она называется «sakit latar», «latar», а также въ Америкѣ («sjumring»). Съ точки зрѣнія нервной патологии это страданіе примыкаетъ къ большой группѣ характерныхъ судорогъ. Ср. монографію А. А. Токарскаго, «М. и болѣзнь судорожныхъ подергиваній» (М., 1890; подробныя библиографическія указанія). П. Р.

**Меса** (Christoval de Mesa)—извѣстный въ свое время испанскій поэтъ и ученый; годы рожденія и смерти его неизвѣстны. Долго жилъ въ Италіи, въ обществѣ Горквато Тассо. Сборникъ лирическихъ стихотвореній М. напечатанъ въ 1611 г.; здѣсь онъ является строгимъ последователемъ итальянской школы, введенной въ Испанію Босканомъ и Гарсиласомъ. Съ 1594 по 1612 гг. М. издавъ три большія героическія поэмы. Онъ былъ противникомъ Лопе де Вега.

**Месдагъ** (Гендрикъ-Виллемъ Mesdag) — одинъ изъ лучшихъ живописцевъ-маринистовъ въ нынѣшней Голландіи. Род. въ Грѣнингѣнъ, въ 1831 г., былъ нѣкоторое время ученикомъ Альмы-Тадемы, живетъ и трудится въ Гагъ. Его картины, являющіяся почти на всѣхъ голландскихъ, парижскихъ, английскихъ и нѣмецкихъ художественныхъ выставкахъ, изображаютъ море, преимущественно въ моменты бури или ея приближенія, и отличаются превосходною передачею воздуха, мастерскою перспективою и вѣрностью въ воспроизведеніи судовъ и ихъ деталей. Главныя въ числѣ этихъ картинъ: «Рыбачи суда близъ Схевенингена» (1871); «Отъѣздъ спасательнаго катера на помощь английскому судну», «Возвращеніе спасательнаго катера», «Схевенингенскій берегъ зимою» (въ гарлемскомъ павильонѣ), «Вечеръ на морскомъ берегу», «Лѣтній вечеръ», «Сумерки», «Поднять якорь!», «Утро на Шельдѣ», «Рыбный базаръ въ Грѣнингѣнъ» (1879) и нѣк. др.

**Мессельдгеръ** — урочище въ Закавказьѣ, при вершинѣ одного изъ отроговъ Главнаго хребта, подходящихъ къ Алазанской долигѣ. Находившееся на М., еще не вполне достроенное укрѣпленіе занято было, въ концѣ августа 1853 г., двумя ротами мигрельскаго полка и командою саперъ съ 2 орудіями, подъ начальствомъ подполковника Критскаго. 5 сентября значительное скопиче горцевъ, подъ начальствомъ Шамиля, обложило укрѣпленіе и стало обстрѣлывать его артиллерійскимъ и ружейнымъ огнемъ, обнаруживая знакомство съ правилами осаднаго искусства. Положеніе горсти обороняющихся, у которыхъ отрѣзали воду, дѣлалось крайне труднымъ. 6 сентября вечеромъ горцы бросились на приступъ, но, встрѣченные огнемъ и штыками, были отражены на всѣхъ пунктахъ. На разсвѣтъ 7-го числа непріятель, понесшій огромную потерю, отступилъ въ горы.

**Мессирія** (турецк. Misivria) — древній городъ въ Бургасскомъ округѣ восточной Румелии, на Черномъ морѣ, на ЮЗ отъ мыса Эминѣ; населеніе (около 2000 чел.) состоитъ изъ грековъ; судоходство и рыбная ловля; три церкви; 1 мужское и 1 дѣвичье училища. М. была милетской колоніей; упѣли незначительные остатки древняго города.

**Месичъ** (Мато Месіс) — сербско-хорватскій историкъ, род. въ 1826 г. въ Бродѣ, въ Славоніи; учился въ загребскомъ унив., былъ учителемъ загребской гимназій, потомъ профессоромъ загребской юридической академіи. Имъ написаны: «Obris zemliopisa i powjestnice» (В., 1854), «Pozetznica zemliopisa» (тамъ же, 1854), «Obci zemliopis», «Život sv. Cirilla i Methoda» (Загребъ, 1854), «Citanka za gornje gimnazije» (В., 1856), «Povjestnica austrijske države» (1855).

**Мескирхъ** (Messkirch или Mösskirch) — гор. въ вел. герц. Баденскомъ. 5 мая 1800 г. французы, подъ начальствомъ Морѣ, одержали здѣсь побѣду надъ австрійцами, бывшими подъ начальствомъ Края (Крау).

**Месмахеръ** (Максимиліанъ Егоровичъ) — архитекторъ, первоначальное образование получилъ въ рисовальной школѣ общества по-

ощренія художествъ, специальное — въ имп. академіи художествъ. Окончивъ академическій курсъ въ 1866 г. съ большою зол. медалью, присужденною ему за проектъ загороднаго дома для вельможи, М. въ слѣдующемъ году отправился, пенсионеромъ академіи, въ чужіе края, гдѣ, въ сотрудничествѣ съ В. А. Коссовымъ, исполнилъ реставраціонные планы, разрѣзы и фасады Таорминскаго театра въ Сициліи, за которые, по возвращеніи своемъ въ СПб., былъ признанъ, въ 1872 г., академикомъ архитектуры. Въ 1874 г. поступилъ въ рисовальную школу общества поощренія худ. преподавателемъ сочиненія художественно-промышленныхъ рисунковъ и исторіи орнаментальныхъ стилей. Въ 1877—79 г. произвѣдиль, вмѣстѣ съ А. Шамбахеромъ, передѣлки и постройки въ домѣ, Высочайше пожалованномъ обществу поощренія худ. Въ 1880 г., по приглашенію статсъ-секретаря А. Половцева, занялъ постъ директора новоучрежденнаго центрального училища техническаго рисованія бар. Штигица, которымъ управляетъ и понынѣ. Главныя его сооруженія — дворецъ вел. кн. Алексѣя Александровича, перестроенный изъ частнаго дома, и зданіе центрального училища бар. Штигица, въ СПб. А. С.—с.

**Месмеризмъ**. — Въ концѣ XVIII ст. извѣстная часть общества увлекалась тайными ученіями и мистифизмомъ. Только этимъ можно объяснить временныя успѣхы Месмера. Послѣдній (1733 — 1815) былъ врачомъ, степень доктора получилъ въ Вѣнѣ. Въ первомъ же сочиненіи: «De planetarum influxu» (1766) онъ доказываетъ, что солнце и луна оказываютъ дѣйствіе на всѣ части животнаго тѣла, особенно на нервную систему; что такое дѣйствіе производится при посредствѣ проникающаго все зѣбра и что животной магнетизмъ есть сила, при помощи которой планеты дѣйствуютъ на тѣло. Нѣсколько лѣтъ спустя Месмеръ объявилъ, что онъ овладѣлъ новою силой и способенъ ею производить чудеса. Его приемы и подвиги возбудили подозрѣнія, и онъ вынужденъ былъ переехать изъ Вѣны въ Парижъ. Здѣсь о немъ вскорѣ заговорили всѣ. Въ теченіе нѣсколькихъ мѣсяцевъ 1784 г. у него перепробовало болѣе 8000 человекъ. Французское правительство предложило Месмеру 30000 франк. за его секретъ, но онъ потребовалъ 500000. Эту сумму почти цѣлкомъ собрали его ученики, и тогда они открыли имъ подробности своего ученія. Здоровье и болѣзнь зависятъ, по его мнѣнію, отъ количества особливо жидкости, распространенной во всемъ тѣлѣ; слѣдуетъ регулировать это количество, вызывая въ тѣлѣ приливъ и отливъ жидкости; человекъ, пропитанный такой силой, способенъ ее излучать. При подобныхъ условіяхъ тѣло дѣлается магнитическимъ и сообщаетъ магнетизмъ всѣмъ тѣламъ. Магнитическая пластинка приставлялась къ различнымъ частямъ тѣла; но если имѣли въ виду лѣченіе, то она проводилась надъ болѣзненной частью; для усиленія дѣйствія производилось прикосновеніе рукой или заставляли больного неподвижно глядѣть на магнитизера или на предметъ, испускающій магнетизмъ. Всякій предметъ можно было намагнитизировать; даже деревья

оказывали лѣчебное дѣйствіе! Когда посѣтителей было много и магнитизеры были очень заняты, примѣнялось слѣдующее приспособленіе: ставили чанъ съ водой, изъ котораго торчали желѣзные прутья; стоило прикоснуться къ желѣзу, какъ появлялось магнитическое вліаніе. Наконецъ, достаточно было прикоснуться къ магнитизеру и даже посмотреть на него, чтобы ощутить дѣйствіе магнетизма. У магнитизируемыхъ обнаруживались болѣе или менѣе рѣзкія послѣдствія. Чувствовалось какое то особенное возбужденіе, разстройство отправления вызывало обморокъ, судороги и другіе припадки. Это называлось *кризисомъ*; по кризису врачъ опредѣлялъ происхожденіе, характеръ и теченіе болѣзни, задерживалъ ея ходъ. У нѣкоторыхъ припадки были очень тяжелыя: магнитизированный лишался сознанія, плакалъ или смѣялся, затѣмъ засыпалъ или впадалъ въ экстазъ; женщины бросались на перваго встрѣчнаго, катились по землѣ и стремительно бѣжали впередъ, сильно ударяясь головой о стѣну. Въ концѣ припадка больной успокаивался, у него выступалъ потъ и онъ засыпалъ; пріявъ въ обычное состояніе, онъ объявлялъ, что у него исчезли тѣ или другіе безоковившіе его припадки; за то другіе чувствовали ухудшеніе болѣзни, были даже случаи внезапной смерти во время припадка. Для изслѣдованія животнаго магнетизма были избраны двѣ комиссіи: одна состояла изъ членовъ парижскаго медицинскаго факультета и академіи наукъ, другая—изъ представителей королевскаго врачебнаго общества. Первая комиссія убѣдилась, что магнитическія палочки и пластинки не содержали ни электричества, ни магнетизма; изъ рукъ магнитизера исходилъ лишь потъ, при приближеніи его пальцевъ къ лицу чувствовалась лишь слабая теплота. Итакъ, истеченіе жидкости не доказывалось ничѣмъ. Что касается послѣдствій, то комиссія замѣтила, раздражительность припадка: явленія, обнаружившіяся сначала у нѣкоторыхъ, дѣлались затѣмъ общими для всѣхъ. Оттого приходилось уединять наблюдаемыхъ. Подвергнувшись сами вліанію магнетизма, члены замѣтили только легкое возбужденіе. Также 14 больныхъ не обнаружили никакихъ новыхъ явленій отъ магнитизированія. Полезное дѣйствіе новаго лѣченія оставалось объяснить воображеніемъ. Были сдѣланы особыя наблюденія, чтобы выяснитъ вліаніе предвзвѣтой мысли: больного подводять къ дереву, которое онъ предполагаетъ намагнитченнымъ, но которое не подпадало воздѣйствію магнитизера; появляются такія же припадки, какъ и послѣ магнитизированія; больной даетъ воду, которую она считаетъ магнитической—и опять припадокъ, какъ послѣ прикосновенія магнитической палочки и т. д. Съ другой стороны, магнитизированіе лицъ, неубѣжденныхъ въ пользѣ М. или незнакомыхъ съ его дѣйствіемъ, не давало никакихъ результатовъ. Послѣ такого разоблаченія магнетизма онъ потерялъ для публики всякую привлекательность; недовѣріе пошло къ неудачамъ въ лѣченіи, и Месмеръ вынужденъ былъ оставить Парижъ. Его послѣдователи раздѣлились на мелкія общества; они

продолжали испытывать на себѣ и другіхъ приемы, отъ которыхъ ожидали переворота во всѣхъ человѣческихъ знаніяхъ и особенно въ лѣченіи. Эти ожиданія такъ и не оправдались. Полезныя послѣдствія отъ животнаго магнетизма, правда, наблюдались, но они имѣли мѣсто у истеричныхъ, на которыхъ благопріятно дѣйствуетъ любой суевѣрный приемъ, въ родѣ возложенія рукъ или позыманія глазъ слюной. Окончательно пала вѣра въ магнетизмъ, когда аббатъ Фаріа сталъ вызывать такія же явленія, какъ и магнитизеры, однимъ лишь восклицаніемъ: «засни!» Въ наше время изученіе гипнозизма раскрыло заблужденія М., но вмѣстѣ съ тѣмъ выяснило и ту долю истинны, благодаря которой явленія магнетизма приковывали къ себѣ общее вниманіе. См. Гипнозизмъ. Г. Скориченко-Амбодикъ.

**Месмеръ**—см. Месмеризмъ.

**Месневи**—у арабовъ стихотворныя произведенія, въ которыхъ каждая пара полустихій римуется между собой. Въ частности такъ наз. одно знаменитое произведеніе Джемаледдина Руми.

**Меснеро Романосъ** (Don Ramon de Mesonero Romanos)—испанскій писатель, извѣстный подъ псевдонимомъ «El Curioso Parlante» (1803—1882). Въ свое время имѣли выдающійся успѣхъ его картинки изъ мадридской жизни: «Escenas matritenses», въ которыхъ М. явленъ какъ добродушнымъ и мягкимъ сатирикомъ.

**Месопотамія**, т. е. *Междурѣчье*—страна между Евфратомъ и Тигромъ, отъ Персидскаго залива на Ю до Арменіи на С; тѣмъ же именемъ означаетъ иногда сѣверная часть этой области, называемая арабами El-Dschesire, т. е. островъ М.—каменистая, песчаная равнина, понижающаяся къ Ю. Изъ рѣкъ, кромѣ Евфрата и Тигра, наиболѣе значительны: Хабуръ (Chabur) и Велико или Джулабъ. Главныя продукты—нефть и черныя орѣхи; по Евфрату и Тигру культура маслинъ; въ нѣкоторыхъ мѣстахъ распространена финиковая пальма. Львы, газели, страусы. Въ римскія времена М. принадлежала на Осроене на З, съ гл. г. Эдессой, и Migdonia на В, съ гл. г. Низибіей. Теперь М. принадлежитъ Турціи и входитъ въ составъ вилайетовъ Дяробекръ, Багдадъ и Алепо. Жит.—преимущественно арабы, затѣмъ курды, турки, сирійцы и армяне. Главныя города: Дяробекръ (рим. Амидъ), Урфа или Весса (Эдесса), Мардинъ, Низибинъ, Гарранъ и Мосулъ. М. процвѣтала при ассирійскомъ и вавилонскомъ владычествѣ, затѣмъ и при арабскомъ господствѣ. Съ водвореніемъ сельджуковъ и турокъ страна начала приходить въ упадокъ и теперь мѣстами представляеть безлюдную пустыню.

**Месропъ**—см. Армянскій алфавитъ (II, 135) и Библейскіе переводы (II, 675).

**Месса** (итал. missa)—католическая обѣдня, молитвы которой, положенныя на музыку, составляютъ циклъ духовныхъ музыкальныхъ произведеній, называемыхъ М. Такая музыка пишется для соло, хора въ сопровожденіи органа или оркестра. М. состоитъ изъ слѣдующихъ частей: 1) Kyrie eleison, 2) Gloria in excelsis Deo, 3) Credo, 4) Sanctus и

Osanna, 5) Benedictus, 6) Agnus Dei. Въ Missa solemnis — торжественной М.—прибавляются еще три части: 1) Offertorium, 2) O salutaris hostia, 3) Domine salve. Missa pro defunctis—М. по усопшимъ. Самые знаменитыя М. — Палестрины, Баха, Моцарта, Бетховена, Берлиоза.

Н. С.

**Месса** (messe, лат. missa)—нынѣшнее (со временъ триентскаго собора) название литургіи у католиковъ. О происхожденіи этого названія существуютъ различныя мнѣнія; всего вѣроятнѣе, что оно происходитъ отъ латинскаго mitte, посылать, вслѣдствіе существовавшаго въ первенствующей церкви обычая *высылать* изъ храма оглашенныхъ во время литургіи. Въ этомъ смыслѣ слово missa встрѣчается уже у блаж. Августина. Составъ католической М., въ его историческомъ развитіи, см. въ изданіи: «Собраніе древнихъ литургій восточныхъ и западныхъ» (СПб., 1875—78, подъ редакціей профессора Е. И. Ловягина), гдѣ изложенъ и самый текстъ ея, въ первоначальномъ составѣ, въ редакціи папы Геласія, съ послѣдующими измѣненіями, и болѣе полно—въ сочиненіи Mone: «Messes latines et grecques depuis le II siècle jusqu'au VI siècle» (Франкфуртъ, 1850). Весьма любопытенъ критически-рационалистическій памфлетъ на католическую М., написанный реформатами: «Anatomie de la messe» etc. (1636). Содержаніе М. въ ея современномъ видѣ см. въ соч. Боровницкаго: «О римско-католической литургіи». См. Литургія. Относительно времени совершенія М. практика древней западной церкви представляетъ нѣкоторыя особенности въ сравненіи съ церковью восточною. Уже во II в. на Западѣ литургію совершали дважды въ недѣлю, кромѣ воскресенья, именно въ среду и субботу, тогда какъ на Востокѣ, по свидѣтельству Густина, она совершалась лишь въ день воскресный. Съ V в. на Западѣ въ праздники, когда въ храмъ стекалось множество молящихся, возникъ обычай совершать литургію дважды въ день въ одномъ и томъ же храмѣ (при чемъ совершителемъ ея могло быть одно и тоже лицо—пресвитеръ или епископъ), отчего эти дни назывались многолитургійными (dies polilurgici). Въ VIII в. случалось на Западѣ, что въ одномъ и томъ же храмѣ совершались, въ праздникъ Рождества Христова, четыре литургіи. Во времена гоненій временнѣе совершенія М. на Западѣ была ночь, почему Тертуллианъ называетъ литургійныя собранія antelucanas, postluas convocaciones. Вслѣдствіи литургія стала совершаться днемъ, въ дни праздничные— въ 12 ч. дня, въ дни четырехдесятницы и вообще дни постные— въ 3 часа дня. Въ средние вѣка было установлено совершать М. ночью въ Рождество Христово и въ великую субботу. *Виды западной М.* 1) «торжественная», иначе—«великая», «главная», «каноническая», съ пѣніемъ и торжественными церемоніями, съ участіемъ большаго или меньшаго числа священнослужителей—нынѣшняя главная М.; 2) *домашняя* или тайная М., совершаемая на домашнемъ алтарѣ; 3) *месса* въ честь мучениковъ, въ дни памяти ихъ; 4) М. по обѣту (missa votiva), напримѣръ по случаю освобожденія какой-либо мѣстности или лица

отъ какого либо бѣдствія. Корнелій Шультингъ (Schulting) въ своей «Bibliotheca ecclesiastica» собралъ 120 видовъ литургій по обѣтамъ (см. Visconti, «De missae ritibus»; Marten, «De antiquis monachorum ritibus»; Guyer, «Neologologia»). 5) М. за умершихъ, о которой упоминаетъ уже Тертуллианъ въ сочин. «De corona militum».

Н. В.—в.

**Messa voce** или *Messa di voce* (итал.), mise de voix (фр.)—филлированное, т. е. протяжное пѣніе, начиная съ piano, доходя до forte и кончая piano. Этотъ весьма полезный приемъ примѣняется при постановкѣ голоса. Не слѣдуетъ смѣшивать М. voce съ Mezza voce (см.).

**Messageric** (франц.)—первоначально обозначало повозку, употребляемую курьерами въ ихъ разъѣздахъ, а также и самую должность курьера. Съ теченіемъ времени М. стали называться компаніи и учрежденія, берущія на себя доставку путешественниковъ и грузовъ въ извѣстные пункты и къ извѣстному сроку; на первомъ планѣ среди нихъ стоятъ пароходныя общества. Ср. Messageries maritimes.

**Messageries Maritimes**—самое большое французское пароходное общество, основанное Наполеономъ III; получаетъ значительную правительственную субсидію. Пароходы общества совершаютъ рейсы во вѣхъ части Средиземнаго моря, въ Индію, Китай и Японію, въ Бразилію и Ла-Плату, въ Австралію и Новую Каледонію, въ восточную Африку. Пунктами отправленія служатъ Марсель (для судовъ, идущихъ въ Средиземное море и на Востокъ) и Бордо (для идущихъ въ Атлантической океанъ). Правленіе обизано пользоваться только пароходами, построенными во Франціи. Флотъ общества состоялъ къ концу 1893 г. изъ 58 морскихъ пароходовъ, вмѣстимостью въ 196397 тоннъ. Пассажирскіе пароходы отличаются, большею частью, изяществомъ внутренняго устройства.

**Мессала Корвинъ** (Marcus Valerius Messalla Corvinus)—римскій ораторъ, покровитель и другъ поэта Тибулла, род. около 64 г. до Р. Хр.; молодымъ человекомъ, одновременно съ Цицерономъ и Гораціемъ, учился въ Афинахъ. Въ политикѣ онъ держался первоначально республиканскихъ убѣжденій и въ 42 г. сражался подъ начальствомъ Брута и Кассія при Филиппахъ; послѣде перешелъ на сторону Антонія, но, недовольный отношеніями Антонія къ Клеопатрѣ, оставилъ его и съ 38 г. принадлежалъ къ партіи Октавіана. Въ 34 г. онъ покорилъ альпійскій народъ салласовъ, а въ 31 г., въ качествѣ консула, участвовалъ въ битвѣ при Акціумѣ; въ 27 г. побѣдилъ аквитанцевъ и въ томъ же году имѣлъ триумфъ. Предполагаютъ, что онъ окончилъ жизнь самоубійствомъ около 9 г. до Р. Хр. Высоко образованный, М. Корвинъ былъ покровителемъ и другомъ писателей и поэтовъ, изъ которыхъ многие составили около него такой же кружокъ, какой другіе образовали вокругъ Мелената. И самъ онъ не былъ чуждъ литературѣ и писалъ частью гречески (напр. о гражданскихъ войнахъ), частью по-латыни. Изъ его рѣчей остались

только незначительные отрывки, собранные Мейеромъ въ «*Oriologium romanorum fragmenta*» (2 изд., П., 1842). Приписывавшееся ему прежде сочинение: «*De progenie Augusti*» есть позднѣйшая поддѣлка (XV в.). Ср. Wiese, «*De M. Val. M. Corvini vita et studiis doctrinae*» (Б., 1829); Fontaine, «*De M. Valerio M. Corvino*» (Версаль, 1878); монографія Фавъ-Галля (1820) и Валетона (1874).

**Мессалина** (Valeria Messalina) — жена (третья) римскаго императора Клавдія, которую родила дочь Октавію и сына Британника. М. была известна своимъ распутствомъ, властолюбіемъ и жестокостью. Безстыдство ея доходило до крайнихъ границъ и тѣмъ болѣе было возмутительно, что она принуждала къ тому же и другихъ, самыхъ благородныхъ женщинъ. Однажды, въ отсутствие императора, М. вступила, соблюдая всѣ формальности, въ бракъ съ красавцемъ Гаемъ Силіемъ и задумала возвести его на престолъ. Оставшіеся вѣрными слуги императора, и во главѣ ихъ его секретарь, вольноотпущенникъ Нарцисъ, донесли обо всемъ Клавдію и, не смотря на его колебанія, добились у него смертнаго приговора надъ М., который и былъ немедленно приведенъ въ исполненіе. Имя М. сдѣлалось нарицательнымъ для женщинъ, занимающихъ высокое положеніе и отличающихся безстыдствомъ и распущенностью.

**Мессалиане** (иначе эфемиты, эхиты, пневматики, адефiane) — члены различныхъ религиозныхъ общинъ. Въ срединѣ IV в. образовалась въ Малой Азіи нехристианская, исповѣдывавшая собственно парсизмъ, но въ искорченной формѣ, община М. Во второй половинѣ того же столѣтія М. назывались восторженные, доходившіе до энтузіазма и экстаза монахи-анакореты въ нѣкоторыхъ христианскихъ монастыряхъ Сиріи, Арменіи и Малой Азіи. Они утверждали, что человекъ съ самаго начала своей жизни находится во власти злого духа, унаследовавъ это состояніе отъ родителей, и что его можно изгнать только непрестанными соответственными молитвами; тогда мѣсто злого духа займетъ духъ святой, который дастъ человеку возможность общенія со св. Троицей, даръ предвидѣнія будущаго и свободу отъ грѣха. Церковь возстала противъ этого взгляда (ефесскій соборъ 431 г.), и онъ утѣсъ совершенно уже къ VII ст. Въ X ст. появились было во Оракіи, въ связи съ павликянами, и М., но ихъ ученіе было уже совершенно гностическое.

**Мессанія** (Messapia) — въ древности плоская юго-вост. оконечность Италіи, населенная народомъ *мессаніевъ*, родственнымъ иллирійцамъ, побѣда надъ которымъ въ 266 г. до Р. Хр. была для римлянъ первымъ шагомъ къ объединенію Италіи. На восточномъ берегу этой области лежала гавань Брундузій (Brundisium, нынѣ Бриндизи), а на сѣв.-зап. — большая греческая колонія Тарентъ. *Языкъ мессаніевъ*, равно вымершій, слѣды котораго уцѣлѣли лишь въ нѣсколькихъ надписяхъ, разобранныхъ Моммзеномъ (Mommssen, «*Ueber die unteritalischen Dialekte*», Лпц., 1855), былъ несомнѣнно идогерманскаго корня, но безъ специфическаго италійскаго характера. Самое

названіе М., какъ предполагаютъ, произошло изъ соединенія «*mess*» (ср. греческ. *mesos*, средний) и «*ap*» (ср. санскр. *áp*, а также и современно-румынск. *apă* = вода), такъ что все слово должно обозначать: «посрединѣ между двухъ водъ живущіе».

**Мессарошъ** (Карль Mészáros, род. въ 1821 г.) — известный мадьярскій литераторъ. Главныя его соч.: «*Az élet széjeljárói*» (Фюфькирхень, 1842), «*Az elismeresmet elmeiről*» (Пештъ, 1845), «*Eurora alkotmányai*» (тамъ же, 1848), «*Országgyűlési teendőink*» (Пресбургъ, 1848), «*A magyarországi oroszok története*» (Пештъ, 1850), «*Magyarország népei történeti tekintetben*» (тамъ же, 1852), «*A műveltség os Kere*» (Кашау, 1853), «*Az urbéri kárpótlás*» (Пештъ, 1854).

**Мессарошъ** (Лазарь Mészáros) — венгерскій генералъ (1796—1853). Въ маѣ 1848 г. графъ Баттiani предложилъ М. портфель министра военныхъ дѣлъ, но М. колебался и только въ октябрѣ, когда вспыхнула открытая война между Австріей и Венгріей, рѣшительно сталъ на сторону революціи и быстро организовалъ венгерскую армію, во главѣ которой имѣлъ нѣсколько счастливыхъ стычекъ. 4 января 1849 г. онъ потерялъ при Кошицѣ (Kasschau) сильное пораженіе со стороны австрійскаго генерала Шлика, послѣ чего передалъ командованіе Клапкѣ, а самъ послѣдовалъ за революціоннымъ правительствомъ въ Дебрецинъ, гдѣ продолжалъ заниматься организаціей арміи. По провозглашеніи, 14 апрѣля 1849 г., независимости Венгріи М. отказался отъ должности министра, но остался членомъ сейма. Въ началѣ іюня 1849 г. онъ былъ поставленъ во главѣ арміи, но, при тогдашнихъ разладахъ въ средѣ членовъ временнаго правительства, не могъ удержаться на этомъ мѣстѣ. Впослѣдствіи онъ, вмѣстѣ съ Дембинскимъ, Высоцкимъ и Перцелемъ, прикрывалъ переходъ правительства въ Темешваръ и принималъ участіе въ битвахъ подъ Сегеромъ и Темешваромъ. Послѣ катастрофы подъ Вилагошемъ онъ бѣжалъ въ Турцію и до мая 1851 г. жилъ въ ссылкѣ, въ Кутахія; освобожденный изъ заточенія, онъ переѣзжалъ изъ одной страны въ другую и умеръ въ Сѣв. Ам. Соед. Шт. Биографія М., вмѣстѣ съ его перепиской, вышла въ свѣтъ въ 1866 г., въ Пештъ.

**Мессейсъ**, или *Masséijs*, *Metseijs*, *Metseijs* (Квинтенъ Messijs, Massijs, Metseijs, Matsijs) — одинъ изъ важнѣйшихъ живописцевъ нидерландской школы, род. въ Антверпенѣ немного ранѣе 1460 года, сынъ художественно-железныхъ дѣлъ мастера и въ юности самъ занимался отцовскою отраслью искусства, а также чеканкою медалей и рѣзбою изъ дерева. Сдѣлавшись живописцемъ, онъ работалъ преимущественно въ Антверпенѣ, гдѣ его имя уже значилось въ 1491 году въ спискѣ членовъ гильдіи св. Луки и гдѣ онъ умеръ въ 1530 году. Въ исторіи старонидерландской живописи дѣятельность М. составляетъ эпоху: чуждый непосредственно итальянскихъ и вообще чужестранныхъ вліяній, М. уже рѣшительно обнаруживаетъ въ своихъ произведеніяхъ поворотъ въ духъ Возрожденія. Бросивъ незначительные размѣры

картинъ и почти миниатюристическіе приемы ихъ исполненія, онъ, первый изъ своихъ соотечественниковъ, сталъ писать фигуры въ натуральную величину, что повело его самого и его послѣдователей къ болѣе точному изученію формъ и къ болѣе широкой, свободной фактурѣ; при этомъ его композиціи получаютъ сценическое движеніе, дѣйствующія лица — разнообразіе позъ и выразительность, пейзажные фоны — болѣе гармоничный и естественный тонъ, вообще колоритъ — большую свѣжесть и силу. М. первый изъ фланандцевъ понялъ, что въ произведеніяхъ кисти всѣ частности должны быть подчиняемы общему, и явился предвозвѣстникомъ новаго, болѣе жизненнаго направленія, которое съ такимъ блескомъ приняла потомъ антверпенская школа. Главныя произведенія этого высокодаровитаго мастера — алтарный триптихъ съ изображеніемъ въ средней части «Погребенія Христа» и на боковыхъ створкахъ «Пира Ирода» и «Мученія св. Иоанна Богослова» (1508; находится въ антверпенскомъ музеѣ), такой же складень, изображающій въ среднѣхъ «Св. Семейство», а на створкахъ сцены изъ жизни родителей Богородицы (1509; въ брюссельскомъ музеѣ), «Вотоматеръ съ лобзающимъ ее Младенцемъ» (въ берлинскомъ музеѣ), «Вотоматеръ во славѣ» (въ Имп. Эрмитажѣ, въ СПб.), «Спаситель» (въ антверпенскомъ музеѣ) «Мадонна съ золотомъ короною и прозрачнымъ вуалемъ» (тамъ же) и «Марія Магдалина» (у наследн. Дж. Ротшильда, въ Парижѣ). Кромѣ религиозныхъ картинъ, М. мастерски, по своему времени, писалъ портреты и жанровыя сцены, выказывая и въ тѣхъ, и другихъ рѣдкій даръ наблюдательности и способность къ сильной обрисовкѣ человѣческихъ характеровъ. Какъ на лучшія изъ его портретныхъ работъ слѣдуетъ указать на портреты П. Эгидіуса (въ Лонгфордѣ-Кестлѣ, близъ Салисбери, въ Англіи), Ж. Каронделѣ (въ монашеской пинакотекѣ) и молодого человѣка (въ берлинскомъ музеѣ), а изъ жанровыхъ картинъ — на «Купца, взвѣшивающаго монеты, и его жену», «Антверпенскихъ сборщиковъ податей» (въ Виндзорскомъ замкѣ, въ Англіи) и нѣк. др. Подобныя картины писалъ также сынъ и ученикъ Квинтена М., Янъ М. (1500—1570), художникъ незначительный, произведенія котораго, однако, слывутъ нерѣдко въ галлерейхъ за вышедшія изъ подъ кисти его отца. — Ср. Max Rooses, «Geschiedenis der antwerpsche schilderschool» (Гентъ, 1879; нѣм. перев. Ф. Ребера, Мюнхенъ, 1880); P. Génard, «Nasporingen over den geboortplaats en de familie van P. Massijs» (Антверпенъ, 1870) и F. J. van d. Branden, «Geschiedenis der antwerpsche schilderschool» (1879). А. С.—ъ.

**Мессельеръ** (графъ de la Messelière) — членъ франц. посольства въ Россіи при маркизѣ Лопаталѣ съ 1757 г. по 1759 г., извѣстенъ своими записками о пребываніи въ Россіи, содержащими много интересныхъ подробностей о придворныхъ и политическихъ интригахъ времени семилѣтней войны. Онъ напечатаны подъ заглавіемъ: «Voyage à St. Petersbourg ou nouveaux mémoires sur la Russie» (П., 1803); выдержки на русскомъ языкѣ — въ «Русскомъ Архивѣ» за 1874 г.

**Мессенгаузеръ** (Цезарь-Венцель Messenhauser, 1813—48) — австр. поит. дѣятель. Служилъ въ военной службѣ; наче. сборникъ повѣстей, подъ загл.: «Wildniss und Parkett» (В., 1847), и, подъ именемъ Венцеля Марха, «Die Polengräber». Когда началось революціи 1848 г., онъ былъ избранъ лембергскими гражданами въ комитетъ организаціи гражданской обороны, вслѣдствіе чего долженъ былъ оставить службу. Назначенный во время вѣнской октябрьской революціи исправл. должность командира національной гвардіи, М. ввелъ строгую дисциплину и обнаружилъ неутомимую дѣятельность при защитѣ города. Когда предмѣстья были заняты Виндштретомъ, онъ рѣшилъ сдаться на капитуляцію, но инсургенты, при извѣстіи о приближеніи венгровъ, снова начали борьбу; М. сложилъ съ себя должность и только неотступныя просьбы офицеровъ національной гвардіи заставили его снова принять командованіе. Послѣ взятія Вѣны М., 16 ноября, былъ разстрѣлянъ. Послѣ его смерти были изданы еще сборники его повѣстей. Ср. Nitschner, «Wenzel M.» (В., 1849).

**Мессеніи** (Иоаннъ Messenius, 1579—1636) — шведскій историкъ; учился въ іезуитской коллегіи въ Браунсбергѣ, но, вернувшись въ Швецію, разорвалъ съ іезуитами, издалъ «Detectio fraudis jesuisticae» и получилъ профессуру политикѣ въ Upsalскомъ университетѣ. Въ борьбѣ Карла IX съ Сигизмундомъ М. былъ на сторонѣ перваго и печатно доказывалъ его права на престолъ. Съ 1611 г. М. издалъ рядъ историческихъ трудовъ («Chronicon episcoporum reg sueciam», «Specula», «Retorsio imposturatum» и др.), не чуждыхъ критики и основательныхъ на первоисточникахъ. Его драмы пользовались въ свое время большою популярностью; темы ихъ — историческія. М. принадлежатъ и рядъ историческихъ пьесъ. Въ 1616 г. на М. пало обвиненіе въ сообщничествѣ съ іезуитами и Сигизмундомъ польскимъ; онъ былъ приговоренъ къ пожизненному лишенію свободы и заключенъ въ Кайанеборгъ, близъ Улеборга, а потомъ въ самостъ Улеборгъ, гдѣ заключеніе его было значительно смягчено и гдѣ онъ и умеръ. Главный трудъ М. — «Scandia illustrata», обзоръшвацкая исторія Швеціи до царствованія Христаны. Здѣсь М. порвалъ съ многими историческими взглядами своихъ современниковъ (напр. Рудбека) и сталъ на вполнѣ самостоятельную почву. вслѣдствіе чего трудъ его могъ быть изданъ только въ 1700—1705 гг. «Scandia illustrata» М. — своего рода подвигъ, въ особенности, если припомнить скудость историческихъ трудовъ XVI столѣтія. Разсказъ о литургическомъ конфликтѣ въ царствованіе Иоанна III — chef d'oeuvre въ своемъ родѣ. Талантъ изложенія соединялся у М. съ большою тщательностью изысканія и рѣдкимъ трудолюбіемъ. Много мелкихъ историческихъ изслѣдованій М. остаются до сихъ поръ неизданными. Сынъ Иоанна М., *Арнольдъ-Иоаннъ* (1608—51), часть молодости также провелъ въ заключеніи. Правительствомъ поручило ему отправиться въ Польшу и отыскать рукопись «Scandia illustrata», увезенную туда его матерью, послѣ смерти его отца. М. удалось исполнить это поруче-



ние и найти еще ряд любопытных шведских документов. Тогда ему и поручили написать историю Сигизмунда и Карла IX. В 1646 г. М. назначен был королевским историографом. Он не имѣлъ ни историческаго таланта отца, ни критическаго чутья его, ни усидчивости и трудолюбія. Вскорѣ М. принялъ участие въ разныхъ политическихъ проискахъ, рѣшительно осуждая многія мѣры правительства, и въ 1651 г. былъ казненъ. Въ стогольскомъ архивѣ хранятся его рукописная исторія вражды Сигизмунда и Карла IX.

#### Г. Ф.

**Мессенія** (Μεσσηνία, по дорическому произношенію Μεσσηνα, послѣ построения на Сидоніи гор. Μεσσηνία получившая названіе Μεσσηνια) — юго-западная часть Пелопоннеса, отдѣленная на В Тайгетомъ отъ Лаконіи, на С Ликейскими горами (нынѣ Тетраги и Диафорти) и глубокимъ ущельемъ, по которому пробѣгаетъ р. Неда (нынѣ Буци)—отъ Аркадіи и Элиды, и омываемая съ З и Ю Ионическимъ моремъ, которое здѣсь глубоко вдается въ сушу и образуетъ Мессенскій заливъ (Μεσσηνιακός κόλπος, нынѣ Коронскій заливъ), называемый также Коронейскимъ и Асинейскимъ. Въ древности М. занимала пространство въ 40 кв. миль. Ея вост. границу составляли малыя Памизы, водораздѣлъ Тайгета и горное ущелье Χοίρος υατῆρ. На В изъ Лаконіи въ М. идутъ склоны Тайгета, на С отъ горы аркадійскаго Ликей—Номійскія горы, съ уломъ Иры (нынѣ Тетраги или св. Илія); въ сѣв.-зап. углу къ нимъ примыкаютъ горы, теперь называемыя Кутра, а съ юго-зап. стороны—горы Контонунія (короткія горы), которыя выдвигаютъ на ЮВ двѣ соединенныя вершины—Иеоме и Эванъ (нынѣ Вуркано и св. Василій). Этими горами образуется сѣверная равнина—Стеникаръ, получившая свое имя отъ древняго дарскаго города и горнымъ ущельемъ соединяющаяся со второю равниною, которая, вслѣдствіе своей плодородности, получила названіе Макаріи (т. е. счастливая или благословенная). Эта долина на Ю орошается рѣкою Памизомъ. На З Макарія доходитъ до полу-ова, означивающагося мысомъ Акритасъ (нынѣ Галло), съ невысокими, удобными для обработки горами. Западный берегъ, почти совершенно плоскій, также можетъ считаться очень плодороднымъ, хотя нѣкоторыя его мѣста и подтверждаютъ выраженіе Гомера (II, 2, 77): Πόλος ἦρα σάβας. У этого берега море образуетъ знаменитую Пилюсскую гавань (Наварійскій рейдъ), сѣверный входъ въ которую, такъ наз. Сикійскій проходъ, служиваетъ о-вомъ Сфактеріей (нын. Сфагія). Немного сѣвернѣе лежитъ небольшая гавань Βοῦφραξ (Фуклд. 4, 118). Въ М. довольно много рѣчекъ, но всѣ онѣ дѣлтомъ высыхаютъ за исключеніемъ двухъ: Неда и Памиза (нын. Пирнаца), самой широкой р. Пелопоннеса, не смотря на небольшую длину (всего 2½ миль). Она вытекаетъ изъ болотистаго озера и принимаетъ въ себя р. Валиру (нын. Маврозументъ), съ ея притоками Электра, Кей, Харадръ, Амфитъ и Левкасія. Къ М. причислялось и првчисляется нѣсколько о-вовъ у южнаго и западнаго береговъ страны, изъ которыхъ Сфактерія играла роль въ пе-

лопоннеской войнѣ. Климатъ страны вообще мягкій и пріятный, въ особенности въ горахъ, дающихъ и дѣлтомъ прохладу; во внутреннихъ долинахъ и равнинахъ воздухъ порою бываетъ удручливо жаркій. По сравненію съ сосѣдними странами, М. въ климатическомъ отношеніи, оказывается дѣйствительно странною «благословенною»: въ то время какъ въ Аркадіи еще не кончилась зима, а въ Лаконіи началось весна, въ М.—уже настоящее лѣто. Такой климатъ, при обиліи атмосферной и почвенной влажности, въ соединеніи съ плодородіемъ земли, дѣлаетъ М. однимъ изъ прекраснѣйшихъ уголковъ Греціи. Земледѣліе въ ней всегда процвѣтаетъ; и теперь, какъ въ древности, здѣсь разводится много винограда и пшеницы. Въ древности пользовалось большою славою мессенское вино. Въ исторіи известны слѣдующіе города въ М.: 1) у Мессенскаго залива—Абіа, предполагаемая гомеровская Ира (Ἴρα въ II, 9, 150); Фары (нын. Καλαμάτα) при устьѣ р. Недона; Короне (нын. Πεγαλιδι), у подошвы Маѳіи, построенный одновременно съ Мессеной; Асине (нын. Κορώνη), Колонидесь; 2) у Ионійскаго моря—Феникунтъ, съ гаванью того же имени, Меооне или Моооне (нын. Μοδών), Пилосъ (нын. Πάλαεστρο), на крутой высотѣ полу-ова, городъ Нестора, укрѣпленный авиньянами въ пелопоннесскую войну (425 до Р. Хр.), съ прекрасною гаванью, входъ въ которую прикрывается о-вомъ Сфактеріей; Кипариссія (нын. Аркадія), съ красивымъ источникомъ Дюнисаидой, у залива того же имени; Авлонъ, на элидской границѣ; 3) внутри страны—Андапія (развалины «Эгегинико», у Трифы), резиденція древнихъ царей делеговъ и родина Аристомена; Стеникаръ, столица дорійскихъ царей, въ равнинѣ того же имени, разрушенъ былъ уже въ первую мессенскую войну; Мессене, главный городъ страны, построенный въ 369 г. по совѣту Эпаминонда на южномъ склонѣ горы Иеоме (замѣчательныя развалины его и теперь видны у дер. Мавротами); на горѣ стояла крѣпость Иеоме, представлявшая собою второй, послѣ Акрокоринва, рогъ (κέρα) Пелопоннеса; около нея сосредоточивались военныя дѣйствія спартапцевъ въ первую пелопоннесскую войну; Амфенъ при Амфитѣ, извѣстная похищеніемъ спартапскихъ дѣвушекъ мессенскими юношами, давшемъ поводъ къ началу первой мессенской войны; Лимны, съ замѣнитнымъ храмомъ Артемиды; Ира (Ἴρα), отличная отъ гомеровской Иры (Ἴρα) въ сѣверо-восточномъ углу М., въ продолженіе 10 дѣтъ выдерживавшая спартапскую осаду во время второй мессенской войны. Въ настоящее время М. составляетъ особый номъ въ греческомъ королевствѣ. Въ нынѣшней М. разводится много коринки (мелкія виноградъ), также виноградъ, фиговое дерево и маслины. Главн. гор.—Каламата. Имя древней М. по новогреческому произношенію Messini, измѣнившись въ устахъ народа въ Nissi, перешло на небольшой земледѣльческій городокъ, лежащій на дѣлтомъ берегу судоходнаго до этого мѣста Памиза: около 7 тыс. жит.

*Исторія.* Древнѣйшими обитателями М. были делеги, къ которымъ рано присоеди-

лись ахейцы; поздѣе пришли сюда эолийцы, еще позже—доряне. Во время Гомера восточная половина М. принадлежала Лаконии, а западная представляла собою царство «субленинаго жнзнью» Нестора. Съ переселеніемъ дорянъ, которые завоевали всю страну вплоть до Стениклара и назвали ее М., т. е. срединной землей, М. сдѣлалась самостоятельнымъ государствомъ и досталась на долю гераклида Кресфонта. Пришельцы скоро слились съ прежними обитателями, которыхъ они не вполне подчинили себѣ: даже царская власть не осталась за дорянами, и послѣ паденія Кресфонта престолъ перешелъ къ аркадійскому роду Эпитидовъ. М. совершенно утратила дорическій характеръ, и въ Иеоме слова стали воздавать почести пеласгическому Зевсу. М. достигла высокой степени благосостоянія; равнины ея отличались чрезвычайнымъ плодородіемъ, богатые гаванями берега способствовали торговлѣ. Это благосостояніе возбудило зависть спартанцевъ и побудило ихъ къ воинственнымъ замысламъ противъ М. Начались мессенскія войны, окончившіяся тѣмъ, что спартанцы овладѣли всей страной и вытѣснили оттуда почти всѣхъ ея прежнихъ жителей (см. Мессенскія войны); М. подчинилась лакедемонянамъ, отъ которыхъ ее освободилъ только Эпаминондъ, послѣ побѣды при Левктрахъ. Онъ сдѣлалъ ее самостоятельной областью, построивъ гор. Мессене (см. выше); но страна осталась мало населенною, никогда уже не достигала прежняго благосостоянія и не имѣла самостоятельнаго политическаго значенія. О древней М. см. Curtius, «Peloponnesos», II, 121 и слѣд.; Bursian, «Geographie von Griechenland» (II, 155 сл.).

**Мессенскія войны.**— Главнымъ источникомъ для исторіи М. войскъ служитъ 4-я книга соч. Павзанія (Παυσανίας, «Περὶ Ἑλλάδος»), который, какъ доказали изслѣдованія К. О. Миллера, пользовался при составленіи разсказа о М. войнахъ позднѣйшими народными сказаніями, обработанными въ III в. по Р. Хр. поэтомъ Ріаномъ. Оттого во его разсказѣ очень много сказочнаго и баснословнаго. Всего было три войны мессенцевъ со спартанцами, и всѣ онѣ носятъ общее названіе М. Преданіе въставляеть поводомъ къ первой М. войнѣ (743—724 гг. до Р. Хр.) похищеніе спартанскихъ дѣвницъ М. юношами пограничныхъ ссоры между спартанцами и мессенцами. Спартанцы, подъ предводительствомъ царей Полидора и Теопомпа, начали правильныя военныя дѣйствія противъ мессенцевъ, внезапно овладѣвъ ихъ пограничнымъ городомъ Амфеей и перебивъ почти всѣхъ ея жителей. Освоившись немного съ военнымъ дѣломъ, мессенцы сами стали тревожить спартанцевъ набѣгами на ихъ территорію и, наконецъ, дали имъ битву, оставшуюся нерѣшенной. Такъ какъ перевѣсъ, повидимому, былъ все-таки на сторонѣ лаконцевъ, то мессенцы оставили свои незащищенные города и засѣли въ укрѣпленной Иеоме. Дельфійскій оракулъ обѣщаль имъ побѣду, если будетъ принесена въ жертву дѣвица царскаго рода; Аристомедъ собственноручно закололъ свою дочь, сдѣлался царемъ и во главѣ соединеннаго войска мессенцевъ, ар-

госцевъ, аркадянъ и сиконянъ, разбилъ спартанцевъ. Однако, спартанцамъ удалось добиться отъ оракула новаго, болѣе благопріятнаго для нихъ предсказанія, и Аристомедъ лишилъ себя жизни, а Иеоме была взята врагами. Многие мессенцы бѣжали въ Аркадію и Аргосъ; часть, можетъ быть, переселилась за море, а оставшіеся сдѣлались періоиками (см.). Унизительныя условія мира и потеря независимости тяготили мессенцевъ; 39 лѣтъ спустя послѣ первой вспыхнула вторая мессенская война (685—668 гг. до Р. Хр.). Теперь мессенцами предводительствовалъ Аристомедъ, изъ знатнаго царственнаго рода Эпитидовъ, спартанцевъ же воссламенялъ своими воинственными элегіями Тартей (см.), котораго имъ дали въ предводители аоніане. И на этотъ разъ война кончилась неблагополучно для мессенцевъ. Послѣ жестокаго пораженія они снова заперлись въ другой своей горной крѣпости, Ирѣ, но должны были сдать ее на капитуляцію. Союзники, оставшіеся на ихъ сторонѣ еще съ первой М. войны, не могли имъ ничѣмъ помочь, а одинъ изъ нихъ, царь аркадянъ, Аристократъ, подкуленный спартанцами, даже измѣнилъ мессенцамъ, уведя свои войска въ самую рѣшительную минуту боя, подъ предлогомъ неблагопріятныхъ предзнаменованій. Къ концу войны вся страна, за исключеніемъ Меооны и Пилоса, была во власти спартанцевъ: М. воины перешли въ предѣлы Аркадіи, часть населенія Мессеніи (изъ Милоса и Меооны) отплыла въ Сицилію, а оставшіеся въ странѣ были обращены спартанцами въ илотовъ. Мессенія была вычеркнута изъ числа самостоятельныхъ государствъ Греціи и сдѣлалась провинціей спартанцевъ. Но мессенцы не хотѣли примириться со своей участью и выжидали только случая, чтобы возстать противъ своихъ повелителей. Такой случай представился, когда въ 464 г., вслѣдъ за ужаснымъ землетрясеніемъ, вспыхнуло общее возстаніе илотовъ. Мессенцы укрѣпились въ своемъ старомъ городѣ Иеоме, въ теченіе 10 лѣтъ (464—455 гг. до Р. Хр.) выдерживали осаду спартанцевъ и, наконецъ, вышли изъ крѣпости на почетныхъ условіяхъ: имъ данъ свободный выходъ изъ Пелопоннеса. Аоніане отвели имъ для поселенія только что приобретенный ими городъ Навпактъ, откуда они въ 425 г. поддерживали Демосеена въ его предпріятіи противъ Пилоса, а послѣ пораженія Аоній переселились въ Киренаику. Ср. Hertzberg, «Die Geschichte der Messenischen Kriege» (3 изд., Галле, 1875).

**Мессершмидтъ** (Даниль-Готлибъ Messerschmidt, 1685—1735)—путешественникъ по Сибири. Окончивъ въ Галле курсъ медицинскаго факультета и обладая большими знаніями въ естественной исторіи, географіи, археологіи и др. наукахъ, М. былъ вызванъ въ 1716 г. Петромъ Великимъ въ СПб. Здѣсь съ нимъ былъ заключенъ контрактъ, по которому онъ обязывался ѣхать въ Сибирь для занятій географіей страны, натуральной исторіей, медициной, лѣкарственными растениями, эпидемическими болѣзнями, описаніемъ сибирскихъ народовъ, филологіей, памятниками, древностями и вообще всѣмъ достопримѣчательнымъ. Труды М., работавшаго сначала безъ помош-

никовъ (потомъ къ нему были присланъ плѣнный шведскій офицеръ Таббертъ, получившій известность подъ именемъ Страленберга, см.) и съ очень скромными средствами, по истинѣ удивительны. Онъ собиралъ растения, самъ набивалъ чучела попадавшихъ ему птицъ и дѣлалъ съ нихъ рисунки; на каждомъ значительномъ мѣстѣ определялъ высоту полюса, составлялъ карты и т. д.; хлопоталъ у сибирскихъ властей, чтобы ему доставляли всякія «къ древности принадлежащія вещи, якобы языческіе шейтаны (кумиры), великія мамонтовы кости, древнія калмыцкія и татарскія письма и ихъ праотеческія письмена, также каменные и круженые могильные образы». Наконецъ, онъ былъ ориенталистомъ, искалъ монгольскія рукописи, собиралъ слова изъ языковъ сибирскихъ инородцевъ и первый понялъ историческую важность ихъ словенія. Въ этомъ путешествіи М. пробылъ 7 лѣтъ; результаты его, въ 10 тт., не были изданы и хранятся, вмѣстѣ съ коллекціями М., въ акд. наукъ. См. о нихъ у Палласа: «Neue nordische Beiträge» (СПб., 1782), т. III: «Messerschmidts siebenjährige Reise in Sibirien»; Пеккарскій, «Наука и литература при Петрѣ Вел.» (т. I). Амманъ сообщилъ одну изъ его зоологическихъ статей въ «Commentarii Petrop. X» (1736). М. женился въ СПб. и до самой смерти жилъ въ бѣдности.

**Мессеръ** (Усть-Золіка) — сел. Саратовской губ., Камышинскаго у. 386 двор. и 3345 жит. Лютеранская црк., 2 школы, красильня, набивная и бумаго-трапцная фбр., съ производствомъ въ 61 тыс. руб.

**Мессидоръ** (Messidor)—десятый мѣсяцъ въ республиканскомъ году французской революціи и первый—въ лѣтній сезонъ; онъ продолжался съ 19 іюня по 18 іюля.

**Мессина** (Messina)—итал. пров. на о-вѣ Сицилія, въ его сѣв.-вост. части; 4579 кв. км., 509687 жит. (1892). По всей длинѣ провинціи тянутся горы Пелоританскія и Монти-Неброді; климатъ здоровъ, почва плодородна. Хлѣбъ, ленъ, лимоны, апельсины, вино, шелкъ, сѣра, мѣдъ, оливковое масло. Гл. городъ провинціи, М., прекрасно расположенъ у мессинскаго пролива; съ предмѣстями — болѣе 80 тысячъ жителей; нѣсколько фортовъ; гавань S-ta Annunziata dei Cataloni—древнѣйшая норманская церковь города. Университетъ, основанный, вѣроятно, въ XIII стол., но открытый только въ XVI ст., при испанскомъ владычествѣ, имѣетъ 4 факультета: юридическій, медико-хирургическій, естественно-математическій и философскій; при немъ фармацевтическая школа. Технический институтъ, музей, гимназія. Промышленность незначительна: красильня, фбр. эссенцій, шелкопрядальня. Докъ и верфи для починки судовъ. Въ 1892 г. въ гавани было 4991 судно, въ 1792776 тоннъ. Возвъ хлѣба, кукурузы, лива, соды, селитры, поташа, всякаго рода матерій, растительныхъ маселъ, бумаги, обоевъ, каменнаго угля, машинъ; вывозъ апельсинновъ, лимоновъ, бергамотовой, апельсинной и лимонной эссенцій, оливковаго масла, шелка сырца, миндаля, фишашекъ, лакрицы, вина. Два маяка. М. (въ древности Мессана) основана въ VIII стол. до Р. Хр. Въ

У стол. до Р. Хр. принадлежала Аоніамъ въ развилась въ значительный торговый городъ. Позже разорена карфагенянами; Дионисій Сиракузскій возобновилъ городъ. Съ первой пунической войны осталась въ рукахъ Рима. Въ средние вѣка М. была покоряема сарацинами и норманнами. Во время крестовыхъ походовъ быстро расцвѣла. Съ XVII ст. М. стала приходить въ упадокъ; ее опустошали и разорили страшная чума, землетрясеніе, наводненіе, революціонныя войны, холера.

**Мессіанизмъ**.—Видъ богословской сферы, хотя въ связи съ религіозными представленіями, у всѣхъ народовъ, игравшихъ важную роль въ исторіи, при возбужденіи національнаго самосознанія возникало убѣжденіе въ особомъ преимуществѣ данного народа, какъ избраннаго носителя и совершеніа историческихъ судебъ человѣчества. Такое значеніе иногда связывается съ тѣмъ или другимъ историческимъ героемъ, и М. національный получаетъ индивидуальное воплощеніе. Отчетливое выраженіе М. мы находимъ (кромѣ иудейства) только въ новѣйшія времена; это ученіе предполагаетъ понятіе исторіи какъ цѣлесообразнаго процесса, осуществляющаго нѣкоторую общую задачу, въ исполненіи которой долженъ первенствовать данный народъ. Античному міру было чуждо такое пониманіе исторіи; оно остается чуждымъ и азіатскому Востоку, гдѣ, притомъ, всякій народъ слишкомъ мало знаетъ и слишкомъ презираетъ всѣ другіе, чтобы считать себя орудіемъ, хотя бы и избраннымъ, для ихъ общаго блага. Когда въ новой Европѣ образовались самостоятельныя народности, живущія общою жизнью, у каждой изъ нихъ сознаніе своего превосходства и стремленіе къ первенству приняли характеръ М. Такими: ученіе о высшемъ призваніи нѣмецкаго народа къ осуществленію свободной разумности въ мірѣ, ~~изложенное~~ Фихтѣ (см.) въ его «Рѣчахъ къ нѣмецкому народу»; М. французскій, связанный частью съ идеалами 1789 г. (Канз, Мишлэ), частью съ личностью Наполеона, наконецъ съ личностью Жанни д'Аркъ; М. польскій Андрея Товянскаго (см.), образованнаго цѣлую школу послѣдователей; М. русскій, представляемый славянофильствомъ (см.). Однородныя явленія находимъ у итальянцевъ, англичанъ, скандинавовъ. Въ М. народовъ, лишенныхъ политической самостоятельности (какъ нѣмцы при господствѣ Наполеона, итальянцы до 1859 г., поляки), преобладаетъ характеръ нравственный и героическій, высшее призваніе понимается какъ обязанность и подвигъ; у народовъ торжествующихъ и могущественныхъ М. принимаетъ противоположный характеръ—призваніе беретса здѣсь какъ готовое преимущество или привилегія. Перваго рода М. можетъ быть важнымъ двигателемъ національнаго обновленія, какъ это было въ Италіи и особенно въ Германіи; М. другого характера вырождается въ исключительный и безыдейный націонализмъ (см.), препятствующій совершенствованію народа.

Вл. С.

**Мессія** (съ евр. Машиах — помазанникъ, вслѣдствіе чего въ греческомъ переводѣ I. XX это слово переводится словомъ Христосъ—

Христосъ или Помазанный). По первоначальному своему значенію, М. называется всякій помазанный священнымъ елеемъ, напримѣръ первосвященникъ и особенно царь. Въсплѣдствіи это слово стало означать исключительно Христа Спасителя, къ которому оно относится цѣлымъ рядомъ мессіанскихъ пророчествъ, проходящихъ по всему Вѣтхому Завѣту и находящихъ себѣ завершеніе и подтвержденіе въ Новомъ Завѣтѣ. Согласно съ этими пророчествами, М. долженъ былъ явиться какъ избавитель человѣческаго рода. Онъ *наръ* изъ дома Давидова—и это предствленіе повело къ той національно-еврейской мечтѣ, которая въ лицѣ М. видитъ дѣйствительно царя-завоевателя, долженствующаго возвысить еврейское царство. При этомъ совершенно упущена была другая сторона пророчества, по которой М. долженъ былъ явиться въ уничтоженіи и совершить искупленіе своими страданіями и смертью. Въслѣдствіе такого національно-еврейскаго предствленія о М., особенно развитаго раввинствомъ, пришедшій М. не былъ признанъ народомъ и потерялъ отъ него крестную смертъ, а народъ по прежнему продолжалъ жить ожиданіемъ прішествія М., что неоднократно служило поводомъ для высугушенія разныхъ самозванцевъ, напр. Бар-Кохбы и др. См. Stähelin, «Messian. Weissag.» (1847); Riehin, «Mess. Weissag.» (1875); сочиненія Деліча, Гитунга и Орелія о томъ же; Drummond, «The Jewish Messiah» (1877); Richore, «Le Messie» (1879); Eidersheim, «Prophecy and History in relation to the Messiah» (1885).

А. Л.

**Мессье** (Charles Messier, 1730—1817)—франц. астрономъ, членъ акад. наукъ, бюро долготъ и пр. Послѣ Деліча завѣдывалъ обсерваторіею морского вѣдомства въ Парижѣ и произвелъ множество наблюдений. Особенно извѣстенъ наблюденіями кометъ, которыхъ открылъ 12.

**Места** или *Маста* (турецкое Кара-су, у древнихъ Nestos)—рѣка въ южн. Болгаріи (Руменіи), въ Салоникскомъ вилайетѣ, беретъ начало у подошвы Мусс-алла и течетъ въ юго-вост. направленіи, вдоль Родопскихъ горъ; пройдя 192 км., впадаетъ въ Эгейское море, насупротивъ о-ва Фазоса.

**Mestizia** (=печаль, Con mestizia)—музыкальный терминъ, требующій отъ исполнителя отбѣнка грусти, въ соединеніи съ уменьшеніемъ скорости движенія и силы звука.

**Местлинъ** (Michaël Mästlin или Möstlin)—вѣм. ученый, математикъ и астрономъ, учитель Кеплера (1550—1630), изучалъ въ Тюбингенѣ богословіе и у Аппіана Младшаго математику; затѣмъ, совершивъ путешествіе въ Италію, былъ въ 1576 г. проповѣдникомъ въ Бакангѣ (въ Вюртембергѣ), въ 1580 г. профессоромъ математики въ Гейдельбергѣ п, наконецъ, на мѣстѣ Аппіана, профессоромъ математики въ Тюбингенѣ. Обязанный въ своихъ лекціяхъ по астрономіи держаться Птолемеевой системы, онъ тѣмъ не менѣе былъ горячимъ защитникомъ Коперниковскаго ученія, въ чемъ его вѣрными послѣдователями были его ученики Галилей и Кеплеръ. Онъ былъ хорошею наблюдатель и писалъ о новыхъ звѣз-

дахъ 1572 г., эфемеріадахъ, о солнечныхъ часахъ, кометахъ, тригонометріи и т. д. Его переписна съ Кеплеромъ издана Фришемъ.

**Местмахеръ**—баронскій родъ, происходящій отъ Ивана Ивановича М. (1732—1805), резидента при князѣ-епископѣ любекскомъ, въсплѣдствіи посланника въ Дрезденѣ. Родъ бароновъ М. внесенъ въ дорпанскій матрикулъ Курляндской губ. и въ V ч. род. кн. Подольской губ. (Гербовникъ, VII, 7).

**Mesto**—печальный, см. Mestizia.

**Местома** (ботан.)—то же, что сосудисто-волокнистый пучекъ.

**Местомный пучекъ**—см. Местома.

**Мѣсть**—со стороны пострадавшаго или его родственниковъ является древнѣшею формою возмездія за преступленія. Она извѣстна была всѣмъ народамъ древности, а на Востокѣ и нынѣ встрѣчается у персовъ, арабовъ, кавказскихъ горцевъ. Когда, при отсутствіи или слабости государственной власти, жизнь проникнута была началами самоуправства, М., и въ частности М. за убійство (кровная М.), составляла не только право, но и обязанность родственниковъ потерпѣвшаго. Въ числѣ высшихъ добродѣтелей, прославляемыхъ араб. поэтами, одно изъ первыхъ мѣсть, на ряду съ доблестью и гостеприимствомъ, занимаетъ рвеніе, обнаруживаемое при воздаяніи за кровь; всѣ средства считаются дозволенными въ этомъ случаѣ—избѣна, обманъ, клятвopреступленіе. И у древнихъ евреевъ (Числа, гл. 35, ст. 16—21) М. считалась священной обязанностью, лежащею на живущихъ по отношенію къ усопшимъ. Религіозный характеръ сохраняеть М. и въ цѣломъ рядѣ арийскихъ законодательствъ. Съ особенною силой религіозная сторона М., въ ея связи съ культомъ предковъ, выступаетъ въ древнѣшихъ славянскихъ законодательствахъ, между прочимъ—въ обрядѣ символической смерти, заглаживаемъ М. и извѣстномъ подъ именемъ *нокоры* (см.). Аналогичный обрядъ существуетъ у осетинъ, подъ названіемъ *кибаельдисиз* (самопосвященіе): въ траурной одеждѣ, съ отпущенными волосами, приходитъ убійца на могилу своей жертвы, гдѣ онъ добровольно какъ-бы отдаетъ себя въ руки покойника, но послѣдній, въ лицѣ своего потомства, прощаетъ его; убійца, совершившій этотъ обрядъ (такъ назыв. фалдистъ), навсегда избавляется отъ М. родственниковъ убитаго, но за то принимаетъ по отношенію къ нимъ и покойнику извѣстныя обязательства, въ томъ числѣ совершеніе поминковъ, отправленіе своего рода фамильнаго культа. Въ германскихъ законодательствахъ М. стоитъ въ связи съ родовыми понятіями; это есть обязанность, налагаемая родовою связью. Изъ германскихъ источниковъ, между прочимъ, видно, что наследники убитаго не могли вступить въ свои права, пока не отомстили за его смерть. Обязательностью М. объясняются два другихъ характерныхъ признака ея: 1) древняя М. совершалась открыто, всенародно; 2) на первыхъ порахъ въ ней участвовали всѣ родственники, какъ лица, связанные между собою единствомъ религіознаго культа или родовыхъ связей. Въ германскихъ источникахъ имѣются прамыя указанія, что

мститель долженъ былъ обнародовать актъ своего мщенія (напримѣръ, выставленіемъ отрубленной головы на шесть) и даже долженъ былъ, по совершеніи убійства изъ М., требовать суда, который призналъ бы его мщеніе правомѣрнымъ. Указанія на случаи судебного разсмотрѣнія М. находимъ и въ русскихъ источникахъ: по 20 ст. «Русск. Правды» (по троицк. списку), «аже кто кого ударитъ батогами, либо чашею..., то 12 гривенъ; не терпя ли противу того ударить мечемъ, то вины ему въ томъ нѣтъ». Изъ этой статьи проф. Сергѣевичъ выводитъ, что обиженный, нанеся ударъ мечемъ, отъ котораго могла послѣдовать и смерть, долженъ былъ явиться въ судъ и доказатъ, что ударъ нанесенъ въ отищеніе; судьи, убѣдившись въ томъ, оправдывали его. М. въ древности приводила къ ужасоу ющимъ послѣдствіямъ не только потому, что въ ней принимали участие всѣ родственники потерпѣвшаго, но и потому, что кровное междоусобіе не прекращалось съ отищеніемъ первоначальной обиды. Всякая позднѣйшая по времени обиды, хотя бы и совершенная въ отищеніе, служила основаніемъ къ новой М. Обиженный или его родственники - мстители становятся обидчиками и такъ далѣе, изъ одного поколѣнія въ другое, верѣдко до совершеннаго истребленія одного изъ враждующихъ родовъ. Только въ безграничности М. можно найти ключъ къ пониманію тѣхъ нескончаемыхъ кровопролитій, о которыхъ повѣствуется въ Эддѣ и Нибелунгахъ. Необходимость ограниченія М. въ интересахъ общности привела къ установленію принципа равнаго возмездія (jus talionis), формулированнаго въ законодательствѣ Моисея и перешедшаго въ Коранъ, но встрѣчающагося и у другихъ народовъ, напримѣръ у осетинъ. Въ силу этого принципа признается дозволеннымъ только единственный актъ отищенія, при чемъ М. должна быть направляема исключительно на виновника обиды (а не на всякаго чловѣка его рода или даже племени). Съ теченіемъ времени нормируется самый характеръ М., опредѣляется тотъ насильственный актъ, какой обиженный въ правѣ причинить обидчику въ возмщеніе своей обиды: вмѣстѣ съ тѣмъ ограничивается кругъ обидъ, которые могли вызвать со стороны обиженнаго правомѣрную М. Существовали и другія начала, направленные къ ограниченію кровной М. Моисею приписывается установленіе убійщизнъ, куда могли скрываться лица, которымъ угрожала М. Въ Палестинѣ такихъ убійщизнъ сперва было три, потомъ шесть. Скрывшіся въ убійщизне не подлежалъ М., а выдавался на судъ общины, кровѣ предумышленнаго убійцъ, которые выдавались родственникамъ потерпѣвшаго. У германцевъ встрѣчается ограниченіе М. извѣстнымъ срокомъ: можно было мстить только въ течение года съ днемъ. И въ русскихъ источникахъ встрѣчается указаніе, что мстить можно было только непосредственно послѣ нанесенія обиды, подъ влияніемъ взволнованнаго чувства: согласно «Русской Правдѣ» выкупъ за ударъ берется въ томъ случаѣ, если потерпѣвшій «не достигнетъ» обидчика — слѣдовательно, если достигнетъ, можетъ

мстить. Важнѣйшимъ средствомъ къ ограниченію М. служилъ переходъ къ системѣ выкупа или композиціи. Переходъ этотъ, по мнѣнію М. М. Ковалевскаго, явился естественнымъ результатомъ ограниченія М. однимъ лишь виновникомъ преступленія. Древняя М. не была разборчива въ средствахъ: она одновременно грозила и личности, и имуществу обидчика. Но разъ виновникъ преступленія скрылся—а по обычаю онъ даже обязанъ былъ скрыться, чтобы не раздражать родственниковъ потерпѣвшаго,—М. не могла уже обрушиться на родственниковъ обидчика, и мстителямъ оставалось только ограничиться захватомъ имущества его. Съ теченіемъ времени фактическіе захваты уступили мѣсто соглашениямъ о выкупѣ, который у германцевъ назыв. вергельдомъ (VI, 15), а у насъ—головщиной (IX, 101). Примиреніе сопровождалось различными обрядами. Выкупъ взаимнъ М. узаконенъ и кораномъ. На ряду съ системой выкупа продолжала, однако, существовать и М., послѣднія проявленія которой можно прослѣдить въ Швейцаріи до XVI и XVIII в.; къ тому же приблизительно времени могутъ быть отнесены и послѣднія упоминанія о М. въ городскихъ хроникахъ Любена и Ульма. Понынѣ М. не вымерла совершенно на о-вѣ Корсикѣ (см. Вендетта, V, 899) и у южныхъ славянъ, особенно у черногорцевъ. Въ Черногоріи еще въ законникѣ князя Даниила 1855 г. кровная М. признавалась дозволенной по отношенію къ самому убійцѣ. Ср. Eichhoff, «Die Blutrache bei den Griechen» (Дунсб., 1873); P. Frauenstädt, «Blutrache und Totenschlagsühne» (Лпц., 1881); Post, «Die Geschlechtsgenossenschaft der Urzeit» (Ольденб., 1875); Kohler, «Zur Lehre von der Blutrache» (Бюроб., 1885); Miklosich, «Die Blutrache bei den Südslaven» (Вѣна, 1887); Wesnitch, «Die Blutrache bei dem Südslaven» (въ «Zeitschrift für vergleichende Rechtswissenschaft», т. 8 и 9, 1889); М. Ковалевскій, «Современный обычай и древній законъ» (т. II, М., 1886); Н. Голубевъ, «Институтъ убійщизны у древнихъ евреевъ» (вып. I, СПб., 1884).

**Месхи**—весьма древній народъ картвельскаго племени, живущій въ настоящее время въ Ахалцхскомъ у. Тифлисской губ. Историческія показанія разборчивы въ вопросѣ о границахъ древней Месхетіи (Саатабаго), впоследствии получившей названіе Верхней Карталіи. Древнѣйшимъ пребываніемъ М. слѣдуетъ считать восточную часть Малой Азіи (слѣды ихъ существованія здѣсь остались въ названіи города Мазакъ), откуда они постепенно приближались къ той территоріи, которую теперь занимаютъ Месхетія, до распада Іверіи въ 1469 г., составляла одну изъ наиболѣе отдаленныхъ провинцій грузинскаго царства. Въ XIV в., при Сарикѣ II. правителѣ М., этому краю было даровано автономное правленіе. Другой правитель (атабегъ) М., Бека, издалъ законы, которые, будучи исполнены внукомъ его Арбугой въ XV в., вошли въ извѣстное уложеніе Вахтанга. Вплотнѣ страна стала сильно страдать отъ турокъ. Въ 1625 г. атабегъ Бека былъ отнятъ со стороны султана правителемъ Месхе-

тия, подъ именемъ Сапарь-паши, съ сохраненіемъ за нимъ права суда и др. атрибутовъ власти атабеговъ. Въ это время народъ сталъ въ значительномъ количествѣ переходить въ исламъ, и только итальянскіе миссіонеры поддерживали здѣсь христіанство, обращая православныхъ въ католичество. Въ 1829 г. Месхетія, по адрианопольскому миру, перешла къ Россіи. Въ настоящее время М., въ Ахалцхскомъ у., числится 43377 чел.; всѣ крестьяне узды—М. Не смотря на различіе въ вѣроисповѣданіи, М. сохранили много общихъ национальныхъ чертъ. М.-христіане говорятъ по-грузински; большинство М.-мусульманъ также свободно изъясняется на этомъ яз. Всѣхъ М. связываетъ также единство ихъ повѣрій, убѣдѣвшихъ отъ языческаго періода. И православыя, и католики, и мусульмане живутъ большими семейными общинами, во главѣ которыхъ стоятъ лица, избираемая собраніемъ членовъ общины. Движимое и недвижимое имущество считается общимъ достояніемъ всѣхъ членовъ семьи. Главныя занятія М.—земледѣліе, садоводство и скотоводство. Характерной чертой земледѣвца М. является право общества вмѣшиваться въ распредѣленіе земель между своими членами. Оно проявляется въ отрѣзкѣ участка у многоземельнаго крестьянина и передачѣ его малоземельному, а также въ воспрещеніи дальнѣйшаго распаханія пустошей части дѣльца. Далѣе, обществу принадлежитъ право на выморочные участки. Пастбищной землей пользуются съобща; распаханіе ея допускается только съ согласія общества. Въ нѣкоторыхъ селеніяхъ М. перешли уже отъ замочнаго способа пользованія землей къ правильнымъ подымнымъ передѣламъ, на сроки отъ одного камеральнаго описанія до другого. Пахатныя земли, принадлежащая частнымъ лицамъ, находятся въ пользованіи крестьянъ, на правѣ срочной и безсрочной или вѣчной аренды. Послѣ грузинъ-горцевъ, изъ всѣхъ народовъ картвельскаго племени М. наиболѣе сохранили древнія пѣсни, легенды, сказанія. Мы находимъ у нихъ пѣсни на библейскія темы; историческія событія, особенно періодъ владычества турокъ въ Ахалцхѣ, дали богатый матеріалъ для различныхъ поэмъ, сказаній и народныхъ пѣсень, героемъ которыхъ очень часто является царь Иракліи; лирическія пѣсни отличаются большою сжатостію и краткостію. Ср. А. Хахановъ, «М.» («Этнографическое Обзорѣніе», 1891, № 3).

**Месхійскій хребть** — связываетъ Главный Кавказскій хребть съ самой сѣв. пѣвью Малаго Кавказа и отдѣляетъ зап. Закавказье отъ вост. Носитъ названіе также Грузино-Имеретинскихъ горъ или Сурамскаго хребта (см.).

**Мета** (Мета)—притокъ р. Ориноко, по количеству воды почти равный Дунаю. образуется изъ соединенія рѣкъ Гумадео и Рио-Негро, которая обѣ берутъ начало въ вост. отрогахъ Кордильеровъ; течетъ на протяженіи 1110 км. по громадной равнинѣ Льяносовъ сначала на СВ, а затѣмъ на З, до своего впаденія въ Ориноко. Ея чрезвычайно плодородная долина лежитъ все еще почти въ

совершенно нетронутомъ, дѣвственнымъ состояніи, и только близости горъ встрѣчаются кое-какія поселенія. Такъ какъ рѣка подѣ Кабуиро, въ 150 км. отъ главнаго города Колумбіи, доступна даже для большихъ пароходовъ, то она могла бы имѣть большое значеніе въ качествѣ удобнаго пути сообщенія между Колумбіей и Венесуэлой.

**Мета** (хим.), греческій предлогъ *meta* (черезъ, за), ставится передъ названіями различныхъ неорганическихъ и органическихъ веществъ; значеніе такой приставки самое разнообразное. Такъ, Круксъ называетъ *мета* (или квази-) элементами рѣдкіе элементы, найденные въ минералахъ: гадолинитъ, фергусонитъ, эвксенитъ, церитъ, торитъ, самарскитъ, и именно: самарій, иттрий, флйппій, мозандрій, гольміи, эрбій, тулій и другіе, пока обозначаемые изслѣдователями просто буквами, какъ, напр., Di<sub>a</sub>, Di<sub>β</sub>, Di<sub>γ</sub>... Di<sub>x</sub> Нильсона и Крюсса и т. д.; исходить онъ при этомъ изъ (совершенно недоказаннаго до сихъ поръ) предположенія о томъ, что перечисленные элементы являются промежуточными агрегатами атомовъ между атомами примордіальной матеріи (?) и атомами тѣхъ съ твердо установленной элементарной природой. Передъ названіями кислородныхъ кислотъ (и ихъ солей) «мета» употребляется иногда для обозначенія низшихъ гидратовъ, напр. въ словахъ: *метафосфорная* и *метасурьмяная* кислоты: HPO<sub>3</sub> и HSbO<sub>3</sub> (извѣстны высшіе гидраты: H<sub>2</sub>PO<sub>4</sub>, H<sub>3</sub>P<sub>2</sub>O<sub>7</sub>, H<sub>2</sub>SbO<sub>4</sub>, H<sub>4</sub>Sb<sub>2</sub>O<sub>7</sub>), *метаодная* кислота HJO<sub>4</sub>, для отличія отъ: *мезоодной*—H<sub>2</sub>JO<sub>6</sub>, *параодной*—H<sub>4</sub>JO<sub>8</sub>, и т. д.; но иногда «мета» отличаетъ другъ отъ друга вещества различной степени полимеріи (см. Изомерія, XI, 870), напр. въ названіяхъ *металодованной*—[SnO<sub>2</sub>]<sub>n</sub> и *метатитановой* кислотъ —[Ti<sub>2</sub>O<sub>3</sub>(OH)]<sub>n</sub>=[2Ti<sub>2</sub>O<sub>3</sub>H<sub>2</sub>O]<sub>n</sub>, имѣющихъ тотъ же процентный составъ, что оловянная и титановая кислоты; наконецъ, въ словѣ *метавольфрамовая* кислота — «мета» неправильно, какъ кажется, употреблено вмѣсто слова «поли», потому что формула метавольфрамовой кислоты H<sub>2</sub>O.4WO<sub>3</sub> (или можетъ быть H<sub>2</sub>O.nWO<sub>3</sub>). Въ органической химіи «мета» употребляется отчасти въ томъ же смыслѣ, какъ и въ словѣ метаморфоза, напримѣръ въ названіи *металдегида* \*), но главнымъ образомъ онъ служитъ для обозначенія того, что группы, замѣщающія водородъ бензолнаго ядра (въ ароматическихъ тѣлахъ, слѣдъ), находятся по отношенію другъ къ другу въ положеніи 1,3; такъ, амидобензойная кислота

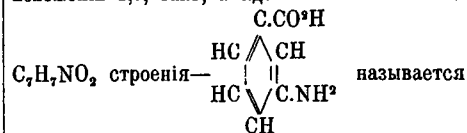

*метаамидобензойной* кислотой; для сокращенія «мета» обыкновенно обозначается латин-

\*) Въ литературѣ встрѣчаются и другіе случаи употребленія приставки «мета»: пропионовая кислота носила названіе *метациетоновая* и *метациетонъ* было названо (Фреми) веществомъ, получаемое при сухой перегонкѣ смѣси сахара съ известью, оказавшееся (Фишеръ и Ланджюкъ) смѣсью пропионоваго альдегида, диметилафурфурала и еще углеводовъ. Передъ гласными, какъ

ской буквой *m*; тѣ же производныя, впрочемъ, обозначаются иногда и латинской буквой *a*, (по предложению Бейльштейна и Курбатова), что значитъ—асимметричный.

*А. И. Горбовъ. А.*

**Метавръ** (Metaurus): — 1) небольшая рѣчка въ Умбрии, впад. въ Адриатское море; прославлена поражениемъ и смертью Газдрубаа. 2) Рѣка на восточномъ берегу Бруттиа, недалеко отъ Метаги; напротивъ устья ея, при городѣ Metaurum, Оловы о-ва.

**Метагенезъ, метагенезисъ** (зоол.) — такое размноженіе животныхъ, при которомъ въ поколѣніи, размножающимся половымъ путемъ, слѣдуетъ поколѣніе (такъ наз. «кормилицы» — «Amphen»), всю жизнь остающееся отличнымъ отъ перваго и размножающееся бесполомъ путемъ (почкованіемъ и т. п.). М. сходенъ съ гетерогоніей (см.) тѣмъ, что въ обоихъ случаяхъ послѣдовательныя поколѣнія не сходны между собою и потому циклъ развитія извѣстной формы (напр. отъ яйца до образованія новыхъ половыхъ продуктовъ) обнимаетъ не одно поколѣніе, какъ при обыкновенномъ размноженіи, а два (или болѣе). При обыкновенномъ размноженіи животное *A* производитъ на свѣтъ животныхъ подобныхъ ему (т. е. тоже *A*), при М. и гетерогоніи животное *A* производитъ на свѣтъ не сходныхъ съ нимъ *A*, а нѣкоторую форму *B*, отъ которой происходитъ уже животныя формы *A* (или этотъ рядъ еще сложнѣе). Отъ гетерогоніи М. отличается тѣмъ, что при немъ чередуются половыя поколѣнія съ бесполомъ, а не различныя половыя поколѣнія (гетмафродитныя съ раздѣльнополыми, раздѣльнополыя съ партеногенетическими), какъ при гетерогоніи. М. впервые былъ открытъ въ началѣ этого столѣтія поэтомъ Адальбертомъ Шамиссо у сальпы (см.); у нихъ колоніи индивидовъ, размножающихся половымъ путемъ, чередуются съ одиночными особями, которыя путемъ почкованія образуютъ лентовидныя колоніи половыхъ особей. Позднѣе Стенструпъ нашелъ это явленіе у медузъ. Здѣсь изъ яйца, образовавшагося въ тѣлѣ медузы, развивается одиночный или колоніальный организмъ въ видѣ гидроиднаго полипа или сцифоидныя и уже отъ него путемъ почкованія происходятъ медузы. Сальпы и медузы представляютъ два наиболѣе характерныхъ типа М.: у первыхъ оба поколѣнія въ общемъ сходны между собою по строенію, у вторыхъ бесполое поколѣніе представляетъ какъ-бы личиночную стадию по отношенію къ половому. Происхожденіе первой формы М. объясняютъ тѣмъ, что первоначально животныя каждаго поколѣнія обладали способностью и полового, и бесполого размноженія, но изъ послѣдовательныхъ поколѣній, изъ которыхъ каждое сохранило лишь одинъ видъ размноженія. Вторая форма М. объясняется тѣмъ, что способность бесполого размноженія удержалась лишь на стадіи личинки, болѣе близкой по строенію къ прародителямъ данныхъ животныхъ, чѣмъ взрослые организмы.

видно, *метъ* сокращается иногда въ *мет*, и при русскомъ правописаніи нельзя отличить имѣемъ ли мы дѣло съ *met*, сокращеннымъ *meta*, или же *meth*—сокращеннымъ *methyl* (метиль, см.).

Извѣстны случаи, соединяющіе М. съ другими видами размноженія: такъ у медузы *Augelia* иногда развивавшаяся изъ яйца стадія прямо превращается въ медузу, а не образуетъ, какъ обыкновенно, рядъ медузъ почкованіемъ — здѣсь вмѣсто М. мы встрѣчаемъ уже простой метаморфозъ; у нѣкоторыхъ коралловыхъ полиповъ животное въ молодости размножается почкованіемъ, а затѣмъ половымъ путемъ — этотъ случай соединяетъ М. съ метаморфозомъ. За М. долгое время считалось сложное развитіе двуротовъ (см. Глисты, главу Со-сальщики); но такъ какъ мы можемъ считать зачатокъ, изъ котораго развиваются церкарии, споридисты и редиа за личинки, то и развитіе этихъ животныхъ правильнѣе считать за гетерогонію. *Н. Кн.*

**Метакрилаты**—см. Мета.

**Метагиитонъ** (Metageitōn) — мѣсяць аттического календаря; соответствовалъ концу нашего августа и началу сентября.

**Métayage** (франц.)—см. Половничество.

**Метакриловая кислота**—см. Кро-тоновая кислота.

**Метакритика** — названіе критики на критику; особенно извѣстна М. Гердера на Кантова «Критику разума».

**Металлгидъ**—см. Алдегидъ.

**Металленесъ** (греч.) — риторическая фигура (однѣ изъ видовъ метониміи), состоящая въ замѣнѣ предшествующаго послѣдующимъ, напр. *гробъ* вмѣсто *смерть*.

**Металлея**—см. Замѣщеніе (XII, 214).

**Металлы**—старая алжирская мѣра масла, около 17 кило.

**Металлическій барометръ** — см. Анероидъ и Самопишущіе приборы.

**Металлоорганическія соединенія**—соединенія углеводородныхъ остатковъ (алкиловъ) съ металлами; способность металловъ образовывать такія соединенія находится въ зависимости отъ того мѣста, которое занимаетъ металлъ въ периодической системѣ. Д. И. Менделѣвъ указалъ, что элементы, дающіе М. соединенія, принадлежатъ къ четнымъ рядамъ системы (см. Периодическій законъ). Для Fe, Mn, Ni, Co, Cr, Cu, Ag, Os не получаютъ М. соединенія (Buckton, Carius, Wanklyn). М. соединенія открыты въ 1852 г. Франклендомъ; трудности, представлявшіяся при ихъ изслѣдованіи, благодаря ихъ способности самовоспламеняться и ядовитости ихъ паровъ, вполне вознаградились теоретическими слѣдствіями ихъ изученія. На М. соединенія было основано ученіе объ атомности или валентности элементовъ; на нихъ провѣряли аналогію между элементами, напр. между С, Si, Sn и Pb и, въ особенности, аналогію между элементами четвертой группы и «касициемъ» Д. И. Менделѣева (впослѣдствіи германіемъ, открытымъ Кл. Вилклеромъ). Вслѣдствіе летучести М. соединеній при помощи нихъ устанавливали атомный вѣсъ металловъ. Прямымъ дѣйствіемъ металловъ на углеводороды М. соединенія не получаютъ; главною реакціей ихъ полученія является взаимодѣйствіе металловъ съ одногалогенозамѣщенными углеводородами; многія М. соединенія получаютъ дѣйствіемъ металловъ на уже готовыя М. соединенія дру-

гих металлов. Большинство из них легко разлагается водой на водную окись металла и углеводород. Все вообще с легкостью вступают во всевозможные реакции и представляют в руках химика незамысловатое средство для введения углеводородных остатков при синтезе органических соединений.

**Соединения щелочных металлов.** Изолировать соединения натрия и калия еще не удалось, но имеются совершенно определенными указания на их существование. Na и K растворяются в цинкорганических соединениях, выделяя эквивалентные количества цинка. Из раствора Na в цинкэтиль  $[Zn(C_2H_5)_2]$  выделяются кристаллы состава  $NaC_2H_5 + Zn(C_2H_5)_2$ , плавящиеся при 27° и при дальнейшем нагревании разлагающиеся с выделением металла. М. соединения щелочных металлов поглощают углекислоту и дают щелочные соли соответствующих карбоновых кислот, напр.

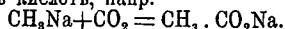

М. соединения бериллия получают при действии металлического бериллия на М. соединения руты (Sabours), напр. бериллоэтиль (темп. кип. 185° — 188°):  $Be + Hg(C_2H_5)_2 = Be(C_2H_5)_2 + Hg$ . Они легко разлагаются водой, по уравнению:

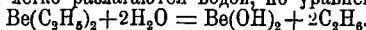

Бериллопропил  $Be(C_3H_7)_2$  кипит при 244 — 246°. **Соединения магния** (Hallwachs und Schafarik; Sabours) ближайшим образом не исследованы. Получаются магний-метил и магний-этиль при энергичной реакции магниевых опилок с соответствующими иодистыми алкилами; очень летучия жидкости с резким запахом, загораясь на воздухе и легко разлагаемая водой.

**Соединения цинка** могут служить типичным примером металлоорганических соединений; получают при действии иодистых алкилов на цинковые стружки. Реакция идет хорошо при нагревании в атмосфере углекислоты; цинковые опилки должны быть хорошо очищены промыванием в слабой серной кислоте; еще лучше приготовить мѣдноцинковую пару, т. е. покрыть цинковые стружки слоем молекулярной мѣди, опуская их в раствор мѣдного купороса. Улучшает ход реакции прибавление небольшого количества натриевой амальгамы, сплава цинка с натрием, а также прибавление нескольких капель уксусного эфир. При нагревании на водяной или песчаной бане с обратным поставленным холодильником образуется сначала иодистый цинкалик, напр.  $C_2H_5ZnI$ ; это соединение при более высокой температуре разлагается по уравнению

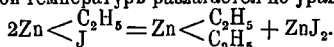

Цинкорганические соединения образуются также при нагревании до 130° зернового цинка с меркуторганическими соединениями, напр.  $Hg(C_2H_5)_2 + Zn = Zn(C_2H_5)_2 + Hg$ . Последний способ особенно удобен для получения соединений Zn с высшими алкилами, начиная с проппа. Цинкорганические соединения, суть безцветные, сиропообразные жидкости, на воздухе немедленно воспаляющиеся и горящие синеватым пламенем; запах их очень неприятен; ядовиты, на кожу про-

изводить болезненные ожоги. Цинкметил  $Zn(CH_3)_2$ , темп. кип. 46°, уд. вѣс 1,386 при 10°, 5; цинкэтиль  $Zn(C_2H_5)_2$ , темп. кип. 118°, удѣл. вѣс при 16° — 1,182; цинкпропил  $Zn(C_3H_7)_2$ , темп. кип. 140—150°; цинкннзобутил  $Zn(C_4H_9)_2$ , темп. кип. 165 — 167°; цинкннзоамил  $Zn(C_5H_{11})_2$ , темп. кип. 220°, уд. вѣс 1,022. Действие воды уже описано; галогиды энергично реагируют и образуют соответствующие галогидные соли Zn и галлоалкилы. При медленном доступе кислорода из растворов цинкорганических соединений в индифферентных растворителях выпадают белые, кислород содержащие осадки; такъ А. М. Бутлеров получил из цинкметила соединение состава  $CH_3 \cdot Zn \cdot OCH_3$ , разлагавшееся водою на водную окись цинка, метан и метиловый спирт по уравнению:

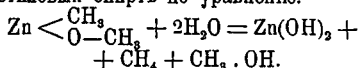

**Соединения кадмия.** Кадмийэтиль  $Cd(C_2H_5)_2$  получается аналогично цинкэтилу, но в чистом состоянии не выделен.

**М. соединения ртути** или меркуторганические соединения. Иодистые алкилы реагируют с металлическою ртутью при обыкновенной температуре; при этом получают соединения, подобные, напр.  $CH_3HgI$ ; из них перегонкой с цинкннстым калемь или, еще лучше, действием цинкаликлов получают меркурдиалкилы, по уравнениям:

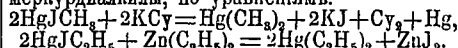

$2HgI \cdot C_2H_5 + Zn(C_2H_5)_2 = 2Hg(C_2H_5)_2 + ZnI_2$ . Смѣшанных, т. е. содержащих разные алкилы при одном ртутном атомѣ, меркурдиалкилов получить не удалось; при попытках получения их возникли соединения ртути с одинаковыми алкилами, по уравнению:

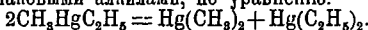

Меркуторганические соединения получают при действии цинкаликлов на сулему  $HgCl_2$ , при чем или весь хлор замѣщается алкилами, или только половина его, смотря по количеству реагирующей вещи:

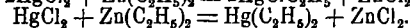
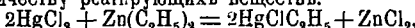

Легче всего получают меркурдиалкилы при взаимодѣйствии иодистых алкилов со слабой натриевой амальгамой (1 ч. Na на 500 ч. Hg) в присутствии малых количеств уксусного эфир. Меркурдиалкилы суть безцветныя, в водѣ нерастворимыя жидкости, которыя, в противоположность цинкорганическим соединениям, постоянны на воздухе. Они обладают очень слабым запахом; более продолжительное вдыхание их производило странно ядовитое действие. Как и цинкаликлы, меркурдиалкилы склонны легко обмѣниваться с другими соединениями своими алкилами, но действие их уже не так энергично; такъ, напр.

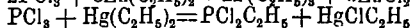
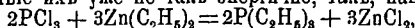

Это дѣлает их удобными для применения в тѣх синтезах органических соединений, когда цинкорганические соединения реагируют черезурь энергично. Водою не разлагаются, даже действие слабых кислот очень незначительно, но крѣпкія кислоты дѣйствуютъ съ



выдѣленіемъ соответствующихъ углеводовъ, напр.

$$\text{Hg}(\text{C}_2\text{H}_5)_2 + \text{HCl} = \text{HgC}_2\text{H}_5\text{Cl} + \text{C}_2\text{H}_6$$

$$2\text{Hg}(\text{C}_2\text{H}_5)_2 + \text{H}_2\text{SO}_4 = [\text{Hg}(\text{C}_2\text{H}_5)]_2\text{SO}_4 + 2\text{C}_2\text{H}_6$$

$$\text{Hg}(\text{CN})_2 + \text{CH}_3\text{CO}_2\text{H} = \text{HgCH}_3 \cdot \text{CO}_2\text{CH}_3 + \text{CN}_2$$

Хлоръ реагируетъ энергично; дѣйствіе брома и іода, при условіяхъ замедляющихъ реакцію, совершается по уравненію:

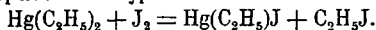

При всѣхъ вышеприведенныхъ реакціяхъ получаютъ продукты замѣненія одной алкильной группы галогидомъ; эти соединения суть кристаллическія, солеобразныя вещества, которые можно разсматривать, какъ соли сложнаго основанія, построеннаго по типу  $\text{C}_2\text{H}_5\text{—Hg—OH}$ ; такія основанія и получаютъ при взаимодѣйствіи  $\text{HgAlk} \cdot \text{Gal}$  и окиси серебра. Основанія растворимы въ водѣ, сильно щелочны; растворы ихъ на ощупь подобны щелочу и осаждаютъ гидраты окисей тяжелыхъ металловъ изъ растворовъ ихъ солей. Такія сложныя основанія возникаютъ при окисленіи меркуриалкиловъ марганцовокислымъ калиемъ, при чемъ одинъ изъ углеводородныхъ остатковъ окисляется и замѣняется въ М. соединеніяхъ воднымъ остаткомъ, а другой алкиль остается неизмѣненнымъ.

**Соединенія алюминія.** При долгомъ настаиваніи іодистаго этила на металлическомъ алюминіи, при повышенной температурѣ, получается нераздѣльно кипящее двойное соединеніе іодистаго алюминія съ алюминійэтиломъ, изъ котораго дѣйствіемъ цинкэтида получаютъ чистый алюминійэтиль. Лучше получать это соединеніе при нагреваніи до 100—130° меркуроорганическихъ соединеній съ алюминіевыми стружками:



Алюминійалкилы суть безцвѣтныя, довольно высоко кипящія жидкости:  $\text{Al}(\text{CH}_3)_3$  — темп. кип. 127—129°,  $\text{Al}(\text{C}_2\text{H}_5)_3$  — темп. кип. 195—200°. При соприкосновеніи съ воздухомъ загораются, высшеіе гомологи сильно дымятъ, но при обыкновенной температурѣ не воспламеняются. Съ водой сильно реагируютъ.

Изъ **соединеній талія** получено и изслѣдовано дилкильное соединеніе  $\text{Tl}(\text{C}_2\text{H}_5)_2\text{Cl}$  — шелковистыя, кристал. чешуйки, растворимы въ горячей водѣ и спиртѣ; обмѣннымъ разложеніемъ съ солями серебра получены  $\text{Tl}(\text{C}_2\text{H}_5)_2\text{J}$  и  $\text{Tl}(\text{C}_2\text{H}_5)_2\text{NO}_3$ ; изъ  $[\text{Tl}(\text{C}_2\text{H}_5)_2]_2\text{SO}_4$  и  $\text{Ba}(\text{OH})_2$  получено основаніе  $\text{Tl}(\text{C}_2\text{H}_5)_2\text{OH}$ , обладающее щелочной реакціей, но не поглощающее  $\text{CO}_2$ .

**Соединенія свинца.** 1) При дѣйствіи іодистыхъ алкиловъ на сплавы свинца съ натріемъ; въ зависимости отъ количества натрія получаютъ то плумбтриалкилы, напримѣръ  $\text{Pb}_2(\text{C}_2\text{H}_5)_6$ , если на 3 ч.  $\text{Pb}$  взята 1 ч.  $\text{Na}$ , то плумбтетраалкилы, напр.  $\text{Pb}(\text{C}_2\text{H}_5)_4$ , если на 5 ч.  $\text{Pb}$  приходится 1 ч.  $\text{Na}$ ; 2) при дѣйствіи цинкалкиловъ на хлористый свинецъ, напр.:

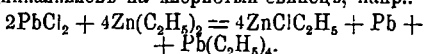

Плумбалкилы суть безцвѣтныя жидкости съ своеобразнымъ запахомъ, неразлагаемыя водой и въ ней нерастворимыя. При дѣйствіи галогидовъ или крѣпкихъ кислотъ переходятъ въ солеобразныя соединенія, напр.:

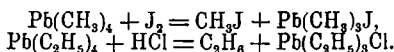

Отвѣчающія подобнымъ солямъ основанія напр.  $\text{Pb}(\text{C}_2\text{H}_5)_3\text{OH}$  обладаютъ сильнощелочной реакціей и характернымъ запахомъ. Плумбтетраметиль  $\text{Pb}(\text{C}_2\text{H}_5)_4$  кипитъ при 110°, удѣльн. при 0°—2,034;  $\text{Pb}(\text{C}_2\text{H}_5)_3\text{J}$ —длинные, безцвѣтныя иглы, трудно растворимыя въ водѣ, легко—въ спиртѣ. При перегонкѣ съ  $\text{KOH}$  получается  $\text{Pb}(\text{C}_2\text{H}_5)_3\text{OH}$  въ видѣ маслянистой жидкости, пахнущей горчицей и застывающей въ призматическія иглы \*).

*В. А. Яковлевъ, А.*

**Металлоскопія**—см. Металлотерапія.

**Металлотерапія.**— Въ серединѣ нашего столѣтія парижскій врачъ Бюркъ (Burgq) доказывалъ, что у истерическихъ больныхъ приложеніе къ тѣлу той или другой металлической пластинки, смотря по индивидуальности субъекта, производить измѣненія имѣющихся у нихъ чувствительныхъ разстройствъ, и что тотъ металлъ, который обнаруживаетъ подобное вліяніе, оказываетъ лѣчебное дѣйствіе при внутреннемъ употребленіи его. Такимъ образомъ, съ одной стороны наружное приложеніе металловъ должно служить для опредѣленія того, къ какому именно металлу данный субъектъ чувствителенъ (металлоскопія), съ другой—этимъ путемъ дается возможность лѣченія металлами (металлотерапія). Заявленія д-ра Бюрка были встрѣчены съ сомнѣніемъ, но въ 1870-хъ гг. Шарко счелъ не лишнимъ подвергнуть ихъ проверкѣ, и при этомъ они отчасти подтвердились, отчасти же повели къ обнаруженію новыхъ, весьма интересныхъ явленій въ области невропатологіи. А именно, у истерическихъ больныхъ иногда является такъ наз. геміанэстезія, т. е. потеря кожной чувствительности на одной половинѣ тѣла, у такихъ субъектовъ приложеніе опредѣленнаго металла (золота, серебра, свинца, цинка, мѣди, желѣза) къ нечувствительной половинѣ тѣла черезъ короткое время производить на мѣстѣ приложенія возвратъ чувствительности, а въ то же время чувствительность исчезаетъ на симметричномъ, соответственномъ мѣстѣ противоположной половины тѣла, гдѣ чувствительность равнѣе была сохранена. Такимъ образомъ, происходитъ какъ-бы переносъ (трансфертъ) чувствительности—явленіе, открытое лишь благодаря металлоскопіи. Подобное же значеніе для трансферта имѣетъ приложеніе къ тѣлу магнита, электрической батарееи, и весьма возможно, что въ основѣ металлоскопическихъ явленій лежатъ электрическіе токи, возникающіе отъ приложенія металла къ влажной кожѣ. Явленія эти весьма сложны и до сихъ поръ не вполне выяснены. Что касается положенія Бюрка, то путемъ металлоскопіи можно опредѣлить, какой именно металлъ долженъ даваться больному внутри для его излѣченія, то оно не подтвердилось, и въ настоящее время весь этотъ вопросъ, надѣлавшій 20 лѣтъ тому назадъ много шума въ медицинскій прессѣ, потерялъ интересъ. Исторію его можно найти въ про-

\*) Относительно М. соединеній олова, германія, висмута, сурьмы, а также аналогичныхъ соединеній бора, кремнія и мышьяка—см. эти слова, а для послѣднихъ также Каподель.

токолахъ парижскаго биологическаго общества за 1877—78 г.

*П. Розенбахъ.*

**Металлофонъ** — музыкальный инструментъ, употребляемый иногда въ оркестрѣ (Carillon, Glockenspiel). Онъ состоитъ изъ ряда стальныхъ пластинокъ разной длины, поддерживаемыхъ въ ихъ узловыхъ мѣстахъ шурупами или соломенными жгутами. Высота тона, т. е. число колебаній въ секунду, такихъ пластинокъ, ударяемыхъ молоточками, обратно пропорціональна квадрату ихъ длины, если толщина ихъ одна и та же (см. Законы поперечныхъ колебаній, въ ст. Колебанія звучащихъ тѣлъ). Такой же инструментъ съ деревянными пластинками называется *ксилофономъ* (Xylophon, Lignum psalterium, Claquebois, Violon de paille). Употребляются также стеклянныя пластинки (Glasharmonika). *Н. Г.*

**Металлургія** — о тѣхъ технологияхъ, занимающихся добываніемъ металловъ въ заводскихъ размѣрахъ изъ ихъ природныхъ соединений (рудъ). Metallургическія операціи суть двоякаго рода: во-первыхъ, механическая обработка руды и приведеніе ея въ удобный для работы видъ и, во-вторыхъ, обработка химическая или электрохимическая. О нихъ см. Руды и ихъ обработка; кромѣ того, металлы: Чугунъ, Сталь, Желѣзо, Мѣдь, Свинецъ, Серебро, Олово и др. О металлургической промышленности—см. Горные промыслы и заводы и Горнозаводское дѣло.

**Металлы и металлоиды** (хим.).—М. называется группа простыхъ тѣлъ (см.), обладающихъ извѣстными характерными свойствами, которыя въ типическихъ представителяхъ рѣзко отличаютъ М. отъ другихъ химическихъ элементовъ. Въ физическомъ отношеніи это по большей части тѣла твердыя при обыкновенной температурѣ, непрозрачныя (въ толстомъ слое), обладающія извѣстнымъ блескомъ, ковкія, тягучія, хорошіе проводники тепла и электричества и пр.; въ химич. отношеніи для нихъ является характерною способностью образовывать съ кислородомъ *основные окислы*, которые, соединяясь съ кислотами, даютъ соли. Знакомство человѣка съ М. началось съ золота, серебра и мѣди, т. е. съ М., встрѣчающимися въ свободномъ состояніи на земной поверхности; впоследствии къ нимъ присоединились М., значительно распространенные въ природѣ и легко выдѣляемые изъ ихъ соединений: олово, свинецъ, желѣзо и ртуть. Эти семь М. были знакомы человѣчеству въ глубокой древности. Между египетскими рѣдкостями встрѣчаются золотыя и мѣдныя издѣлія, которыя, по нѣкоторымъ даннымъ, относятся къ эпохѣ удаленной на 3000—4000 лѣтъ отъ Р. Хр. Къ этимъ семи М. уже только въ средніе вѣка прибавились цинкъ, висмутъ, сурьма и въ началѣ XVIII ст. мышьякъ. Съ половины XVIII ст. число М. быстро возрастаетъ и въ настоящее время доходитъ до 65. Ни одно изъ химическихъ производствъ не способствовало столько развитію химическихъ знаній, какъ процессы, связанные съ полученіемъ и обработкой М.; съ исторіей ихъ связаны важнѣйшіе моменты исторіи химіи. Свойства М. такъ характерны, что уже въ самую раннюю эпоху золота, серебра, мѣди, свинецъ, олово, желѣзо

и ртуть составляли одну естественную группу однородныхъ веществъ, и понятіе о М. относилось къ древнѣйшимъ химическимъ понятіямъ. Однако, возвращая на ихъ натуру въ болѣе или менѣе опредѣленной формѣ являются только въ средніе вѣка у алхимиковъ. Правда, идеи Аристотеля о природѣ, объ образованіи всего существующаго изъ 4 элементовъ (огня, земли, воды и воздуха) уже тѣмъ самымъ указывали на *сложность* М.; но эти идеи были такъ туманны, такъ абстрактны и имѣли такъ мало реальнаго въ основѣ! У алхимиковъ понятіе о сложности М. и, какъ результатъ этого, вѣра въ возможность превращать одни М. въ другіе, создавать ихъ искусственно, является основнымъ понятіемъ ихъ міросозерцанія. Это понятіе есть естественный выводъ изъ той массы фактовъ, относящихся до химическихъ превращеній М., которые накопились къ тому времени. Въ самомъ дѣлѣ, превращеніе М. въ совершенно непохожую на нихъ окисъ простымъ прокалываніемъ въ воздухѣ и обратное полученіе М. изъ окиси, выдѣленіе однихъ М. изъ другихъ, образованіе сплавовъ, обладающихъ другими свойствами, чѣмъ первоначально взятые М. и пр., все это, какъ будто, должно было указывать на сложность ихъ натуры. Что касается собственно до превращенія М. въ золото, то вѣра въ возможность этого была основана на многихъ видимыхъ фактахъ. Въ первое время образованіе сплавовъ, пѣвтомъ похожихъ на золото, напр., изъ мѣди и цинка, въ глазахъ алхимиковъ уже было превращеніе ихъ въ золото. Имъ казалось, что нужно измѣнить только *цветъ* и свойства М. будутъ другія. Въ особености много способствовали этой вѣрѣ плохо поставленные опыты, когда для превращенія неблагороднаго М. въ золото брались вещества, содержащія примѣсь этого золота. Напр., уже въ концѣ XVIII ст. одинъ копенгагенскій аптекарь увѣрялъ, что химическія чистое серебро при сплавленіи съ мышьякомъ отчасти превращается въ золото. Этотъ фактъ былъ подтвержденъ изв. химикомъ Гитономъ де Морво (Guyton de Morveau) и надѣлялъ много шума. Въ скорости потомъ было показано, что мышьякъ, служившій для опыта, содержалъ слѣды серебра съ золотомъ! Такъ какъ изъ семи извѣстныхъ тогда М. одни легче подвергались превращеніямъ, другіе труднѣе, то алхимики дѣлили ихъ на благородные, совершенные, и неблагородные, несовершенные. Къ первымъ принадлежали золото и серебро, ко вторымъ мѣдь, олово, свинецъ, желѣзо и ртуть. Послѣдняя, обладая свойствами благородныхъ М., но въ то же время рѣзко отличаясь отъ всѣхъ металловъ своимъ жидкимъ состояніемъ и легучестью, чрезвычайно занимала тогдашнихъ ученыхъ, и нѣкоторые выдѣляли ее въ особую группу, внимание, привлекавшееся ею, было такъ велико, что, какъ увидимъ далѣе, ртуть стали считать въ числѣ элементовъ, изъ которыхъ образованы М., и въ ней именно видѣли носителя металлическихъ свойствъ. Принимая существованіе въ природѣ перехода однихъ М. въ другіе, несовершенныхъ въ совершенные, алхимики предполагали, что въ обычныхъ условіяхъ это превращеніе идетъ чрезвычайно медленно, нѣкими вѣками, и, можетъ быть, не безъ

таинственного участія небесныхъ свѣтилъ, которымъ въ тогдашнее время приписывали такую большую роль и въ судьбѣ человѣка. По странному совпадению, М. было числомъ семь, какъ и извѣстныхъ тогда планетъ, а это еще болѣе указывало на таинственную связь между ними. У алхимиковъ М. часто носилъ название планетъ; золото наз. солнцемъ, серебро—луной, мѣдь—Венерой, олово—Юпитеромъ, свинецъ—Сатурномъ, желѣзо—Марсомъ и ртуть—Меркуриемъ. Когда были открыты цинкъ, висмутъ, сурьма и мышьякъ, тѣла во всѣхъ отношеніяхъ схожія съ М., но у которыхъ одно изъ характернѣйшихъ свойствъ металла, *ковкость*, развито въ слабой степени, то они были выдѣлены въ особую группу—полуметаллы. Дѣленіе М. на собственно металлы и полуметаллы существовало еще въ половинѣ XVIII ст.

Если М. тѣла сложныя, то что же входитъ въ ихъ составъ? Въ первое время алхимики принимали, что они образованы изъ двухъ элементовъ—ртути и сѣры. Какъ сложилось это воззрѣніе—сказать трудно, но его мы находимъ уже въ VIII ст. По Gabery доказательствомъ присутствія ртути въ М. служатъ то, что она ихъ растворяетъ, и въ этихъ растворахъ индивидуальность ихъ исчезаетъ, поглощается ртутью, чего не случилось бы, если бы въ нихъ не было одного общаго съ ртутью начала. Кромѣ того ртуть со свинцомъ давала нѣчто похожее на олово. Что касается сѣры, то, можетъ быть, она взята потому, что были извѣстны сѣрнистыя соединения, по внѣшнему виду схожія съ М. Въ дальнѣйшемъ эти простыя представленія, вѣроятно, вслѣдствіе безуспѣшныхъ попытокъ притотворенія М. искусственно, крайне усложняются, запутываются. Въ понятіяхъ алхимиковъ, напр. X—XIII ст., ртуть и сѣра, изъ которыхъ образованы М. не были та ртуть и та сѣра, которая имѣли въ рукахъ алхимики. Это было только нѣчто схожее съ ними, обладающее особыми свойствами; нѣчто такое, которое въ обыкновенной сѣрѣ и ртути существовало реально, было выражено въ нихъ въ большей степени, чѣмъ въ другихъ тѣлахъ. Подъ ртутью, входящею въ составъ М., представляли нѣчто, обуславливающее неизмѣняемость ихъ, металлическій блескъ, тягучесть, огонькъ словомъ, носителя металлическаго вида; подъ сѣрой подразумевали носителя измѣняемости, разлагаемости, горючести М. Эти два элемента находились въ М. въ различномъ количествѣ и, какъ тогда говорили, различнымъ образомъ фиксированные; кромѣ того, они могли быть различнаго степеня чистоты. По Геберу, напр., золото состояло изъ большого количества ртути и небольшого количества сѣры въ высшей степени чистоты и наиболѣе фиксированныхъ; въ оловѣ, напротивъ, предполагали много сѣры и мало ртути, которая была не чистая, плохо фиксирована и пр. Всѣмъ этимъ, конечно, хотѣли выразить различное отношеніе М. къ единственному въ тогдашнее время могущественному химическому агенту—огню. При дальнѣйшемъ развитіи этихъ воззрѣній, духъ элементовъ—ртути и сѣры,—для объясненія состава М., алхимикамъ показалось недостаточнымъ; къ нимъ присоединили соль, а нѣкоторые мышьякъ. Этимъ хотѣли указать, что при

всѣхъ превращеніяхъ М. остается нѣчто не легучее, постоянное. Если въ природѣ превращеніе неблагородныхъ М. въ благородные совершается вѣками, то алхимики стремились создать такія условія, въ которыхъ этотъ процессъ совершенствованія, созрѣванія шель бы скоро и легко. Вслѣдствіе тѣсной связи химіи съ тогдашней медициной и тогдашней биологіей идея о превращеніи М. естественнымъ образомъ отождествлялась съ идеей о ростѣ и развитіи организованныхъ тѣлъ: переходъ, напр., свинца въ золото, образование растеній изъ зерна, брошеннаго въ землю и какъ бы разложившагося, броженіе, испѣленіе больного органа у человѣка, все это были частныя явленія одного общаго таинственного жизненнаго процесса, *совершенствованія*, и вызывались одними стимулами. Отсюда само собою понятно, что таинственное начало, дающее возможность получить золото, должно было испѣлять болѣзни, превращать старое человѣческое тѣло въ молодое и пр. Такъ сложилось понятіе о чудесномъ философскомъ камнѣ. Что касается роли философскаго камня въ превращеніи неблагородныхъ М. въ благородные, то больше всего существуетъ указаній относительно перехода ихъ въ золото, о полученіи серебра говорится мало. По однимъ авторамъ, одинъ и тотъ же философскій камень превращаетъ М. въ серебро и золото; по другимъ—существуютъ два рода этого вещества: одно совершенное, другое менѣе совершенное, и это то послѣднее и служитъ для полученія серебра. Относительно количества философскаго камня, требующагося для превращенія, указанія тоже разныя. По однимъ, 1 ч. его способна превратить въ золото 1000000 ч. М., по другимъ 100 ч. и даже только 2 ч. Для полученія золота влаями какой нибудь неблагородный М. или брали ртуть и бросали туда философскій камень; одни увѣряли, что превращеніе происходитъ мгновенно, другіе же—мало по малу и пр. Эти взгляды на природу М. и на способность ихъ къ превращеніямъ держались въ общемъ въ теченіе многихъ вѣковъ до XVII ст., когда начинаютъ рѣзко отрицать все это, тѣмъ болѣе, что эти взгляды вызвали появленіе многихъ шарлатановъ, эксплуатировавшихъ надежду легковѣрныхъ получить золото. Съ идеями алхимиковъ въ особеннѣе боролся Бойль. «Я бы хотѣлъ знать—говоритъ онъ въ одномъ мѣстѣ—какъ можно разложить золото на ртуть, сѣру и соль; я готовъ уплатить издержки по этому опыту; что касается меня, то я никогда не могъ этого достигнуть». Послѣ вѣковыхъ бесплодныхъ попытокъ искусственнаго полученія М. и при томъ количествѣ фактовъ, которые накопились къ XVII ст., напр. о роли воздуха при горѣніи, увеличеніи вѣса М. при окисленіи, что, впрочемъ, зналъ еще Геберъ, въ VIII ст., вопросъ объ элементарности состава М. казался быдъ совсѣмъ близокъ къ окончанію: но въ химіи появилось новое теченіе, результатомъ котораго явилась флогистонная теорія, и рѣшеніе этого вопроса было еще отсрочено на продолжительное время. Тогдашнихъ ученыхъ сильно занимали явленія горѣнія. Исходя изъ основной идеи тогдашней философіи, что

сходство въ свойствахъ тѣлъ должно происходить отъ одинаковости *началъ*, элементовъ, входящихъ въ ихъ составъ, принимали, что тѣла горючія заключаютъ общій элементъ. Актъ горѣнія считался актомъ разложенія, распаденія на элементы; при этомъ элементъ горючести выдѣлялся въ видѣ пламени, а другіе оставались. Признавая взглядъ алхимиковъ на образование *М.* изъ 3-хъ элементовъ, другія, сѣры и соли, и принимая ихъ реальное существованіе въ *М.*, горючимъ началомъ въ нихъ нужно было признать сѣру. Тогда другою составною частью *М.* нужно было, очевидно, признать остатокъ отъ прокаливанія *М.*—ихъ землю, какъ тогда говорили; следовательно, ртуть тутъ не причемя. Съ другой стороны, сѣра сгораетъ въ сѣрную кислоту, которую многіе, въ силу сказаннаго, считали болѣе простымъ тѣломъ, чѣмъ сѣра, и включили въ число элементарныхъ тѣлъ. Выходила путаница и противорѣчіе. Бехеръ, чтобы согласовать старыя понятія съ новыми, принималъ существованіе въ *М.* земли трехъ сортовъ: собственно землю, землю горючую и землю ртутную. Въ этихъ то условіяхъ Сталь предложилъ свою теорію. По его мнѣнію, началомъ горючести служить не сѣра и не какое либо другое извѣстное вещество, а нѣчто неизвѣстное, названное имъ флогистонъ. *М.* образованы изъ флогистона и земли; прокаливаніе *М.* на воздухѣ сопровождается выдѣленіемъ флогистона; обратное полученіе *М.* изъ его земли съ помощью угля—вещества богатаго флогистономъ—есть актъ соединенія флогистона съ землей. Хотя *М.* было нѣсколько и каждый изъ нихъ при прокаливаніи давалъ свою землю, послѣдняя, какъ элементъ, была одна, такъ что и эта составная часть *М.* была такого же гипотетическаго характера, какъ и флогистонъ; впрочемъ, послѣдователи Сталя иногда принимали столько элементарныхъ земель, сколько было *М.* Когда Кавендишъ при раствореніи *М.* въ кислотахъ получилъ водородъ и изслѣдовалъ его свойства (неспособность поддерживать горѣніе, его взрывчатость въ смѣси съ воздухомъ и пр.), онъ призналъ въ немъ флогистонъ Сталя; *М.*, по его понятіямъ, состоятъ изъ водорода и земли. Этотъ взглядъ принимался многими послѣдователями флогистонной теоріи. Не смотря на видимую стройность теоріи флогистона, существовали крупныя факты, которые никакъ нельзя было связать съ нею. Еще Геберу было извѣстно, что *М.* при обжиганіи увеличиваются въ вѣсъ; между тѣмъ, по Сталу, они должны терять флогистонъ: при обратномъ присоединеніи флогистона къ землѣ вѣсъ полученнаго *М.* меньше вѣса земли. Такимъ образомъ выходило, что флогистонъ долженъ обладать какимъ то особеннымъ свойствомъ—отрицательнымъ тяготѣніемъ. Не смотря на всѣ остроумныя гипотезы, высказанныя для объясненія этого явленія, оно было непонятно и вызывало недоумѣніе. Когда Лавуазье выяснилъ роль воздуха при горѣніи и показалъ, что прибыль въ вѣсъ *М.* при обжиганіи происходитъ отъ присоединенія къ *М.* кислорода воздуха, и такимъ образомъ установилъ, что актъ горѣнія *М.* есть не распаденіе на элементы, а, напротивъ,

актъ соединенія, вопросъ о сложности *М.* былъ рѣшенъ отрицательно. *М.* были отнесены къ простымъ тѣламъ, въ силу основной идеи Лавуазье, что простые тѣла суть тѣ, изъ которыхъ не удалось выдѣлить другихъ тѣлъ. Этого взгляда химія держится понинѣ.

*Металлоиды.* Какъ мы видѣли, одна часть простыхъ тѣлъ образуетъ группу *М.*; по предложенію Берцеліуса, остальные простые тѣла тоже объединены въ одну группу, и онъ далъ имъ названіе металлоидовъ. Основаніемъ для этого объединенія были электрохимическія возрѣнія Берцеліуса. Онъ представлялъ атомы тѣлъ биполярными и принималъ, что количество электричества на обоихъ полюсахъ можетъ быть разное, такъ что атомъ въ общемъ могъ быть заряженъ положительно или отрицательно. Въ разныхъ тѣлахъ количество электричества въ атомахъ предполагалось разное. При соединеніи различныхъ атомовъ происходила или полная нейтрализація ихъ электричествъ или частная, такъ что частица сложнаго тѣла или нейтральна, или заряжена извѣстнымъ образомъ. Изъ соединенія атомъ, сильнѣе заряженный, напр. положительно, могъ вытѣснять другой такого же рода, слабѣе заряженный, и пр. Подробности см. Электрохимія. При электролизѣ *М.* выдѣляются на отрицательномъ полюсѣ, а остальные тѣла (сами по себѣ или въ соединеніи съ кислородомъ)—на положительномъ; следовательно, можно было себѣ представить, что частицы *М.* заряжены положительнымъ электричествомъ, а другихъ тѣлъ—отрицательнымъ, это и есть общее въ натурѣ металлоидовъ, что, по Берцеліусу, и сказывается въ ихъ свойствахъ и даетъ возможность соединить ихъ въ одну группу. Представляя химическое сродство, какъ вліяніе двухъ электричествъ, становилось понятно, что тѣла разныхъ группъ вообще будутъ легче соединяться и давать болѣе прочныя соединенія, чѣмъ одной и той же, и т. п. Для характеристикія металлоидовъ указывалось, что если *М.*, соединяясь съ кислородомъ, вообще даютъ основныя окислы электроположительные, то металлоиды даютъ вообще кислотные—электроотрицательные. Раздѣляя простые тѣла на двѣ группы—*М.* и металлоидовъ—еще Берцеліусъ указывалъ, что между ними существуетъ крайне постепенный переходъ, такъ что на границѣ этихъ группъ трудно сказать, имѣемъ ли мы дѣло съ *М.* или металлоидомъ. Напримѣръ, мышьякъ или даже марганецъ съ удобствомъ могутъ быть отнесены какъ въ ту, такъ и въ другую группу. Послѣ паденія электрохимической теоріи исчезло основаніе, въ силу котораго не-*М.* были соединены въ одну группу. Съ другой стороны, съ открытіемъ новыхъ элементовъ самое рѣшеніе вопроса, имѣется ли дѣло съ *М.* или нѣтъ, на основаніи опредѣленій *М.* древнихъ, стало крайне затруднительнымъ, хотя, во всякомъ случаѣ, понятіе о *М.*, выработанное вѣками, имѣетъ такой же *raison d'être*, какъ и понятіе о щелочахъ, кислотахъ и соляхъ. Если до сихъ поръ дѣлятъ простые тѣла на *М.* и металлоиды, то это дѣлается въ силу привычки или для удобства изложенія при преподаваніи химіи.

**Метамерія**—см. Изомерія (XII, 869—70).

**Метамеры, сегменты**—расположенные в видъ ряда части тѣла нѣкоторыхъ животныхъ, повторяющія другъ друга по строенію. Метамерность или сегментация тѣла животного можетъ быть выражена во внутреннемъ строеніи его или, кромѣ того, и во внѣшнемъ видѣ. Сущность ея заключается въ томъ, что органы составляютъ сходныя между собою группы, слѣдующія другъ за другомъ, при чемъ иногда границы этихъ группъ могутъ быть видимами и снаружи, не только по наружнымъ органамъ, прикрѣпляющимся къ каждому сегменту, но и потому, что сегменты отдѣлены другъ отъ друга перегородками. Типическими представителями сегментированныхъ животныхъ могутъ служить большинство щетинконогихъ червей (Chaetopoda): тѣло животного состоитъ изъ ряда послѣдовательныхъ отдѣловъ (члениковъ, сегментовъ, М.), обыкновенно ясно ограниченныхъ снаружи, несущихъ одинаковые наружные придатки и заключающихъ внутри одинаковые органы (особую часть полости тѣла, особые органы выдѣленія, органы размноженія и солѣе или менѣе одинаковыя части кишечника, кровеносной системы, одинаковыя части нервной системы съ особыми узлами и т. д.). Отдѣльные членики могутъ при этомъ представлять высокую степень самостоятельности и нѣкоторые черви могутъ размножаться, распадаясь на членики, при чемъ каждый доразвиваетъ недостающія ему части. Одинаковость М. тѣла данаго животного является болѣе или менѣе нарушенной, благодаря неодинаковому развитію органовъ въ разныхъ сегментахъ: извѣстные органы могутъ развиваться не во всѣхъ, а лишь въ нѣкоторыхъ сегментахъ или нѣсколько различаться въ разныхъ сегментахъ по своему строенію; органы, принадлежащіе разнымъ сегментамъ, могутъ сливаться между собою (напр. нервные узлы послѣдовательныхъ сегментовъ, выдѣлительные органы и т. д.); органы, обыкновенно встречающіеся въ сегментѣ въ числѣ одной пары, могутъ являться въ одномъ сегментѣ въ числѣ нѣсколькихъ паръ (напр. сегментальные органы кольчатыхъ червей); наружная форма сегментовъ и ихъ наружные придатки могутъ быть не вполне одинаковы на разныхъ частяхъ тѣла (сегментация «гетерономная» — неоднородное расчлененіе въ противоположность «гомономной» сегментации—однородному расчлененію). Наружныя границы сегментовъ могутъ быть неясны, при чемъ сегментация выражается только во внутреннемъ строеніи и наружныхъ придаткахъ; далѣе, и эти придатки могутъ отсутствовать, при чемъ о сегментации можно судить исключительно по внутреннимъ органамъ. Дальѣйшее затѣмнѣніе метамерного строенія зависитъ отъ неодинаковаго развитія сегментовъ, которое можетъ привести къ тому, что у животного замѣчаются только слѣды метамерности, притомъ иногда лишь во время эмбриональнаго развитія. Наиболѣе извѣстная сегментация свойственна кольчатымъ червямъ и суставчатымъ, но въ менѣе рѣзкой степени она замѣтна и у представителей многихъ другихъ группъ животного царства (напр. у позвоночныхъ). Замѣчательно, что метамерное

расположеніе представляютъ также индивиды колоній нѣкоторыхъ сифонофоръ, при чемъ такія метамерно расположенныя группы (напр. Eudoxia у Diphyes) обладаютъ способностью къ самостоятельной жизни по отдѣленію отъ остальной колоніи (см. Сифонофоры и Колонія). Метамерность разсматривается, обыкновенно, какъ результатъ почкованія, происходящаго по одному направленію; метамерный организмъ съ этой точки зрѣнія есть линейная колонія неполныхъ индивидовъ. Н. Кн.

**Метаморфизмъ** (геолог.).—Подъ этимъ терминомъ понимаютъ тѣ видоизмѣненія, которыя претерпѣваютъ горныя породы подъ вліяніемъ химическихъ, физическихъ и механическихъ процессовъ, наступающихъ послѣ и независимо отъ условій образованія породы и обыкновенно оставляющихъ на ней слѣды глубокіе слѣды, что получается новая порода, существенно отличная отъ первоначальной. Переходъ известняка въ доломитъ или мраморъ, перидотита въ змѣвникъ, превращеніе диабазы или габбро въ амфиболитовый сланецъ, переходъ глинистаго сланца въ роговиковую породу могутъ служить примѣрами М. Подъ понятіемъ М. не подходятъ поэтому тѣ частныя, несущественныя видоизмѣненія, которыя не лишаютъ породу ея первоначальнаго габитуса и названія. Не подходятъ сюда и процессы «выѣтриванія», совершающіеся подъ вліяніемъ атмосферы и отчасти воды и направленные къ разрушенію, дезагрегации породы путемъ реакціи окисленія, гидратизации, образованія карбонатовъ и т. п. Породы, на которыхъ явно сказался М., обозначали и продолжаютъ обозначать названіемъ «метаморфическихъ». Особенно прилагаютъ это обозначеніе къ архейскимъ кристаллическимъ сланцамъ и другимъ породамъ, въ которыхъ трудно или невозможно признать первоначальный субстратъ. Впервые терминъ М. и былъ примѣненъ Лайеллемъ (Lyell) въ 1825 г. къ кристаллическимъ сланцамъ, въ предположеніи, что они представляютъ древнѣйшія осадочныя породы, метаморфизованныя внутренней теплотой земнаго шара, дѣйствовавшей на нихъ снизу. По топографическимъ даннымъ, различаютъ, особенно послѣ работъ Добре (Daubrée), М. *региональный* или *общій* и М. *контактный*: подъ послѣднимъ понимаютъ тѣ метаморфические процессы, которые наблюдаются въ мѣстѣ соприкосновенія, въ *контактѣ* изверженной породы съ другой изверженной или осадочной породой и которыя приписываютъ обыкновенно непосредственному или косвенному воздействию изверженной породы; *контактный* М. отражается на неширокой полосѣ породы, непосредственно примыкающей къ контакту; *региональный* М. совершается на обширныхъ площадяхъ независимо отъ контактовъ. Лоссенъ (Lossen), а за нимъ и многіе другіе показали, что въ обоихъ случаяхъ могутъ получиться сходныя или даже тождественныя продукты, такъ что существеннаго различія между региональнымъ и контактнымъ М. (не каустическимъ) нѣтъ. По генетическимъ соображеніямъ, различаютъ слѣдующіе роды М., которые часто дѣйствуютъ по два, по три сообща или послѣдовательно, нерѣдко вполне маски-

руя первоначальный характеръ и составъ горной породы и давая начало совсѣмъ новымъ образованиямъ: 1) *идатоморфизмъ*, обнимающий всѣ процессы метаморфизаціи, совершающіяся воднымъ путемъ, подъ вліяніемъ растворовъ, а иногда и атмосферы; 2) *пироморфизмъ*, къ которому относятся всѣ процессы М., вызванные высокой температурой изверженной породы въ контактѣ, или каменногоголаного пожара, или вулкана; 3) *идатопироморфизмъ*, т. е. М., совершающійся подъ вліяніемъ горячихъ растворовъ и часто подъ довольно значительнымъ давленіемъ; 4) *механический М.*, или *динамометаморфизмъ* (также *дислокаціонный М.*)—тѣ процессы М., которые совершаются подъ вліяніемъ давленія, вообще механическихъ силъ, дѣйствующихъ на горные породы при горообразованіи; 5) *инжекціонный М.*—превращеніе осадочныхъ породъ въ кристаллическіе сланцы путемъ вытѣренія въ нихъ тонкими жидкостями и пропластками расплавленной магмы изверженной горной породы; 6) *эманационный М.* (*Pneumatolyse* Бунзена)—воздѣйствіе газовъ, выдѣляющихся при вулканическомъ низверженіи, изъ трещинъ вулкановъ, или вообще сопровождающихъ застываніе расплавленной магмы. Случаи, обозначенные №№ 1, 3 и 4, пользуются наиболѣе широкимъ распространеніемъ и представляютъ такое большое разнообразіе, что нѣтъ возможности разобрать ихъ здѣсь даже и въ общихъ чертахъ. *Гидрохимические процессы*, слагающіе гидатоморфизмъ и гидатопироморфизмъ сводятся къ троякому дѣйствію: видоизмѣненію химическаго состава породы, измѣненію ея минералогическаго состава путемъ видоизмѣненія существующихъ составныхъ частей или возникновенія новыхъ (такъ назыв. «новообразованія») и къ измѣненію структуры путемъ перекристаллизаціи, растеклованія и т. п. Изъ числа наиболѣе распространенныхъ гидрохимическихъ процессовъ слѣдуетъ отмѣтить: гидратизацію, выдѣленіе окисловъ желѣза и появленіе въ слѣдствіе этого красной окраски, образованіе карбонатовъ, образованіе водныхъ магнезійныхъ силикатовъ, образованіе волокнистыхъ амфиболовъ, образованіе глинъ и мн. др. Экспериментальное изученіе гидрохимическихъ процессовъ М. получило особенно важное значеніе благодаря трудамъ Вифофа, Добра и Лемберга. *Пироморфизмъ* выражается преимущественно въ каустическихъ дѣйствіяхъ, наковн: обжиганіе глинъ, стеклованіе песчаниковъ, коксованіе каменнаго угля, сплавленіе съ сосѣдней породой и т. д., а также въ образованіи столбчатой отдѣльности. *Пироморфизмъ* есть одинъ изъ частныхъ случаевъ *контактъ-М.* У вулканическихъ породъ контактъ-М. выражается почти исключительно пироморфизмомъ, у глубинныхъ породъ, напротивъ, наблюдаются многочисленные и разнообразные процессы минеральныхъ новообразованій и превращеній, совершающіяся въ сосѣдней съ изверженною породой подъ вліяніемъ гидрохимическихъ процессовъ, газовыхъ эманаций, высокой температуры изверженной породы. Контактный М. наблюдается какъ на горной породѣ, съ которой соприкасается изверженная порода

(*эзогенный контактъ-М.*), такъ и на самой изверженной породѣ (*эндогенный контактъ-М.*). Разнообразные случаи контактъ-М. наблюдаются также и на обломкахъ постороннихъ породъ, оторванныхъ и включенныхъ въ расплавленную магму; здѣсь наблюдаются различные процессы частнаго резорбированія, сплавленія и т. п. Существуютъ попытки и экспериментальнаго изслѣдованія нѣкоторыхъ явленийъ контактъ-М. *Динамометаморфизмъ* или *механический М.* наблюдается вездѣ тамъ, гдѣ процессы горообразованія вывели горные породы изъ ихъ первоначальнаго положенія, въ складчатыхъ горныхъ цѣпляхъ, гдѣ сильное боковое давленіе отразилось на строеніи и составѣ слагающихъ ихъ породъ. Динамометаморфизму одинаково подвергаются и осадочныя, и изверженныя породы. Здѣсь слѣдуетъ различать чисто механическіе и химическіе процессы. Въ числѣ первыхъ особенное значеніе имѣетъ возникновеніе диагональной сланцеватости, такъ наз. *клинажа*; Сорби, Добра и др. изучили это явленіе экспериментально; кромѣ того наблюдаются растяженія и сплюсныванія, хорошо видимыя на крупныхъ порфиривидныхъ выдѣленіяхъ и на окаменѣlostяхъ; дабѣ перегибы, изломы, раздробленіе и распыленіе отдѣльныхъ составныхъ частей. Эти механическія проявленія динамометаморфизма часто такъ глубоко видоизмѣняютъ характеръ породы, что отъ первоначальной структуры не остается и слѣда и возникаютъ новыя структуры; сюда относятся явленія, обозначаемыя названіями: метатакисисъ, милонитъ, катаклизмическая, цементная, мозаичная, ложнопорфиривая, чешуйчатая структура и т. п. Процессы видоизмѣненій, превращенія и новообразованія минераловъ при динамометаморфизмѣ чрезвычайно распространены, довольно разнообразны и часто глубоко отражаются на характерѣ породы; здѣсь особенно слѣдуетъ отмѣтить амфиболізацію пироксеновъ и новообразованіе волокнистыхъ и игольчатыхъ амфиболовъ. Эти процессы выражаются въ болѣе или менѣе сложныхъ химическихъ реакціяхъ; одни ученые считаютъ эти реакціи исключительно за результатъ сильнаго давленія—и возможность такихъ процессовъ экспериментально доказана Спрингомъ (Spring); другіе видятъ въ этихъ реакціяхъ лишь обыкновенные гидрохимическіе процессы, особенно благоприятствуемые или давленіемъ, подъ которымъ дѣйствуютъ растворы, или теплотой, развиваемой давленіемъ и треніемъ, или, наконецъ, тѣмъ, что измельченные минералы легче поддаются гидрохимическимъ процессамъ въ слѣдствіе увеличенія поверхности соприкосновенія съ растворами. Кромѣ процессовъ вывѣтрянія и частныхъ маловажныхъ видоизмѣненій отъ М. отдѣляютъ еще такъ наз. «*диагенезисъ*»; подъ этимъ названіемъ понимаютъ тѣ метаморфическіе процессы, которые сопровождаютъ самое образованіе породы и, не видоизмѣняя ея, а лишь доканчиваютъ, такъ сказать, процессъ образованія породы, какъ напримеръ затвердѣваніе и другія ничтожныя измѣненія, превращающія морскую осадокъ въ горную породу. Но и за вычетомъ всѣхъ этихъ процессовъ М. обнимаетъ чрезвычайной много-

численные, сложные, разнообразные и широко распространенные процессы и представлять одно из наиболее важных геологических явлений. Литература М. разбросана по многочисленным геологическим и петрографическим работам; в больших сочинениях по петрографии (см.) можно найти ссылки на важнейшие из них. Ф. Л.-Л.

**Метаморфозъ, превращеніе** (Metamorphosis)—рядъ изменений, которымъ подвергаются по выходѣ изъ яйца животныя, оставляющія яйцевыя оболочки въ стадіи, болѣе или менѣе рѣзко отличающейся отъ взрослага животнаго. М. широко распространѣнъ въ животномъ царствѣ; онъ свойственъ почти всѣмъ земноводнымъ, нѣкоторымъ рыбамъ (напр. миногѣ), оболочникамъ, мшанкамъ, плеченогимъ, большинству моллюсковъ, огромному большинству насекомыхъ (у которыхъ различаютъ полное превращеніе, когда личинка рѣзко отличается отъ взрослага насекомага и есть особая стадія куколки, и неполное, если личинка сравнительно мало отличается отъ взрослага животнаго и особой стадіи куколки нѣтъ), большинству ракообразныхъ, нѣкоторымъ паукообразнымъ, пикногонамъ, большинству червей, плгокожихъ и кишечнополостныхъ, всѣмъ губкамъ, части простѣйшихъ. Главнѣйшія данныя о М. см. въ статьяхъ Личинки, Куколки, Гиперметаморфозъ, Гистоліозъ.

Н. Кн.

**Метаморфозъ растений**—см. Морфология растений.

**Метаморфозисъ** (μεταμόρφωσις—измѣненіе, ὄρασις—рѣшеніе)—функциональное расстройство глаза, при которомъ предметы, ограниченныя прямыми линиями, представляются кривыми и изогнутыми. При этомъ чувствительность желтаго пятна ослаблена настолько, что предметы различаются отчетливо только при сильномъ освѣщеніи, тогда какъ при слабомъ свѣтѣ они довольно плохо видны. Это состояніе зависитъ отъ смѣщенія колбочекъ въ предѣлахъ желтаго пятна. Оно наблюдается, какъ частичное явленіе, при сильныхъ степеняхъ близорукости, при хоріоидитѣ желтаго пятна, при воспаленіи и отслойкѣ сѣтчатой оболочки. Лѣченіе должно сообразоваться съ основной болѣзью.

**Метанахъ** (Metameh) — небольшой городъ, укрѣпленный стѣнами и башнями, на лѣвомъ берегу Нила; сборный пунктъ каравановъ изъ Судана въ Верхній Египетъ. Во время похода англичанъ противъ Махди въ 1885 г. колонна ген. Стюарта имѣла близъ М. рядъ стычекъ съ арабами, но не могла взять его и по полученіи извѣстія о паденіи Хартума, 14 февр. 1885 г., предприняла обратный походъ, имѣвшей послѣдствіемъ распространеніе махдизма.

**Метанефрідій** — см. Выдѣлительные органы.

**Метанефрозъ** (Metanephros) — третья стадія развитія почекъ у высшихъ позвоночныхъ (Amphibia—т. е. пресмыкающихся, птицъ и млекопитающихъ) и вмѣстѣ съ тѣмъ окончательная почка этихъ животныхъ. См. Позвоночныя.

**Метанъ**—см. Болотный газъ.

**Метанилевая желтая**—см. ст. Желтыя краски.

**Метанектиновая кислота** — см. Пектиновыя вещества.

**Метанектинъ**—см. Пектиновыя вещества.

**Метанонтъ** (Metarontum, Μεταροντιον)—извѣстный въ древности греческій городъ на восточномъ берегу Луканія, на границѣ съ Апуліей, прежде называвшійся Metabum (Μεταβου). Жители его считались выходцами изъ Несторова Пилоса. Разоренный туземцами, городъ, съ помощью сибаритянъ, былъ возстановленъ отрядомъ ахейцевъ, подъ начальствомъ Левкиппа. Городъ считался ахейскимъ и находился подъ покровительствомъ Сибариса. При Пиррѣ М. перешелъ на сторону римлянъ, послѣ битвы при Каннахъ — на сторону картагенянъ. Позднѣе о немъ нѣтъ упоминаній.

**Метастазіо** (Pietro-Antonio-Domenico-Bonaventura Metastasio) — классическій итал. поэтъ (1698—1782), сынъ бѣднаго ремесленника, по имени Трапасси (Trapassi); еще десятилѣтнимъ мальчикомъ обратилъ на себя талантливую импровизаціей вниманіе извѣстнаго правовѣда Гравини, который далъ ему средства для образованія и побудилъ его перевести свою итальянскую фамилію на греческій языкъ. Сначала онъ пробовалъ свои силы въ трагедіи, но затѣмъ, по совѣту пѣвицы Булгарини, обратился къ лирической драмѣ и сталъ писать либретто для оперъ соч. М. Его «Didone abbandonata», поставленная на сцену въ 1724 г. въ Неаполѣ, доставила ему извѣстность. Въ 1729 г. онъ получалъ отъ имп. Карла VI санъ придворнаго поэта, послѣ чего переселился въ Вѣну. Его оперы отличаются лирическимъ характеромъ и гармоничностью стиха. Кромѣ того, онъ написалъ много кантатъ и перевелъ нѣсколько сатиръ изъ Ювенала и Горация. Изъ 28 оперъ М. 17 переведены на русскій яз. (переч. ихъ см. въ «Словарѣ» Геннади). Изъ многочисленныхъ изданій лучшія—парижское (1780—82) и мантуанское (1816—20). Ср. А. Hiller, «Ueber Metastasio u. seine Werke» (Лпц., 1786); Burney, «Memoirs of the life and writings of the abate Metastasio» (Л., 1796); Musafia, «Pietro Metastasio» (В., 1882); Falconi, «P. Metastasio poeta alla corte di Carlo VI e di Maria Teresa» (т. же, 1883); ст. въ «Библиотекѣ для Чтенія» 1841 г. (т. XLVI). Переписку М. издалъ Кардуччи (Болонья, 1883).

**Метастазъ** (греч.)—развитіе болѣзни на одномъ или на нѣсколькихъ мѣстахъ, отдаленныхъ отъ первичнаго источника, при чемъ между первоначальнымъ гнѣздомъ и вторично заболѣвшимъ мѣстомъ никакой прямой связи не существуетъ. Причина такого вторичнаго заболѣванія заключается въ томъ, что на мѣстѣ своего появленія болѣзнетворное начало попадаетъ въ лимфатическіе или кровеносные сосуды и, уносясь теченіемъ лимфы или крови, осѣдаетъ на какомъ либо другомъ мѣстѣ, гдѣ оно снова развиваетъ свое дѣйствіе или, если дѣло идетъ о микроорганизмахъ, подвергается дальнѣйшему размноженію. Раковыя опухоли преимущественно передъ всѣми другими одарены способностью изъ одного первичнаго гнѣзда рождать множество опухолей путемъ

М. Метагезисъ гнойники являются неизбѣжными спутниками гноекровья (VIII, 948).

**Метагезисъ** (грамм.)—перестановка согласныхъ звуковъ въ языкѣ; одно изъ такъ наз. фонетическихъ явленій языка. Наблюдается чаще всего у согласныхъ, наиболѣе способныхъ къ образованію самостоятельныхъ слоговъ безъ помощи гласныхъ звуковъ, т. е. у звуковъ «плавныхъ» *p, л* и носовыхъ *м, н*. Въ прежнія времена лингвисты сильно злоупотребляли понятіемъ М.; теперь этимъ приѣмомъ объясненія пользуются сравнительно рѣдко и съ большою осторожностью. Такъ напр., въ народной формѣ *протуня* вм. *портуня* (= *porte-éree*), повидимому, иѣется М., но она могла возникнуть и путемъ передѣлки даннаго слова подъ влияніемъ такъ наз. «народной этимологіи». На мѣсто непривычнаго звукового сочетанія, не совпадающаго съ природными русскими корнями, подставлено иѣвющееся уже въ составѣ языка. *Протуня* напоминаетъ сложения съ предлогомъ *про-*; корень *тун-* иѣется въ русскомъ языкѣ (туп-ой), также какъ и суффиксъ *-ся*. Здѣсь, такимъ образомъ, метагезисъ можетъ быть мнимымъ, не фонетическимъ. Иѣются, однако, и несомнѣнные случаи М.: польск. *broda*, стсл. *brada* возникли изъ болѣе древней формы *borda, barda* (ср. нѣм. *Bart*, фр. *barbe*, лит. *barzdā*); русск. *лос-*—изъ *олс* (ср. лат. *alces*, греч. *ἄλκη*) и т. д. Здѣсь мы иѣмемъ дѣло съ широко развитымъ въ славянскихъ языкахъ явленіемъ М. плавныхъ согласныхъ, извѣстнымъ также подъ именемъ подногласія. Едва ли можно также сомнѣваться въ родствѣ стслав. *камы*, рус. *камень* съ греч. *ἄκρω* (наковальня, которую прежде служили камни), санскр. *асман* (камень), лат. *акмѣ* (тоже). Здѣсь мы иѣмемъ М. согласнаго *к*, хотя и можемъ сомнѣваться въ его фонетичномъ характерѣ, въ виду аналогичныхъ случаевъ, гдѣ М. не наблюдается (*ос* || лат. *axis*, острый || греч. *ἄκρος*, лат. *асер* и т. д.). Отъ рассмотрѣнныхъ случаевъ необходимо отдѣлать случаи мнимаго М., основанные на ошибкахъ при воспріятіи иностранныхъ или незнакомыхъ словъ: напр. нар. *сумтанъ* вм. *сумтанъ, тумана* вм. *бумага, камифоль* = *Coloronium, намастырь* вм. *монастырь*, польск. *barwa* = нѣм. *Farbe* и т. д. Во всѣхъ этихъ случаяхъ наблюдается М. конечныхъ или срединныхъ звуковъ и слоговъ къ началу слова. Причина здѣсь часто психическая, но другого рода, чѣмъ указанная выше «народная этимологія»: слышавшій впервые чужое слово *сумтанъ* или *бумага* не удивляется сразу и не запоминаетъ мѣсто извѣстныхъ звуковъ въ словѣ. Воспроизводя слово, онъ находится подъ болѣе живымъ впечатлѣніемъ послѣднихъ изъ всѣхъ слышанныхъ имъ звуковъ и невольно произноситъ ихъ раньше другихъ. Подстановка однихъ звуковъ на мѣсто другихъ совершается особенно легко, если начальные звуки или слоги данныхъ словъ одинаковы или близки другъ къ другу. См. Michels, «Metathesis im Indogermanischen» («Indogermanische Forschungen», томъ IV 1894); Torbjörnsson, «Liquida-M. in den slavisch. Sprachen» (Beitragere zur Kunde der indogerm. Sprachen», т. XX,

1894), гдѣ указана и прочая литература по славянскому М. плавныхъ согласныхъ.

С. Б.—чз.

**Метательныя орудія** или *оружья*—пользовались и пользуются значительнымъ распространѣніемъ у многихъ народовъ. Простѣйшими метательными орудіями были камни и палки. Бросаемые камни получили значеніе *пращи*, для метанія которой было придумано особое приспособленіе въ видѣ петли. Праща пользовалась значительнымъ распространѣніемъ на Востокѣ (вспомнимъ пораженіе Голиафа Давидомъ), въ Греціи и даже у римлянъ, которые иѣли при своихъ войскахъ союзниковъ-пращниковъ (напр. жителей Валлеарскихъ о-вовъ). Въ настоящее время каменные (и костяные) пращи употребляются еще аскимосами для охоты на птиц. Нѣкоторые племена индѣйцевъ Южн. Америки (патагонцы, айбоны, индѣйцы пампы) перешли на памяти исторіи отъ стрѣлы къ *боласамъ*, т. е. къ метательнымъ шарамъ изъ 2—3 круглыхъ камней, величиной съ апельсинъ, обтянутыхъ кожей и соединенныхъ ремнемъ въ 3—5 фт. длину. Размашивая ремнемъ, индѣйцы кидаютъ эти шары въ звѣря или человѣка, на разстояніи до 100 шаговъ, и попадають весьма мѣтко, при чемъ шары обвиваются вокругъ тѣла и сбиваютъ съ ногъ, нанося, вмѣстѣ съ тѣмъ, и ударъ. Другое, меньшее оружіе—такъ наз. *bola perdita*—имѣетъ мѣдные или свинцовые шарики, иногда яйцевидные или съ заостренными концами, и бросается на разстояніи до 150 шаговъ. Изъ длинной, острой бросаемой палки развился *дротикъ* (см. XI, 186). Многие народы пользуются короткими *метательными палицами*, съ утолщеніемъ на концѣ—какъ «кирри» готтентотовъ, или болѣе или менѣе плоскими и изогнутыми—какъ многія формы у австралійцевъ. Изъ подобной плоской и изогнутой метательной палицы произошелъ и австралійскій *бумерангъ*, обладающій свойствомъ, при ловкомъ метаніи, описывать при полетѣ сложную кривую и возвращаться обратно къ мѣсту, съ котораго онъ брошенъ, или даже нѣсколько далѣе назадъ. Орудія въ родѣ бумеранговъ (т. е. возвращающіяся обратно) были извѣстны и у другихъ народовъ—въ Индіи, въ древнемъ Египтѣ, мѣстами и въ Европѣ. Въ Индіи еще сравнительно недавно были также въ ходу металлическіе кружки—чакра,—съ острымъ, рѣжущимъ наружнымъ ободкомъ и съ широкимъ, круглымъ отверстиемъ въ срединѣ. Ихъ носили надѣтыми на коническую шапку и, по мѣрѣ надобности, снимали и метали, при чемъ такой кружокъ, вращаясь при полетѣ, могъ наносить серьезныя раны, попадая въ толпу, особенно скудно одѣтую. Въ центральной Африкѣ, на пространствахъ отъ Абессиніи до нижняго Конго, и теперь еще въ ходу такъ наз. *трубачи*—М. желѣзные орудія, въ родѣ ножей, снабженныхъ многими, торчащими въ разныя стороны острыми отростками: оружіе это весьма опасно для голого тѣла негровъ. Самымъ распространеннымъ М. оружіемъ служатъ *стрѣлы*. Кое-гдѣ иѣхъ бросаютъ помощью *дуговыхъ трубокъ* (см.), но обыкновенно при помощи *лука* (см.). Простой лукъ, авишійся у первобытныхъ народовъ вѣроят-



но въ подражаніе естественнымъ властичнымъ сучьямъ деревьямъ, былъ въ употребленіи у различныхъ народовъ во всѣхъ частяхъ свѣта. Сложный (двойкоизогнутый) лукъ получилъ свое начало, повидимому, въ странахъ, гдѣ былъ недостатокъ въ пригодномъ гибкомъ деревѣ, напр. на С Азіи, но затѣмъ былъ усвоенъ почти всѣми азіатскими народами, а также перешелъ къ древнимъ грекамъ, скиамъ и славянамъ. Кромеъ дерева и костей, въ устройство старинныхъ нашихъ луковъ входили рога, береста (которою плотно обвивался лукъ), «полосы булатныя», «жилы олени сохатыя», «рыбий зубъ» (моржевая кость); дорогіе луки расписывались красками и золотомъ. Тетива лука дѣлалась изъ сухожилий и нервовъ животныхъ (напр. быка), толстой кишечной струны, узкаго, иногда спирально завитаго ремня, лошадиныхъ волосъ, плетеного или, — въ старинныхъ русскихъ лукахъ, — шелкового шнура. Носился лукъ въ особомъ чехлѣ, *налучь* или *налучинь*, имѣвшемъ, вмѣстѣ съ колчаномъ или туломъ для стрѣлъ, общее названіе *садакъ*. Лукъ натягивается, обыкновенно, руками, но у нѣкоторыхъ народовъ — ногами, въ лежачемъ положеніи. Стрѣлы у разныхъ народовъ представляють также значительныя различія какъ въ формѣ дрепка, такъ и наконечника. Дрепка снабжается обыкновенно перьями, въ два или три ряда, иногда прикрѣпленными спирально. Наконечники иногда дѣлаются тупые, чаще — острые, простые или съ зубцами, или легко отламывающіеся, или намазываемые ядомъ. Простѣйшіе (и древнѣйшіе) наконечники дѣлались изъ кремня, вообще камня, оленьяго рога, кости; позже — изъ бронзы и желѣза. Форма наконечниковъ бываетъ овальная, треугольная, ромбодальная, съ черенкомъ или, наоборотъ, вырѣзкой при основаніи; вмѣсто острія иногда имѣется лезвие (въ нѣкоторыхъ каменныхъ и особенно желѣзныхъ) или же нѣсколько боковыхъ лезвевъ («перьевъ») и т. д. Наиболее позднимъ М. оружіемъ являются ружья и пушки, выбрасывающія снаряды при помощи пороха.

Д. А.

**Метафизика** или **первая философія** (*ἡ πρώτη φιλοσοφία, philosophia prima*) — умозрительное ученіе о первоначальныхъ основахъ всякаго бытія или о сущности міра. Слово М. произошло случайно. Когда ученики Аристотеля приводили въ порядокъ всѣ его сочиненія, то 14 книгъ съ рассужденіями о первыхъ причинахъ, оставшіяся послѣ учителя въ необработанномъ видѣ, были помѣщены послѣ трактатовъ о физикѣ и обозначены, какъ слѣдующія за *физическими* (книжачи) — *μετά τὰ φυσικά*; Николай Дамасскій, первпатетикъ I в. по Р. Хр., цитируетъ ихъ подъ этимъ названіемъ. Понятое въ переносномъ смыслѣ, какъ обозначающее самое содержаніе «первой философіи» (по Аристотелю), названіе М. указывается на изученіе того, что лежитъ за предѣлами физическихъ явленій. Этотъ смыслъ термина и остался въ общемъ сознаніи.

М. есть **догматическая** часть теоретической философіи, которой въ логическомъ порядкѣ предшествуетъ часть **критическая** — ученіе о познаніи, или **теорія познанія** (см.). Въ историческомъ порядкѣ, напротивъ, вопросъ о

первоосновахъ всѣхъ вещей возникаетъ ранѣе вопроса о познаніи, и М. предваряетъ гнозологию. Хотя всѣмъ метафизическимъ системамъ, кроме материализма (см.), присущъ критическій элементъ, но важное значеніе онъ получаетъ лишь по мѣрѣ развитія философіи, и только въ новѣйшія времена обособляется въ видѣ самостоятельной философской дисциплины. Съ точки зрѣнія философской вопросъ о возможности метафизического познанія связанъ съ болѣе широкимъ вопросомъ о возможности достовернаго познанія вообще (см. Теорія познанія). Обыкновенно предполагается, что достоверность наукъ естественныхъ не требуетъ изслѣдованія и доказательства, которыя необходимы только для М. Такое коренное противоположеніе двухъ областей знанія основано на недоразумѣніяхъ, изъ которыхъ главныя слѣдующія: 1) различіе между положительною наукою или физикою (въ широкомъ смыслѣ древнихъ) и М. полагается въ томъ, что первая есть знаніе относительное, и потому доступное человѣческому уму, тогда какъ вторая имѣетъ притязаніе быть знаніемъ абсолютнымъ, что не соответствуетъ ограниченности человѣческихъ способностей. Это рассужденіе основано на безотчетномъ и неопредѣленномъ употребленіи термина: «абсолютное знаніе». Никакая М. не имѣетъ притязанія быть абсолютнымъ знаніемъ во всѣхъ отношеніяхъ, а съ другой стороны всякая наука заключаетъ въ себѣ знаніе о истинномъ смыслѣ абсолютномъ. Таковы, во первыхъ, всѣ истины математическія. Что таблицы умноженія и теоремы Эвклидовой геометріи могутъ оказаться ложными на какой нибудь планетѣ, гдѣ  $2 \times 2 = 15$  и сумма угловъ плоскаго треугольника иногда равна двумъ, а иногда 45 прямымъ угламъ — это есть лишь крайній выводъ изъ предвзятаго отвѣченнаго принципа (скептическаго эмпиризма), а не серьезное научное убѣжденіе. А такъ какъ математика не есть только особая отрасль знанія, но и входитъ какъ основной элементъ во многія другія науки, то она и имѣ сообщаетъ, въ той или иной мѣрѣ, свой характеръ абсолютнаго знанія. Помимо этихъ формальныхъ истинъ, есть въ наукѣ истины матеріальныя, признаваемые самими учеными какъ абсолютно достоверныя. Такъ, для всякаго биолога существованіе изучаемаго имъ органическаго міра есть истина абсолютная: онъ съ абсолютною увѣренностью знаетъ, что этотъ міръ есть дѣйствительное бытіе, а не мечта его воображенія; онъ полагаетъ безусловное, а не относительное только различіе между дѣйствительными организмами и такими представленіями какъ гипогрифы, феиксы или говорящія деревья. Эта общая абсолютная увѣренность въ существованіи дѣйствительнаго предмета науки нисколько не измѣняетъ своего характера отъ частныхъ ошибокъ, когда какіе-нибудь микроорганизмы, напр. *бациллы* Геккеля, оказываются оптическимъ обманомъ. Точно также для историка основныя событія изъ жизни человѣчества въ ихъ прагматической связи абсолютно достоверны, и онъ полагаетъ въ этомъ смыслѣ безусловное, а не относительное только различіе между ними и тѣмъ,

что онъ считаетъ чистымъ миеомъ или дегендою. Итакъ, со стороны общаго характера знанія и самоощіки его въ смыслъ достовѣрности между М. и положительною наукою прямого контраста не существуетъ. 2) Не существуетъ его также и со стороны предметовъ познанія. Ошибочно утверждаютъ, будто М. беретъ своимъ предметомъ *непознаваемую* сущность вещей, тогда какъ предметъ полож. науки есть познаваемый міръ явленій. Безусловное противоположеніе между сущностью и явленіемъ не выдерживаетъ не только критика гнозеологической (см. Теорія познанія), но и просто логической. Эти два понятія имѣютъ значеніе соотносительное и формальное; явленіе обнаруживаетъ, проявляетъ свою сущность, и сущность обнаруживается, проявляется въ своемъ явленіи—а вмѣстѣ съ тѣмъ то, что есть сущность въ извѣстномъ отношеніи или на извѣстной степени познанія, есть только явленіе въ другомъ отношеніи или на другой степени познанія. Когда мы смотримъ въ микроскопъ на живую инфузорию, то ея движенія и все, что мы въ ней замѣчаемъ, есть явленіе, въ которомъ обнаруживается извѣстная сущность, именно жизнь этого организма; но и эта жизнь есть только явленіе болѣе глубокой и основной сущности, именно того существеннаго органическаго типа, по которому построено это животное и который воспроизводится и пребываетъ въ безконечномъ рядѣ поколѣній, доказывая тѣмъ свою субстанціальность; но и это есть только явленіе цѣлаго органическаго процесса и т. д. Подобнымъ образомъ и въ области психологіи: мое слово или дѣйствіе есть явленіе или обнаруженіе моихъ скрытыхъ состояній мысли, чувства и воли, которыя непосредственно не даны постороннему наблюдателю и въ этомъ смыслѣ представляютъ для него нѣкоторую «непознаваемую сущность»; однако, она познается именно чрезъ свое вышнее явленіе; но и эта психологическая сущность — напр. опредѣленный актъ воли,—есть только явленіе моего общаго характера или душевнаго склада (эмпирическаго характера — по Канту), который въ свою очередь не есть окончательная сущность, а только проявленіе болѣе глубокаго—*задушевнаго*—существа (умопостагаемаго характера—по Канту), на которое непрекращаемо указываютъ факты нравственныхъ кризисовъ и перерожденій. Такимъ образомъ и во вышнемъ, и во внутреннемъ мірѣ провести опредѣленную и постоянную границу между сущностью и явленіемъ, а слѣдовательно, и между предметами М. и полож. науки, совершенно невозможно, и безусловное ихъ противоположеніе есть явная ошибка. Дѣйствительное различіе между положительной наукою и М. въ данномъ отношеніи состоитъ въ томъ, что первая изучаетъ явленія и ихъ ближайшую сущность съ извѣстной опредѣленной стороны (математика — со стороны количества), или въ извѣстной опредѣленной области бытія (напр. зоологія — животную организацію и жизнь), тогда какъ М., имѣя въ виду всѣ явленія въ совокупности, изслѣдуетъ общую сущность или первооснову вселенной. 3) Также ошибочно и противопоставленіе

М., какъ знанія чисто-умозрительнаго, положительной наукѣ, какъ знанію чисто-опытному. Пониманіе, опыта какъ страдательнаго воспріятія готовой, извѣдъ данной дѣйствительности давно оставлено серьезными учеными. Дѣйствительность, съ которою имѣетъ дѣло наука, есть *умственное построеніе*, невидимое и неподлежащее никакому воспріятію. Никто никогда не наблюдаетъ фактическаго бытія физическихъ молекулъ или химическихъ атомовъ (не говоря уже про абсолютные атомы материализма, принимаемые нѣкоторыми за научную реальность, тогда какъ они на самомъ дѣлѣ суть лишь слабый опытъ метафизическаго мышленія). Положительная наука неизбѣжно становится да тотъ путь сверхчувственнаго; умозрительнаго построенія вселенной, по которому М. пытается идти далѣе до конца. У М. нѣтъ какого-нибудь особаго, исключительно ей свойственнаго метода; она пользуется всѣми способами научнаго мышленія, отличаясь отъ положительныхъ наукъ лишь стремленіемъ дойти до окончательнаго мировоззрѣнія, изъ котораго можно было бы объяснить всѣ области бытія, въ ихъ внутренней связи. Это стремленіе свойственно всякой М., какъ такой, результаты же, къ которымъ оно приводитъ, т. е. самыя метафизическія системы, представляютъ большое разнообразіе, которое, однако, легко сводится къ немногимъ основнымъ типамъ. Вообще всѣ системы М. могутъ быть<sup>1</sup> раздѣлены на элементарныя и сложныя (синтетическія). Первыя представляютъ слѣдующіе главные типы. I. По качеству признаваемаго основнаго начала или всемірной сущности: 1) *материализмъ*, ипущій это начало или эту сущность въ томъ, *изъ чего состоитъ или происходитъ* все существующее; 2) *идеализмъ*, для котораго эта сущность заключается въ умопостагаемой формѣ или идеѣ, опредѣляющей всякое бытіе; 3) *панпсихизмъ*, видящій въ основѣ всякой реальности производящую ее внутреннюю одушевленную силу и 4) *спиритуализмъ*, понимающій такую силу какъ самостоятельный разумный духъ. II. По количеству основнаго опредѣленію всемірной сущности—также 4 типа М.: 1) *монизмъ*, полагающій ее безусловно единою; 2) *дуализмъ*, принимающій въ основѣ міра двойственность самостоятельныхъ началъ; 3) *опредѣленный плюрализмъ*, признающій ихъ нѣсколько и 4) *неопредѣленный плюрализмъ* (апейризмъ), представляющій мировую сущность какъ изначала раздробленную на безпредѣльную множественность самостоятельныхъ единицъ. III. По способу бытія системы М. различаются на два типа: 1) *статическій*, или М. пребыванія (субстанціальизмъ) и 2) *динамическій*, или М. измѣненія (процессуализмъ). Такъ какъ при всякомъ пониманіи мирового начала (признается ли оно матеріальнымъ или духовнымъ и т. д.) вопросъ о его опредѣленіи по числу и образу бытія остается въ силѣ, то всякая элементарная система опредѣляется съ этихъ трехъ точекъ зрѣнія; такъ, материализмъ можетъ понимать свою мировую сущность (матерію) монистически — какъ единую и нераздѣльную (таковъ, напр., гилозонизмъ), или дуалистически — различая, напр., вѣсоемъ вещество отъ вѣ-

самого зейра, или плюралистически—как множественность недѣлимыхъ единицъ (атомизмъ—самая распространенная форма материализма); вмѣстѣ съ тѣмъ по образу бытія материалистическая М. можетъ быть или статическою, не признающею связнаго и послѣдовательнаго процесса или развитія вещественнаго бытія (таковъ материализмъ Демокрита и въ новейшей философіи—Чодье), или динамическою (большинство новейшихъ материалистовъ, принимающихъ принципъ эволюціи). Подобнымъ образомъ и спиритуализмъ можетъ полагать въ основѣ міра или единый творческій духъ, или два духовныя начала, или нѣскольکو, или, наконецъ, неопредѣленную множественность единичныхъ умовъ или духовъ, а по образу бытія духовное начало (или начала) понимается здѣсь или только со стороны своей пребывающей сущности, или же какъ допускающее въ себѣ и процессъ развитія. Тоже должно сказать объ идеализмѣ и о пансихизмѣ, соответственно ихъ особымъ началамъ. Въ системахъ сложныхъ или синтетическихъ не только совмѣщаются типы различныхъ категорій или по различнымъ точкамъ зрѣнія (что необходимо и въ системахъ элементарныхъ), но соединяются между собою типы одной и той же категорій, напр. материальному началу дается мѣсто наравнѣ съ идеальнымъ и духовнымъ, дальѣ принципъ единства въ цѣломъ совмѣщается съ коренною множественностью единичныхъ существъ (какъ, напр., въ монадологіи Лейбница) и т. д. Наиболее полныя системы М. стремятся, исходя изъ одного основнаго начала, связать съ нимъ внутреннюю логическую связью всѣ другія начала и создать, такимъ образомъ, цѣльное, всеобъемлющее и всестороннее міросозерцаніе. Такая задача выходитъ, однако, изъ предѣловъ собственно М., не только захватывая другія философскія дисциплины, но вызывая также вопросъ объ истинномъ отношеніи между философіей и религіей (см. Религія, Философія).

Вл. С.

**Метафора** (греч. *Μεταφορά*, лат. *Translatio*, перенесеніе)—не въ собственномъ, а въ переносномъ смыслѣ употребленное картинное или образное выраженіе; представляетъ собою какъ-бы концентрированное сравненіе, при чемъ вмѣсто предмета сравниваемаго ставится непосредственно названіе предмета, съ которымъ желаютъ сравнить, напримѣръ: розы щеки—вмѣсто розовыя (т. е. розоподобныя) щеки или розовый цвѣтъ щеки. М. способствуетъ изяществу, силѣ и блеску рѣчи; даже въ обыденной жизни, въ просторѣчій, выраженія страсти безъ нея почти никогда не обходятся. Въ особенности для поэтовъ М. является необходимымъ вспомогательнымъ средствомъ. Она даетъ рѣчи особую, высшую прозрачность, облакая даже отвлеченное понятіе въ живыя формы и дѣлая его доступнымъ созерцанію. Различаютъ четыре вида М. Въ первомъ видѣ одно конкретное (или чувственное) ставится на мѣсто другого, напримѣръ *лѣсъ мечтъ*, *алмазы росы*; во второмъ одухотворяются или оживляются предметы неодушевленные, силамъ природы приписываются чувства, дѣйствія и состоянія,

свойственныя человѣку, напр. *всюга злится, всюга плачетъ*; третій видъ М. облакаетъ мысли, чувства, страсти и проч. въ видимыя формы, напр. *столяки государства, лѣдъ сомнѣній*; четвертый видъ М. соединяетъ одно отвлеченное понятіе съ другимъ, напримѣръ *горечь разлуки*. Если М. очень распространена, она переходитъ въ аллегорію (см.). Ср. Brinkmann, «Die Metaphern. Studien über den Geist der modernen Sprachen» (Боннъ, 1878, т. I).

**Метафраза** (съ греч.—пересказъ, передача содержанія или смысла чего-нибудь не дословно, а описательнымъ способомъ, въ особенности описательное переложение какого-нибудь стихотворенія въ прозу. *Метафраза*—человѣкъ, занимающійся М., пересказчикъ, переложитель. См. Метафраза (Симеонъ).

**Метафраза** (Симеонъ, † около 940 г. или, по другимъ, ок. 976 г.)—род. въ Константинополѣ; состоялъ секретаремъ при императорахъ Львѣ Философѣ и Константінѣ VII; исполняя важныя дипломатическія порученія; спсавъ г. Солунь отъ истребленія, которымъ угрожали этому городу въ 904 г. арабы, убѣдивъ предводителя ихъ взять за городъ денежный выкупъ. Къ концу жизни былъ патриархомъ и магистромъ. Причтенъ греческою церковью къ лику святыхъ (памать его 27 ноября). Михаилъ Пселлъ около 1050 г. составилъ его жизнеописаніе и церковную службу въ честь его. М. извѣстенъ собранною имъ, по порученію императора, коллекціей «Житій святыхъ», при чемъ онъ не ограничился однимъ собраніемъ древнихъ сказаній, а пересказалъ ихъ *переложивъ изъ*; отсюда его названіе М. (отъ *μεταφράζειν*—пересказывать, переложать). Кромѣ дополненій, внесенныхъ М. отъ себя, ради «полноты и силы» повѣствованія и красоты рѣчи, Пселлъ находилъ въ метафразахъ его и элементъ исторической критики: онъ устранялъ изъ древнихъ сказаній то, что было написано въ нихъ «несправедливаго», а также «ошибки въ словахъ», вообще все, что могло вызывать «насмѣшки и даже презрѣніе» читателей. Монфоконъ, на основаніи слѣдствія метафразъ Симеона съ редакціями старыхъ «житій», также находилъ, что М. значительно улучшилъ первоначальный видъ житій. Критика М. весьма робка и скромна; въ его метафразахъ много вполнѣ легендарнаго, что у нѣкоторыхъ позднѣйшихъ писателей житій, напр. у св. Дмитрія Ростовскаго, въ его «Четияхъ-минеехъ», оказывается болѣе или менѣе устраненнымъ. Во всѣхъ тѣхъ случаяхъ, когда М. приходилось имѣть дѣло съ единственнымъ сказаніемъ о какомъ-либо святомъ, онъ сохранялъ его въ его подлинномъ изложеніи, хотя бы оно и не было достоверно, руководясь желаніемъ оставить названіе и въ жизнеописаніи малозвѣстнаго святого. Онъ часто обращается къ просопопеѣ, влагая въ уста исповѣдниковъ и отшельниковъ цѣлыя рѣчи, иногда имѣющія стереотипный характеръ. Число жизнеописаній, составленныхъ Симеономъ, доселѣ съ точностью не опредѣлено. Аллэякі, слѣдующій ихъ съ древними подлинниками житій по рукописямъ Ватиканской бібліотеки, насчи-

тывает их 122. Изъ числа остальных, встречающихся съ именемъ М., 444 жизнеописанія и похвальныхъ слова принадлежатъ другимъ известнымъ лицамъ, а 95 — лицамъ неизвѣстнымъ. Преосвященный Филаретъ черниговскій думаетъ, что «многія» изъ послѣднихъ были «исправляемы» Симеономъ М. Молнаго собранія всѣхъ жизнеописаній, составленныхъ М., доселѣ не существуетъ. Большинство ихъ издано, въ латинскомъ переводѣ, Липоманомъ въ «Vitee sanctorum» (Римъ, 1551—1560); Л. Сурій въ 1569 г. переиздалъ ихъ въ своихъ «Vitee sanctorum», размѣстивъ по мѣсяцамъ, въ порядкѣ церковнаго празднованія; въ такомъ же порядкѣ они вошли въ «Acta sanctorum» боландистовъ. Полный перечень ихъ — у Фабриція, въ IX т. его «Bibliotheca graeca». Отдѣльныя житія нѣкоторыхъ греческихъ святыхъ отцовъ — Аанасія, Ефрема, Златоуста и другихъ — въ греческомъ подлинникѣ напечатаны при изданіяхъ ихъ сочиненій (см. перечень ихъ у Филарета черниговскаго, «Историческое ученіе объ отцахъ церкви», т. III, стр. 390). Въ 1541 г. въ Венеціи монахомъ Атапемъ издано извлечение изъ собранія М., подъ заглавіемъ: «Liber dictus paradisi, seu illustrium sanctorum vitee». Кромѣ жизнеописаній, подъ именемъ Симеона М. или Симеона Логовета въ литературѣ еще известны: нѣсколько проповѣдей («Плачь Богоматери надъ гробомъ Спасителя», извѣстный въ русской литературѣ по заимствованіямъ изъ него у Кирилла Туровскаго, указаннымъ М. И. Сухолиннымъ; «Слово на великую субботу» и «Слово на день Успенія Богоматери», изданныя Алляціемъ и Комбифизомъ), два стихотворенія (изданы въ книгѣ: «Poëtae graeci veteres»), девять посланій, нѣсколько молитвъ и каноновъ (на великій пятокъ и въ честь св. Маріи Египетской), аналлы византийскаго житія за время отъ 813 г. по 963 г., извлечения изъ сочиненій Василія Великаго и Макарія Великаго. Доселѣ критикою не установлено, принадлежатъ ли эти сочиненія Симеону X-го вѣка или Симеону XII в., такъ какъ оба они имѣли титулъ логовета.

Н. В.—гг.

**Метацетоновая кислота** — см. Мета.

**Метацентр**, въ гидростатикѣ — точка пересѣченія вертикальной линіи, проходящей черезъ центръ тяжести объема вытѣсненной жидкости, съ плоскостью симметріи погруженнаго тѣла. Для равновсія плавающего тѣла необходимо, чтобы М. лежалъ выше его центра тяжести.

**Метацетонъ** — см. Мета.

**Метеле** — селеніе Сейнскаго у., Сувацкаго губ., при озерѣ того же имени; жителей 3642, двор. 542; рыболовство.

**Метелликъ луговой** (*Eurycoron sticticalis*) — см. Мотылекъ.

**Метелка** — см. Соцвѣтіе.

**Метелко** (Франц.—Серафимъ) — словинскій филологъ (1789 — 1861), былъ профессоромъ словинскаго языка и литературы въ лайбахскомъ лицѣе. Извѣстнѣйшій трудъ его — «Lehrgebäude der slowenischen Sprache» etc. (Лайб., 1825), съ предисловіемъ и съ обзоромъ литературы и грамматики словинскихъ. Главная

заслуга М. — въ томъ, что онъ приложилъ систему Добровскаго къ словинскому языку и сдѣлалъ подготовительную работу по крайнему нарѣчію для общей сравнительной грамматики славянскихъ языковъ. М. пытался дополнить латинскую азбуку нѣсколькими новыми знаками, взятыми изъ кириллицы, для тѣхъ звуковъ, которыхъ нѣтъ въ латинскомъ языкѣ. Правописаніе М. («мѣтеличница») встрѣтило неодобреніе Копитара и не привилось. М. написалъ еще: «Slowenische Sprachlehre» (Лайб., 1830), «Abecédnik sa Slovénške shóle» (Лайб., 1829); «Deutsch-krainisches Namenbüchlein für Landschulen in der k. k. Staaten» (Лайб., 1829), «Razlaganje evangelja sv. Matevža» (Лайбахъ, 1849). Ср. Куваковский, «Иллиризмъ» (стр. 134—141).

**Метеллы** (*Metelli*) — одна изъ отраслей римскаго плебейскаго рода Цециліевъ. Наибольше извѣстны изъ М.: 1) *Луцій-Цецилій М.*; будучи консуломъ въ 251 г., во время первой пунической войны, одержалъ блестящую побѣду надъ карагенянами въ Сициліи. 2) *Квинтъ М.* Македонскій (*Macedonicus*), внукъ предыдущаго, будучи въ 148 г. преторомъ въ Македоніи, разбилъ въ 2 битвахъ самозванца Андрикса и взялъ его въ плѣнъ. Когда посольство М. въ Коринѣ подверглось оскорбленіямъ, онъ направился противъ ахейцевъ, разбилъ у Фермопилъ Критолая, у Хероней — войско аркадцевъ, взялъ Фивы и Мегару и пытался, до прибытія консула Луція Муммія, закончить войну переговорами, что ему, однако, не удалось. Въ 143 г. былъ консуломъ, въ 131 г. — первымъ цензоромъ изъ плебеевъ; предложилъ, въ видахъ увеличенія населенія, принужденіе къ браку. Его политическимъ врагомъ былъ младшій Циціонъ, но М. тѣмъ не менѣе оплакивалъ смерть его, какъ несчастье для государства. У древнихъ М. считался притѣрнымъ счастливецомъ, такъ какъ 4 сына его, еще при жизни отца, достигли высшихъ почетныхъ должностей. Старшій изъ нихъ, 3) *Квинтъ М.* Валларскій (*Valeriacus*), покорила и колонизировалъ Валларскіе о-ва. 4) Внукъ М. Валларскаго, *Квинтъ М. Целеръ*, въ 66 г. въ Азіи отразилъ нападеніе албанскаго царя Ореза, во время заговора Катилины разбилъ заговорщиковъ и преградилъ Катилинѣ проходъ черезъ Альпы. Какъ убѣжденный оптимистъ, онъ противился демократическимъ мѣрамъ Помпея и помѣшалъ провести аграрный законъ Луція Флавія. Умеръ, по предположенію современниковъ, отравленный своей женою Клавдіею, сестрою извѣстнаго Клодія (XV, 414). 5) *Квинтъ М. Непотъ*, братъ Целера, былъ врагомъ Цицерона, которого онъ предлагалъ предать суду за умерщвленіе сообщниковъ Катилины. Партия оптиматовъ, однако, удалось отстоять Цицерона, и М. ушелъ изъ Рима къ Помпею. Сдѣлавшись консуломъ въ 58 г., онъ далъ согласіе на возвращеніе знаменитаго оратора изъ изгнанія и даже сдѣлался его другомъ. 6) *Квинтъ М. Нумидійскій* (*Nu-midicus*) въ 109 г. велъ, въ качествѣ консула, войну съ Югуртою (см.), разбилъ его при р. Мутулѣ, опустошилъ его земли и принудилъ его заключить невыгодное для него перемиріе. Когда Югурта, въ слѣдующемъ году, снова

началъ войну, М. снова разбилъ его и взялъ городъ Талу, но долженъ былъ уступить Марію дальнѣйшее веденіе военныхъ дѣйствій. За нежеланіе присягнуть аграрному закону трибуна Сатурнина ему угрожали изгнаніемъ, которое онъ предупредилъ добровольнымъ уходомъ изъ города; Марію объявилъ его тогда личнымъ правъ. Въ 99 г. онъ вернулся въ Римъ, но не игралъ болѣе выдающейся роли. 7) *Квинтъ М. Пій* былъ сторонникомъ Маріи и Цинны; въ 87 г. отправился въ Африку, гдѣ собралъ большое войско и укрѣпился въ Лигурии. Отсюда онъ выступилъ на встрѣчу возвращавшемуся изъ Азіи Суллѣ и своимъ переходомъ на его сторону далъ пріятель многимъ другимъ. Позже онъ сражался въ Испаніи съ Серторіемъ. 8) *Квинтъ Цецилій М. Пій Сципионъ*, на дочери котораго въ 52 г. женился Помпей, въ 49 г. внесъ предложеніе, чтобъ Цезарь распустилъ свое войско или былъ объявленъ врагомъ республики. Это предложеніе послужило поводомъ къ гражданской войнѣ. Еще до ея начала М. поручено было сенатомъ управление Сирией. Здѣсь онъ велъ войну неудачно, грабилъ свою провинцію, но тѣмъ не менѣе провозгласилъ себя императоромъ. Призванный на помощь Помпеемъ, онъ въ лагерѣ передъ Фарсалою разсорился съ товарищами изъ-за предполагаемой добычи; во время сраженія командовалъ центромъ войска и послѣ неудачнаго исхода битвы бѣжалъ въ Африку, гдѣ Катонъ едва удержалъ его отъ разрушенія города Утики, заповѣрившаго имъ въ сочувствіи Цезарю. Вопреки совѣту Катона, онъ слишкомъ рано рѣшился на битву съ Цезаремъ и былъ разбитъ на голову при Тапсѣ. Съ небольшимъ флотомъ онъ пытался бѣжать, но былъ пригнанъ вѣтромъ къ берегу и брошенъ въ море. Его дочь *Корнелія*, жена Помпея, отличалась образованностью, занималась изящными искусствами и обладала познаніями въ математикѣ и философіи. 9) *Квинтъ М. Критскій* въ 69—67 гг. съ большою жестокостью покорилъ Римъ о-въ Критъ.

**Метеорпсихозъ**—см. Переселеніе душъ.

**Метенидоза** (съ греч.)—опущеніе добавочныхъ (високосныхъ) дней въ юбилейные годы (т. е. каждыя 100 лѣтъ; исключеніе—см. Календарь, XIV, 14), имѣющее мѣсто въ грегорианскомъ календарѣ (по новому стилю).

**Метениль** (HC:)—есть трехатомный остатокъ метана; въ свободномъ состояніи неизвѣстенъ; ди-М. HC: СН есть начто иное, какъ ацетиленъ М. есть простѣйшій изъ трехатомныхъ радикаловъ, имѣющихъ общій составъ  $C^mH^{2m+1}C$ ; между которыми ближайшіе гомологи М. HC: называются:  $CH^2C$ : этинилъ,  $CH^3CH^2C$ : пропенилъ и т. д. Какъ примѣры метенильных соединений назовемъ: хлористый М.  $HCCl^3$  или хлороформъ, метенилтрикарболовую кислоту  $HC(CO^2H)^3$ , извѣстную въ формѣ эфира  $HC(CO^2C^2H^5)^3$ , метениламидинъ или формамидинъ  $HC \begin{matrix} \leftarrow NH \\ \leftarrow NH_2 \end{matrix}$ , метениламидоксимъ  $HC \begin{matrix} \leftarrow N.OH \\ \leftarrow NH_2 \end{matrix}$  и др. В. Я. А.

**Метеоризмъ** (отъ греч. *μετεωρίζω*—приподнимаю, пухну)—вздутіе живота, вслѣдствіе

скопившихся въ кишкахъ газовъ. См. Вѣтрогонныя средства (VII, 691).

**Метеориты** или *аэролиты*—каменные или желѣзные массы, которыя падаютъ на землю изъ небеснаго пространства, при чемъ обыкновенно наблюдаются особыя свѣтвыя и звуковыя явленія. Теперь нельзя уже сомнѣваться въ томъ, что метеорн. камни космическаго происхожденія; особенности наружной поверхности (черная кора, вдавленія) М., ихъ минералогическаго состава и строенія даютъ возможность признать М. въ найденномъ камнѣ или желѣзной массѣ даже и въ томъ случаѣ, когда не наблюдалось непосредственно его паденія. М., иначе называемые аэролитами, сидеролитами, уранолитами, метеоролитами, бѣтиліями (*βητιλίαι*), небесными или метеорными камнями и т. д., извѣстны съ глубокой древности. Въ книгѣ пророка Іосія, въ китайскихъ рукописяхъ, у Ливія, Плутарха и другихъ писателей встрѣчаются указанія на паденія метеорныхъ камней, восходящія до VII ст. до Р. Хр. Въ древности эти М. служили предметомъ обожанія и поклоненія, считались святынями; въ этомъ отношеніи особенно замѣчательнъ черный камень Каабы въ Меккѣ, имѣющій 2 м. вышины и извѣстный подъ названіемъ Хаджаръ-эль-Асвадъ. Изъ дошедшихъ до насъ и изслѣдованныхъ М., паденіе которыхъ наблюдалось и описано, старѣйшимъ является М. Энзисгейма въ Эльзасѣ (*Ensisheim*), упавшій 4 (16) ноября 1492 г. Съ конца прошлаго столѣтія М. дѣлаются предметомъ изслѣдованія ученыхъ и въ 1794 г. Хладни устанавливаетъ цѣлымъ рядомъ доводовъ необходимость допущенія ихъ космическаго происхожденія. Толчокъ и главный матеріалъ для изслѣдованія Хладни далъ громадный М. въсомъ около 700 кгр., привезенный въ 1772 г. Палласомъ изъ дер. Медвѣдовой у Красноярска, гдѣ этотъ камень былъ найденъ казакомъ еще въ 1749 г.; главная масса этого М., извѣстнаго подъ названіемъ *Палласова желѣза*, хранится въ академіи наукъ въ С.-Петербургѣ. Оставшіяся еще сомнѣнія были окончательно устранены подробнымъ докладомъ Біо о паденіи М. въ l'Aigle, во Франціи, 14 (26) апрѣля 1803 г. Изъ небеснаго пространства М. вступаютъ въ атмосферу земнаго шара со скоростью въ 10—45 миль въ секунду. Сопротивленіе воздуха быстро уничтожаетъ значительную часть скорости. Такъ, по опредѣленію Гершеля М. Мидльсбурга 2 (14) марта 1862 г. въ моментъ паденія имѣла скорость только 412 фт. въ сек.; нѣсколько камней М. Гессде упали на ледяной покровъ рѣки толщиною всего въ нѣсколько дюймовъ и отскочили, не пробивъ его. Уничтоженная энергія движенія превращается въ теплоду, которой оказывается достаточно для того, чтобы накалить летящій М. докрасна и оплавить его снаружи. Иногда при небольшой скорости полета и большихъ размѣрахъ М. получаютъ впечатлѣніе медленно передвигающагося огненнаго шара, который, по предположенію Араго, назыв. въ этомъ случаѣ болидомъ. По-летѣ М. по земной атмосферѣ такъ непродолжительнъ, что развившаяся при поверхности М. теплота не успѣваетъ проникнуть въ глубь М.; только на-

# МЕТЕОРИТЫ.

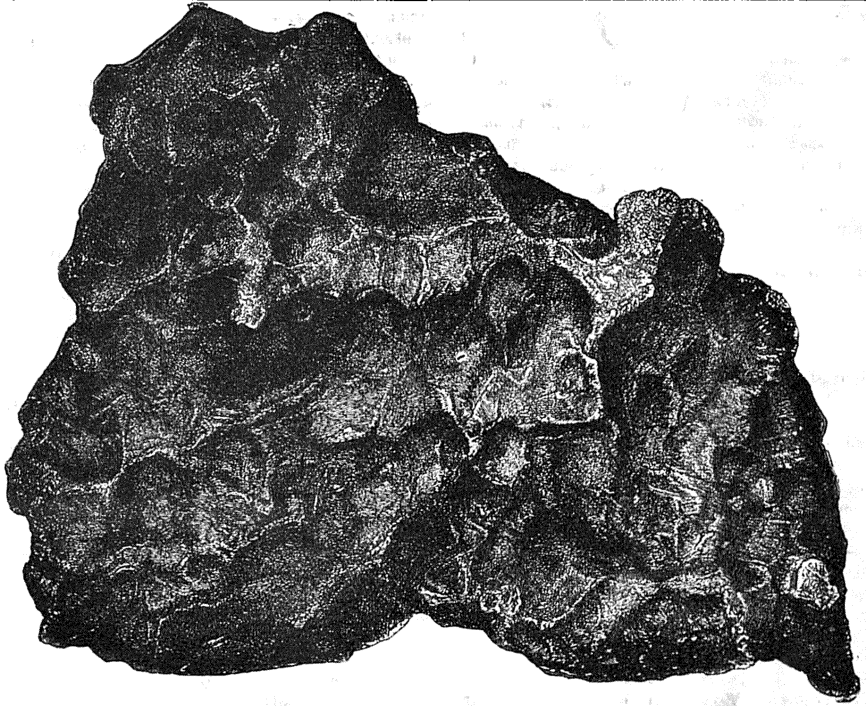

Метеоритъ изъ Грашина, вѣсомъ 39,2 кгр

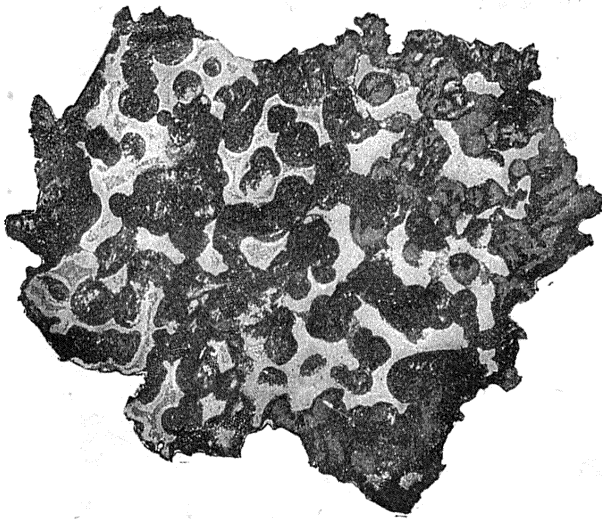

Палласово желѣзо.

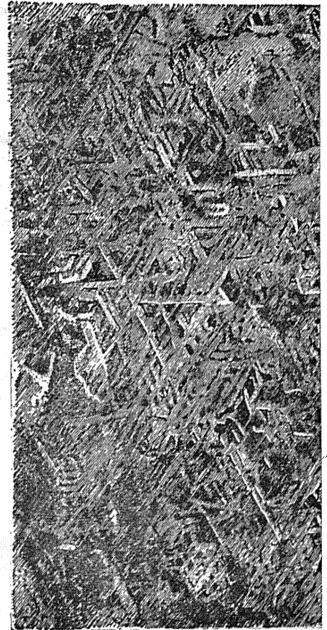

Видманштетовы фигуры на метеорномъ желѣзѣ.

ружная часть сплавляется и образует на М. гонкую черную (изрѣдка сѣрую), то матовую и шероховатую, то гладкую и блестящую кору, которая является однимъ изъ наиболѣе важныхъ признаковъ М. Кора часто обнаруживаетъ застывшіе потоки расплавленной массы, стекавшія во время полета съ передней стороны М. назадъ; благодаря этому часто легко опредѣлять поверхность М., которая при полетѣ была обращена впередъ; въ этомъ отношеніи очень поучителенъ М. Станнерна. Если М. разбитъ трещинами, то расплавленная масса проникаетъ и въ нихъ, образуя жплки или сѣтъ черного стекловатого вещества внутри камня. Непосредственно послѣ паденія М. обыкновенно оказывается еще очень горячимъ, но есть указанія и на падение холодныхъ М. При вступленіи въ атмосферу земли М. часто трескается, со взрывомъ разсыпается въ болѣе или менѣе значительное число осколковъ, которые также всѣ покрываются корою. Рядомъ съ образованіемъ коры идетъ и образование тѣхъ своеобразныхъ вдавленій на поверхности М., которыя представляются какъ-бы отпечатками пальцевъ на мягкой пластической массѣ и получили отъ Добре название *пизоглиттовъ* (т. е. отпечатковъ пальцевъ). Ихъ происхождение объясняется тѣмъ, что многие метеориты богаты желѣзками *троилита* (FeS) различной величины и формы, которыя благодаря своей плавкости во время полета расплавляются и вытекаютъ изъ камня, оставляя на его поверхности упомянутыя углубленія; извѣстныхъ случаевъ, когда этимъ путемъ образовались даже сквозныя отверстія, округлыя или эллипсоидальныя дыры. Число, размѣры и вѣсъ принадлежащихъ къ одному паденію камней чрезвычайно различны; часто падаетъ только одинъ камень, часто нѣсколько крупныхъ камней, иногда, кромѣ того, и мелкіе осколки; извѣстны случаи, когда одновременно упало нѣсколько тысячъ камней, величиною отъ орѣха до человѣческой головы, настоящій каменный дождь, какъ напр. въ Пултскѣ 18 (30) января 1868 г.; принадлежаще къ одному паденію камни падаютъ часто на значительномъ разстояніи другъ отъ друга. Величина и вѣсъ камней и осколковъ колеблется въ предѣлахъ отъ нѣсколькихъ дм., до 1—2 м. диаметровъ и отъ многихъ сотенъ кгр. до мелчайшихъ пылеобразныхъ осколковъ; мѣстами падаютъ большія массы этихъ мелкихъ осколковъ (такъ наз. *космическая пыль*), къ которой, повидимому, принадлежитъ и гренадскій *криоконитъ*. Паденіе М. сопровождается звукомъ, который сравниваютъ съ пушечнымъ выстрѣломъ или взрывомъ; въ громадномъ большинствѣ случаевъ этотъ звукъ достигаетъ насъ еще до паденія М. Кажется правильно видѣть въ этомъ звуковую волну отъ взрыва и разстрескиванія, сопровождающаго вступленіе М. въ атмосферу земного шара; смотря по тому, продолжатъ ли М. свой полетъ со скоростью меньшей или большей чѣмъ скорость звука, этотъ послѣдній слышенъ или до, или послѣ паденія камня. Кромѣ этого громового звука отъ взрыва полетъ М. сопровождается еще особымъ шумомъ или свистомъ, подобнымъ свисту летящаго ядра.

*Составъ М.*, какъ химическій, такъ и минералогическій, представляетъ много своеобразнаго, указывающаго на то, что М. образовались въ восстановительной атмосферѣ или, по крайней мѣрѣ, въ отсутствіи окислителей. Элементарный составъ М. интересенъ въ томъ отношеніи, что до сихъ поръ ни въ одномъ М. не найденъ какой либо элементъ, неизвѣстный на землѣ. Главнѣйшую роль въ составѣ М. играютъ: желѣзо, никкель, фосфоръ, сѣра, углеродъ, кислородъ, кремній, магній, кальцій, алюминій; кромѣ того, встрѣчаются: водородъ, азотъ, хлоръ, литій, натрій, калий, стронцій, титанъ, хромъ, марганецъ, кобальтъ, мышьякъ, сурьма, олово, мѣдь. Важнѣйшія составныя минералогическія части, констатированныя по настоящее время съ несомнѣнностью, слѣдующія: 1) извѣстныя только въ метеоритахъ: никкелитное желѣзо (т. е. самородное желѣзо въ сплавѣ съ большимъ или меньшимъ количествомъ никкеля), коэнитъ (Fe, Ni, Co)<sup>2</sup>C, шрейберситъ или рабдитъ (фосфористое никкелитное желѣзо), троилитъ (FeS), добрилитъ (FeS, Cr<sup>2</sup>S<sup>3</sup>), ольдамитъ (CaS), обсорнитъ (сѣрный кальцій съ сѣрыстымъ титаномъ), лавренситъ (FeCl<sup>2</sup>), маскелинитъ (аморфный минералъ состава лабрадора, стекло? (особый минералъ?); 2) встрѣчающіяся и на землѣ въ горныхъ породахъ, трещинахъ, вкрапленіяхъ и т. п.: алмазъ, графитъ, аморфный углеродъ, твердые углеводороды и близкія къ нимъ соединенія, пиритъ (FeS<sup>2</sup>), магнетитъ (Fe<sup>2</sup>O<sup>4</sup>), кварцъ (SiO<sup>2</sup>), тридимитъ (=асманитъ, SiO<sup>2</sup>), брейнеритъ (MgCO<sup>3</sup>, съ примѣсью FeCO<sup>3</sup>), хромитъ (FeO Cr<sup>2</sup>O<sup>3</sup>), оливинъ, энстатитъ, бронзитъ, гиперстенъ, авгитъ, диопсидъ, плагиоклазы (анортитъ, лабрадоръ); кромѣ того слѣдуетъ отмѣтить стекло, растворимыя въ водѣ соли (KCl, NaCl, CaSO<sup>4</sup>, MgSO<sup>4</sup>, NH<sup>4</sup>Cl и др.), водную окись желѣза (вторичнаго происхожденія, результатъ начавшагося разложенія), воду, газы (O, CO<sup>2</sup>, CO, N, CH<sup>4</sup>) и нѣкоторыя др. ближе еще не опредѣленные, минералы. Сравненіе состава метеоритовъ съ составомъ наземныхъ горныхъ породъ показываетъ, что при сходствѣ элементарнаго состава въ качественномъ отношеніи наблюдается большое различіе въ количественномъ распредѣленіи элементовъ; характерными признаками М. являются значительное распространеніе въ нихъ металлическихъ сплавовъ, преимущественно желѣза съ никкелемъ, отсутствіе водныхъ минераловъ, щелочныхъ силикатовъ, господство оливина, ромбическихъ пироксеновъ и такякъ соединеній, которыя не могли образоваться или существовать въ атмосферѣ, содержащей воду и много кислорода. Отдѣльными составными части богаты включениями стекла (но никогда не содержатъ включеній жидкостей), разбиты трещинами, часто оплавлены, недоразвиты, скелетообразны; строеніе М. часто брѣчье-видное; все это указываетъ на быструю кристаллизацию расплавленной или газообразной массы. Общій габитусъ М. рѣзко отличается отъ наземныхъ горныхъ породъ; во многихъ случаяхъ это различіе усиливается еще благодаря болѣе или менѣе значительному количеству лучистыхъ агрегатовъ оливина, бронзита, анортита, образующихъ шарики или



эллипсоидальныя конкреціи *эксцентриски-лучистыя*, не встрѣчающіяся въ земныхъ породахъ; эти шарикѣ носятъ названіе *хондръ*, а содержащіе ихъ М.—*хондритовъ*. Изъ всѣхъ вышепоименованныхъ составныхъ частей М. существенныя, встрѣчающимися въ большомъ количествѣ, являются: никкелістое желѣзо, оливинъ, ромбическіе и моноклиническіе пироксены, плагиоклазы, маскеленитъ. Метеорное желѣзо обладаетъ сложнымъ строеніемъ, обусловленнымъ тѣмъ, что въ немъ чередуются болѣе или менѣе тонкіе слои различнаго состава, то богатые никкелемъ, то болѣе бѣдные имъ; многочисленныя пластинки сростлись по плоскостямъ октаэдра. Если выравнять кислотой отшлифованную и отполированную пластинку метеорнаго желѣза, то на ней появится тотъ своеобразный узоръ, который носитъ названіе *видманштеттовскаго фигуры* (см. Таблицу). Въ этихъ фигурахъ ясно выступаютъ три различныхъ сплава желѣза съ никкелемъ: одинъ появляется въ видѣ толстыхъ полосъ или «блоковъ» и называется *камачитомъ*; другой—*танитъ*—окаймляетъ камачитъ узкими лентами; третій—*плекситъ*—выполняетъ треугольныя промежутки между полосами камачита. Въ М. до сихъ поръ не най-

дено ни малѣйшихъ признаковъ организмовъ; ошибочно за остатки организмовъ принимали иногда хондры; присутствіе углеводородовъ, алмаза и графита также объясняется совершенно независимо отъ организмовъ.

*Классификація М.* у различныхъ авторовъ различна. Въ одномъ согласны всѣ, а именно въ томъ, что слѣдуетъ различать *каменные М.*, состоящіе изъ силикатовъ и другихъ минераловъ, но не содержащихъ самороднаго желѣза или очень бѣдныхъ имъ, и *железные М.* или *метеорное желѣзо*, состоящіе преимущественно изъ никкелістаго желѣза съ примѣсью другихъ минераловъ, но не содержащіе силикатовъ; въ промежутокъ между ними обыкновенно помѣщается переходная группа *мезосидеритовъ*, т. е. М., въ которыхъ и силикаты, и желѣзо играютъ существенную роль. Изъ различныхъ классификацій Г. Розе, Чермака, Добрѣ, Ст. Менье, Брезини, Флетчера, Коэна и другихъ выяснилось, что слѣдуетъ различать три вышеуказанныхъ основныя группы и что въ каждой изъ нихъ можно установить нѣсколько вполне определенныхъ подгруппъ. Но до сихъ поръ ни одна изъ классификацій не пользуется всеобщимъ распространеніемъ. По послѣдней классификаціи, Коэна, М. можно раздѣлять на:

### I. Железные метеориты.

1. Метеорное желѣзо (состоитъ цѣликомъ или почти цѣликомъ изъ никкелістаго желѣза).
2. Литосидериты (=сиссидеритамъ Добрѣ).

### II. Каменные метеориты.

3. Ахондриты, совсѣмъ или почти безъ желѣза.
4. Хондриты, съ хондрами и замѣтнымъ количествомъ желѣза.
5. Сидеролиты (=полисидеритамъ Добрѣ).

Что касается дальѣйшаго подраздѣленія, то относительно метеорнаго желѣза можно ограничиться указаніемъ на дѣленіе его на октаэдрическое и гексаэдрическое желѣзо (дальнѣйшія подраздѣленія см. у Брезини, 1896 г.). Изъ каменныхъ М. и мезосидеритовъ можно указать слѣдующіе главныя типы: 1) *эвритъ* (авгитъ и анортитъ), 2) *говардитъ* (авгитъ, бронзитъ, анортитъ), 3) *буститъ* (діопсидъ, энстатитъ), 4) *хладнитъ* (энстатитъ и немного анортита), 5) *діоенитъ* (бронзитъ), 6) *амфотеритъ* (бронзитъ и оливинъ), 7) *шассинитъ* (оливинъ и хромитъ), 8) *хондриты* (съ хондрами и желѣзомъ), 9) *трамтъ* (желѣзная сѣтка съ плагиоклазомъ, бронзитомъ, авгитомъ), 10) *сидерофитъ* (желѣзная сѣтка съ бронзитомъ), 11) *мезосидеритъ* (желѣзная сѣтка съ бронзитомъ и оливиномъ), 12) *палласитъ* (желѣзная сѣтка съ оливиномъ), 13) *шероттитъ* (оливинъ и маскеленитъ), 14) *урелинитъ* (оливинъ, авгитъ, никкелістое желѣзо, алмазъ). М. по своей рѣдкости цѣнятся очень высоко (25 коп.—1 руб. 50 коп. за граммъ). Обыкновенно каменные М. дороже желѣзныхъ. Известно около 1000 паденій, но не отъ всѣхъ имѣются образцы въ музеяхъ. По мѣсту паденія и обозначаются М. Самыя богатыя коллекціи, какъ по числу М. (свыше 400 паденій), такъ и по размѣрамъ и качеству образцовъ, въ настоящее время являются коллекціи британскаго музея въ Лондонѣ, естественно-истори-

ческаго музея въ Вѣнѣ и естественноисторическаго музея (Jardin des Plantes) въ Парижѣ. Въ Россіи хорошія коллекціи имѣются въ акад. наукъ, въ юрьевскомъ унив., у наследниковъ Ю. И. Сямашко, въ Петровскомъ земледѣльч. инст. и т. д. Паденіе М. наблюдается сравнительно рѣдко; въ Европѣ въ среднемъ ежегодно случаются три новыхъ паденія. Принимая во вниманіе незначительную площадь, обитаемую цивилизованными народами, и случайность паденія М. именно въ предѣлахъ этой площади, слѣдуетъ думать, что число ежегодно падающихъ М. достигаетъ нѣсколькихъ сотенъ.

*Происхожденіе М.* Предполагенія о томъ, что М.—камни съ необычайной силой выброшенныя вулканами и падающіе вдали отъ этихъ вулкановъ, давно оставлены. Признавая космическое происхожденіе М., можно расходиться во взглядѣ на способъ образованія М., такое разногласіе мнѣній существовать и по настоящее время. Наибольшей доказательностью отличается то воззрѣніе, которое образованіе М. приводитъ въ связь съ падающими звѣздами и кометами. Это воззрѣніе представляетъ развитіе высказаннаго еще въ 1794 г. Хладни мнѣнія о тождествѣ М. и падающихъ звѣздъ. Космическое происхожденіе падающихъ звѣздъ было окончательно установлено послѣ замѣчательнаго паденія звѣздъ 1 (13) ноября 1833 г., когда наблюдалось свыше 200000 падающихъ звѣздъ. Въ 1866 г. Скиапарелли показалъ, что орбита одной



изъ новыхъ кометъ совпадаетъ съ орбитой группы падающихъ звѣздъ, наблюдаемыхъ ежегодно 29 июля (10 авг.); въ дни появления этихъ кучъ падающихъ звѣздъ иногда наблюдаются также паденія М. и космической пыли. Случаи прохожденія спутниковъ Юпитера и земли черезъ кометы подтверждали мѣтнѣ, что кометы не сплошныя тѣла; наблюденія Клинкерфуса и Погсона показали то жество кометъ и кучъ падающихъ звѣздъ: то, что на далекомъ разстоянн представляется въ видѣ хвоста кометы, на болѣе близкомъ разстоянн размѣшается въ кучу падающихъ звѣздъ. Исторія кометы Биела окончателно подтвердила предположеніе о связи кучъ падающихъ звѣздъ съ кометами. Эта періодическая комета появлялась въ 1772, 1806, 1826, 1832, 1845, 1852 г. За это время можно было констатировать раздѣленіе этой кометы, образованіе и увеличеніе хвостовъ, расхожденіе обихъ кометъ, цѣлый рядъ важнѣйшихъ измѣненій и, наконецъ, ея полное исчезновеніе, такъ что ни въ 1866 г., ни въ 1872 г. она уже не появлялась. Но зато 15 (27) ноября 1872 г., когда земля пересѣкала орбиту исчезнувшей кометы, она встрѣтила нѣсколько тысячъ падающихъ звѣздъ и это явленіе повторилось 15 (27) ноября 1885 г., когда по расчету земля снова пересѣкла эту орбиту; астрономы убѣждены, что комета Биела распалась въ множество падающихъ звѣздъ и М.; въ эту же ночь упалъ М. въ Мазатланъ въ Мексикѣ. Спектръ свѣта кометъ, въ которомъ есть и отраженный солнечный свѣтъ и собственный свѣтъ, удалось воспроизвести, пропуская электрическій разрядъ черезъ трубку съ разряженнымъ воздухомъ, въ которую были положены кусочки М. Многие ученые считаютъ, на основанн всѣхъ этихъ изслѣдованн не только кометы, но и кольца Сатурна и туманности за скопленія падающихъ звѣздъ и М.; даже солнечную теплоту нѣкоторые объясняютъ множествомъ падающихъ на солнце М., уничтоженная скорость которыхъ превращается въ теплоту. Обширный рядъ опытовъ, направленныхъ къ объясненію и воспроизведенію формы, строенія, составныхъ частей и т. д. М. былъ произведенъ Добра и нѣкот. другими учеными.

**Литература** М. чрезвычайно обширна; изъ общнхъ сочиненн или популярныхъ статей можно указать на слѣдующія: E. Cohen, «Die Meteoritenkunde» (1894); L. Fletcher, «An introduction to the study of Meteorites» (1893); A. Brezina, «Die Meteoriten-sammlung des K. K. naturhistorisches Hofmuseums in Wien» (1896); G. Rose, «Beschreibung u. Eintheilung der Meteoriten» («Abh. d. Acad. d. Wissensch.» 1863; B., 1864); G. Tschermak, «Die mikroskopische Beschaffenheit der Meteoriten, erläutert durch photographische Abbildungen» (1854); Daubrée, «Classification adoptée pour la collection de météorites du Muséum d'Histoire Naturelle» («Comptes-Rendus de l'Acad. Paris», 65, 1867); St. Meunier, «Météorites» (1884; прил. къ II т. «Encyclopédie chimique» Frémy); Sorby, «On the structure and origin of meteorites» («Nature», 1877, 15); Wadsworth, «Lithological Studies» (Кембридж, «U. S. A.», 1884); Nordenskjöld, «Ueber die geologische Bedeutung

des Herabfallens Kosmischer Stoffe»; Chladni, «Ueber den Ursprung der von Pallas gefundenen und anderer ihr ähulicher Eisenmassen» (Прага, 1794); C. Rammelsberg, «Die chemische Natur der Meteoriten» (1870—79); A. Brezina, «Die Meteoriten», и еро же: «Die Gestaltung der Meteoriten» (Вѣна, 1893 и 1894); A. Daubrée, «Etudes synthétiques de géologie expérimentale» (II, П., 1879); A. Brezina u. E. Cohen, «Die mikroskopische Beschaffenheit der Meteoriten, erläutert durch photographische Abbildungen»; Buchner, «Die Meteorite in Sammlungen»; E. Wülfing, «Verbreitung u. Werth der im Sammlungen aufbewahrten Meteoriten» (1894).

*Ф. Левинсон-Лесситъ.*

**Метеорное жезлъ**—см. Метеориты.  
**Метеорографъ**—приборъ, записывающій на одной общей бумажной лентѣ ходъ многихъ метеорологическихъ элементовъ сразу. Однимъ изъ первыхъ былъ М., устроенный извѣстнымъ пат. Сѣкки и записывавшій одновременно давленіе воздуха, его температуру и влажность, направленіе и силу вѣтра и осадки. Наиболѣе извѣстенъ М. А. фанъ-Рейссельберге (A. van-Rysselberghe). При помощи этого прибора въ 1881 году, во время электрической выставки въ Парижѣ, передавался ходъ всѣхъ метеорологическихъ элементовъ изъ Брюсселя. Въ М. Рейссельберге передача показанн производится электрическимъ токомъ: напр., въ барометрѣ и двухъ термометрахъ психрометра стальной штифтъ, соединенный съ карандашемъ, движущимся по бумажной лентѣ, опускается часовымъ механизмомъ съ нѣкоторой постоянной высоты до прикосновенія со ртутью въ приборахъ; въ моментъ прикосновенія черезъ ртуть замыкается токъ, пускающій въ ходъ другой, добавочный механизмъ, который, захватывая штифтъ, поднимаетъ его снова до прежней высоты. Это повторяется черезъ каждыя 10 минутъ и на бумагѣ получается рядъ линий, длина которыхъ будетъ соответствовать высотѣ ртутн въ барометрѣ и термометрахъ. Соответственнымъ образомъ записываются и прочіе элементы. Въ позднѣйшихъ экземплярахъ М. Рейссельберге бумажная лента замѣнена металлическою доскою, на которой линн вырѣзаются посредствомъ стальныхъ рѣзовъ самимъ приборомъ; это усовершенствованіе давало возможность непосредственно съ оригинальной записи прибора получать оттиски на бумагѣ. Установка М. представляетъ большія затрудненія, такъ какъ весьма трудно въ одномъ приборѣ удовлетворить всѣмъ требованіямъ, предъявляемымъ къ записямъ каждаго изъ метеорологическихъ элементовъ въ отдѣльности. Кроме того—трудно поддерживать всѣ части такого сложнаго прибора, какъ М., въ одинаковой степени исправности. Указанныя причины привели къ тому, что на практикѣ въ настоящее время предпочитаютъ для записи каждаго метеорологическаго элемента пользоваться отдѣльнымъ записывающимъ приборомъ, соответственно установленнымъ.

*Г. Л.*

**Метеорологическая коммиссія** Имп. Рус. Геогр. Общ.—учреждена въ 1870 г. Въ первый годъ рассыдала циркуляры, приглашавшіе: 1) собирать и присылать въ общ.

наблюдения надъ вскрытіемъ и замерзаніемъ рѣкъ; 2) дѣлать наблюдения надъ грозами и осадками, дождемъ, снѣгомъ и т. д. Это была первая попытка устроить особые дождемѣрную и грозовую сѣть въ Россіи. Наблюдения за первый годъ (1871) обработаны А. И. Воейковымъ («Зап. по Общей Географіи Имп. Рус. Геогр. Общ.», т. VI), за слѣдующіе годы наблюдениа надъ грозами обработаны проф. Клавсовскимъ («Къ учению объ электрической энергіи грозы въ Россіи»), а надъ осадками Г. И. Вильдомъ («Объ осадкахъ въ Россійской имперіи»). Первые три года коммиссія была очень дѣятельна, затѣмъ дѣятельность ослабѣваетъ и коммиссія перестаетъ собираться. Ревизионная коммиссія геогр. общ. 1882 г. обратила вниманіе совѣта общества на это, прежняя коммиссія была закрыта и въ 1883 г. образована новая, при отдѣл. географіи физической, которая сначала обратила вниманіе на періодическія явленія животнаго и растительнаго міра, особенно въ связи съ сельскимъ хозяйствомъ. Наблюдения начались въ 1885 г. и печатались въ «Зап. по Общей Географіи», подъ загл.: «Метеорологическія сельско-хозяйственныя наблюденія въ Россіи» (5 вып.); потомъ коммиссія обратила вниманіе на изслѣдованія снѣжного покрова, началомъ чему послужила работа А. И. Воейкова: «Снѣжный покровъ» («Записки по Общ. Географіи И. Р. Г. О.», т. XVIII). Въ 1888 г. разослана программа наблюдений, начавшихся осенью; печатались они подъ загл.: «Наблюдения надъ снѣжнымъ покровомъ въ Россіи за 1888—89 гг.» въ «Зап. по Общ. Геогр.», потомъ въ «Метеорологическомъ Вѣстникѣ». Позже были разосланы программы наблюдений надъ плотностью снѣга, продолжительностью солнечнаго свѣта (см. Геліографъ, VIII, 272), температурой и влажностью почвы, актинометрическихъ, и коммиссія устроила нѣсколько большихъ сельско-хозяйственныхъ метеорологическихъ станцій. Кромѣ того, въ коммиссіи обсуждаются разные вопросы метеорологіи. Она получаетъ субсидію въ 2000 р. ежегодно отъ министерства земледѣлія. Коммиссія являлась пионеромъ цѣлаго ряда наблюдений въ Россіи, и обрабатывала и печатала ихъ результаты, пока эти наблюдения не распространялись достаточно, а разъ они входили въ программы метеорологическихъ сѣтей, центральной главной физической обсерваторіи и областныхъ, коммиссія считала свою дѣятельность по данному вопросу оконченной. Такъ она передала свои наблюдения надъ осадками и грозами главной физической обсерваторіи въ 1883 г., наблюдения надъ періодическими явленіями метеорологическому бюро министерства земледѣлія въ 1896 г., съ 1894 г. прекратила изданіе наблюдений надъ глубиной свѣта, оставивъ за собою наблюдения надъ плотностью снѣга, не вошедшія въ программу другихъ сѣтей. Кромѣ указанныхъ «Извѣстій Имп. Рус. Геогр. Общ.», особенно за 1870—1872 и 1883 гг., см. «Отчетъ» Имп. Рус. Геогр. Общ. за 1882 г. и «Метеорологическій Вѣстникъ», 1891—1896 гг. А. В.

**Метеорологическіе знаки.**—Нѣкоторые явленія, тѣсно связанныя съ погодой, не поддаются точному измѣренію; од-

нако, указаніе ихъ можетъ дать иногда важную черту для характеристики и предсказанія погоды. Для такихъ явленій въ метеорологическихъ журналахъ и печатныхъ таблицахъ наблюдений довольствуются обыкновенно простыми отмѣтками посредствомъ условныхъ знаковъ, предложенныхъ вѣнскимъ метеорологическимъ конгрессомъ и съ тѣхъ поръ вошедшихъ во всеобщее употребленіе. Здѣсь приводится перечень этихъ условныхъ знаковъ:

- = Дождь.
- \* = Снѣгъ.
- △ = Крупа.
- ▲ = Градь.
- ≡ = Туманъ.
- ≡ = Туманъ на землѣ.
- ▷ = Роса.
- = Иней.
- ∇ = Изморозь.
- ∞ = Гололедица.
- ← = Ледяныя иглы.
- ↙ = Сильный вѣтеръ.
- ↘ = Гроза.
- ↗ = Зарница.
- ☀ = Сѣверное сіяніе.
- ☾ = Радуга.
- ⊕ = Кругъ около солнца.
- ⊙ = Вѣнецъ около солнца.
- ⊙ = Столбы около солнца.
- ☾ = Кругъ около луны.
- ∞ = Вѣнецъ около луны.
- ∞ = Сухой туманъ.
- † = Метель.
- ↑ = Нижняя метель.
- ↓ = Верхняя метель.
- ⊠ = Снѣжный покровъ.

Цифра 1 послѣ условнаго знака ставится, когда явленіе происходило во время перваго (7 ч. у.) наблюдениа, цифра 2—если оно замѣчено во время втораго (1 ч. дня), цифра 3 для 9 ч. в.; буквою *a* (сокращеніе словъ Ante meridiem) обозначаютъ промежутокъ времени между 7 ч. у. и 1 ч. д., буквою *p* (сокр. post meridiem)—время между 1 ч. д. и 9 ч. в., буквою *n* (сокр. nocte)—время между 9 ч. в. и 7 ч. у. Показатель послѣ условнаго знака указываетъ интензивность наблюдаемаго явленія: 0—слабое, 2—явленіе въ очень интензивной формѣ, отсутствіе показателя—явленіе умѣренной силы. Такъ напр. отмѣтка ≡<sup>2</sup>1a, ≡<sup>3</sup>r, \*r3 должна быть прочитана: весьма густой туманъ ночью, въ 7 ч. у. и до полудня, слабый туманъ послѣ полудня, снѣгъ умѣренной силы послѣ полудня и въ 9 ч. в. Подробности см. «Инструкція, данная Имп. Акад. Наукъ въ руководство метеоролог. станціямъ II разряда». Г. Д.

**Метеорологическіе конгрессы и кон-срессіи.**—По мѣрѣ развитія метеорологическихъ сѣтей въ отдѣльныхъ госу-

дарствахъ все больше и больше росла потребность достигнуть при помощи международного соглашения непосредственной сравнимости наблюдений и ихъ изданій въ разныхъ государствахъ. Первый М. международный конгрессъ собрался въ 1853 г. въ Брюсселѣ, съ цѣлью упорядочить наблюдения на судахъ, т. е. онъ посвященъ былъ главнымъ образомъ морской метеорологіи. Онъ былъ собранъ по инициативѣ знаменитаго Мори (Maury). Слѣдующій М. конгрессъ состоялся въ 1873 г. въ Вѣнѣ; ему предшествовалъ предварительный сѣздъ метеорологовъ въ Лейпцигѣ въ 1872 г. Вѣнскій конгрессъ избралъ «Постоянный комитетъ», который собирался въ 1873 г. въ Вѣнѣ, въ 1874 г. въ Утрехтѣ, въ 1876 г. въ Лондонѣ и въ 1878 г. во второй разъ въ Утрехтѣ. Послѣ этого состоялся третій международный М. конгрессъ въ Римѣ въ 1879 г. \*). Римскій конгрессъ избралъ «Международный М. Комитетъ», который имѣлъ засѣданія въ 1880 г. въ Бернѣ, въ 1882 г. въ Копенгагенѣ, въ 1885 г. въ Парижѣ и въ 1888 г. въ Цюрихѣ. На этомъ послѣднемъ собраніи было постановлено созвать въ свое время международное собраніе лишь директоровъ метеорологическихъ сѣтей всѣхъ странъ, такъ какъ казалось слишкомъ затруднительнымъ созвать конгрессъ такого общаго характера, какой имѣли конгрессы вѣнскій и римскій. Такимъ образомъ состоялся въ 1891 г. «Международная конференція представителей метеорологическихъ службъ всѣхъ странъ» въ Мюнхенѣ. Эта конференція избрала новый «Международный метеорологическій комитетъ», который въ первый разъ собрался въ Упсалѣ въ 1894 г. Кромѣ этого ряда сѣздовъ, вытекавшихъ одинъ изъ другого, были еще конгрессы самостоятельныя; сюда относятся международные конгрессы въ Парижѣ въ 1889 г. и въ Чикаго въ 1893 г. Здѣсь было много участниковъ и обсуждались очень разнообразныя вопросы метеорологіи, по гораздо болѣе широкой программѣ, чѣмъ на вышеупомянутыхъ конгрессахъ официальныхъ лицъ. Наконецъ, съ цѣлью устройства на 1—2 года международныхъ метеорологическихъ станцій въ разныхъ пунктахъ полярныхъ странъ собирались 5 международныхъ полярныхъ конференцій, а именно въ 1879 г. въ Гамбургѣ, въ 1880 г. въ Бернѣ, въ 1881 г. въ С.-Петербургѣ, въ 1884 г. въ Вѣнѣ и въ 1891 г. въ Мюнхенѣ. Съ спеціальною цѣлью собирався въ 1874 г. въ Лондонѣ конференція по морской метеорологіи и въ 1880 г. въ Вѣнѣ «Международная сельско-хозяйственная М. конференція». Главнѣйшіе результаты, къ которымъ пришли международныя собранія метеорологовъ, слѣдующія. Достигнуто было примѣненіе телеграфныхъ сѣтей къ цѣлямъ метеорологіи, а именно для составленія синоптическихъ картъ и предсказаній по нимъ погоды (см.). Затѣмъ конференціи и конгрессы выработали однообразную установку метеорологическихъ приборовъ, между-

народные знаки и сокращенія для обозначенія различныхъ метеорологическихъ явленій, однообразную форму (схему) для собранія и публикованія метеорологическихъ наблюдений и рекомендовали придерживаться по возможности однихъ и тѣхъ же сроковъ наблюдений; далѣе по предложенію сѣздовъ во всѣхъ государствахъ введена метрическая система и термометръ Цельсія (исключено изъ это представляють Англія съ ея колоніями и Соед. Шт., отказавшіяся ввести у себя эти мѣры и оставшіеся при дюймахъ и термометрѣ Фаренгейта). Вообще, почти вся современная организація метеорологической службы отличающаяся теперь въ разныхъ государствахъ лишь въ деталяхъ, а не по существу, составляетъ плодъ международныхъ обсужденій и соглашеній. По инициативѣ римскаго конгресса, Маскаромъ и Вильдомъ изданы были на трехъ языкахъ «Международныя метеорологическія таблицы» для вычисленія наблюдений и для перевода всѣхъ употреблявшихся системъ мѣръ въ метрическія и наоборотъ. Наконецъ, благодаря международному соглашенію были предприняты нѣкоторые международныя совмѣстныя изслѣдованія по одному плану. Сюда относятся, напримѣръ, снаряженіе въ 1882—83 г. одновременныхъ полярныхъ экспедицій съ цѣлью производства ежегодныхъ метеорологическихъ и магнитныхъ наблюдений; такія экспедиціи были снаряжены 11 государствами. Сюда же относятся международныя наблюденія надъ облаками въ разныхъ государствахъ въ теченіе одного года, съ 1-го мая 1896 г. по 30 апрѣля 1897 г., по постановленію uppsальской конференціи въ 1894 г. Протоколы и постановленія всѣхъ конгрессовъ и конференцій напечатаны на французскомъ, нѣмецкомъ и англійскомъ языкахъ, а сводъ всѣхъ постановленій составленъ на русскомъ языкѣ Г. И. Вильдомъ и помѣщенъ въ приложеніи къ LXXV т. «Записокъ Имп. Акад. Наукъ» (а также въ IV т. «Метеорологическаго Сборника») подъ заглавіемъ: «Сводъ постановленій международныхъ метеорологическихъ конференцій отъ лейпцигской конференціи въ авг. 1872 г. до мюнхенской въ авг. 1891 г. включительно». М. конгрессы въ Парижѣ въ 1889 г. и въ Чикаго въ 1893 г., носившіе особенный характеръ, издали очень цѣнныя собранія статей по различнымъ отдѣламъ метеорологіи, гидрографіи и земного магнетизма; статьи эти, написанныя метеорологами разныхъ странъ, каждымъ по своей спеціальности, представляютъ наглядную картину современнаго состоянія метеорологіи. Въ этомъ состояла главная цѣль и главная заслуга этихъ двухъ конгрессовъ.

*Е. Гейницъ.*

**Метеорологическій Вѣстникъ**—ежемесячный журналъ, изд. Имп. рус. географическимъ обществомъ подъ редакцію А. И. Воейкова и И. В. Шпиндлера. Въ концѣ 80-хъ гг. въ Россіи очень оживился интересъ къ метеорологіи, особенно въ ея примѣненіи къ сельскому хозяйству. Этотъ интересъ проявился особенно на собиравшемся въ Петербургѣ VIII сѣздѣ русскихъ естественоспытателей. На собиравшіи въ Имп. рус. геогр. общ. 7 янв. 1890 г. многіе члены сѣзда высказались за осно-

\*) Обмывовенно вѣнскій конгрессъ называютъ первымъ, а римскій вторымъ, ибо брюссельскій конгрессъ былъ посвященъ лишь спеціально морской метеорологіи и не носилъ поэтому столь общаго характера, какъ послѣдующіе сѣзды.

вание М. журнала; записавшиеся учредители собрали до 2000 руб. на первоначальные расходы, а затѣмъ избрали редакціонный комитетъ, которому поручили принять мѣры для основанія научно-популярнаго журнала, посвященнаго метеорологіи. Комитетъ пришелъ къ заключенію, что лучше всего примкнуть къ Имп. рус. геогр. обществу, которое уже много сдѣлало для развитія метеорологіи въ Россіи. Журналъ сталъ выходить съ января 1891 г. Онъ состоитъ изъ слѣд. отдѣловъ: 1) спеціальныя и популярныя статьи по метеорологіи, гидрологіи и земному магнетизму; 2) разныя извѣстія; 3) обзоръ литературы; 4) обзоръ погоды; 5) корреспонденція; 6) приложенія М. Вѣстникъ много сдѣлалъ для развитія интереса въ метеорологіи. Особенный интересъ возбуждаютъ обзоры погоды, первые въ Россіи; лишь съ 1893 г. стали выходить ежемѣсячные бюллетени главной физической обсерваторіи, которые составляются по нѣсколькo иному плану. Въ отдѣлѣ «Приложеній» печатаются матеріалы, получаемые отъ сѣтей метеорологической комиссіи (см.) и областныхъ, особенно сѣти ЮЗ Россіи.

А. В.

**Метеорологическій Сборникъ** (озаглав. и *Repertorium für Meteorologie*) выходитъ безъ опредѣленнаго срока, выпусками. Издается физико-математическимъ отдѣленіемъ Имп. акад. наукъ съ 1869 г., на русск. и нѣм. яз., подъ редакціей ак. Г. И. Вильда. Вудучи продолженіемъ «*Repertorium'a für Meteorologie*», ред. Кемтцемъ и изд. въ Дерптѣ, въ 1860—63 гг., на средства Имп. русскаго географическаго общества, «М. Сборникъ» содержитъ статьи по климатологіи и метеорологіи Россіи «въ обширнѣйшемъ смыслѣ». Съ 1890 г. онъ раздѣлился на два органа: русскій («М. Сборникъ», вышло пока 4 т.) и нѣмецкій («*Repertorium für Meteorologie*», послѣдій т. XVIII).

**Метеорологическія изданія**—раздѣляются на двѣ большія группы; къ первой относятся изданія, въ которыхъ печатаются наблюденія, ко второй научныя обработки этихъ наблюденій. Изданія, въ которыхъ дается числовой матеріалъ, раздѣляются въ свою очередь на годовыя, ежемѣсячныя, еженедѣльные и ежедневныя. Въ нѣкоторыхъ странахъ издаются только ежемѣсячные выводы изъ наблюденій, въ другихъ нѣтъ ежемѣсячныхъ и еженедѣльных. О ежедневныхъ изданіяхъ или такъ наз. бюллетеняхъ, см. Погода (предсказанія ея). Во всѣхъ этихъ изданіяхъ даются средняя величины различныхъ М. элементовъ за годъ, за мѣсяцъ, за отдѣльные дни, а иногда и за отдѣльные часы. Въ большинствѣ государствъ эти изданія печатаются по одной и той же международной системѣ, въ метрическихъ единицахъ мѣръ (исключеніе изъ этого составляютъ Сѣв.-Амер. Соед. Шт. и Англія со своими колоніями). Въ настоящее время печатаются: въ *Европѣ* наблюденія всѣхъ болѣе значительныхъ государствъ, въ *Азіи* наблюденія Азиатской Россіи, Японіи, Индіи и нѣкоторыхъ о-вовъ между Азіей и Австраліей, въ *Америкѣ* наблюденія Сѣв.-Амер. Соед. Шт., Канады, Мексики, Аргентинской респ., Бразиліи, Коста-Рики, Санъ-Сальвадора и нѣко-

торыхъ другихъ государствъ, въ *Африкѣ* наблюденія Алжира и въ *Австраліи*—наблюденія всѣхъ англійскихъ колоній.

Въ *Россіи* издаются главнымъ физическою обсерваторіею: «Лѣтописи Гл. Физ. Обсерваторіи», «Ежемѣсячный метеорологическій бюллетень», «Еженедѣльный обзоръ погоды». Кроме того, тифлисская обсерваторія сама издаетъ свои наблюденія (наблюденія въ обсерваторіяхъ въ Павловскѣ, Иркутскѣ и Екатеринбургѣ печатаются въ «Лѣтописяхъ Главн. Физ. Обсерв.»). Далѣе, нѣкоторыя частныя сѣти и отдѣльныя учрежденія издаютъ свои наблюденія отдѣльно; сюда относятся: «Труды метеорологической сѣти ЮЗ Россіи», «Лѣтописи метеорологической обсерваторіи въ Одессѣ», «Труды приднѣпровской метеорологической сѣти», а также наблюденія московскаго межев. инст. и кievскаго, московскаго, казанскаго, варшавскаго и юрьевскаго унив. и сѣтей ливляндской, варшавской, нижегородской, пермской, таврической и т. д. Наконецъ, гельсингфорская метеорологическая обсерваторія издаетъ свои собственные наблюденія («*Observations météorologiques faites à Helsingfors*») и наблюденія всѣхъ финляндскихъ станцій («*Observations météorologiques publiées par l'Institut mét. centr. de la Soc. des sc. de Finlande*»). Въ *Германіи* почти каждое государство, входящее въ составъ ея, издаетъ свои «*Jahrbücher der meteorologischen Beobachtungen*». Кроме того многія изъ нихъ печатаютъ краткіе мѣсячные обзоры погоды. Во *Франціи* изд. «*Annales du Bureau central météorologique de France*», каждый годъ для всего государства и для его колоній; нѣкоторые департаменты также издаютъ свои ежегодные обзоры наблюденій. Въ *Австріи* наблюденія печатаются въ «*Jahrbücher der Central-Anstalt für Meteorologie und Erdmagnetismus*». Кроме того, существуетъ много изданій частныхъ сѣтей (Венгрія, Галиція, Богемія и пр.). Въ *Италіи* официальное ежегодное изданіе носитъ названіе «*Annali del Ufficio Centrale meteorologico e geodinamico Italiano*». Въ него входятъ все касающееся сейсмологіи. Въ *Англіи* нѣтъ изданія, соответствующаго «Лѣтописямъ», «*Annales*» и т. д. Отдѣльно издаются наблюденія станцій II разряда («*Meteorological observations at Stations of the II Ord.*»), отдѣльно ежечасныя наблюденія («*Hourly means of the readings from the self-recording instruments at the 5 Observatories*»), отдѣльно наблюденія надъ осадками («*On the distribution of rain over British Isles, by Symons*»); кроме того существуетъ еженедѣльный бюллетень: «*Weekly Weather Report*» и т. д. Въ *Швейцаріи*, *Даніи*, *Испаніи*, *Португаліи*, *Румыніи*, *Швейцаріи* и *Голландіи* издаются ежегодно своды наблюденій по международной системѣ.

Въ *Японіи* печатаются наблюденія какъ за отдѣльные мѣсяцы («*Monthly report of the Centr. Met. Observatory of Japan*»), такъ и за годъ («*Annual report of the Centr. Met. Obs. of Japan*»). Въ *Индіи* очень подробно печатаются наблюденія надъ осадками за каждый годъ («*Rainfall Data in India*»), а также своды наблюденій другихъ элементовъ въ видѣ ежегоднаго изданія «*Report on the Meteorology of*

India». Кромѣ того въ Индіи печатается еще много другихъ изданій, какъ ежемѣсячные обзоры погоды, обзоры бурь и др.

Въ *Съв.-Американскихъ Соединенныхъ Штатахъ* главное изданіе составляетъ очень подробный ежемѣсячный бюллетень («Monthly Weather Review»); годовые выводы даются въ годовомъ отчетѣ начальника «Бюро погоды» («Report of the Chief of the Weather Bureau»). Кромѣ того многие штаты и города издаютъ свои наблюденія отдѣльно. Въ *Канадѣ* издаются мѣсячные обзоры («Monthly Weather Review of Canada») и годовые («Report of the Meteorological service of the Dominion of Canada»). Въ *Аргентинской республикѣ* издаются «Anales de la Oficina meteorologica Argentina».

Въ *Новомъ южн. Валлисѣ* въ Австраліи изд. «Results of rain, river and evaporation observations made in N. South Wales», а также «Results of meteorological observations». Изданія, въ которыхъ печатаются обработки наблюденій, т. е. статьи по метеоролог. дѣлятся на два рода. Къ первому принадлежатъ сборники, выходящіе или разъ въ годъ или вообще въ неопредѣленные сроки, ко второму же относятся периодическія изданія, журналы. Главнѣйшіе сборники слѣдующіе: въ *Россіи* до 1894 г. Имп. акд. наукъ въ СПб., подъ редакцію Г. И. Вильда, издавался «Repertorium für Meteorologie»; послѣдніе 4 тома появились и на русскомъ языкѣ подъ именемъ «М. сборника». Весьма важные труды по метеоролог. помѣщены также въ изданіяхъ, «Труды съѣз. ЮЗ Россіи»: многие томы «Записокъ по Общей Географіи» Имп. русск. географическаго общества, особенно тт. VI, XII, XVI, XVIII, XXI, XXII. Въ *Германіи* издаются: «Abhandlungen des K. Preussischen Meteorologischen Instituts»; и «Aus dem Archiv der Deutschen Seewart»; въ *Индіи*—«Indian Meteorological Memoirs»; въ *Съв.-Америк. Соед. Шт.*—«Bulletin of the Weather Bureau»; во Франціи одинъ или два тома ежегодника «Annales du Bureau Central Meteorologique de France» содержатъ обработку М. таблицъ и статьи по метеоролог. Также же труды печатаются въ ежегодникахъ съѣз. итальянской, баварской, саксонской, румынской, швейцарской. Наконецъ, переходя къ журналамъ составляетъ англійскій «Journal of the Scottish Meteorological Society», выходящій лишь одинъ разъ въ годъ. Главнѣйшіе журналы. Въ *Россіи* съ 1891 г. Императорскимъ географ. обществомъ издается «Метеорологическій Вѣстникъ» (см.); во Франціи издается «Annuaire de la Société Meteorologique de France»; въ Германіи—«Meteorologische Zeitschrift» началъ издаваться въ 1884 г., а въ 1886 г. соединился съ издававшимся съ 1866 г. «Zeitschr. der Oesterr. Ges. f. Meteorologie» и болѣе популярный журналъ «Das Wetter»; въ Англии—«Quarterly Journal of the Royal Meteorological Society», выходящій 4 раза въ годъ, и «Symons Monthly Meteorological Magazine», выходящій каждый мѣсяцъ; въ Италіи—«Bolletino mensuale d. Moncalieri»; въ Америкѣ—«The American Meteorological Journal», который, однако, въ 1896 г. прекращаетъ свое существованіе. Кромѣ этихъ жур-

наловъ существуютъ еще нѣкоторыя, занимающія только одной отраслью метеоролог. или тѣсно связанными съ метеоролог. вопросами, какъ это видно изъ самихъ названій журналовъ. Сюда относятся, напримѣр, русскія «Записки по Гидрографіи», изд. морскимъ министерствомъ, нѣмецкія «Annalen der Hydrographie und maritimen Meteorologie» и «Zeitschrift für Luftschiffahrt und Physik der Atmosphäre», американскій «Climate and Health» и др. Совсѣмъ особый видъ М. изданій составляютъ справочныя библиографическія изданія, дающія обзоры литературы по метеоролог. Сюда прежде всего относится весьма полная американская библиографія: «Bibliography of Meteorology», изданная въ 4 частяхъ Фассингомъ; въ этой библиографіи собрана литература до 1889 г. включительно. Далѣе существуетъ цѣлый рядъ периодическихъ изданій, дающихъ обзоры литературы по метеоролог. Имп. русскимъ географическимъ обществомъ издается «Ежегодникъ Общества», гдѣ приводится и обзоръ литературы по метеоролог. Въ Германіи издаются: полный обзоръ всемірной М. литературы за каждый годъ: «Die Fortschritte der kosmischen Physik», издаваемый физическимъ обществомъ въ Берлинѣ, затѣмъ «Geographisches Jahrbuch», издаваемый Вагнеромъ въ Готѣ, и «Jahrbuch der Astronomie und Geophysik», издаваемый Клейномъ въ Лейпцигѣ.

*Е. Гейнцъ.*

**Метеорологическія карты** — см. Изо-линіи (XII, 867) и Погода, Предсказаніе погоды.

**Метеорологическія наблюденія.** —Объектъ этихъ наблюденій — погода — явленіе настолько сложное, что для изученія его приходится расчленять на тѣ элементы, изъ которыхъ погода складывается, и наблюдать каждый изъ этихъ такъ называемыхъ *М. элементовъ* отдѣльно, обнѣивая его величину въ нѣкоторыхъ условныхъ единицахъ. Главнѣйшими М. элементами, опредѣляющими погоду въ каждый данный моментъ, нужно считать: темп. воздуха, его давленіе и влажность — абсолютную и относительную, направленіе и скорость перемѣненія воздушныхъ массъ (вѣтеръ), состояніе неба (облачность) и ту влагу, которая падаетъ на поверхность почвы изъ атмосферы въ видѣ дождя, снѣга, града и др. такъ какъ гидрометеоровъ (осадки). Чтобы изучить погоду за большій или меньшій промежутокъ времени, необходимо было-бы или дѣлать въ теченіе его достаточно частыя наблюденія надъ всеми М. элементами, или же записывать непрерывно всѣ ихъ измѣненія при помощи самопишущихъ инструментовъ. Первое для отдѣльныхъ наблюдателей — невозможно, второе — доступно только для немногихъ сравнительно учреждений, располагающихъ достаточными средствами для приобрѣтенія дорогихъ самопишущихъ приборовъ; сверхъ того, не всѣ М. элементы поддаются записи посредствомъ приборовъ. Поэтому какъ только начались правильныя М. наблюденія, явилась мысль ограничиться небольшимъ числомъ наблюденій въ сутки, но такъ подобрать моменты для этого, чтобы по произведеннымъ отсчетамъ можно было судить объ измѣненіяхъ М. элементовъ

за цѣлыя сутки. Для характеристики состоянія какого-нибудь изъ М. элементовъ за нѣкоторое время нужно знать среднюю его величину за этотъ промежутокъ времени, т. е. ту норму, около которой совершились всѣ его колебанія; для нѣкоторыхъ М. элементовъ важно также знать и предѣлы ихъ измѣненій, т. е. наибольшее и наименьшее значеніе элемента за изученное время. Наиболее важный изъ М. элементовъ—температура воздуха; поэтому при выборѣ моментовъ для наблюденія на нее обращается наибольшее вниманіе. 24 наблюденія въ сутки даютъ среднюю суточную температуру съ точностью, далеко превосходящую ту, которая нужна для практическихъ цѣлей. Но и изъ трехъ и даже изъ двухъ наблюденій въ сутки, выбирая для этого соответственные моменты, можно уже достаточно точно получить эту среднюю. На нѣкоторыхъ обсерваторіяхъ Зап. Европы и Россіи велись въ теченіе довольно продолжительнаго промежутка времени (болѣе 20 лѣтъ) ежедневныя наблюденія надъ температурою воздуха; по этимъ наблюденіямъ явилась возможность сравнить результаты, получаемые изъ отдѣльныхъ наблюденій въ опредѣленные часы, съ результатами ежедневныхъ наблюденій. Такия сравненія сдѣланы Дове для Зап. Европы, Вильдомъ для Россіи. На основаніи подобныхъ сравненій были признаны болѣе выгодными для наблюденій слѣдующія комбинаціи часовъ:

6 ч. утра	2 ч. дня	10 ч. вечера
7 » »	1 » »	9 » »
7 » »	2 » »	9 » »
8 » »	2 » »	8 » »
8 » »	8 » »	вечера
9 » »	9 » »	и т. д.

Изъ перечисленныхъ комбинацій первая даетъ результатъ болѣе близкій къ истинной средней темп. сутокъ, опредѣленной изъ 24 ежедневныхъ наблюденій, каждая слѣдующая комбинація хуже предшествующей, но лучше слѣдующей за нею. Впрочемъ, качество получаемого при наблюденіяхъ по какой-либо изъ упомянутыхъ комбинацій часовъ результата зависитъ отъ способа вычисленія средней; обыкновенно она вычисляется по формулѣ  $\frac{1}{3}(I+II+III)$ , гдѣ I, II, III—отсчеты въ указанные для каждой комбинаціи сроки по порядку; но если, напр., для третьей комбинаціи вычислять среднюю по формулѣ  $\frac{1}{4}(I+II+2 \times III)$ , то получится результатъ такой же хорошей, какъ и изъ комбинаціи первой. Въ настоящее время не только обыкновенныя М. станціи, но даже и первоклассныя М. обсерваторіи совершенно отказались отъ ежедневныхъ наблюденій и довольствуются *тремя отсчетами* своихъ инструментовъ въ сутки, прибѣгая тамъ, гдѣ это нужно, въ замѣны ежедневныхъ наблюденій къ записямъ самопишущихъ инструментовъ. Къ сожалѣнію, въ различныхъ государствахъ для трехъ суточныхъ наблюденій избраны не однѣ и тѣже комбинаціи часовъ: въ Россіи и Швейцаріи отсчеты дѣлаются въ 7 ч. у., 1 ч. д., 9 ч. в. \*)

въ большей части Германіи и Австраліи въ 7 ч., 2 ч., 9 ч.; въ Норвегіи въ 8 ч., 2 ч., 8 ч.; въ Швеціи 8 ч., 2 ч., 9 ч. и т. д. Это обстоятельство создаетъ нѣкоторые неудобства, когда приходится, напр., пользоваться наблюденіями двухъ смежныхъ государствъ, ведущихъ наблюденія въ разные часы; однако, всѣ старанія метеорологическихъ конгрессовъ установить общіе часы для наблюденій во всѣхъ государствахъ остались тщетными. Изученіе главнѣйшихъ М. элементовъ и тѣхъ измѣненій, которыя въ нихъ обнаруживаются при наблюденіяхъ, уже при первыхъ попыткахъ подвести нѣкоторые итоги наблюденіямъ показало, что характеръ измѣненій, претерпѣваемыхъ различными элементами, далеко не одинаковъ. Такъ, напр., изучая распредѣленіе давленія воздуха въ пространствѣ нашли, что для отдѣльныхъ пунктовъ оно весьма мало зависитъ отъ мѣстныхъ причинъ и что только нѣкоторыя общія, охватывающія болѣе или менѣе значительный районъ причины вліяютъ на его измѣненія, обнаруживающіяся въ силу этого на болѣе широкое сравнительно пространство. Поэтому, изучая давленіе воздуха, его распредѣленіе и измѣненіе, можно довольствоваться наблюденіями на пунктахъ даже отстоящихъ на большой разстояніи одинъ отъ другого. Далеко не то наблюдается для другихъ элементовъ, напримѣръ, для осадковъ; этотъ элементъ оказывается настолько зависящимъ отъ мѣстныхъ причинъ и условій, что для сколько-нибудь вѣрной ихъ оцѣнки дождемѣрныхъ наблюденія необходимо вести при посредствѣ весьма густой наблюдательной сѣти, при чемъ станціи должны быть расположены возможно близко одна къ другой. Подобныя соображенія привели къ тому, что при сравнительно небольшомъ числѣ\*) воплѣ благоустроенныхъ, а потому и дорого стоящихъ станцій, приспособленныхъ для наблюденій надъ всѣми главнѣйшими М. элементами, стали возникать *болѣе густыя сѣти* менѣе полнообставленныхъ станцій, изучающихъ только нѣкоторые элементы или какой-нибудь изъ нихъ въ особенности; таковы станціи дождемѣрныя, снѣгомѣрныя, грозовыя и т. п. Въ послѣднее время для болѣе полнаго изученія погоды и взаимодѣйствія между нею и явленіями, съ нею соприкасающимися, кругъ М. наблюденій пришлось значительно расширить; вмѣстѣ съ тѣмъ и практическая жизнь стала требовать введенія въ сферу дѣятельности М. станцій такихъ наблюденій, которыя отвѣчали бы нуждамъ сельскаго хозяйства, фабричной промышленности, техники и т. п. Благодаря этому къ наблюденіямъ надъ главнѣйшими М. элементами постепенно стали присоединяться наблюденія надъ испареніемъ воды и почвы при различныхъ условіяхъ, температурою почвы на различныхъ глубинахъ, числомъ часовъ солнечнаго сіянія, солнечною радіаціею, высотой и плотностью снѣж-

ной—вмѣною, напр., для СПб. всего на 0°,05—00°,07 выше, лѣтомъ же равница болѣе и достигаетъ для СПб. до 0°,42.

\*) Эта комбинація часовъ даетъ вообще, по Вильдому, среднюю температуру сутокъ нѣсколько выше истин-

\*) Такъ, напр., Ганька находитъ, что для изученія общихъ законовъ М. явленій достаточно одной станціи на каждые 150 км.

наго покрова, влажностью почвы, состоянием почвенных или грунтовых водъ, скоростью движенія облаковъ, температурою и состояніемъ воды въ рѣкахъ, озерахъ и тому под. Совершенно правильные и точные М. наблюденія начались вообще сравнительно недавно, хотя первая попытка въ этомъ направленіи сдѣлана была уже вскорѣ послѣ изобрѣтенія термометра и барометра. Наибольше ранняя и продолжительная наблюденія надъ температурою воздуха, относимая ко второму десятилѣттю XVII в., были произведены пат. Райнери во Флоренціи. Около 1654 г. подобныя же наблюденія были введены въ другихъ городахъ Италіи и въ нѣкоторыхъ государствахъ Зап. Европы, но велись безъ всякаго опредѣленнаго плана и по приборамъ, между собою совершенно несравнимымъ. Немногимъ лучше были наблюденія надъ температурою воздуха, начатыя съ 1669 г. въ парижской обсерваторіи. Барометръ, примѣненный къ наблюденіямъ Отто-фонъ-Герике, на первыхъ же порахъ далъ указанія на непостоянство давленія воздуха; а въ концѣ XVII в. изъ наблюденій надъ нимъ было уже извѣстно, что давленіе воздуха колеблется въ теченіе сутокъ, обнаруживая правильный суточный ходъ, хотя колебанія очень незначительны. Почти одновременно съ двумя предыдущими приборами начались и наблюденія надъ осадкамъ; впрочемъ, приборъ для этого—дождемѣръ—былъ устроенъ Леонардо-Давинчи значительно ранѣе, въ концѣ XV в. Въ концѣ XVII в. въ Англіи и Франціи дождемѣромъ уже пользовались для наблюденій, но установка прибора была очень неудовлетворительна. Моментомъ начала совершенно однообразныхъ и сравнимыхъ между собою наблюденій было возникновеніе въ 1780 г. мангеймскаго метеорологическаго общества (Societas Meteorologica Palatina). Это значающее въ исторіи метеорологіи общество поставило своею задачею организацию правильныхъ М. наблюденій; съ этою цѣлью оно привлекло «огрудиниковъ», разсыдало повѣренныя инструменты, обязало своихъ корреспондентовъ производить отсчеты трижды въ сутки въ одни и тѣ же сроки: 8 ч. утра, 2 ч. дня, 9 ч. в. ч. (мангеймскіе часы), организовало наблюденія даже въ отдаленныхъ странахъ, напр. Лабрадорѣ, Сибири, Индіи. Труды этого обществ. ва, извѣстные подъ названіемъ «Мангеймскихъ или пфальцскихъ эфемеридъ», не смотря на непродолжительное его существованіе (1780—92), легли въ основаніе первымъ капитальнымъ работамъ въ области метеорологіи. Въ Россіи первыя М. наблюденія начаты были академіею наукъ въ СПб.: здѣсь производились наблюденія надъ темп. воздуха съ 1726 г. (до 1713 г. утрачены), надъ осадками съ 1711 г.; М. наблюденія надъ вскрытіемъ и замерзаніемъ Невы начались по приказу Петра Веа. съ 1706 г. и продолжались непрерывно 190 лѣтъ; это самый длинный рядъ, гдѣ либо существующій. Нельзя не упомянуть здѣсь, что въ то время, когда въ Зап. Европѣ еще и рѣчи не было о систематическихъ однообразныхъ наблюденіяхъ, въ Россіи знаменитый М. В. Ломоносовъ, ясно сознавая всю важность правильной организациіи этого дѣла, публично говорилъ объ этомъ,

напр. въ своемъ чтеніи 8 мая 1759 г. въ акд. наукъ. Во второй половинѣ прошлаго столѣтія, кромѣ СПб., функционировало еще нѣсколько пунктовъ, гдѣ велись удовлетворительно наблюденія: Або, Астрахань, Варшава, Москва, Пышминскъ, Рига, Соликамскъ, Охотскъ. Въ 1810 г. знаменитый основатель харьковскаго университета В. Н. Каравинъ (XIV, 428) представилъ имп. Александру I проектъ полной организациіи сѣти М. наблюденій, указывая и на пользу ихъ для науки и практической жизни. Въ 20-хъ годахъ министерствомъ народн. просвѣщенія сдѣлана распоряженіе о производствѣ при всѣхъ учебныхъ заведеніяхъ Россіи М. наблюденій по примѣру виленскаго унив., гдѣ подобныя наблюденія были организованы ранѣе. Однако, распоряженіе министерства осталось безъ дѣйствія и только въ 1832 г., послѣ его повторенія, началось устройство станцій и производство наблюденій. Въ это время по инициативѣ академика Купфера, при матеріальной содѣйствиіи горнаго департамента, основаны магнитно-М. обсерваторіи въ СПб., Екатеринбургѣ, Барнаулѣ, Нерчинскѣ, Богословскѣ, Златоустѣ. Лугани; тогда же устроены подобныя же обсерваторіи въ Москвѣ, Кааани, Тифлисѣ, Пекинѣ и о-въ Ситхѣ. Въ 1849 г. горнымъ департаментомъ учреждена главная физическая обсерваторія въ СПб., ставшая центральнымъ М. учрежденіемъ въ Россіи. Начиная съ 1837 г. стали выходить и своды русскихъ наблюденій, издаваемые Купферомъ подъ заглавіемъ: «Annuaire magnétique et météorologique»—для обсерваторій горнаго дпт. и съ 1831 г. подъ именемъ «Свода наблюденій» etc.—для прочихъ станцій. Вскорѣ послѣ своего учрежденія гл. физ. обсерв. фактически сосредоточила въ своихъ рукахъ руководящие всѣми наблюденіями и обработку доставляемыхъ станціями матеріаловъ; но при ограниченности своего личнаго состава и отпускаемаго на нее средствъ она не могла за первое время своего существованія значительно расширить число станцій. Только съ 1871 г., послѣ преобразованія гл. физ. обс., при директорѣ ея академикѣ Вильдѣ, число М. станцій въ Россіи начало быстро расти. Слѣдующія цифры могутъ дать наглядное представленіе о послѣдовательномъ ростѣ числа М. станцій, ведущихъ наблюденія надъ всѣми главнѣйшими М. элементами (II разряда) въ Россіи: въ 1820—1835 г. число станцій было около 30; въ 1870 г. 47; въ 1880 г. 114; въ 1890 г. 421; въ 1894 г. 624. Центральнымъ русскимъ М. учрежденіемъ, руководящимъ М. наблюденіями въ Россіи, служитъ главная физ. обсерваторія въ СПб., состоящая при акд. наукъ и находящаяся въ вѣдѣніи мин. нар. просв. (подробнѣе см. Физическая обсерваторія). Она вырабатываетъ методы, планы и инструмента для наблюденій; сюда стекаются отправляемые немедленно по окончаніи каждаго мѣсяца со всей Россіи и подвергаются контролю и обработкѣ журналы наблюденій М. станцій; особая лица, командированная гл. физ. обс., ревизуютъ и прѣвѣряютъ дѣятельность станцій и состояніе ихъ инструментовъ. По окончаніи обработки наблюденія печатаются цѣликомъ или въ своихъ среднихъ мѣсячныхъ и годовыхъ выводахъ въ

«Лѣтоп. Гл. Физ. Обсерваторіи»; эти же наблюденія служатъ матеріаломъ для составленія ежедневнаго (см. Погода) и ежемѣсячнаго бюллетеней. Съ цѣлю получения возможно однороднаго и вполне сравнимаго между собою цифроваго матеріала при наблюденіяхъ, всѣ инструменты, служащіе для этого, сравниваются съ нѣкоторыми эталонами, принимаемыми за нормальные инструменты; обязанность сравнивать инструменты лежитъ также на гл. физ. obs. въ Россіи. Наконецъ, для получения большаго однообразія и въ способахъ наблюденія, гл. физ. obs. издаетъ, время отъ времени ее перерабатывая, измѣняя и дополняя, «Инструкціи, данную имп. акд. наукъ въ руководство М. станціямъ» вмѣстѣ съ «Таблицами для вычисленія М. наблюденій». Въ вѣдѣніи гл. физ. obs. состоятъ 4 первоклассныя магнитно-М. обсерваторіи въ Павловскѣ, Екатеринбургѣ, Тифлисѣ и Иркутскѣ. Подчиненныя непосредственно директору гл. физ. obs., снабженныя достаточными средствами и хорошо обставленныя инструментами, эти обсерваторіи не только ведутъ подробнѣйшія магнитныя и М. наблюденія, доставляя цѣнный матеріалъ для детальнаго изученія хода М. элементовъ, но и являютъся дѣятельными мѣстными центрами, помогающими гл. физ. obs. въ ревизіи и контролѣ станцій и въ обработкѣ ихъ наблюденій. Независимо отъ гл. физ. obs., ведетъ М. наблюденія цѣлый рядъ М. обсерваторій при высшихъ учебныхъ заведеніяхъ. Между ними на первомъ планѣ должна быть поставлена М. обсерваторія новороссійскаго унив. въ Одессѣ; затѣмъ обсерваторіи: Константиновскаго межевого института въ Москвѣ, унив. св. Владимира въ Кіевѣ, сельскохоз. инст. въ Москвѣ, университетовъ въ Юрьевѣ, Казани, Варшавѣ, Москвѣ, дѣснаго инст. въ СПб., инст. сел.-хоз. и дѣс. въ Новой-Александріи и т. д. Нѣкоторыя изъ перечисленныхъ обсерваторій, достаточно хорошо обставленныя самопишущими инструментами, веда обширныя наблюденія, являющіяся въ то же время и мѣстными центрами, около которыхъ группируются сѣти М. станцій. Наконецъ, станціи II разряда, наблюдающія всѣ основныя М. элементы, и станціи III разряда, ведущія наблюденія надъ нѣкоторыми только М. элементами или нѣкоторыми явлениями, образуютъ ту М. сѣть, которая добываетъ своими наблюденіями весь матеріалъ для изученія погоды и климата Россіи.

Состояніе сѣти главной физической обсерваторіи выражается, по послѣднимъ даннымъ (отчетъ гл. физич. obs. за 1894 г.), слѣдующими цифрами; въ 1894 г. было станцій:

	II разр.	III разр. (осадки).
въ Европ. Россіи . . . . .	438	773
» Азиатской Россіи . . . . .	140	40
на Кавказѣ . . . . .	52	104
въ сосѣднихъ госуд. (Китай, Персія, Турція, Корея) . . . . .	12	—
Всего . . . . .	642	917

Сверхъ того, изъ этого числа станцій 1226 пунктовъ доставили въ 1894 г. наблюденія надъ

грозами, 1493 — надъ снѣжнымъ покровомъ, метелями, вскрытіемъ и замерзаніемъ рѣкъ. Однако, эти числа не исчерпываютъ всѣхъ наблюденій, произведенныхъ въ 1894 г. въ предѣлахъ Россіи, такъ какъ сюда слѣдуетъ включить еще не вошедшія въ сферу дѣятельности гл. физич. obs.: а) финляндскую сѣть М. станцій, группирующуюся около мѣстнаго центра, М. обсерваторіи гельсингфорскаго унив. (въ 1888 г. эта сѣть состояла изъ 20 станцій II разр.); б) наблюдательную сѣть Привислянскихъ губ., руководимую физиографич. обществомъ въ Варшавѣ (по послѣднимъ свѣдѣніямъ въ 1891 г. — 35 станцій II разр.); в) сѣть ЮЗ Россіи съ центромъ — М. обсерваторію новороссійскаго унив. въ Одессѣ, только отчасти, со станцій II разр. доставлявшую наблюденія въ гл. физич. obs.; въ 1894 г. составъ этой сѣти былъ слѣдующій: станцій II разр. 31; наблюдающихъ осадки 334; наблюдающихъ темпер., облачн., вѣтеръ 191; наблюдающихъ грозы 310; наблюдающихъ снѣжные покровы, вскрытія рѣкъ 297; доставляющихъ подробныя сельскохоздйственный дневникъ 191; доставляющихъ краткій дневникъ 819; г) сѣть Лифляндской и Эстляндской губ. съ центромъ — М. обсерваторію унив. въ Юрьевѣ; имѣеть около 100 дождемѣрныхъ станцій и нѣсколько меньшее число наблюдающихъ температуру воздуха; д) сѣть Приднѣпровскую съ центромъ — М. обсерваторію унив. св. Владимира въ Кіевѣ; е) дождемѣрныя сѣти Таврической, Нижегородской и Пермской губ. и т. д. Большая часть станцій русской М. сѣти устроена и содержится на средства отдѣльных правительственныхъ или частныхъ учреждений, какъ то: учебныхъ заведеній, земствъ, желѣзнодорожныхъ и фабричныхъ администрацій и т. п.; только сравнительно небольшое число станцій снабжено инструментами, полученными безплатно отъ гл. физич. obs. Контингентъ наблюдателей состоитъ изъ преподавателей учебныхъ заведеній, духовныхъ лицъ, мелкихъ служащихъ при учрежденіяхъ и т. п., отдающихъ безплатно свое время наблюденіямъ. Изъ общаго числа 642 станцій II разр., если отбросить 79 станцій, ведшихъ въ 1894 г. наблюденія по невпрѣвреннымъ инструментамъ, остальные 563 станціи были снабжены инструментами и устроены на счетъ: гл. физич. obs. и подвѣдомственныхъ ей учреждений 188 станцій, министерства народнаго просвѣщенія 68 ст., морского министерства 61 ст., военнаго министерства 26 ст., министерства земледѣлія и государственныхъ имуществъ 40 ст., министерства путей сообщенія 60 ст., другихъ министерствъ и правительственныхъ учреждений 16 ст., земскихъ и городскихъ управъ 19 ст., различныхъ обществъ 11 ст., частныхъ лицъ и учреждений 74 ст. Для ознакомленія съ исторіею М. наблюденій см. Peschel, «Geschichte d. Erdkunde» (1878); Schmidt, «Lehrbuch d. Meteorologie»; Hellmann, «Die Anfänge der meteor. Beob. Instrumente»; Веселовскій, «О климатѣ Россіи»; Вильдъ, «О температурѣ воздуха Россійской Имперіи» (II, 1882); Клоссовскій, «Новѣйшіе успѣхи метеорологіи» (I, 1882). Подробности наблюденій см. «Инструкція, данная имп. акд. наукъ въ



руководство М. станціямъ»; Angot, «Instructions météorologiques»; Jelineck, «Anleitung zur Ausführung d. meteorol. Beobachtungen». О состояніи русской М. сѣти см. «Лѣтописи Гл. Физич. Обсерваторіи» и «Отчеты по Гл. Физич. Обсерваторіи».

**Метеорологическія общества**—имѣютъ цѣлью способствовать успѣхамъ метеорологіи. Въ настоящее время ихъ 6 въ Европѣ: англійское (R. Met. Soc.), шотландское, французское, германское, австрійское, итальянское и 2 въ Европѣ: М. общество Новой Англійи (въ Соед. Штатахъ) и о-ва Маврыіи. Нѣкоторыя М. общества ограничиваются обсужденіемъ научныхъ вопросовъ и изданіемъ журналовъ или сборниковъ, другіе имѣютъ и свои собственныя сѣти наблюдений (особенно первыя два), т. е. заботятся о накопленіи матеріала, имѣющаго столь большое значеніе въ метеорологіи. Въ Россіи, между прочимъ, на сѣздѣ естествоиспытателей въ Москвѣ (1894) была рѣчь объ основаніи русскаго М. общества. Въ настоящее время тѣже задачи, что и М. общества, имѣетъ М. коммиссія (см.). А. В.

**Метеорологическія станціи**—тѣ учрежденія, на которыхъ путемъ наблюденія добывается матеріалъ для изученія погоды. По той полнотѣ, съ которою М. станціи производятъ свои наблюденія, онѣ дѣлятся на русскую М. сѣти на 3 разряда: а) *Станціи I разряда* или *М. обсерваторіи*, кромѣ трехъ наблюдений въ сутки (см. М. наблюденія) надъ основными М. элементами (давленіе воздуха, температура его, абсолютная и относительная влажность, направленіе и сила вѣтра, осадки, облачность, испареніе), при посредствѣ самопишущихъ приборовъ непрерывно записываютъ, а затѣмъ по записямъ извѣстнымъ образомъ и вычисляютъ ходъ этихъ элементовъ (кромѣ облачности), при чемъ дается значеніе каждаго изъ нихъ для каждаго часа. Сверхъ того, на М. обсерваторіяхъ ведется обыкновенно рядъ дополнительныхъ наблюдений надъ многими явленіями, входящими въ область метеорологіи и болѣе или менѣе тѣсно соприсающимися съ погодою. Сюда же нерѣдко присоединяются еще и магнитныя наблюденія; б) *станціи II разряда* производятъ только три раза въ сутки наблюденія надъ всѣми перечисленными въ I разрядѣ М. элементами; въ такомъ случаѣ, по классификаціи главной физической обсерваторіи, это будутъ станціи II разряда 1 класса; если же, какъ это иногда дѣлается, въ случаѣ близости одной станціи II разряда къ другой, наблюдений надъ давленіемъ атмосферы не производится, то получается станція II разряда 2 класса. Нерѣдко станціи II разряда снабжаются и нѣкоторыми самопишущими приборами, но записи этихъ приборовъ не обнимаютъ всѣхъ главныхъ М. элементовъ и обыкновенно не обрабатываются; в) *станціи III разряда* наблюдаютъ только отдѣльныя М. явленія: изъ М. элементовъ—по преимуществу осадки, изъ другихъ явленій—грозы, снѣжный покровъ, вскрытіе и замерзаніе рѣкъ, иногда температуру воздуха. Для правильнаго сужденія о климатѣ мѣстностей необходимо принимать во вниманіе, что большинство М. станцій расположено въ городахъ,

а это неминуемо отзывается на величинахъ нѣкоторыхъ метеорологическихъ элементовъ. Такъ, напримѣръ, весьма интересныя наблюденія 5 станцій, расположенныхъ въ Берлинѣ и его окрестностяхъ, показали, что въ городѣ вообще температура значительно выше, а влажность значительно меньше, нежели въ окрестностяхъ («Das Wetter», 1890, № 5); на то же указываютъ и нѣкоторыя русскія наблюденія (Воейковъ, «Климаты земного шара»). Особенно отличается температура и влажность воздуха вечеромъ. Для нѣкоторыхъ специальныхъ цѣлей, напр. для изученія вліянія лѣса на климатъ, пришлось выработать совершенно особенныя типы станцій. Въ то время какъ обычныя М. станціи могутъ работать совершенно независимо одна отъ другой, для изученія вліянія лѣса на климатъ необходимы системы станцій, наблюдающихъ, какъ мѣняются послѣдовательно различныя М. элементы подъ вліяніемъ лѣса. М. практика выработала уже два типа такихъ станцій: параллельныя и радіальныя. Параллельныя станціи располагаются обыкновенно парно, при чемъ одна ставится въ самомъ центрѣ лѣса, подъ вліяніемъ всего его комплекса, другая располагается на совершенно открытой мѣстности, въ такомъ разстояніи отъ лѣса, чтобы быть совершенно внѣ его вліянія, но не настолько далеко, чтобы одно только разстояніе отозвалось на величинахъ М. элементовъ. Гораздо болѣе полно изучается вліяніе лѣса на климатъ мѣстности радіальною системою станцій. Въ этомъ случаѣ отъ центральной станціи, расположенной въ центрѣ лѣса или по 4 радіусамъ, направленнымъ параллельно господствующему въ мѣстности вѣтру и перпендикулярно къ его направленію, идутъ группы станцій, постепенно удаляющихся отъ центра лѣса къ его опушкѣ, а затѣмъ и совершенно выходящихъ изъ подъ его вліянія или же вообще одна станція въ центрѣ лѣса и нѣсколько по его окраинамъ и внѣ лѣса въ разныхъ направленіяхъ. При такомъ расположеніи станцій получается возможность дѣйствительно прослѣдить, какъ измѣняются всѣ М. элементы въ массѣ движущагося воздуха, по мѣрѣ его проникновенія въ чашу лѣса. Г. Л.

**Метеорологическое Обзоріе Россіи**—періодическое изданіе безъ опредѣленнаго срока, выходило въ СПб. въ 1850—1862 гг. и издавалось главнымъ управленіемъ корпуса горныхъ инженеровъ, подъ редакціей акад. А. Купфера, на русс. и нѣм. яз. Содержаніемъ его служили метеорологическія и магнитныя наблюденія, съ таблицами.

**Метеорологія**—наука, изучающая явленія, происходящія въ земной атмосферѣ, какъ то давленіе, температуру, влажность воздуха, облачность, осадки, дождь, снѣгъ и т. д. Въ отличіе отъ бйжайшей къ ней науки—физики, науки опытной,—М. наука наблюдательная. Явленія, происходящія въ земной атмосферѣ, до крайности сложны и находятся во взаимной зависимости одни отъ другихъ, и обобщенія возможны лишь при наличности обширнаго, возможно точнаго матеріала, добытаго наблюденіями (см. Метеорологическія наблюденія). Такъ какъ воздухъ теплопрозра-

ченъ, т. е. пропускаетъ значительное количество тепла, лишь мало нагреваясь отъ солнечныхъ лучей, то значительное количество солнечнаго тепла доходитъ до поверхности суши и воды земнаго шара. Такъ какъ притомъ и суша и вода имѣютъ гораздо большую теплоемкость, чѣмъ воздухъ (при одинаковомъ объемѣ первая болѣе 1500 разъ, вторая болѣе 3000 разъ), то понятно, какое влияние на температуру нижняго слоя воздуха оказываютъ температура поверхности суши и воды земнаго шара, а нижние слои воздуха всего болѣе изслѣдованы. Поэтому изслѣдование верхнихъ слоевъ суши и воды, особенно ихъ температуры, входить въ область М. По мѣрѣ накопленія материала и его научной разработкѣ, М. стала разбиваться на части или отдѣлы. Еще сравнительно недавно въ М. рѣшительно господствовала *метода средних величинъ* (см. Метеорологическія наблюденія), въ настоящее время онъ имѣетъ особое значеніе для климатологии (см. Климаты), т. е. части М., но и здѣсь все болѣе и болѣе обращаютъ вниманіе на разности и колебанія метеорологическихъ элементовъ, изображая ихъ не только цифрами, но и болѣе наглядно, на графическихъ таблицахъ и картахъ. Чѣмъ меньше колебанія, тѣмъ постояннѣе климатъ и тѣмъ большее значеніе приобретаютъ среднія величины. Если же колебанія очень велики и часты, то среднія величины гораздо менѣе характеризуютъ климаты, чѣмъ тамъ, гдѣ колебанія меньше. Современная М. обращаетъ большое вниманіе и на крайнія величины разныхъ метеорологическихъ элементовъ, изученіе ихъ имѣетъ значеніе какъ для чистой науки, такъ и въ примѣненіи къ практикѣ, напр. сельскому хозяйству. Всѣ метеорологическія явленія прямо или косвенно зависятъ отъ влияния солнечнаго тепла и свѣта на землю; въ виду этого особенное значеніе имѣютъ два периода, *суточный*, зависящій отъ обращенія земли вокругъ своей оси, и *годовой*, зависящій отъ обращенія земли вокругъ солнца. Чѣмъ ниже широта, тѣмъ больше относительное значеніе суточного периода, въ особенности температуры, (но и другихъ явленій) и тѣмъ меньше значеніе годового. На экваторѣ длина дня одинакова въ теченіи года, т. е. 12 ч. 7 м., и уголъ паденія солнечныхъ лучей въ полдень измѣняется лишь въ границахъ отъ 66°32' до 90°, поэтому на экваторѣ въ теченіе цѣлаго года около полудня получается очень много тепла отъ солнца, а въ теченіе длинной ночи много и теряется лучеспусканіемъ, отсюда условия благоприятны для большой *суточной амплитуды* температуры поверхности почвы и нижняго слоя воздуха, т. е. большой разности между суточной наименьшей и наибольшей. Напротивъ, температуры сутокъ въ разное время года должны различаться очень мало. На полюсахъ суточный періодъ совершенно исчезаетъ, солнце восходитъ въ день весенняго равноденствія, и затѣмъ остается надъ горизонтомъ до дня осенняго равноденствія, при чѣмъ болѣе 2 мѣсяцевъ постоянно его лучи падаютъ подъ угломъ болѣе 20°, а около полугодія солнца совсѣмъ не видно. Очевидно, что эти условия должны способствовать очень большой *годовой ампли-*

*туды температуры на полюсахъ*, рѣзко отличающейся отъ малой амплитуды, наблюдаемой на тропикахъ. Суточный и годовой периоды метеорологическихъ явленій — периоды беспорядочные, но рядомъ съ ними метеорологи искали и ищутъ другихъ періодовъ, частью болѣе короткихъ, чѣмъ годовой, частью болѣе длинныхъ. Изъ первыхъ обратилъ на себя особое вниманіе 26 дневный періодъ обращенія солнца вокругъ своей оси, соответствующій, по мнѣнію иныхъ метеорологовъ, такому же періоду частоты грозъ. Изъ болѣе длинныхъ періодовъ особенно много вычисленій сдѣлано для выясненія вопроса, влияетъ ли на земную атмосферу большее или меньшее количество солнечныхъ пятенъ. Периодъ ихъ, приблизительно 11 лѣтній, т. е. чрезъ такой промежутокъ повторяются періоды особенно большого и особенно малого количества пятенъ. Въ послѣдніе годы много писали о 35-лѣтнемъ періодѣ, въ теченіе котораго чередуются, будто бы, холодныя и влажныя годы съ теплыми и сухими, но такой періодъ не совпадаетъ съ какими либо извѣстными явленіями на солнцѣ. Изслѣдованія этого рода дали далеко несогласные между собою результаты, и поэтому влияние на нашу атмосферу какихъ либо періодовъ, кромѣ суточного и годового, можно считать сомнительнымъ.

Въ послѣдніе 30 лѣтъ М. все менѣе и менѣе довольствуется средними величинами и вообще эмпирическими изслѣдованіями, и все болѣе старается проникнуть въ сущность явленій, примѣняя къ нимъ законы физики (особенно ученія о теплотѣ) и механики. Такъ, все современное ученіе объ измѣненіяхъ температуры въ восходящихъ и нисходящихъ движеніяхъ воздуха основано на примѣненіи законовъ термодинамики, при чѣмъ оказалось, что, не смотря на чрезвычайную сложность явленій, въ некоторыхъ случаяхъ получаются результаты, очень сходные съ теоретическими. Особенно велики въ этомъ вопросѣ заслуги Ганна (Hann, см.). Все современное ученіе о движеніи воздуха основано на примѣненіи ученій механики, при чѣмъ метеорологамъ пришлось самостоятельно разработать законы механики въ примѣненіи къ условіямъ земнаго шара. Всего болѣе въ этой области сдѣлалъ Феррель (см.). Точно также и въ вопросахъ о лучеспусканіи солнца, земли и воздуха, особенно въ первомъ, сдѣлано въ послѣдніе годы очень много, и если наиболѣе важныя работы сдѣланы физиками и астрофизиками (упомянемъ особенно о Ланглеѣ, см.), то эта ученые были знакомы съ современными требованіями М., весьма ясно выраженными и многими метеорологами, а послѣдніе, помимо того, старались возможно быстро воспользоваться достигнутыми результатами, вырабатывая при этомъ простые способы наблюденія, доступные большому кругу лицъ, такъ что теперь *ампиметрия* все болѣе становится необходимой частью М. Выше было упомянуто о томъ, что метеорологія до сихъ поръ изучала главнымъ образомъ нижніе слои воздуха оттого, что явленія здѣсь легче доступны для изученія, и притомъ имѣютъ большую важность для практической жизни. Но метеорологи уже давно стремятся изслѣдовать слои воздуха,

отдаленные от массы земной поверхности. На высокихъ отдаленныхъ горахъ воздухъ соприкасается съ весьма малой частью земной поверхности и притомъ онъ находится обыкновенно въ такомъ быстромъ движеніи, что дѣло до нѣкоторой степени достигается устройствомъ горныхъ метеорологическихъ обсерваторій. Онѣ существуютъ въ нѣсколькихъ странахъ Европы и Америки (впередѣ другихъ странъ въ этомъ дѣлѣ стоитъ Франція) и несомнѣнно оказали и еще окажутъ большія услуги М. Вскорѣ по изобрѣтеніи воздушныхъ шаровъ ученые задались дѣло посредствомъ нихъ изслѣдовать слои воздуха, очень удаленные отъ земной поверхности и очень разрывные, и уже въ началѣ XIX столѣтія Гей-Люссакъ предпринималъ полеты съ научной дѣло. Но долгое время недостатки техники воздухоплавания и недостаточная чувствительность метеорологическихъ инструментовъ мѣшали успѣхамъ дѣла, и лишь съ 1893 г., почти одновременно во Франціи и Германіи, были пущены на огромную высоту (до 18000 м.) шары безъ людей, съ самопишущими инструментами. Въ Россіи это дѣло также сдѣлало большіе успѣхи, и теперь во Франціи, Германіи и Россіи предпринимаются одновременные полеты, очень важные въ данномъ дѣлѣ. Долгое время послѣ того какъ М. стала наукой, какъ начались правильныя наблюденія и обобщенія, связь между наукой и практикой долго была крайне слаба или даже совсѣмъ не существовала. Въ послѣднія 35 лѣтъ это существенно измѣнилось и синоптическая или практическая М. получила большое развитіе. Она имѣетъ дѣло не только изученіе явленій погоды, но и предвидѣніе или предсказаніе погоды (см.). Дѣло началось съ болѣе простыхъ явленій, то есть предсказанія буръ, для дѣлѣй мореплаванія, въ чемъ уже достигнуты значительные успѣхи. Въ настоящее время М. стремится къ тому же въ интересахъ сельскаго хозяйства, но эта задача несомнѣнно сложнѣе, какъ по характеру явленій, предсказаніе которыхъ особенно желательно, то есть осадковъ (см.), такъ и по разбросанности хозяйствъ, трудности предупредить ихъ о вѣроятномъ наступленіи той или другой погоды. Впрочемъ, задачи сельскохозяйственной М. далеко не исчерпываются предсказаніемъ погоды въ интересахъ сельскаго хозяйства; подробное климатологическое изученіе всѣхъ М. элементовъ, важныхъ для сельскаго хозяйства, стоитъ на первомъ планѣ. Сельскохозяйственная М. только что возникаетъ и получила особенное значеніе въ двухъ обширныхъ земледѣльческихъ государствахъ, Россіи и Соединенныхъ Штатахъ. Выше было указано на различія методовъ двухъ наукъ, столь близкихъ между собою, какъ физика и М. По преобладанію наблюденія М. сближается съ астрономіей. Но тѣмъ не менѣе различіе очень велико не только въ объектѣ изслѣдованія, но и въ другомъ. Всѣ наблюденія, необходимыя для астрономіи, могутъ быть сдѣланы въ нѣсколькихъ десяткахъ пунктовъ, дѣлсообразно расположенныхъ на земномъ шарѣ; эти наблюденія требуютъ только людей съ большими знаніями и вполнѣ овладѣвшихъ довольно сложною тех-

никою дѣла. Иное дѣло метеорологія. Нѣсколько десятковъ обсерваторій, расположенныхъ самымъ дѣлсообразнымъ образомъ по земному шару, съ наилучшими наблюдателями и инструментами, все-таки будутъ далеко недостаточны для изученія очень многихъ метеорологическихъ явленій. Послѣднія такъ сложны, такъ измѣнчивы въ пространствѣ и во времени, что непрѣменно требуютъ очень большого количества пунктовъ наблюденій. Такъ какъ было-бы немислимо снабдить десятки и сотни тысячъ станцій сложными и дорогими инструментами, и еще менѣе возможно пріискать такое число наблюдателей, стоящихъ на высотѣ науки и техники, то М. приходится довольствоваться и менѣе совершенными наблюденіями и прибѣгать къ содѣйствию широкаго круга лицъ, не получившихъ спеціальнаго образованія, но интересующихся явленіями климата и погоды, и выработать для нихъ возможно простые и дешевые инструменты и способы наблюденій. Во многихъ случаяхъ даже наблюденія ведутся безъ инструментовъ. Поэтому ни одна наука такъ не нуждается въ талантливыхъ популярныхъ книгахъ и статьяхъ, какъ М. Въ настоящее время не имѣется полного курса метеорологіи, соответствующаго современному состоянію науки; единственные два полные курса Kämtz, «Lehrbuch d. M.» (1833) и Schmid, «Lehrbuch der M.» (1860) уже значительно устарѣли во многихъ частяхъ. Изъ менѣе полныхъ руководствъ, обнимающихъ всѣ части науки, укажемъ на von Bebbel, «Lehrbuch der M.»; Дачиновъ, «Основы М.». Гораздо короче и популярнѣе извѣстный курсъ Mohr, «Grundzüge der M.»; здѣсь главное вниманіе обращено на явленія погоды, имѣется русскій переводъ съ 1 дѣлскаго изданія: «М. или наука о погодѣ». Совершенно самостоятельная книга о погодѣ: Abercromby, «Weather» (есть нѣм. перев.), систематическое руководство по ученію о погодѣ von Bebbel: «Handbuch der ausübenden Witterungskunde». Книга Поморцева, «Синоптическая М.», по своему характеру стоитъ посрединѣ вышеупомянутыхъ. По динамической М. Sprung, «Lehrbuch der M.» По климатологіи: Haan: «Handbuch der Klimatologie»; Воейковъ, «Климаты земнаго шара». По сельскохозяйственной М. Houdaille, «Meteorologie agricole»; по дѣлсной Hornberger: «Grundriss der M.». Совершенно популярны, очень краткіе курсы «Houzeau et Lancaster Meteorologie»; Skott, «Elementary M.». Сборники наблюденій и періодическія изданія см. Метеорологическія изданія.

**Метороскопъ**—приборъ, при помощи котораго думали предсказывать погоду. Одинъ изъ болѣе распространенныхъ метороскоповъ—приборъ Малекреди, усовершенствованный Фивроемъ, состоялъ изъ открытой съ верхняго конца стеклянній трубки, наполненной до верху смѣсью изъ 2 частей камфоры, 1 части селитры и 1 части амміачной соли, предварительно обработанныхъ спиртомъ и затѣмъ смѣшанныхъ съ дистиллированной водою въ такой пропорціи, чтобы образовалась весьма жидкая кашка. При измѣненіи содержанія вода-

ныхъ паровъ въ воздухѣ эта каница могла сильно мутить или даже могла наступить кристаллизациа. По состоянью жидкости, по мѣтннмъ изобрѣтателя, можно предсказывать погоду. Въ позднѣйшее время въ М. заставили на указатель дѣйствовать одновременно термометръ и гигрометръ; такъ, напримѣръ, погодуказатель Ламбрехта, въ которомъ особымъ указателемъ отмѣчается сверхъ того еще и состоянне барометра. Совокупность показаній двухъ стрѣлокъ даетъ возможность, по словамъ изобрѣтателя, предсказывать погоду. М. не вошли, однако, въ практику—и это понятно: погода—явленіе такое сложное, что по измѣненію одного какого-нибудь ея элемента, напр. влажности воздуха, судить о возможныхъ измѣненіяхъ всего цѣлаго, погоды, немислнмо. См. Поморцевъ, «Очеркъ ученія о предсказаніи погоды» (1882).

**Метеоры** или *метеорные монастыри* — группа греческихъ м-рей къ С от Стаги, въ Фессалии. Въ 1367 г. св. Нилъ основалъ зѣсь первый м-рь. Число обитателей мало по малу дошло, какъ говоритъ преданіе, до 24. Изъ нихъ составила община, носившая названіе «Стагійскіе скиты» или «Скиты Стаги» и подчинявшаяся одному *проту* (Протосъ). Теперь уцѣлѣли только 7 м-рей; они образуютъ единственную сколько-нибудь значительную монастырскую общину Балканскаго полу-ва за пределами Афона. Ср. Heuzey, «Les couvents des Météores en Thessalie» (въ «Revue archéologique», 1864).

**Метерлингъ** (Maeterling) — см. Мэтерлянгъ.

**Метидя** (греч. Μῆτις, лат. Metis) — у древнихъ олицетвореніе мудрости, дочь Океана и Тивои (Hesiod, «Theogonia», 353), первая жена Зевса. Такъ какъ было предсказано, что М. родитъ сначала дочь, а потомъ сына, которому судьбою предназначена власть, то Зевсъ проглотилъ ее, послѣ чего изъ его головы родилась Афина. Съ тѣхъ поръ Зевсу нечего уже было опасаться М., такъ какъ, принявъ ее въ себя, онъ получалъ отъ нея возвышенія добра и зла. См. Гезіодъ, «Теогонія», 886 сл.

**Метиленъ**,  $\text{CH}_2(\text{OCH}_2)_2$ —эфиръ, принадлежитъ къ ряду ацеталей (см.). Безцвѣтная, подвижная, весьма летучая жидкость, кипитъ при 42°, уд. вѣсъ 0,855, слабо воспламеняется; по запаху напоминаетъ хлороформъ и искусный эфиръ, вѣдкаго ароматическаго вкуса. Растворяется въ 3 частяхъ воды, въ алкогольѣ, въ жирныхъ и эфирныхъ маслахъ; при испареніи съ кожи производитъ ощущение холода. М.—снотворное средство; благодаря быстрому выдѣленію препарата черезъ легкія, снотворный эффектъ обыкновенно не продолжителенъ. Къ средству быстро образуется привычка. Большія дозы, отъ которыхъ наблюдается вредное вліяніе на дѣятельность сердца, слѣдуетъ признавать опасными. Д. К.

**Метилгидразинъ** — см. Гидразинъ (VIII, 637).

**Метиламинъ** (хим.)—простѣйшій аминъ (см. Амины) съ углеводороднымъ радикаломъ; это аммиакъ, въ которомъ одинъ водородъ замѣненъ метиломъ  $\text{NH}_2(\text{CH}_3)$ . Получается онъ многими, почти всѣми путями, которые при-

мѣнны для полученія аминовъ; въ лабораторіи особенно удобенъ способъ Гофмана, т. е. дѣйствие брома на ацетамидъ въ шлочномъ растворѣ  $\text{CH}_3\text{CO.NH}_2 + \text{Br}_2 + 4\text{KOH} = \text{CH}_3\text{NH}_2 + 2\text{KBr} + \text{K}_2\text{CO}_3 + 2\text{H}_2\text{O}$ ; онъ получается также при восстановленіи хлорпикриина:  $\text{CCl}_3\text{NO}_2 + 6\text{H}_2 = \text{CH}_3\text{NH}_2 + 3\text{HCl} + 2\text{H}^2\text{O}$ ; эта реакція удобна для полученія большихъ количествъ. М. есть газъ (темн. кипѣнія жидкаго—6°), весьма похожій на аммиакъ, отличается отъ него немного только по запаху; въ одномъ объемѣ воды при 12,5° растворяется его 1150 объемовъ; водный растворъ отличается отъ нашатырнаго спирта способностью растворять гидратъ окиси алюминія и горючестью; при горѣніи въ водномъ растворѣ получается синильная кислота:  $\text{CH}_3\text{NH}_2 + \text{O}_2 = \text{CNH} + 2\text{H}_2\text{O}$ , которая при дѣйствіи водорода при 110° въ присутствіи платиновой черни способна превращаться обратно:  $\text{CNH} + 2\text{H}_2 = \text{CH}_3\text{NH}_2$ . М. встрѣчается въ нѣкоторыхъ выдѣленіяхъ животнаго тѣла, образуется при разложеніи креатина, саркозина, находится въ седьмомъ разсолѣ. С. Колотовъ. Δ.

**Метиленпропанъ** — см. Замѣненіе.

**Метиленитанъ** — см. Глюкозы (VIII, 925).

**Метиленовая зелень**, *синь*, *фиолетъ* — см. Зеленія краски и Краски искусственныя.

**Метиленъ**,  $\text{CH}_2$  — двузамѣненный метанъ  $\text{CH}_2\text{X}_2$  или  $\text{CH}_2\text{XY}$  (гдѣ X и Y какакой-нибудь галоидъ или одноэквивалентный остатокъ кислоты, напр. уксусной или сѣрной) содержитъ въ себѣ  $\text{CH}_2$ —двухатомный остатокъ метана, который и называютъ М. Въ свободномъ состоянн М. неизвѣстенъ, известны его полимеры:  $\text{H}_2\text{C} = \text{CH}_2 = \text{C}_2\text{H}_4$ —этиленъ или газодородный газъ ( $\text{CH}_2$ )<sub>3</sub> =  $\text{C}_3\text{H}_6$ —триметиленъ, ( $\text{CH}_2$ )<sub>4</sub> =  $\text{C}_4\text{H}_8$ —пентаметиленъ и гексаметиленъ, ( $\text{CH}_2$ )<sub>6</sub> =  $\text{C}_6\text{H}_{12}$ —обыкновенно называемый гексагидробензоломъ. Какъ видно изъ данного опредѣленія, соединенія М. съ галоидами должны получаться при дѣйствіи галоидовъ на одноголодозамѣненный метанъ (т. е. напр. при бромированн или хлорированн бромистаго или хлористаго метила), по уравненію:

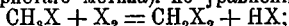

съ другой стороны — при восстановленн трехгалоидозамѣннаго метана, такъ, напр., хлористый М. получается при восстановленн хлороформа  $\text{CHCl}_3$  въ спиртовомъ растворѣ цинкомъ и соляной кислотой; для полученія іодистаго М. восстанавливаютъ іодоформъ іодистымъ водородомъ и фосфоромъ:  $\text{CHI}_3 + \text{HJ} = \text{CH}_2\text{J}_2 + \text{J}_2$ . Отъ іодистаго М. легко перейти къ бромистому, дѣйствуя бромомъ:  $\text{CH}_2\text{J}_2 + 2\text{Br}_2 = \text{CH}_2\text{Br}_2 + 2\text{BrJ}$ . Подъ вліяніемъ же хлористаго или бромистаго іода можно получить смѣшанные галоидо-М., напр.:  $\text{CH}_2\text{J}_2 + \text{ICl} = \text{CH}_2\text{ClJ} + \text{J}_2$ . Галоидо-М. суть жидкости, нерастворимыя въ водѣ, обладающія сладковатымъ запахомъ. Галоидные атомы, въ нихъ заключающіеся, легко замѣщаются сложными группами при реакціяхъ двойнаго объема съ серебряными солями и алкогалатами, напримѣръ  $\text{CH}_2\text{J}_2 + 2\text{AgO} \cdot \text{CO} \cdot \text{CH}_3 = 2\text{AgJ} + \text{CH}_2(\text{OCOCCH}_3)_2$  или  $\text{CH}_2\text{Cl}_2 + 2\text{NaOCH}_2\text{C}_2\text{H}_5 = 2\text{NaCl} + \text{CH}_2(\text{OC}_2\text{H}_5)_2$ . При этомъ получается производныя не существующаго въ сво-

бодномъ состояннн метиленгликола  $\text{CH}_2(\text{OH})_2$ , представляющаго собою какъ бы соединеннн М. съ двумя водными остатками. Забмчательное соединенн, содержащее въ себб М. и кислородъ, есть  $\text{CH}_2\text{O}$ —муравынный алдегидъ (формалдегидъ, оксиметиленъ), простбйшнн изъ углеводовъ (см. Гидраты углерода). Соединенн М. съ сброй извбстно въ видб полимера  $(\text{CH}_2\text{S})_n$  или парато формалдегда. М.-дисульфоновая кислота есть  $\text{H}_2\text{C} < \text{SO}_2\text{OH}$ , вещество, полученное въ видб очень непостоянныхъ игольчатыхъ кристалловъ Либихомъ при дбйствн сбрнаго ангидрида на метиловый эфиръ. Хлористый М. (темп. кип.  $41^\circ,6$ , уд. вбсъ  $\frac{0^\circ}{4^\circ} = 1,37777$ , по Торпе) см. ниже. Иодистый М. (темп. плав.  $4^\circ$ , темп. кип.  $180^\circ$ ) забмчательнъ своимъ чрезвычайно большнмъ уд. вбсомъ, равнымъ  $\frac{15^\circ}{15^\circ} = 3,28528$ , который обусловливается высокимъ содержаннемъ йода ( $94,9\%$ ). Какъ одна изъ тяжелбйшихъ органическихъ жидкостей, иодистый М. очень удобенъ для раздбленн составныхъ частей измельченныхъ минераловъ (Brauns); смбсь его съ различными количествами бензола употребляется при опредбленн уд. вбса солей (Retgers). Съ ртутно-йодистый М. образуетъ соединенн  $\text{JHg}_2\text{CH}_2\text{J}$  (Sakurai). В. Я. А.

**Хлористый метиленъ** (мед.) — безцвбтная, съ запахомъ хлороформа жидкость, предложенъ былъ какъ анестетическое средство, вмбсто хлороформа, но до сихъ поръ, вслбдствие опасныхъ побочныхъ явленнй, которыя вызываются этимъ препаратомъ, послбдннн не нашелъ сколько-нибудь значительнаго распространення. Д. К.

**Метилирование**—см. Забмщеннн.

**Метиловый спиртъ**  $\text{CH}_4\text{O}$  — представляетъ собою простбйшнн изъ алкоголей  $\text{CH}_2\text{OH}$ . М. спиртъ въ свободномъ состоянн встрбчается въ сокб нбкоторыхъ растений (Гуттейтъ и Макеннъ) и въ водномъ дистиллатб плодовъ Negesleum'a (Гуттейтъ). Въ видб метиласциллового эфира въ винтергеновомъ маслб (масло изъ растения Gautheria gracilis-

bens). Прнсутствн М. спирта среди жидкихъ продуктовъ сухой перегонки дерева было замбчено еще Боилемъ. Первое бльшее нзслбдованн М. спирта было сбдано Дома и Пелнго въ 1834 г., которые и дали ему нмя М. или древеснаго спирта (мбдо—вино, Блуд—дерево). М. спиртъ образуется при сухой перегонкб свекловичной патоки (Венсанъ), муравыниокислога кальцн (Патерно и Либенъ, Фридель и Сильва). Для полученн М. спирта въ значительномъ количествб (ср. также XI, 120) оставляютъ отстаиваться жидкнй продуктъ сухой перегонки дерева для отдбленн смолистой его части отъ водянистой, содержащей уксусную кислоту и М. спиртъ; послб достаточно продолжнтельного отстаиванн верхннй слой жидкости фильтруютъ черезъ песокъ и отгоняютъ или прямо, или предварительно нейтрализуя фильтратъ известью. Въ первомъ случаб гонку ведутъ въ мбдныхъ сосудахъ, нагрбваемыхъ паромъ, во второмъ случаб употребляютъ сосуды изъ кованаго желбза, которые нагрбваютъ прямо огнемъ. Полученный дистиллатъ смбшиваютъ съ известью и затбм подвергаютъ новой перегонкб; наконецъ, примбшиваютъ къ дистиллату небольшое количество сбрной кислоты для того, чтобы связать аммиакъ и амины, и снова отгоняютъ. Въ нбкоторыхъ случаяхъ вмбсто извести употребляютъ мбль, одинъ или съ двууглекислымъ натрнемъ. Дистиллата производятся или въ мбдныхъ сосудахъ, нагрбваемыхъ паромъ, или въ ретортахъ, окруженныхъ желбзой «рубашкой», нагрбваемыхъ голымъ огнемъ. Сырой спиртъ, получаеый такимъ образомъ, безцвбтенъ, его уд. вбсъ=0,82—0,87. Для разрушенн нбкоторыхъ непрнятно пахнущихъ примбсей прнбгаютъ къ помощи окислителей, напр. двуххромокислому калию и дбйствню солнечнаго свбта, послб чего получаютъ совершенно безцвбтную жидкость, имбющую очень слабый запахъ. Выходъ спирта въ значительной степени зависитъ отъ породы дерева, отъ состоянн влажности взятаго дерева и отъ равномерности и надлежащей степени нагрбванн. Прнводнмалъ таблица содержать данныя, полученные Барилло при изученн сухой перегонки дерева.

Продукты сухой перегонки 100 кгр.	Родъ дерева.										
	Дубовая вбтвь, оцъ, вбзъ, букъ, 1/3 нальк.	Береза, наль, 1/3 нальк.	Старый дубъ.	Осиень, наль, нальк.	Сухой дубъ, доскн.	Вбзъ, доскн.	Наль, доскн.	Дубъ.		Вбзъ, подбвнн.	Вбзъ, подбвнн.
Метиловый спиртъ (литры)	2,15	1,50	1,46	1,69	1,37	1,76	1,38	0,38	0,93	1,39	1,41
Уксусная кислота (кгр.).	5,90	4,54	3,75	4,42	3,72	5,71	6,24	1,31	4,31	4,18	5,00
Уголь (кгр.) . . . . .	23,00	22,00	24,00	22,00	22,50	24,30	25,00	20,00	24,00	23,00	24,50

Большое количество М. спирта добывается сухой перегонкой отбросовъ свеклосахарнаго производства. Дистиллатъ въ этомъ случаб содержитъ аммиачныя соединенн, метиламнн, цианнстый металь и М. спиртъ. Жидкость нейтрализуютъ сбрной кислотой и подвергаютъ перегонкб; отгонъ содержитъ М. спиртъ и

цианнстый металь; послбднн разрушаютъ новой ректификацнй надъ известью и дистиллатъ, содержащнй водный М. спиртъ, обезвоживаютъ негашеной известью. Продажный древесный спиртъ (esprit de bois, Holzgeist, wood sprit) содержитъ отъ 35% до 95% чистаго М. спирта. Кромя того, въ немъ

Д Е Р Е В О .	Вѣсъ дере- ва (нгр.)	Вѣсъ продуктовъ		Выходъ въ %.		Примѣчанія.
		Метил. спиртъ (литры).	Уксу- воксис. извѣсть (нгр.).	Метил. спиртъ.	Уксу- воксис. извѣсть.	
Малыми кусками . . . . .	1400	16	116	1,14	8,20	Хвойныя деревья срубленные за 8 мѣс. передъ опы- томъ, небольшія. Дерево хорошаго качества, отлично высушено. Лѣсопильн. отбросъ.
$\frac{2}{3}$ неочищеннаго отъ коры и $\frac{1}{3}$ очищеннаго . . . . .	1600	21	183	1,30	11,50	
Очищенное отъ коры . . . . .	1800	26	197	1,44	11,10	
Бѣлый букъ (попѣнья) . . . . .	1750	24	211	1,37	12,00	
Дубовыя доски . . . . .	1840	30	195	1,60	10,60	
Букъ, шпирокія доски . . . . .	1800	33	198	1,80	11,00	
Дубовая кора (сухая) . . . . .	1900	16	163	0,84	8,50	

содержатся: алдегидъ, диметилацеталь, аллиловый спиртъ, ацетонъ, метилэтилкетонъ и другіе высшіе кетоны. Эти различныя примѣси вліяютъ на уд. вѣсъ древеснаго спирта и въ особенности на его способность раство- рять различныя вещества, какъ-то, шеллакъ и др. смолы. Наибогѣе чистый спиртъ упо- требляется для спиртовыхъ лампъ, менѣе чистые сорта предпочитаются, какъ хорошіе растворители, фабрикантами лаковъ. Полу- ченіе чистѣйшаго М. спирта, по способу, патентированному Шиперомъ и Роштенемъ, производится такъ. Древесный спиртъ сначала перегоняютъ съ известью и затѣмъ дробной перегонкой доводятъ въ немъ количество ацетона до 1—2%. Для удаленія и этихъ 1—2%, ацетона М. спиртъ доводятъ до кипѣнія (съ обратнопоставленнымъ холодильникомъ) и вво- дятъ въ него сухой хлоръ; отъ времени до времени отгоняютъ небольшія порціи, кото- рыя испытываютъ на содержаніе ацетона при помощи іодоформной реакціи (см. Іодо- формъ). Когда эта реакція дастъ отрица- тельные результаты, тогъ хлора прекращаютъ и отдѣляютъ дробной перегонкой М. спиртъ отъ получившихся высококипящихъ хлораце- тоновъ, а отъ сѣдѣвъ хлора очищаютъ ново- ю перегонкой надъ известью. Такимъ обра- зомъ полученный М. спиртъ совершенно не содержитъ ацетона; хлорацетоны могутъ быть обращены въ ацетонъ дѣйствиемъ восстано- вителей. Для полученія чистаго М. спирта также готовятъ его щавелевый или муравьи- ный эфиръ, которые затѣмъ разлагаютъ, на- грѣвая или съ водой (Вѣлеръ), или съ воднымъ амміакомъ (Гродзкій и Кремеръ). Метилловый эфиръ бензойной кислоты, нагрѣтый съ раство- ромъ 16 ч. ѣдкаго натра въ 5 ч. воды, даетъ М. спиртъ (Каріусъ). Обработывая 10 ч. про- дажнаго древеснаго спирта 1 ч. іода, затѣмъ прибавляя къ жидкости ѣдкаго натра до ис- чезновенія іоднаго окрашванія и дистиллируя жидкость, Реньо и Вилльжанъ получали чистый М. спиртъ. Диттмаръ и Фауситтъ настаивали 100 куб. стм. сырого спирта съ 150 грм. твердаго ѣдкаго натра, дистиллировали; затѣмъ смѣшивали 500 грм. щавелевой кислоты съ 200 куб. стм. сѣрной кисл., прибавляя къ этой смѣси 400 куб. стм. очищеннаго натромъ спирта и всю смѣсь нагрѣвали на водяной банѣ; кристаллы метилщавелеваго эфира сушили отжиманіемъ и омывая нагрѣваніемъ съ водой до 70°. Ото- гнанный спиртъ обезвоживали баритомъ, из- вѣстью и безводнымъ мѣднымъ купоросомъ.

*Свойства М. спирта и его реакціи.* М. спиртъ есть безцвѣтная жидкость съ запа- хомъ, напоминающимъ запахъ этиловаго спирта. Темп. кип. 66°,78 (Regnault); 64°,8 (Vincent и Delachanal); 65°,75—66°,25 (Grodzki и Krämer); 65°,3—66 (Perkin); 64°,96 при 760 мм. (Ditt- mar и Fawsitt); 64°,8 при 763 мм. (Schiff).

Уд. вѣсъ при  $\frac{0^\circ}{0^\circ}=0,8142$  (Kopp);  $\frac{15^\circ}{15^\circ}=0,79726$ ;

$\frac{25^\circ}{25^\circ}=0,78941$  (Perkin);  $\frac{64^\circ,8}{4^\circ}=0,7476$  (Schiff);

$\frac{0^\circ}{4^\circ}=0,81015$ ,  $\frac{15^\circ,56}{4^\circ}=0,79589$  (Dittmar и Faw-

sitt). Капиллярная постоянная при темп. кип.  $a^2=5,107$  (Шиффъ); крит. темп. 241,09 (Шмидтъ). Упругость пара при 15°=72,4 мм.; при 29°,3 =153,4 мм.; при 43°,0=292,4 мм.; при 53°=470,3 мм.; при 65°,4=766,6 мм. (Д. Коноваловъ). Теллота горѣнія=170,6, теллота образо- ванія 61,4 (Штоманъ, Клеберъ и Лангбейнъ). М. спиртъ смѣшивается во всѣхъ отношеніяхъ съ водой, этиловымъ спиртомъ и эфиромъ; при смѣшеніи съ водой происходитъ сжатіе и разогрѣваніе. Горитъ синеватымъ пламенемъ. Подобно этиловому спирту—сильный раство- ритель, вслѣдствие чего во многихъ случаяхъ можетъ замѣнять этиловый спиртъ. Въ крѣп- кихъ водныхъ растворахъ М. спиртъ, при- вятый внутрь, ядовитъ. Безводный М. спиртъ, растворяя небольшое количество мѣднаго купороса, пріобрѣтаетъ голубовато-зеленое окра- шиваніе, поэтому безводнымъ мѣднымъ купо- росомъ нельзя пользоваться для открытія сѣдѣ- довъ воды въ М. спиртѣ; но онъ не раство- ряетъ  $\text{CuSO}_4 \cdot 7\text{H}_2\text{O}$  (Клеплъ). М. спиртъ даетъ со многими солями соединенія, подобныя кри- сталлогидратамъ, напримѣръ:  $\text{CuSO}_4 \cdot 2\text{C}_2\text{H}_5\text{OH}$ ;  $\text{LiCl} \cdot 3\text{C}_2\text{H}_5\text{OH}$ ;  $\text{MgCl}_2 \cdot 6\text{C}_2\text{H}_5\text{OH}$ ;  $\text{CaCl}_2 \cdot 4\text{C}_2\text{H}_5\text{OH}$  представляетъ собою шестигоронную табли- цу, разлагаемая водою, но не разрушаемая нагрѣваніемъ до 100° (Капе). Соединеніе  $\text{BaO}_2\text{C}_2\text{H}_5\text{OH} \cdot 2\text{H}_2\text{O}$  получается въ видѣ блестя- щихъ призмъ при раствореніи  $\text{BaO}$  въ водномъ М. спиртѣ и испареніи на холоду полученной жидкости при комнатной темп. (Форкрандъ). Съ ѣдкими щелочами М. спиртъ образуетъ соедине- нія  $5\text{NaOH} \cdot 6\text{C}_2\text{H}_5\text{OH}$ ;  $3\text{KOH} \cdot 5\text{C}_2\text{H}_5\text{OH}$  (Геттгаъ). При дѣйствіи металлическихъ калия и натрія легко даетъ алкогалаты, присоединяющіе къ себѣ кристаллизационный М. спиртъ и иногда воду. При пропусканіи паровъ М. спирта че- резъ докрасна накалившую трубку получается

$C_2H_2$  и др. продукты (Бертело). При пропускании паров М. спирта над накаленным цинком получается окис углерода, водород и небольшая количества болатного газа (Jahn). Медленное окисление паров М. спирта при помощи раскаленной платиновой или мѣдной проволоки представляет лучшее средство для получения больших количеств формальдегида:  $2C_2H_5OH + O_2 = 2HCHO + 2H_2O$ . При дѣйствии хлористого цинка и высокой темп. М. спирт дает воду и углеводороды формулы  $C_nH_{2n+2}$ , а также небольшие количества гексаметилензола (Лебел и Гринь). М. спирт, нагрѣтый съ нашатыремъ въ запаянной трубкѣ до  $300^\circ$ , даетъ моно-, ди- и триметиламины (Бертело). Съ обильной известью не даетъ хлорформа (Гольдберг). При пропускании паров М. спирта надъ ѣдкимъ кали при высокой темп. выдѣляется водородъ и образуются послѣдовательно муравьино-кислый, щавелевокислый и, наконецъ, углекислый калий; концентрированная серная кислота даетъ метилсерную кислоту  $C_2H_5HSO_4$ , которая при дальнѣйшемъ нагрѣвании съ М. спиртомъ даетъ метиловый эфир (см.). При перегонкѣ М. спирта съ избыткомъ серной кислоты въ отгонъ переходитъ ди-метилсерная кислота  $(C_2H_5)_2SO_4$ . При дѣйствии сернаго ангидрида  $SO_3$  получается  $C_2H_5(OH)(SO_3H)_2$  и  $C_2H_5(SO_3H)_2$  (см. Метилень). М. спиртъ при дѣйствии хлористой кислоты, пятихлористого фосфора и хлористой серы даетъ хлористый метиль  $C_2H_5Cl$ . Дѣйствиемъ  $HBr$  и  $H_2SO_4$  получаютъ бромистый метиль. Подкисленный 5% серной кислотой и подвергнутый электролизу, М. спиртъ даетъ  $CO_2$ ,  $CO$ , муравьино-метиловый эфиръ, метилсерную кислоту и метиляль  $C_2H_5(OCH_3)_2$  (Ренаръ). При нагрѣвании М. спирта съ хлористоводородными солями ароматическихъ оснований (анилиномъ, ксилидиномъ, пиперидиномъ) легко происходитъ замѣнение водорода въ бензольномъ ядрѣ метиломъ (Гофманъ, Ладенбургъ); реакція имѣетъ большое техническое значеніе при приготовленіи метиланилина и др. искусственныхъ пигментовъ.

**Анализъ.** Чистый М. спиртъ не даетъ Либенсовской іодоформенной реакціи съ іодомъ и поташемъ. Количество М. спирта въ продажномъ древесномъ спиртѣ опредѣляютъ, прибавляя 5 куб. стм. спирта (10 капель въ минуту) къ 30 грм. іодистаго фосфора, помещеннымъ въ колбу съ обратно поставленнымъ холодильникомъ. Колбу нагрѣваютъ 5 минутъ въ кипящей водѣ и затѣмъ отгоняютъ образовавшійся іодистый метиль  $C_2H_5J$ . Объемъ полученнаго іодистаго метила отсчитываютъ въ градуированномъ приемникѣ; 5 куб. стм. М. спирта даютъ 7,19 куб. стм. іодистаго метила (Креэль, Гроздкій и Кремеръ). Если желаютъ опредѣлить, сколько М. спирта содержится въ видѣ метилуксуснаго эфира, изслѣдуемый спиртъ кипятятъ съ избыткомъ титрованнаго щелочнаго раствора и опредѣляютъ количество щелочи, пошедшее на омыленіе эфира. Измѣненія, введенныя Барди и Борде въ способъ Креэля, состоятъ въ томъ, что  $P_2O_5$  берутъ въ два раза меньше, но затѣмъ прибавляютъ 5 куб. стм. водн.  $HJ$ , отгоняютъ жидкость при  $80^\circ$ — $100^\circ$  и подъ конецъ гонки прибавляютъ 5 куб.

стм. воды; іодистый метиль промываютъ 1—2 раза водой и измѣряютъ. Для древеснаго спирта, идущаго на приготовленіе диметиламина, вредною примѣсью является диметиладеталь  $C_2H_5NH(OCH_3)_2$ , такъ какъ онъ кипитъ при  $64^\circ$ , близко къ температурѣ кипѣнія М. спирта, и даетъ съ іодистымъ фосфоромъ іодистый метиль, но не реагируетъ съ хлористоводороднымъ анилиномъ. Такою же вредною при полученіи диметиламина примѣсью является и ацетонъ. Количество его опредѣляютъ, встряхивая 1 или 2 куб. стм. древеснаго спирта съ 20—30 куб. стм. нормальнаго воднаго раствора  $KOH$ , прибавляя 20—30 куб. стм.  $\frac{1}{10}$  нормальнаго іоднаго раствора до тѣхъ поръ, пока жидкость не начнетъ окрашиваться. Жидкость подкисляютъ соляной кислотой (уд. в. 1,025), прибавляютъ въ избыткѣ  $\frac{1}{10}$  нормальнаго серноватостокислагого натрія и избытокъ опредѣляютъ, обратно титруя іоднымъ растворомъ. Если былъ взятъ 1 куб. стм. М. спирта, то въсь ацетона, содержащагося въ 100 куб. стм., находятъ, умножая количество прореагировавшаго іода на 7,612 (Мессингеръ, Кремеръ, Гинтъ). Опредѣленіе количества М. спирта въ денатурированномъ винномъ спиртѣ можно производить, окисляя изслѣдуемый спиртъ титрованнымъ растворомъ двуххромикислаго калия; 1 ч. виннаго спирта, окисляясь въ уксусную кислоту, восстанавливаетъ 4,278 ч.  $K_2Cr_2O_7$ , а 1 ч. М. спирта, окисляясь въ  $CO_2$  и  $H_2O$ , восстанавливаетъ 9,224 ч.  $K_2Cr_2O_7$ . Генеръ употребляетъ растворъ 80 грм.  $K_2Cr_2O_7$  и 150 куб. стм.  $H_2SO_4$  въ литрѣ воды, прибавляетъ избытокъ реактива и невозстановленное двуххромикислое кали опредѣляетъ титрованиемъ.

В. А. Яковлевъ А.

**Метиловый эфиръ**  $C_2H_5O \cdot C_2H_5 = C_2H_5 \cdot O \cdot C_2H_5$  — жидкость при  $-24^\circ$  (Реньо), при обыкновенныхъ условіяхъ безвѣстный, пріятнаго запаха газъ; растворимость въ водѣ 37 об. въ 1 об. воды при  $13^\circ$ . Образуется при нагрѣваніи М. спирта съ серной кислотой (Дюма и Пеллиго; Кэнь) или съ борной кислотой (Эбельманъ). Образуется также наряду съ хлористыми тетраметиламмоніемъ и триметиламмоніемъ при нагрѣваніи нашатыря съ избыткомъ метиловаго спирта (Вейтъ). Приготовляется нагрѣваніемъ при  $180^\circ$  13 ч. метиловаго спирта и 20 ч. серной кислоты. Для очищенія отъ  $SO_2$ ,  $CO_2$  и  $C_2H_5OH$  продуктъ реакціи пропускаютъ черезъ водное ѣдкое кали и затѣмъ черезъ крѣпкую серную кислоту, поглощающую 600 об. М. эфира. Изъ такого раствора М. эфиръ получаютъ, выливая растворъ по каплямъ въ равный объемъ теплой воды, и сушатъ въ хлоралцѣвевыхъ трубкахъ (Эрленмейеръ и Крихауверъ). Съ газообразнымъ  $HCl$  М. эфиръ энергично реагируетъ и даетъ соединеніе  $(C_2H_5)_2O \cdot HCl$ , кипящее при  $2^\circ$ . Продукты бром- и іодозамѣненные получены В. Тищенко при дѣйствии  $HBr$  и  $HJ$  на триокси-метилень. Продукты хлорирования изучены Фриделемъ и Реньо. М. эфиръ предгаляи, какъ газъ, удобный для воспроизведенія низкихъ температуръ, но до сихъ поръ его въ большомъ количествѣ не примѣняютъ. Способъ технического полученія см. Tellier («Jahresberichte», 1877).

В. Я. А.

**Метилъ**  $\text{CH}_3$  — одноатомный радикаль (см.), остатокъ болотнаго газа  $\text{CH}_4 = \text{H}.\text{CH}_3$ , который потому можетъ быть названъ водородистымъ метиломъ. Не являясь въ свободномъ состояннн, въ формѣ  $\text{CH}_3$ , подобно атомамъ такихъ элементовъ, какъ хлоръ Cl, кислородъ O, водородъ H, азотъ N и др., образующихъ частицы  $\text{Cl}_2$ ,  $\text{O}_2$ ,  $\text{H}_2$ ,  $\text{N}_2$  и т. д., М. извѣстенъ въ видѣ *диметила* или этана  $(\text{CH}_3)_2 = \text{CH}_2.\text{CH}_3 = \text{C}_2\text{H}_6$  и въ видѣ соединеній съ различными элементами и др. одноатомными радикалами. Изъ нихъ, кромѣ названныхъ выше соединеній съ водородомъ и М., укажемъ на соединеніе съ хлоромъ — *хлористый М.*  $\text{CH}_3.\text{Cl}$ , съ іодомъ — *іодистый М.*  $\text{CH}_3.\text{J}$ , съ кислородомъ — *метиловый эфиръ*  $\text{CH}_3.\text{O}.\text{CH}_3$ , съ воднымъ остаткомъ — *метиловый спиртъ*  $\text{CH}_3.\text{OH}$ , съ карбосилидомъ — *уксусную кислоту*  $\text{CH}_3.\text{CO}.\text{NO}$ , съ апетидомъ — *аммонъ*  $\text{CH}_3.\text{CO}.\text{SH}$ , съ амидогруппой — *метилами*  $\text{CH}_3.\text{NH}_2$ , съ цианомъ — *цианистый М.* или *ацетонитрилъ*  $\text{CH}_3.\text{CN}$  и т. д. Всѣ эти соединенія можно разсматривать какъ продукты замѣщенія (см.) водорода М. въ частицахъ: водорода  $\text{H}_2$ , метана  $\text{CH}_4$ , хлористаго  $\text{HCl}$  и іодистаго водорода  $\text{HJ}$ , метиловаго спирта  $\text{CH}_3.\text{OH}$ , воды  $\text{H}.\text{OH}$ , муравьиной кислоты  $\text{H}.\text{CO}.\text{NO}$ , уксуснаго алдегида  $\text{H}.\text{CO}.\text{SH}$ , амміака  $\text{H}.\text{NH}_2$ , синильной кислоты  $\text{H}.\text{CN}$  и т. д.

**Метизація** — скрещиванье животныхъ разныхъ породъ.

**Метисы** — люди смѣшанной крови, дѣти бѣлыхъ и индѣйцевъ или бѣлыхъ и негровъ. По опредѣленію Катрфажа, вся «раса полинезийская есть не только смѣшанная, но даже метиская раса». Животныя, происшедшія отъ смѣшенія однородныхъ животныхъ, но разнаго племени, называются въ просторѣчнн *ублюдками*, но иногда также и *метисами*.

**Метковичъ** (хорв. Metković) — торговый городъ въ австрійской области Далмаціи, на границѣ съ Герцеговиной, на р. Неретвѣ (итал. Neretta), которая здѣсь дѣлается сухоходною. Около 1500 жит., сербско-хорватскаго племени. Со времени австр. оккупации М. служитъ главнымъ пунктомъ ввоза въ Герцеговину.

**Метла** — названіе разнообразныхъ луговыхъ злаковъ: *Agrostis* (см. Полевница), *Bromus* (см. Костерь), *Salmagrostis* (см. Вѣйникъ), *Festuca* (см. Овсяница), *Milium* (см. Боръ).

**Метла**, *метлица*, *мотулика*, *летница*, *отница* — рыболовныя названія *поденки* (Epheméridae), употребляемой рыбаками для привады (приманки и прикармливанія) и для насадки на крючки. М. представляется настолько любимую пищу для рыбы, что она объѣдается ею иногда до смерти; вообще же рыба, пойманная во время валового вылета М., скоро снетъ, покрывается красными пятнами, при чемъ мясо ея рыхлѣе и безвкуснѣе обыкновеннаго. Рыбаки дѣлаютъ запасы М., доя ея или частымъ сачкомъ, или махая зажженою лучиною, при чемъ опаленныя наськомыя падаютъ въ лодку на разостланное хошевое покрывало.

**Метла** — см. Ручейники.

**Метлиевскій** (Амвросій Лукьяновичъ, 1814—70) — малорусскій стихотворецъ. Род.

въ Полтавской губ., въ семьѣ мелкопомѣстнаго дворянина, учился въ гадячскомъ уѣздномъ училищѣ и харьковскомъ университетѣ; въ 1839 г. защитилъ магистерскую диссертацію: «О сущности цивилизаціи и значеніи ея элементовъ», и съ тѣхъ поръ до 1850 г. читалъ лекціи по исторіи русской литературы въ харьковскомъ университетѣ, потомъ въ кievскомъ и затѣмъ снова въ харьковскомъ (1854—58); въ принадлежъ меланхоліи застрѣлился. Докторская диссертація М.: «Взглядъ на историческое развитіе теоріи прозы и поэзіи» вышла въ 1850 г. Начеаталъ еще «Рѣчь объ истинномъ значеніи поэзіи» (1843). Работы М. не имѣютъ значенія и скомпилированы по пособіямъ; какъ преподаватель, онъ привлекалъ къ себѣ студентовъ только идеальнымъ настроеніемъ, выражавшимся преимущественно въ любви къ народной поэзіи. М. хорошо владѣлъ малорусскою народною рѣчью и усердно собиралъ пѣсни. Изданный имъ въ 1854 г. сборникъ народныхъ пѣсенъ до сихъ поръ не потерялъ значенія; дѣлу пробужденія интереса къ малорусской народности онъ оказалъ важную услугу. И для ученыхъ разсысканий долгое время (до выхода сборниковъ Чубинскаго и Головацкаго) «Народныя южнорусскія пѣсни» М. давали обильный матеріалъ. Костомаровъ и Потебня многое изъ него почерпнули. Въ сборникъ вошли пѣсни, записанныя самимъ М. и доставленныя ему Н. С. Блюзерскимъ, М. А. Марковичъ (Марко-Вовчокъ) и др. Кромѣ того, М. издалъ въ 1848 г. «Южный русскій сборникъ», куда вошли произведенія его собственныя и нѣкоторыхъ современныхъ ему малорусскихъ стихотворцевъ (Петренка, Макаровскаго и др.). Въ 1852 г. онъ издалъ «Байки», Боровиковскаго. Собственныя малорусскія стихотворенія М. проникнуты романтическимъ идеализмомъ, любовью къ родному слову и родной старинѣ; въ нихъ много меланхолическихъ обращеній къ казачеству и къ Днѣпру. Стихотворенія М. обнаруживаютъ знаніе народной жизни, но не отличаются ни разнообразіемъ, ни глубиной содержанія, ни широтой замысла; въ языкѣ нѣтъ выразительности и силы. Большинство стихотвореній отличается грустнымъ характеромъ; изображены нищій, сирота, пожаръ послѣ веселья, кладбище, смерть старика, воспоминающаго передъ тѣмъ о своихъ старыхъ знакомыхъ. Ср. Петровъ, «Очерки исторіи украин. литературы»; Иконниковъ, «Биографическій словарь профессоровъ кievскаго унив.»; Огоновскій, «Исторія литературы русской» (ч. II); Пыпинъ, «Исторія рус. этнографіи» (ч. III); Комаровъ, «Покажчикъ».

Н. Ступиог.

**Методика** — см. Обученіе и Педагогика.  
**Методика исторіи** — занимается вопросомъ о методахъ преподаванія исторіи, въ отличіе отъ исторической методологіи, предметъ которой — методы историческаго *исслѣдованія*. Въ этой педагогической дисциплинѣ существуетъ масса спорныхъ вопросовъ — о преимуществѣзъ того или другаго способа преподаванія исторіи, начиная съ выбора матеріала и приемовъ сообщенія его учащимся и кончая цѣлями, какія должно преслѣдовать преподаваніе исторіи. Въ виду того, что



школьное изучение истории растягивается на несколько лет и отдельные части предмета преподаются учащимся разных возрастов (12 — 13 лет в начале курса, 18 — 20 в конце), многие стоят за концентрический способ, при котором вся история проходит, по меньшей мере, два раза, но различным образом. Различие между обоими курсами может состоять либо только в большей краткости и сжатости (так сказать конспективности) первого сравнительно с последними, либо в самом их характере. Больше разумно, конечно, держаться второго взгляда. Младший курс должен быть эпизодическим, старший — систематическим, как это и было у нас еще недавно в гимназическом преподавании истории, при чем изложение истории для учеников младшего возраста должно быть по возможности конкретным, а большая или меньшая отвлеченность допускается только в старшем курсе. Важное значение в методике истории имеют вопросы о желательном характере учебника, о рассказе или объяснениях учителя, о классном или внеклассном чтении, о пособиях (исторические атласы, картины и т. п.), о письменных работах, («сочинениях») учащихся на исторические темы и т. д. От ответа на вопрос о том, в каком отношении история, как предмет преподавания, должна стоять к истории, как науке, зависит и то, какая роль нужно ставить историческому преподаванию. Многие доселе еще думают, что история должна быть лишь средством для развития памяти (запоминание собственных имен или хронологических дат), для упражнения в гладком рассказе, для развития нравственных или патристических чувств. Нет спора, что все это может быть результатом обучения истории; но если эти результаты будут ставиться целями исторического преподавания, то последнее непременно исказится, и история, как предмет преподавания, будет очень далека от истории, как науки. Лучшие педагоги держатся теперь того мнения, что преподавание истории должно иметь по возможности научный характер и содействовать историческому пониманию действительности. М. история имеет свою довольно обширную литературу, о которой см. Педагогика. *Н. К.*

**Методисты** — англо-американская секта. *История.* В 1729 г. в оксфордском университете пятнадцать молодых людей, проникнутых живым религиозным чувством, составили «общество», члены которого взаимно обязывались укреплять себя в вере и деятельном благочестии, проводить время в общей молитве и назидательных собеседованиях, посещать больных, помогать бедным, отнюдь не отходя, при этом, от «установленной» церкви Англии. Во главе общества стал Джон Веслей (см.), вскоре затем избранный на должность преподавателя греческого языка и получивший священнический сан. Его ближайшими сотрудниками были брат его Карл, Витфильд, Ингам и др. За правильный, методический образ жизни и порядок занятий их прозвали М., а за строго-христианскую деятельность — клу-

бомь святых (the holy club). Когда молва об этом необычайном в то время явлении распространилась по Англии, его вступили недружелюбно; членов общества называли аскетами, сравнивали с ессеями, приписывали им отрицание всяких социальных стремлений. Такое отношение к союзу уменьшило число его членов до пяти, но Веслей не падал духом и, после неудачной попытки миссионерской деятельности в североамериканской колонии Георгии, основал в Лондоне, вместе с братом и при участии «морских братьев» (из которых один, Джон Гамбольд, принадлежал еще к «клубу святых» в Оксфорде), «общество взаимного назидания» (1736). Долго ему казалось, что в нем все еще нет веры, подбодряя истинному христианину. Наконец, чтение предисловия Лютера к посланию к римлянам (где описывается перемена, производимая в душе чувством веры), дало ему успокоение. 21 мая 1735 г. он ощутил себя «обращенным» и «возрожденным». После путешествия в Гернгут, вместе с Ингамом, к «моравским братьям», отказавшимся допустить его до общения с ними в ехаристии (не только потому, что он состоял священником англиканской церкви, но и потому, что он homo perturbatus и «голову держит выше сердца»), он окончательно остановился на учении Лютера о «вере оправдывающей». Вместе с Витфильдом, Веслей предпринял ряд миссионерских путешествий по Англии. Английский народ был в то время совершенно равнодушен к религии, вследствие бездельности англиканского клира. Монтескье, посетивший около этого времени Англию, говорил: «нет религии в Англии»; подобным же образом выражался Волтер. Тем сильнее было впечатление энтузиастической проповеди обоих друзей. В первый день проповеди Витфильда, близ Бристоля, у него было 200 слушателей, на другой день — 1000, а на третий — пять тысяч. Сначала они проповедывали в церквях и оградах церквей, но скоро состоялось постановление о запрещении им доступа в церкви. Тогда Веслей ринулся проповедывать на открытых местах — площадях и полях, и число слушателей его доходило от 2000 до 6000. Формально отлученный от церкви, он открыл свои капеллы в Бристоле и Лондоне. Своим друзьям он посвящал, что смотрит на весь мир, как на свой приход, и что его дело — везде, где есть ищущие спасения чрез веру во Христа. Около этого же времени состоялось отделение веслейцев от гернгутеров: спокойное благочестие последних мало гармонировало с пылким энтузиазмом веслейцев, которые образовали из себя самостоятельное «соединенное общество». Это была первая специально методистская ассоциация. К проповеди были допущены миряне, без различия общественного положения и степени образования; допущено было и проповедничество женщин, пример которого подали мать Веслея, женщину очень умную и даже ученою, которая в спорах с сыном о догматических

вопросахъ, какъ видно изъ ихъ переписки, часто брала верхъ надъ сыномъ. Позже *доушение* мірянъ до проповѣди перешло въ правильно оформленное *учрежденіе* должности *странствующаго* проповѣдниковъ-мірянъ. Веслей, вѣроятно, руководствовался при этомъ примѣромъ Виклефа. Преслѣдованія со стороны англиканской церкви и другихъ церковныхъ обществъ, нападенія печати, насилие черни—ничто не могло остановить распространенія методизма, хотя въ его средѣ и начались внутренне раздоры. Витфильдъ усвоилъ себѣ ученіе кальвинистовъ о предопредѣленіи, прямо противоположное образу мыслей Веслея, и друзья, послѣ долгихъ споровъ, разошлись окончательно. Витфильдъ также завелъ у себя проповѣдниковъ изъ мірянъ, подъ именемъ «глубинныхъ увѣщателей», изъ которыхъ каждый имѣлъ въ своемъ управленіи до 14 общинъ, а «частныхъ увѣщателей», имѣвшихъ дѣло съ 1—3 общинами; надъ ними стоялъ странствующій генералъ-суперъ-интендентъ. Каждая община имѣла у себя лицъ для сбора добровольныхъ приношеній на церковныя нужды; всѣ члены общины стали собираться на генеральную конференцію по крайней мѣрѣ однажды въ годъ. Эта организація М.-кальвинистовъ сохранилась и въослѣдствіи. Успѣху проповѣди Витфильда много помогло содѣйствіе графини Гентингдонъ, давшей миллионы на сооруженіе капеллъ и на другія церковныя нужды М.-кальвинистовъ. Но, ожививъ своимъ пылкимъ краснорѣчіемъ (всего имъ произнесено 18000 рѣчей) религиозность въ нѣкоторыхъ мѣстностяхъ Великобританіи и Америки, Витфильдъ не имѣлъ дара организаціи, почему развитіе методизма-кальвинизма скоро остановилось. Послѣдующимъ своимъ ростомъ методизмъ обязанъ Веслею, организаторскій даръ котораго Маколей находить равнымъ лишь административному таланту кардинала Ришелье. Начало организаціи М.-веслеянцевъ положено въ 1744 г., на первой ихъ «генеральной конференціи». На ней было рѣшено вопросы: чему учить, какъ учить, какую установить дисциплину между послѣдователями методизма. Въ отвѣтъ на первый вопросъ было формулировано догматическое ученіе М. и развита первоначальная идея Веслея о вѣрѣ оправдывающей. Вѣра, предшествующая покаяніемъ, есть состояніе «оправданія», а покаяніе есть сожалѣніе о грѣхѣ. Вѣра оправдывающая есть убѣжденіе, при содѣйствіи св. Духа, что Христосъ любитъ меня и предать Себя за меня на крестъ. Непосредственные плоды оправданія вѣрою—миръ, любовь, радость, власть надъ всякимъ грѣхомъ. Для поддержанія вѣры необходимы добрыя дѣла. Въ сущности методизмъ отнюдь не такъ далеко отступалъ отъ ученія англиканской церкви, какъ это многимъ казалось, и Веслей имѣлъ основаніе утверждать, что М.—не еретика и ихъ несправедливо отлучаютъ отъ церкви. Конференція рекомендовала защищать ученіе англиской церкви, повиноваться епископамъ во всѣхъ предметахъ безразличныхъ, соблюдать каноны, насколько это возможно безъ нарушенія спокойствія совѣсти. Послѣдователей методизма конференція постановила раздѣлить на четыре «клас-

са»: 1) первоначальныя сообщества, 2) союзы, 3) избранныя сообщества и 4) кающіеся. Первоначальныя сообщества образуются изъ «пробужденныхъ», пришедшихъ въ сознаніе своей грѣховности, союзы — изъ тѣхъ, о которыхъ можно думать, что они имѣютъ отпущеніе грѣховъ, избранныя сообщества—изъ людей, которые находятся въ свѣтѣ лица Божія. Кающіеся признавались находящіеся еще въ отпаденіи отъ благодати. Для перевода изъ одного класса въ другой составлены были особая правила. Относительно проповѣдниковъ-мірянъ конференція постановила, что они должны проповѣдывать каждое утро и каждый вечеръ, соблюдать осторожность въ обращеніи съ женщинами, не вступать въ бракъ безъ согласія Веслея, не стыдиться никакихъ работъ, ни отъ кого не брать денегъ безъ вѣдома Веслея, вести журналъ своей дѣятельности и т. д. Премущественнымъ *мѣстомъ проповѣди* должна быть церковь; проповѣдь на поляхъ должна быть допускаема съ осторожностью; особенно слѣдуетъ обращать вниманіе на школы и дѣтей. Провѣдники особенно должны бороться противъ нарушенія воскреснаго отдыха, пьянства, безполезной траты времени, легкомыслія, расточительности, заключенія долговыхъ обязательствъ, контрабанды. Вставать проповѣдники должны въ 4 часа и однажды въ мѣсяцъ содержать ночное бдѣніе. Каждая отдѣльная община подраздѣлялась на кружки или группы подъ названіемъ «классовъ» (class meeting), изъ 10—12 членовъ, которые должны были собираться однажды въ недѣлю подъ предѣлительствомъ старца (пресвитера), чтобы совмѣстно обсуждать духовное состояніе каждаго изъ членовъ и сообщать другъ другу плоды своего духовнаго опыта. Кромѣ мѣстныхъ въ каждой общинѣ проповѣдниковъ, обыкновенно изъ мірянъ, странствующіе проповѣдники въ извѣстные сроки должны были регулярно посѣщать общины: изъ общинъ составлялись округи (district), которыхъ уже въ 1744 г. насчитывалось 40. Всѣ М. однажды въ годъ собирались на *генеральную конференцію*, которая рѣшала всѣ вопросы методистской догматики и дисциплины. Declaration 1784 г. установила, чтобы на конференцію собирались лишь выборные представители отъ общинъ, въ числѣ не болѣе ста. Веслей вѣровалъ въ благодать священства и его преемство отъ апостоловъ и домогался, чтобы епископы англиканской церкви давали методистамъ рукоположенныхъ священниковъ-совершителей таинства; когда ему было въ этомъ отказано, онъ обращался съ просьбою о томъ же къ случайно постытившему Англію въ 1766 г. епископу греческому. Позже, имѣя необходимость въ большомъ числѣ совершителей таинства, онъ счелъ возможнымъ поставлять ихъ тѣмъ способомъ, какимъ, по его мнѣнію, священники поставлялись при апостолахъ, и въ 1784 г. самъ посвятилъ одного изъ своихъ послѣдователей въ «суперъ-интенденты», съ правами епископа, находя, что въ первенствующей церкви не существовало различія между епископами и пресвитерами. Это избраніе «своихъ епископовъ» означало уже полный разрывъ съ «установленною» церковью Англіи, хотя самъ Веслей до конца своей жизни считалъ себя

вѣрнымъ ея сыномъ. Въ 1785 г. англиканская церковь формально объявила М. сектою или отдѣльною церковью. Къ этому времени методизмъ организовался окончательно и установилъ свой особый чинъ литургіи—нѣсколько видоизмѣненную Веседемъ *Common prayer book* церкви англиканской. Методистскія общины скоро развили обширнѣйшую дѣятельность какъ въ Англіи, такъ и въ особенности въ Америкѣ, отстаивая евангеліе противъ рационализма, широко развивая и хорошо организуя филантропическія учрежденія, ведя энергическую борьбу за прекращеніе рабства и торговли неграми. Развилась обширная специально-методистская литература, началось изданіе методистск. газетъ и периодическихъ сборниковъ. Главнымъ способомъ распространенія М. въ массахъ служили разнаго рода митинги: полевыя митинги (*samp-meeting*), дѣлодневныя собранія (*protracted meeting*), митинги рабочихъ, митинги скорбныхъ и угнетенныхъ духомъ, митинги «пробужденныхъ духовно» и т. д. Проповѣдники М., священники (*ministers*) съ ихъ помощниками (*helpers*), не знали усталости, выносили всевозможныя лишения, охотно шли въ тюрьмы, когда на нихъ воздвигалось было гоненіе. Въ Америкѣ пламенные ихъ рѣчи вызвали плачь, рыки горя и отчаянія въ массахъ слушателей, заглушавшіе голосъ оратора. Часто грѣшники, потрясенные безпощадными, хотя и безличными обвиненіями, падали въ конвульсіяхъ. Много способствовало успѣху движенія и то, что въ числѣ проповѣдниковъ находились лица самаго простаго званія. Постѣ прибытія въ Америку методистскаго епископа Коке (1784) состоялось объединеніе всѣхъ М. въ одну «свободную американскую епископальную церковь», оформленное на генеральной конференціи въ Балтиморѣ. Въ 1776 г. появились первыя методистскія общины на о-вахъ Ламанша, а въ 1790 г. — въ самой Франціи. Первую изъ методистскихъ миссій у язычниковъ основалъ Коке, на Антильскихъ о-вахъ; отсюда методизмъ перенесенъ въ Южную Америку, въ Гвианею и на о-въ Цейлонъ. Въ годъ смерти Коке ата миссія насчитывала уже 31 миссіонера и 17000 обращенныхъ, а къ 1880 г. — 103 миссіонера и 50000 обращенныхъ. Въ Африкѣ первая миссія основана въ 1811 г. въ Сиерра-Леоне. Есть методистскія миссіи на о-вахъ Фиджи, въ Новой Зеландіи, въ зап. Австраліи, на о-вахъ Океаніи. Въ Океаніи числится 450 священниковъ (*minister*), при 60000 проповѣдникахъ-мирянкахъ и 350000 обращенныхъ. Въ 1818 г. основано въ Англіи «миссіонерское общество» М., средства котораго къ 1880 г. простирались до 4767150 фр. Умиралъ, въ 1791 г., Веслей оставилъ въ одной Англіи 540 странствующихъ проповѣдниковъ и ок. 134000 членовъ методистской церкви. Въ 1796 г. нѣкто Кильгамъ увлекъ въ расколъ до 5000 человекъ и основалъ «Новый Союзъ» (*New Connection*) М., отличающийся демократическимъ характеромъ и дающій на конференціи бѣдшее значеніе мирянкамъ (въ 1851 г. число его сторонниковъ простиралось до 229646, при 2039 капеллахъ). Въ 1821 г. въ Ирландіи возникло движеніе въ обратномъ смыслѣ, подѣ предводительствомъ Аверелли; основанная имъ

партія «первоначальныхъ методистовъ» отвергаетъ совершеніе евхаристіи по общинамъ. Аверелль возставае также противъ отъѣныхъ полевыхъ митинговъ. Д-ръ Самуэль Варренъ въ 1835 г. прозвель новую схизму среди М., учредивъ отдѣльную ассоціацію «М.-веседеянцевъ» или «М. свободныхъ». Въ 1845 г. отъ общаго состава епископальной методистской церкви отпало до 10000 членовъ, вслѣдствіе споровъ объ организаціи конференцій; агитація, направленная противъ исключительнаго права лицъ духовныхъ на званіе членовъ конференціи, завершилась въ 1875 году постановленіемъ о томъ, чтобы генеральная конференція свободной епископальной церкви состояла изъ двухъ «палатъ»: одна, изъ священнослужителей, завѣдуетъ доктриной и богослужебною дисциплиною церкви, другая, съ участіемъ духовныхъ лицъ, вѣдаетъ всѣ текущія дѣла церковной жизни. На почвѣ этого постановленія состоялось воссоединеніе отпадшихъ съ «епископальною методистскою церковью». Съ тѣхъ поръ методизмъ все растетъ и растетъ, увеличивая число своихъ капеллъ, священнослужителей и проповѣдниковъ, школы для дѣтей, факультетовъ для духовныхъ и мірскихъ проповѣдниковъ, миссій и т. д. Нѣкоторые изъ изслѣдователей методизма называютъ его возрожденіемъ реформаціи и приписываютъ ему большое историческое значеніе; другіе видятъ въ немъ реакцію противъ рационализма и религію народныхъ массъ, сильную лишь до тѣхъ поръ, пока не наступило равновѣсіе разума и чувства.

*Статистика современнаго методизма.* Lelièvre («Encyclopédie des sciences religieuses», Лихтенбергер, т. IX, 1881 г.) сообщаетъ нижеслѣдующія цифровыя данныя о М., относящіяся къ 1875 — 77 гг.:

Наименованіе сектъ.	Число священнослужителей (minister)	Число проповѣдниковъ мирянъ.	Число протестантско-агностиковъ.
<b>I. М. въ Великобританіи:</b>			
Веседеанская методистская церковь.	1887	18711	401596
Миссія этой церкви . . . . .	571	5600	85914
М. первоначальныя . . . . .	1138	15317	182887
М. «Новаго союза» («New Connection»)	180	1149	30805
Унія Веседевой реформы (Wesleyan Reform-Union) .	17	611	7623
Церковь соединенныхъ свободныхъ методистовъ . .	429	3469	78639
Бяблейскіе христіане . . . . .	802	1874	31089
М.-кальвинисты Валлиса . . . . .	565	1560	119809
<b>II. Филиалыя церкви М. англійскія:</b>			
Веседеанцы ирландскіе . . . . .	251	1800	26206

Наименованіе сектъ.	Число свя-щеннослужителей (ministers).	Число проповѣдниковъ и пастырей.	Число протестантскихъ иррегулярныхъ дестатовъ.
Евангелическо-методистская церковь во Франціи.	28	106	1927
Веслеянцы Австраліи. . . . .	432	3771	65832
<b>III. Епископальные М. Сѣверной Америки:</b>			
Епископальная методистская церковь . . . . .	11453	12402	1696837
Епископальные М. южныхъ штатовъ.	3763	5762	796099
Епископальная методистская африканская церковь . . . . .	1418	3168	214808
Епископальная методистская африканская церковь «Сюонъ» . . . . .	1500	2500	190900
Епископальная методистская церковь черной расы.	638	683	112300
Евангелическая ассоціація Альбрехта . . . . .	828	540	105013
Соединенные Братья Епископальные М. Американской уни . . . . .	2152	—	154796
	101	22	2550
<b>IV. Американскіе М. не епископальные:</b>			
М.-протестанты . . . . .	1814	225	113406
Свободные М. . . . .	313	233	10682
Американскіе веслеянцы . . . . .	250	200	25000
М. первоначальные.	196	162	3210
М. независимые. . . . .	24	—	12550
<b>V. М. въ Канадѣ:</b>			
Веслеянская методистская церковь.	1200	3537	123013
М. первоначальные.	97	270	8307
Епископальная методистская церковь . . . . .	267	201	27285
Библейскіе христіане . . . . .	81	197	7793
Епископальная методистская церковь черной расы.	41	20	2100
Всего . . . . .	31436	85083	4665045

Такъ какъ цифра 4665045 представляеть собою только число лицъ, присутствовавшихъ на конференціяхъ, на которыя собираются лишь избранные депутаты отъ методистскихъ общинъ, то, по мнѣнію Ледевра, чтобы получить цифру всего числа М. на земномъ шарѣ, приблизительно вѣрную съ дѣйствительностью, показанный общій итогъ слѣдуетъ увеличить по крайней мѣрѣ впа-

теро, и всѣхъ М. окажется до 25 милліоновъ душъ (въ настоящее время, въ виду сильнаго роста методизма, 31 — 32 милл. душъ). Отличія исчисленныхъ методистскихъ сеутъ отчасти ясны изъ ихъ названій и изъ вышеизложеннаго очерка исторіи М., отчасти не выяснены въ печатной литературѣ или несущественны; такъ напр., церковь М. черной расы ничѣмъ не отличается отъ свободной методистской епископальной церкви, и отдѣльность ея произошла единственно отъ того, что многіе изъ американцевъ не хотѣли молиться въ одной церкви съ черными, какъ не хотѣли сидѣть съ ними рядомъ въ театрахъ, омнибусахъ и т. д. Русскій изслѣдователь, изучавшій методизмъ американскій на мѣстѣ—протоіерей Е. К. Смирновъ,—сообщаетъ о немъ слѣдующія цифры 1872 г. Методистскихъ общинъ въ С.-А. Шт. 25278, храмовъ въ нихъ 21337, церковнаго имущества на 69854121 долларъ; активныхъ членовъ М. (то есть лицъ, принимающихъ участіе въ конференціяхъ)—206000. Число сидѣній въ церквахъ—6528209. Въ двадцать лѣтъ число мет. храмовъ возросло на 8000. Принимаемая во вниманіе эти цифровыя данныя, общее число М. въ С.-А. Шт. можно опредѣлять, въ настоящее время, приблизительно въ 15 милл. душъ. Точное исчисленіе М. затрудняется тѣмъ обстоятельствомъ, что настоятели методистскихъ приходоѡвъ не ведутъ точныхъ метрическихъ записей и показываютъ правительству цифры своихъ прихожанъ произвольно, то уменьшая ихъ, то увеличивая.

*Организація М.* — Методизмъ не внесъ ничего новаго въ область богословія; онъ имѣеть большое значеніе въ исторіи религіозной жизни на Западѣ, но не въ исторіи религіозныхъ доктринъ. До самой своей кончины Веслей провозглашалъ себя только основателемъ новаго религіознаго общества, а не новой церкви. Съ теченіемъ времени, однако, методизмъ получилъ особую, въ сравненіи съ англиканскою церковью, организацію и новый строй богослужбнаго культа; ярко обозначились и нѣкоторыя особенности въ теоретическихъ взглядахъ Веслея, указанныя выше. Въ настоящее время изъ всѣхъ разновидностей методизма наиболее стройную организацію имѣеть «свободная методистская епископальная церковь Америки». Въ 1872 г., на генеральной конференціи въ Нью-Йоркѣ, епископальные М. составили и издали собраніе постановленій своей церкви. Главная ихъ задача—осуществленіе въ жизни началъ христіанской нравственности. Вся церковная организація приспособлена къ тому, чтобы неуклонно слѣдить за каждымъ движеніемъ не только вѣншей, но и внутренней жизни каждого члена церкви. Въ этомъ—существенное отличие М. отъ всякихъ другихъ христіанскихъ церквей. Каждый пресвитеръ долженъ имѣть у себя списокъ крещеныхъ имъ дѣтей, съ указаніемъ мѣста ихъ пребыванія; онъ долженъ организовать ихъ въ разряды и назначить лицъ, обязанныхъ посѣщать каждого изъ дѣтей по крайней мѣрѣ однажды въ недѣлю и вставлятъ ихъ относительно обязанностей, налагаемыхъ на нихъ крещеніемъ. Если дѣтя

потеряет родителей, назначаются лица, которых могли бы заняться его религиозным развитием. Къ причащению не допускаются тѣ, за кѣмъ извѣстенъ какой-либо изъ грѣховъ, влекущихъ за собою отлучение отъ церкви. Бракъ съ «непробужденными» (анализъ этого пробужденія [revival of religion] см. у Е. К. Смирнова: «Рус. Вѣстникъ» 1883 г., февраль, стр. 546 и слѣд.) не допускается; бракъ женскаго пола не могутъ вступать въ бракъ безъ согласія родителей, за исключеніемъ случая, когда родители запрещаютъ бракъ съ христианиномъ. Въ основѣ современной организаціи М. лежитъ община (приходъ), въ которую члены вступаютъ безъ всякаго предварительнаго признанія какихъ-либо вѣроисповѣдныхъ формулъ. Веслей не требуетъ отъ вновь вступающихъ ничего другого, какъ желанія «бѣжать отъ грядущаго гнѣва Божія и спастись отъ грѣховъ». Неофитъ долженъ, однако, предварительно посѣщать такъ называемые «классы» (class-meeting) — еженедѣльные сходы подъ управленіемъ особаго руководителя (leader), обыкновенно — мірянина. Эти «классы» имѣютъ цѣлью установить систему пастырскаго надзора, которая простирается бы на каждого отдѣльнаго члена церкви. Руководитель «класса» долженъ давать отчетъ о каждомъ митингѣ класса и о религиозномъ состояніи его; онъ обязанъ знать, насколько каждый членъ класса преуспѣваетъ въ познаніи Бога и въ любви къ Нему. На митингъ могутъ сходиться и два или три класса. Рѣчь на митингахъ свободна; предпочитается форма разговора. Проповѣдникъ (мѣстный) имѣетъ право экзаменовать «руководителя» въ знаніи имъ своихъ обязанностей. Въ Америкѣ дѣйствительнымъ членомъ класса желающій вступить въ метод. церковь можетъ сдѣлать послѣ рекомендаціи его обществомъ «руководителей» или однимъ изъ нихъ и послѣ испытанія, продолжающагося полгода. Собраніе «руководителей еженедѣльныхъ сходовъ для взаимнаго назиданія» (leader's meeting) образуетъ, подъ предсѣдательствомъ пресвитера, «совѣтъ» общины; каждый «руководитель» передаетъ эконому (steward) членскіе взносы, собранные имъ въ своемъ «классѣ». Слѣдующую инстанцію организаціи составляетъ трехмѣсячное собраніе (quarterly meeting), на которое сходятся «руководители» всего округа (district) и повѣряютъ наличность суммъ, собранныхъ проповѣдниками; это же собраніе намѣчаетъ кандидатовъ на вакантные мѣста пресвитеровъ. Въ Англіи ему принадлежатъ также общій надзоръ за духовными и имущественными дѣлами округа и за правильностью дѣствий пресвитеровъ. Въ Сѣверной Америкѣ существуетъ *полугодовая окружная конференція*, состоящая изъ странствующихъ и мѣстныхъ проповѣдниковъ и суперъ-интендента воскресныхъ школъ округа, съ участіемъ и нѣкоторыхъ другихъ должностныхъ лицъ, подъ предсѣдательствомъ избраннаго пресвитера или странствующаго проповѣдника. Онѣ завѣдуютъ текущими церковными дѣлами, въ особенности дисциплинарными, устраиваютъ недостойныхъ проповѣдниковъ-мірянъ, наблюдаютъ за воскресными школами, за дѣятельностью миссіонеровъ

и т. п. *Годичная конференція* состоитъ изъ всѣхъ странствующихъ проповѣдниковъ. Въ Англіи она составляетъ высшую инстанцію церковнаго управленія. Въ Америкѣ обширность территории дѣлаетъ невозможнымъ *ежегодное общее собраніе* представителей отъ всѣхъ общинъ метод. церкви; поэтому тамъ годичныя конференціи бываютъ только по округамъ (въ каждомъ отдѣльномъ штатѣ), а *генеральная конференція* собирается *однажды въ четыре года* и составляетъ высшую инстанцію методистской епископальной церкви Америки. Предсѣдательствуетъ въ ней одинъ изъ главныхъ епископовъ церкви, чаще всего генеральный суперъ-интендентъ. Чтобы быть членомъ генеральной конференціи, нужно быть не моложе 25 лѣтъ и находиться въ составѣ церкви не мѣнѣе 5 лѣтъ. Депутаты отъ духовенства и мірянъ засѣдаютъ вмѣстѣ, но бываетъ и подача голосовъ по группамъ. Генеральная конференція избираетъ и поставляетъ епископовъ, издаетъ законы и регламенты, но не имѣетъ права отмигать установленныхъ «членовъ вѣры» и органическихъ учреждений церкви. Должностныя лица въ американской епископальной методистской церкви слѣдующія: 1) *епископы* или *суперъ-интенденты* (числомъ 12), и между ними генеральный суперъ-интендентъ; они не имѣютъ опредѣленныхъ діоцезовъ и постоянно находятся въ странствованіи, предсѣдательствуя на конференціяхъ, утверждая проповѣдниковъ, миссіонеровъ, капеллановъ для санитарныхъ и благотворительныхъ учреждений, темницъ, арміи и флота, учителей для метод. школъ и учительскихъ семинарій, посвящая пресвитеровъ и диаконовъ, опредѣляя составъ курса учебныхъ занятій для приготовленія къ церковнымъ должностямъ и т. п. 2) *Пресвитеры* — *предсѣдательствующие*, управляющіе дѣлами въ округахъ и замѣняющіе епископа, и *странствующие*, завѣдывающіе проповѣдниками-мірянами и кандидатами на эту должность. Главная обязанность пресвитеровъ — отправлять богослуженіе и совершать крещеніе и причащеніе. 3) *Діаконы*, помогающіе пресвитеру и исполняющіе всѣ обязанности странствующаго проповѣдника. Въ санъ пресвитера діаконы возводятся не ранѣе, какъ по выслугѣ двухъ лѣтъ. Подобно епископамъ, пресвитеры и діаконы не имѣютъ постоянной резиденціи и постоянного храма. 4) *Проповѣдники-міряне*, мѣстные и странствующие. Въ Америкѣ къ проповѣди въ перьвахъ допускаются, хотя не часто, и женщины. 5) *Учитатели*, должность которыхъ состоитъ въ томъ, чтобы устраивать митинги, въ особенности кампмитинги (Camp-meeting), т. е. молитвенныя собранія на поляхъ и въ лѣсахъ, въ лѣтнее время. Сверхъ того, при каждой церковной общинѣ существуютъ, для завѣдыванія ея соборностью, *помочители* или старосты, въ числѣ отъ 3 до 9, не моложе 21 года. Епископальная методистская церковь Америки имѣетъ свой «совѣтъ церковной собственности», состоящій изъ 32 лицъ духовнаго сана и столькихъ же мірянъ, по избранію генеральной конференціи, и засѣдающій въ Филадельфіи; подъ его завѣдываніемъ дѣйствуютъ мѣстные совѣты по горо-

дамъ. Для поддержанія проповѣдниковъ, постигнутыхъ несчастіями или для престарѣлыхъ, а также ихъ вдовъ и сиротъ, существуетъ особый *заемный фондъ*, составленный и пополняемый сборами въ церквахъ. Этотъ фондъ дѣлится на 76 частей; каждая изъ годичныхъ конференцій можетъ брать одну изъ нихъ на означенныя нужды своего округа. Кроме того учрежденъ неприкосновенный *постоянный фондъ*, образуемый и пополняемый, между прочимъ, пожертвованіями по завѣщаніямъ. Особый *департаментъ изданій* завѣдуетъ печатаніемъ и распространеніемъ книгъ, трактатовъ, журналовъ и газетъ, для чего имѣются по всѣмъ городамъ и значительнымъ мѣстностямъ склады и особые агенты для публікацій.

*Литература.* Baird, «La religion aux Etats Unis» (Парижъ, 1844). По исторіи методизма: G. Smith (Лонд., 1839—1841), A. Stevens (Нью-Йоркъ, 1865—67); протоіерей Е. К. Смирновъ, «Религіозная жизнь въ Америкѣ» («Русскій Вѣстникъ», 1883—84); епископъ Іоаннъ, «Изъ исторіи религіозныхъ сектъ въ Америкѣ» (въ «Чтеніяхъ моск. общ. любителей дух. просвѣщенія», 1875—76); монографіи въ энциклопедіяхъ Герцога и Макъ-Клинткока; въ «Revue des deux Mondes» 1870 г. статья Ремюза; E. Scherer, «Réformation en XIX siècle» (1847), статья: «Wesley et Wesleyanisme»; Toase, «Wesleyan mission en France» (Лонд., 1835).  
*Н. Барсовъ.*

**Методисты**—католическіе полемическіе писатели (иезуиты) XVII ст., въ особенностѣ изъ французовъ, которые въ борьбѣ съ протестантскими богословами выработали новый методъ дилектики и различными хитросплетеніями старались уклоняться отъ состязанія.

**Методологія историческая**—научная дисциплина, занимающаяся изслѣдованіемъ и установленіемъ методовъ исторіи. Первое сочиненіе по этому предмету, какое мы знаемъ, принадлежитъ Лукіану Самосатскому («Περὶ τῆν ἱστορίαν συγγραφῆν») и заключаетъ въ себѣ лишь самыя элементарныя представленія объ историческомъ методѣ. Дальше этого вообще не шли взгляды, высказывавшіеся древними и послужившіе матеріаломъ для «Ars historica» Фоссія (1653). Въ новое время обращаютъ на себя вниманіе сочиненія: Бодена, «Methodus ad faciliem historiarum cognitionem»; де-ла-Попелиньера, «Hist. des historiens, avec une idée de l'histoire accomplie»; Болингброка, «Letters on the study and use of history»; Мабли, «De la manière d'écrire l'histoire» и др.; но и у этихъ авторовъ исторія разсматривается скорѣе въ смыслѣ искусства, чѣмъ въ смыслѣ науки, и вопросъ о методѣ не получаетъ еще самостоятельнаго значенія. То же самое можно сказать и о большей части старыхъ трактатовъ по такъ называемой историкѣ, въ составъ коей входитъ историческая М. Таковы труды Арнольда (1828 и 1847), Гервинуса (1837), Гумбольдта (1822), Рема (1850), Рошера (Кію, 1842), Рюса (1811), Титмана (1817), Ваксмута (1820) и д. Только къ серединѣ XIX в. окончательно установилось воззрѣніе на исторію, какъ науку, и вопросъ объ историческомъ методѣ получилъ са-

мостоятельное значеніе. См. небольшія сочиненія извѣстныхъ историковъ: Зибеля, «О законахъ истор. знанія»; Дройзена, «Grundriss der Historik»; Виллари, «Filosofia positiva ed il metodo storico»; Мауренбрехера, «Ueber Methode und Aufgabe der historischen Forschung» и т. п. Больше обширными трудами въ этой области за послѣднее время являются книги Фримана, «The methods of historical study» (есть русскій переводъ), и Бернгейма, «Die Methode des historischen Wissens». Послѣдній трудъ можетъ быть признанъ самымъ полнымъ и основательнымъ. Въ исторической методологіи особенно важное мѣсто занимаютъ вопросы исторической критики (см.). Въ послѣднее время выдѣлился вопросъ о такъ назыв. сравнительно-историческомъ методѣ (см.), имѣющій уже свою, хотя и не особенно обширную литературу. Другіе вопросы исторической М. разработаны меньше. Въ составъ полной исторической М. должны были бы войти слѣд. вопросы: методы исторической критики, изслѣдованія исторической причинности (см. Прагматизмъ), изслѣдованія скрытыхъ фактовъ (см.), опредѣленія генетической или эволюціонной связи между отдѣльными культурными явленіями, вопросъ объ историческомъ объективизмѣ и субъективизмѣ (см.) и приемы сравнительно-историческаго изученія. *Н. К.*

**Методъ**—спеціальнй путь изслѣдованія какого либо предмета. Обыкновенно принимаютъ два основныя М.—аналитическій (разлагающій изслѣдуемый предметъ на простѣйшія части) и синтетическій (соединяющій отдѣльные элементы въ одно цѣлое). Такое словоупотребленіе, однако, неточно: анализъ и синтезъ скорѣе слѣдуетъ признать необходимыми приемами мысли, чѣмъ М. Всякое мышленіе, научное и ненаучное, всегда идетъ или путемъ аналитическимъ, или синтетическимъ, т. е. путемъ сложенія или разложенія. М. слѣдуетъ называть такое видоизмѣненіе аналитическаго или синтетическаго мышленія, которое спеціально приравнено къ извѣстному объекту. Характеръ М. можетъ зависѣть отъ условій субъективныхъ и объективныхъ. Основныя субъективныя условія у всѣхъ людей одни и тѣже, т. е. законы мысли, приемы мысли (анализъ и синтезъ) и формы мысли (опредѣленіе и раздѣленіе понятій, выведеніе заключеній изъ сужденій). Разница между субъектами по отношенію къ приемамъ и формамъ мышленія замѣчается лишь въ умѣнь примѣнять ихъ и пользоваться ими; въ этомъ отношеніи люди бываютъ талантливыми, геніальными, глупыми etc. Въ гораздо большей мѣрѣ М. зависить отъ объективныхъ условій. Подобно тому, какъ инструментъ долженъ соответствовать той дѣлу, ради которой онъ сдѣланъ, такъ и М. долженъ сообразоваться съ тѣмъ объектомъ, къ которому онъ примѣняется. Въ этомъ отношеніи самую рѣзкую разницу представляютъ явленія внѣшняго міра отъ явленій внутренняго міра. Первые познаются нами путемъ воспріятія, которое, ежели оно производится съ опредѣленною познавательною цѣлью, называется *наблюденіемъ* и *опытомъ* (экспериментомъ), при чемъ опытъ представляетъ собой лишь видъ наблюденія, въ которомъ мы произвольно видоизмѣняемъ

нкоторыя изъ условій возникновенія явленія, въ видахъ болѣе точнаго ихъ изслѣдованія. Внутреннія явленія первоначально познаются лишь *самонаблюдениемъ*; данныя самонаблюденія могутъ быть, благодаря символическому толкованію, принятыми и къ некоторымъ областямъ внѣшняго міра (напр. мимика служить показателемъ внутреннихъ состояній). Наблюденію и его видамъ—эксперименту и самонаблюденію—противоположны общіе приемы и формы мысли, которая примѣняется въ областяхъ знанія, имѣющихъ дѣло съ условіями реального бытія (пространство, время, движеніе), а не съ самымъ реальнымъ бытіемъ. Въ математикѣ наблюденіе и его виды не имѣютъ вовсе примѣненія; въ ней господствуютъ чистыя приемы и формы мышленія. Иныхъ основныхъ М., кромѣ перечисленныхъ общихъ приемовъ мысли и М. дедуктивнаго (т. е. опредѣленіе и раздѣленіе понятій въ выводѣ заключеній) и индуктивнаго (т. е. наблюденіе и его виды), не существуетъ; но какъ дедукція, такъ и индукція можетъ принимать весьма разнообразныя формы, въ зависимости отъ матеріала. Этѣмъ объясняется часто встрѣчающееся неправильное употребленіе слова М.; напр., говорятъ объ историческомъ, догматическомъ, этнографическомъ М., имѣя въ виду то видоизмѣненіе индукціи и дедукціи, которое происходитъ въ зависимости отъ примѣненія ихъ къ исторіи, къ положительному богословію, къ правовѣдѣнію, къ этнографіи. Если говорить о гипотетическомъ М., то и въ этомъ случаѣ допускаютъ нѣкоторую неточность; гипотетическій М. не представляетъ собой особаго М., а есть видоизмѣненіе индукціи, въ зависимости отъ недостаточнаго количества знаній, недопускающихъ вполне точнаго вывода. Слѣдуетъ замѣтить еще, что наблюденіе невозможно безъ участія общихъ приемовъ и дедуктивныхъ способовъ мышленія. Ср. Вундтъ, «Логика»; Милль, «Система логики»; Клодъ Бернаръ, «Введеніе въ изученіе экспериментальной медицинны»; Дж. Гершель, «Объ изслѣдованіи природы».

Э. Р.

**Методы культуры грибовъ и бактерий**—см. Способы изслѣдованія низшихъ организмовъ.

**Методы изученія военнаго искусства**—по признанію современныхъ стратеговъ крайне разнообразны; главнѣйшіе изъ нихъ: личный боевой опытъ, изученіе боевого опыта другихъ, т. е. военной исторіи, изученіе теоретическихъ руководствъ по различнымъ отраслямъ военнаго искусства, практическія занятія въ полѣ и на планахъ—маневры, рѣшеніе тактическихъ задачъ и т. п. Личный боевой опытъ имѣетъ въ значительной степени случайный характеръ и уже поэтому не можетъ быть рекомендуемъ какъ М. основной. Только въ связи съ изученіемъ военной исторіи, выражающемся не въ одномъ ознакомленіи съ фактами и событіями прошлаго, а въ тщательной оцѣнкѣ причинъ успѣховъ и поражений, онъ можетъ создать полководца. Въ силу этого и ссылаясь на примѣръ Наполеона I, нѣтъ въ ряду другихъ М., ставить на первое мѣсто изученіе военной исторіи. См.

«Энциклопедія военныхъ и морскихъ наукъ» (т. V, стр. 145).

К. К.

**Методы лесоустройства** были одновременно предложены разными авторами или вырабатывались на практикѣ, преслѣдуя, во всѣхъ случаяхъ, одну и ту-же цѣль: составленіе плана хозяйства, выполненіе котораго могло-бы привести устроенную лѣсную дачу въ нормальное состояніе. Представленіе о нормальномъ состояніи лѣса не отличается постоянствомъ; но съ чисто лесоустроительной точки зрѣнія это состояніе должно допускать возможность *непрерывнаго* пользованія древесиною, то есть ежегоднаго полученія равныхъ количествъ древесины опредѣленныхъ качествъ. Въ прежнее время, когда, при отсутствіи жел. дор., торговля лѣсомъ имѣла весьма слабое развитіе, постоянству пользованія придавали огромное значеніе и отказывались отъ него лишь для установленія прогрессивно-возрастающаго, въ виду возрастанія населенія, размѣра пользованія. Такъ какъ стремленіе къ устройству лѣсовъ возникло изъ опасенія истощенія ихъ, которое сдѣлало-бы невозможнымъ осуществленіе пользованія въ необходимомъ для мѣстнаго населенія размѣрѣ, то первоначально задача лесоустройства ограничивалась установленіемъ размѣра пользованія, не истощительнаго для лѣсной дачи. Съ теченіемъ времени эта задача мало по малу отступила на второй планъ, на первый же выступила работа о достиженіи нормальнаго состоянія, какъ въ смыслѣ нормальности каждаго насажденія, такъ и въ смыслѣ извѣстнаго взаимнаго расположенія насажденій различныхъ возрастовъ, выгоднаго съ какой-либо точки зрѣнія. Въ нормальномъ лѣсу размѣръ ежегоднаго пользованія долженъ быть равенъ суммѣ годичнаго прироста всѣхъ насажденій, образующихъ лѣсную дачу. Надо вырубать ежегодно нѣкоторое количество деревьевъ, съ такимъ расчетомъ, чтобы сумма ихъ объемовъ была равна суммѣ прироста всѣхъ насажденій. Эти деревья или выбираются единично, по всей дачѣ, или въ отведенныхъ изъ того участкахъ, или срубаются сплошь, сразу или въ нѣсколько приемовъ, особые участки, называемые лѣсосѣтками. Въ первомъ случаѣ имѣемъ дѣло съ выборочнымъ хозяйствомъ (VII, 468), во второмъ—съ лѣсосѣчнымъ (подробнѣе см. Системы лѣснаго хозяйства). Простѣйшіе М. лесоустройства примѣнямы къ лѣсосѣчному хозяйству и сводятся къ раздѣленію лѣса на извѣстное число лѣсосѣтокъ. Это число, для обезпеченія непрерывности пользованія, должно быть равно числу лѣтъ возраста сѣблости, то есть того возраста, по достиженіи котораго насажденія доставляютъ древесину, пригодную для извѣстнаго примѣненія, или обнаруживаютъ наибольшій средней приростъ (см.). Число лѣтъ возраста сѣблости, приравненное къ числу лѣсосѣтокъ, носитъ названіе *оборота* рубки (см.), такъ какъ въ теченіе этого числа лѣтъ всю дачу предполагается вырубить и, если на каждой вырубкѣ немедленно послѣ срубки стараго насажденія будетъ появляться молодое, т. е. будетъ происходить немедленное возобновленіе, вернуться снова съ рубкою на участокъ,

съ котораго рубка была начата. Въ простѣйшемъ видѣ нормальное состояніе дачи, подчиненной лѣсоубѣному хозяйству, представляется въ видѣ совокупности равнаго числа лѣтъ оборота числа участковъ, возрасты насажденій которыхъ разнятся между собою на одинъ годъ и заключаются въ предѣлахъ отъ 1 до  $n$ , гдѣ  $n$  выражаетъ число лѣтъ оборота рубки. Если участки, предназначенные для ежегодной рубки и возобновленія, будутъ равны между собою и производительность почвы дачи одинакова на всей ея площади, то ежегодное пользование, теоретически рассуждая, будетъ постояннымъ. Основанное на этомъ соображеніи раздѣленіе лѣсной дачи на равныя по площади лѣсоубѣки является простѣйшимъ М. лѣсоустройства. Количество ежегодной рубки выражается площадью и вычисляется раздѣленіемъ площади всей дачи на число лѣтъ оборота рубки. Годичныя лѣсоубѣки при этомъ могутъ быть отведены или на цѣлый оборотъ рубки, или на известное только число лѣтъ, или, наконецъ, можетъ быть отграничена нѣкоторая площадь, подлежащая вырубкѣ въ течение известнаго промежутка времени, при условіи ежегодной нарѣзки лѣсоубѣки опредѣленной площади. Этотъ послѣдній М. устройства примѣняется въ Россіи при составленіи упрощенныхъ плановъ хозяйства въ частныхъ лѣсахъ, не имѣющихъ защитнаго значенія, при чемъ оборотъ рубки не долженъ быть ниже 60 лѣтъ въ хвойныхъ лѣсахъ, 40 лѣтъ—въ дубовыхъ, 30 лѣтъ—въ насажденіяхъ другихъ лиственныхъ породъ и 5 лѣтъ—для кустарниковъ.—Раздѣленіе на равныя по площади лѣсоубѣки основывается на допущеніи одинаковой производительности почвы на всей площади устраиваемой дачи. На самомъ дѣлѣ такое предположеніе осуществимо лишь въ дачахъ весьма малой площади и потому давно уже явилось предложеніе дѣлить лѣсъ на лѣсоубѣки, площадь которыхъ была бы обратно пропорціональна степени производительности находящейся подъ ними почвы; это предложеніе, однако, не выдерживаетъ критики, такъ какъ въ основѣ его лежитъ допущеніе возможности подчинить одному обороту рубки насажденія на почвахъ различной производительности, для которыхъ возрастъ сѣблости не можетъ быть одинаковъ. Гораздо практичѣе, въ подобномъ случаѣ, будетъ распределеніе участковъ, по степени производительности почвы, въ нѣсколько *хозяйственныхъ частей*, изъ которыхъ каждая можетъ быть подчинена обобому обороту, соотвѣствующему действительному возрасту сѣблости насажденія, растущаго на почвѣ данныхъ качествъ.—Другое неудобство геометрическаго раздѣленія дачи на лѣсоубѣки заключается въ трудности удовлетворить потребностямъ отдѣльныхъ насажденій, которыя, на лѣсоубѣкахъ, предназначенныхъ для рубки въ концѣ оборота, могутъ оказаться слишкомъ перестойными; съ другой стороны, въ теченіе перваго оборота насажденія будутъ поступать въ рубку въ различномъ возрастѣ, слѣдовательно, при равенствѣ площадей, лѣсоубѣки отдѣльныхъ лѣтъ будутъ доставлять различныя количества древесины. Это соображеніе давно

уже вызвало возникновеніе М. лѣсоустройства, въ которыхъ расчеты основываются не на величинѣ площади насажденій, а на количествѣ доставляемой ими массы древесины. Старѣйшимъ изъ такихъ М. (до 1786 г.) является австрійская камеральная такса (см.), установившая, что развѣда, положительная или отрицательная, между наличнымъ запасомъ лѣсной дачи и *нормальнымъ*, т. е. собственнымъ такой-же по площади дачѣ, но находящейся въ нормальномъ состояніи, должна быть сглажена въ теченіе оборота рубки. Къ этому М. близко подходитъ М. Карля (1836), предполагающій уничтоженіе этой разницы въ теченіе независимаго отъ величины оборота, болѣе короткаго, промежутка времени, который, по принятой у насъ, довольно неудачно, терминологіи слѣдуетъ назвать эпохой лѣсоустройства. Нѣскольکو иной путь для опредѣленія размѣра пользованія былъ предложенъ Гундесгагеномъ (1821) и Паульсеномъ (1795). Этотъ М. основывается на произвольномъ допущеніи равенства отношеній между количествомъ ежегодной рубки и наличнымъ запасомъ съ одной стороны и приростомъ нормальнаго лѣса и нормальнымъ запасомъ. Последнее отношеніе Гундесгагенъ называетъ, довольно неудачно, «процентомъ пользованія»; на это отношеніе слѣдуетъ умножить наличный запасъ дачи, опредѣленный таксаціонными изслѣдованіями, чтобы получить количество ежегодной рубки. М. Гундесгагена оказывается наименѣе совершеннымъ изъ указанныхъ здѣсь массовыхъ М., называемыхъ иначе «М. нормальнаго запаса», такъ какъ при примѣненіи его дача, теоретически рассуждая, будетъ постоянно приближаться къ нормальному состоянію, никогда, однако, его не достигая.—Всѣ вообще М. нормальнаго запаса опредѣляютъ только размѣръ пользованія; порядокъ рубки, способы ея и, вообще, приведеніе каждаго отдѣльнаго насажденія въ нормальное состояніе требуютъ составленія особаго плана хозяйства, какъ общаго, на весь оборотъ рубки или на всю эпоху лѣсоустройства, такъ и частнаго, болѣе подробнаго, обнимающаго важнѣйшія хозяйственныя мѣропріятія, подлежащія осуществленію въ ближайшіи, 5—20-лѣтній, періодъ времени.—Опредѣленіе размѣра пользованія одновременно съ составленіемъ плана хозяйства достигается при примѣненіи такъ наз. *периодныхъ М.*, въ которыхъ расчеты могутъ быть основаны или на площади насажденій, или на величинѣ ихъ запаса или, наконецъ, на площади и массѣ одновременно.—Сущность периодныхъ методовъ заключается въ томъ, что при нихъ уравненіе отпуска производится не для отдѣльныхъ годовъ всего оборота рубки, что крайне неудобно въ тѣхъ случаяхъ, когда оборотъ весьма продолжителенъ, а лишь для немногихъ частей оборота, всѣхъ названіе *периодовъ*. Периоды или части возраста сѣблости устанавливались первоначально по нагляднымъ вѣшнымъ признакамъ насажденій, достигшихъ известной степени развитія (молоднякъ, чаща, жерднякъ, прислѣвующій и сѣблый лѣсъ и т. п.); позднѣе, ради облегченія расчетовъ, стали произвольно раздѣлять



оборотъ рубки на определенное число периодовъ, равныхъ по числу лѣтъ между собою. Отдѣльные периоды оборота обозначаются номерами по порядку; понятію о периодѣ, какъ части оборота, соответствуетъ понятіе о классахъ возраста, какъ частяхъ, обыкновенно равныхъ между собою по числу лѣтъ возраста слѣбости. Благодаря введенію понятія о периодахъ и классахъ возраста, идея о нормальномъ лѣсѣ становится менѣе строгою и потому легче примѣнимою въ отдѣльныхъ случаяхъ: въ нормальномъ лѣсу, находящемся на почвѣ, производительность которой одинакова по всей ея поверхности, всѣ классы возраста, подлежаще вырубкѣ въ течение извѣстнаго периода, должны, при равенствѣ периодовъ по числу лѣтъ, занимать равныя между собою площади. Очевидно, что достигнуть равенства немногихъ периодныхъ площадей значительно легче, нежели уравнивать площади многихъ десятковъ годичныхъ лѣсокъ въ высокоствольнаго лѣса. Наибольшей простотою отличаются такъ называемыя *площадно-периодныя* М. (Flächenfachwerk), сущность которыхъ заключается въ распредѣленіи площади хозяйственной части поровну между отдѣльными периодами. Это распредѣленіе можетъ быть или осуществлено на мѣстѣ, при чемъ каждому периоду будетъ присвоена определенная часть лѣса, или же только свестись къ расчету, въ которомъ суммируются площади участковъ, отнесенныхъ къ каждому изъ периодовъ въ отдѣльности; въ первомъ случаѣ центр тяжести лѣсоустройства лежитъ въ заботѣ о приведеніи лѣса въ нормальное состояніе, во второмъ же онъ переносится на стремленіе къ достиженію возможно равномернаго пользованія, тѣмъ болѣе, что при этомъ является возможность основывать расчетъ не на конкретныхъ площадяхъ участковъ, а на редуцированныхъ, сообразно со степенью ихъ добротности. Но въ обоихъ случаяхъ достиженіе намѣченной цѣли сопряжено со значительными пожертвованіями, тѣмъ большими, чѣмъ значительное отклоненіе наличнаго распредѣленія классовъ возраста отъ нормальнаго. Большей сложностью расчетовъ отличается *массово-периодный* М. (Massenfachwerk), подробно разработанный Г. Л. Гартигомъ (подробное описаніе см. VIII, 153); коренной недостатокъ этого М. — невозможность привести лѣсъ, при его примѣненіи, въ нормальное состояніе. Наибольшимъ распространѣнемъ, въ настоящее время, пользуются *сложныя* периодныя М. (Das kombinierte Fachwerk), основанные на уравненіи добычи по периодамъ, какъ по площади, такъ и по массѣ. Особенности различныхъ сложныхъ периодныхъ М. видны изъ слѣдующаго обзора. А. Уравненіе добычи по массѣ достигается съ помощью опредѣленія нормальнаго запаса. 1) М. Карла Гейера (VIII, 247), 2) австрийская инструція 1878 г., предлагающая опредѣлять размѣръ пользованія по формулѣ, слегка измѣненной, *камеральной таксы* (см.) на ряду съ составленіемъ плана рубокъ, основаннаго на таблицѣ классовъ возраста, въ которой насажденія отмѣчены находящимися подъ ними площадями. Б. Уравненіе добычи

по массѣ достигается безъ вычисленія нормальнаго запаса однимъ изъ слѣдующихъ способовъ: 1) участки распределяются, путемъ многократныхъ передвиженій, по периодамъ такъ, чтобы на долю каждаго изъ послѣднихъ приходилась равная площадь и равная масса; послѣдняя получается суммированіемъ запасовъ всѣхъ участковъ ко времени рубки, которая предполагается въ среднѣй соответствующаго периода \*). Размѣръ рубки на первый периодъ получается раздѣленіемъ определенной для этого периода суммы запасовъ на число лѣтъ периода. Этотъ М. лѣсоустройства примѣняется въ Пруссіи. 2) Уравненіе пользованія по периодамъ производится по массѣ, опредѣленіе же количества ежегоднаго пользованія по площади, путемъ раздѣленія суммы площадей участковъ ближайшаго периода на число заключающихся въ немъ лѣтъ. Площади отдѣльныхъ периодовъ при этомъ будутъ неодинаковы, чѣмъ затрудняется приведеніе лѣса въ нормальное состояніе (М. Ауэрагева). 3) Уравненіе добычи по периодамъ производится по площади, размѣръ же годичнаго пользованія въ течение одного периода опредѣляется по массѣ; иногда (Гребе) предлагали вычислять, по массѣ, размѣръ отпуска для двухъ первыхъ периодовъ, чтобы убѣдиться въ отсутствіи рѣзкаго колебанія въ размѣрахъ отпуска при переходѣ отъ одного периода къ другому. Особенное примѣненіе эти М. находятъ въ казенныхъ лѣсахъ Франціи и вел. герц. гессенскаго. Въ сторонѣ отъ описанныхъ М. стоитъ устройство лѣса для такъ наз. *участковаго* хозяйства, исторически выработавшагося въ казенныхъ лѣсахъ Саксоніи. Расчеты этого хозяйства основываются на площади отдѣльныхъ участковъ; назначеніе же каждаго участка въ рубку должно быть, во избѣжаніе потерь, соображено съ потребностями находящагося на участкѣ насажденія и находится въ зависимости отъ принадлежности участка къ составу той или иной сѣчи (см.). Всѣ описанные М. предложены или выработаны для высокоствольныхъ лѣсовъ, въ которыхъ хозяйство ведется при высокихъ оборотахъ рубки. Въ низкоствольникахъ, подчиненныхъ короткимъ оборотамъ рубки, практикуется раздѣленіе на годичныя лѣсокы, обыкновенно равныя между собою по площади, рѣже обратно пропорціональныя добротности. Въ Россіи устройство казенныхъ лѣсовъ началось слишкомъ 50 лѣтъ назадъ и производилось весьма разнообразно, соответственно инструціямъ, изданнымъ для этой цѣли въ 1845, 1855, 1859, 1860, 1870, 1884, 1887, 1888 и 1894 г. Первоначально было введено устройство по площади и по массѣ, усугубившее, весьма скоро, мѣсто устройству по площади. Послѣдняя инструція вводитъ дѣленіе на равныя по площади периоды, къ которымъ должны быть, съ соблюденіемъ

\* ) *Примѣръ:* участокъ, имѣющій запасъ 30 куб. саж. и приростъ  $\frac{1}{3}$  куб. саж., приписанъ къ III периоду. Если периоды 20-лѣтніе, то считаютъ, что во времени рубки онъ имростетъ за два первыхъ периода и за половину третьаго, г. е. всего за  $(20+20+10)=50$  лѣтъ на  $50 \cdot \frac{1}{3} = 25$  куб. саж. и будетъ имѣть во времени рубки запасъ  $35+25=60$  куб. саж.

извѣстной послѣдовательности, отнесены цѣлыя кварталы (см.), границы которыхъ, однако, не сообразованы съ особенностями почвы, ни насаждений. Вообще дѣло устройства лѣсовъ въ Россіи находится въ переходномъ, весьма неустойчивомъ, состояніи. Ср. Judeich, «Die Forsteinrichtung» \*) (Дрезденъ 1885, 4-е изд.); Borggreve, «Die Forstabsatzung» (Б., 1883); Graner, «Die Forstbetriebs-einrichtung» (Тюбингенъ, 1889); Weber, «Lehrbuch der Forsteinrichtung» (Б., 1891); Tassy, «Etude sur l'aménagement des forêts»; Рудзкій, «Краткій очеркъ исторія лѣсоустройства» (СПб., 1889); его же, «Руководство къ устройству русскихъ лѣсовъ» (2-е изд., СПб. 1894).

В. Добрянскій.

**Метойки** или *метэки* (Μετοίκαι).—Такъ наз. въ Атикѣ чужеземцы, поселившіеся тамъ на продолжительное время или навсегда. Каждый иностранецъ, по истеченіи извѣстнаго срока, обязанъ былъ вписаться въ число М. Кроме того, въ классъ М. поступали отпущенные на волю рабы. М. были лично свободны, но не были гражданами и не пользовались ихъ правами. Они не могли, напр., ни занимать общественныхъ должностей, ни подавать голоса въ народномъ собраніи, ни совершать публичныхъ жертвоприношеній. Они не имѣли также права вступать въ законной бракъ съ гражданами и пріобрѣтать недвижимую собственность. М. не включались въ Атикѣ ни въ филы и фратріи, ни въ роды, ни въ демы (они «жили въ такомъ-то демѣ», но не были демотами). М. не имѣли права непосредственно обращаться къ правительственной власти. Они обязаны были выбрать себѣ изъ гражданъ «покровителя» (προστάτης), который и былъ посредникомъ между М. и органами управления. За немѣние покровителя М. наказывались лишеніемъ имущества. Судебныя дѣла М. какъ между собой, такъ и съ гражданами разбирались архонтомъ полемархомъ; покровитель вводитъ М. въ судъ, послѣ чего М. могъ и лично вести далѣе свое дѣло. Въ пользу государства М. платили ежегодный взносъ, такъ называемый *метоиконъ*; кромѣ того они платили небольшую подать за право торговать на рынкѣ, вносили прямую подать (*εισφορά*) въ большѣмъ, чѣмъ граждане, размѣрѣ и исполняли нѣкоторыя повинности (хорегию, гимназіархію, гестіазію, но не триерархію). Наравнѣ съ гражданами, метойки несли военную службу, при чемъ тѣ изъ нихъ, которые имѣли соответствующій цензъ, служили голлитами (но не всадниками, если даже имѣли всаднической цензъ). За оказанныя государству услуги М. могли быть освобождены народнымъ собраніемъ отъ нѣкоторыхъ повинностей, напримѣръ получать *ἀτέλεια τῶν μετοίκιου* (свободу отъ платежа метойкского взноса) или сравнивались въ отпращеніи государственныхъ повинностей съ гражданами. Метойки могли также получать (въ видѣ исключенія) право пріобрѣтенія недвижимой собственности, право непосредственно обра-

щаться къ правительственнымъ учрежденіямъ и т. д. Право гражданства М. могли получить или за особые заслуги, или для увеличенія числа гражданъ, что было, напримѣръ, произведено во большихъ размѣрахъ Клясеевомъ. Число М. въ Атикѣ достигало при Димитріи Фалерійскомъ десяти тысячъ и, вѣроятно, по крайней мѣрѣ столько же было ихъ въ V и IV вѣкахъ. М. были и въ другихъ греч. областяхъ (наприм. въ Мегарѣ, Аркадіи, Беотіи и т. д.), при чемъ положеніе ихъ было въ разныхъ мѣстахъ неодинаково. См. H. Schenkl, «De metoecis Atticis» («Wiener Studien», 1880, II т. стр. 161—225); Victor Thumser, «Untersuchungen über die attischen Metöken» (ibid., 1885, VII т., стр. 45—68, гдѣ приведена и литература). Д. К.

**Метосель** ОСН, одновалентная сложная группа или радикалъ, входящій въ составъ нѣкоторыхъ органическихъ соединений. М. соответствуетъ гидроксиду или водному остатку ОН, въ которомъ мѣсто водорода занято метиломъ. Примѣромъ соединенія, содержащаго М., можетъ служить метилатъ натрія  $\text{CH}_3\text{ONa}$ , изъ котораго при помощи реакцій двойного обмена М. можетъ переходить въ другія органическія соединенія. Напримѣръ, метилатъ натрія и монохлороркусная кислота даютъ хлористый натрій и М.-уксусную кислоту:  $\text{CH}_3\text{ONa} + \text{CH}_2\text{Cl.CO}_2\text{H} = \text{NaCl} + \text{CH}_3\text{O.H}_2\text{C.CO}_2\text{H}$ . В. Я. А.

**Метонимія** (Metonymia—переименованіе)—риторическая фигура, въ которой названіе одного предмета ставится на мѣсто другого, но не на основаніи сходства, какъ въ метафорѣ (см.), а на основаніи ассоціации смежности, т. е. на основаніи близкихъ и легко понимаемыхъ отношеній, въ которыхъ находится между собою данные предметы. Такимъ образомъ, метонимія основывается на взаимной связи или родствѣ понятій. Названіе мѣста ставится вмѣсто того, что въ немъ находится, названіе страны — вмѣсто населяющаго ее народа; напр. *лѣсъ поетъ*—вм. всѣ птицы этого лѣса поютъ, *Россія лугуетъ* — вмѣсто *Русскіе* и т. д.; мѣняются названіями и причина со слѣдствіемъ, матеріаль—съ тѣмъ, что сдѣлано изъ него, напр. *желѣзо* — вм. желѣзнаго лопата, *сталь*—вм. мечъ; знакъ ставится вмѣсто обозначаемаго, напр. скипетръ — вм. царская власть, шапка (бармы) Мономаха вм. обязанности царя; имя автора ставится вм. названія его сочиненій, напр. читать Пушкина, вм. сочиненія Пушкина и т. д. Особый видъ М. составляетъ синекидоа, когда перенесеніе именъ основывается на количествѣ, напр. часть ставится вмѣсто цѣлаго (5 головъ скота), единственное число вм. множественнаго («Шведъ. Русскій — колѣтъ, рубитъ, рѣжетъ» вмѣсто «Шведы, Русскіе»....) и т. д.

**Метонимазія** (греч.)—измѣненіе имени, въ особенности посредствомъ перевода его на другіе языки, бывшее въ большомъ ходу у ученыхъ XV и XVI столѣтій; напр., вм. Bauer говорили и писали Agricola, Schwarzerde принимали имя Melanchton и т. д.

**Метонъ**—аѳонскій математикъ V вѣка до Р. Хр., открылъ замѣчательный 19-ти лѣтній

\*) Въ 1877 г. вышли два русскихъ перевода 2-го изданія этой книги: одинъ—А. Рудзкаго и А. Витлаго-Шляхта, другой—Д. Занольскаго.

периодъ, по прошествіи котораго луна и солнце возвращаются почти въ то же положеніе относительно земли и звѣздъ. Этотъ периодъ, равный 235 синодическимъ оборотамъ луны, былъ принятъ греками въ 433 году до Р. Хр. и имѣетъ значеніе во всѣхъ современныхъ календаряхъ. М. построилъ въ Афинахъ гномонъ для наблюденія солнцестояній.

**Метопоскопія** (греческ. «наблюденіе лба») — гаданіе по линиямъ лба, дающимъ, будто-бы, возможность узнать не только умственный и нравственный обликъ человѣка, но и все то, что съ нимъ произошло и даже произойдетъ. Въ старинныхъ метопоскопическихъ сочиненіяхъ различаются болѣею частью шесть горизонтальныхъ морщинъ лба и одна, самая глубокая, перпендикулярная къ нимъ. Онѣ носятъ наименованіе линий Сатурна, Юпитера, Марса, Венеры, Солнца, Луны и Меркурія.

**Метопъ** — см. Древне-греческое искусство (XI, 128).

**Метра** (Jules-Louis-Olivier Metra) — французскій композиторъ и капельмейстеръ (1830 — 1892). Дирижировалъ на всѣхъ выдающихся балахъ въ Парижѣ, М. посвятилъ себя сочиненію танцевальной музыки; танцы его, особенно вальсы, отличаются граціей, элегантною и оригинальною. Всего популярнѣе его вальсы: «La Vague» и «Les roses». Въ 1869 г. М. дирижировалъ концертами въ Петербургѣ, устроенными въ конногвардейскомъ манежѣ. Другія соч. М. — небольшія оперетты и балеты «Jedda», поставленный на сценѣ парижской оперы въ 1879 г. *Н. С.*

**Метраннажъ** — см. Типографское дѣло.

**Метретѣ** или *метретѣса* (μετροτής, metretes) — см. Мѣры и вѣсы у древнихъ.

**Метрика** (греч. μέτρον метръ, лат. ars metrica, отъ греч. μέτρον — метръ) — ученіе о строеніи мѣрной, поэтической рѣчи. Впечатлѣніе правильности, законности, производимое поэтической рѣчью, можетъ завистъ и отъ числа звуковыхъ единицъ (слововъ) въ каждомъ изъ звуковыхъ рядовъ, составляющихъ одно дѣло (т. е. въ стихѣ или полустихѣ), и отъ правильного чередованія созвучныхъ звуковыхъ группъ въ началѣ или въ концѣ такихъ рядовъ (риема, ассонансъ, аллитерація), и отъ опредѣленной послѣдовательности долготъ и краткостей (т. е. длительныхъ, протяжныхъ, и краткихъ, быстро произносимыхъ слововъ), и отъ попеременнаго слѣдованія повышенія и пониженія голоса (слововъ ударяемыхъ и неударяемыхъ). Предполагается, во всякомъ случаѣ, возможность расчлененія поэтической рѣчи на такіа легко оцущимая, быстро схватываемыя чувствами и сознаниемъ части, въ послѣдованіи которыхъ замѣчается *ритмъ* (см.) или неизмѣнный, строго опредѣленный порядокъ. Метрика изслѣдуетъ законы ритма, въ ихъ примѣненіи къ звукамъ человѣческой рѣчи, и составляетъ часть *ритмики*, имѣющей своимъ предметомъ общее примѣненіе этихъ законовъ. Какъ особая отрасль научнаго знанія, М. восходитъ въ глубокую древность. Въ Греціи ее изученіе стояло въ тѣсной связи съ теоретическимъ изученіемъ музыки въ школахъ; какъ древне-греческая

поэзія въ своемъ развитіи вообще всегда шла рука объ руку съ музыкой, такъ и элементы М. были впервые разработываемы въ связи съ вопросами гармоникѣ и общей ритмикѣ. Наибольшей законченности теорія музыкальнаго и поэтическаго ритма достигла въ школѣ Аристотеля, а именно въ сочиненіяхъ его ученика, тарентинца Аристоксена (около 318 г. до Р. Хр.), исходная точка котораго заключалась въ единствѣ ритмическихъ началъ музыки и поэзіи. Среди грамматиковъ александрійской эпохи сознаніе этого единства мало по малу стало утрачиваться, и въ основаніе ученія о метрическихъ формахъ они начали полагать уже исключительно изученіе однихъ только поэтическихъ текстовъ, независимо отъ ихъ мелодической стороны. Такое пониманіе задачъ М. мы встрѣчаемъ у греческихъ грамматиковъ Гефестіона (въ половинѣ II в. до Р. Хр. — авторъ метрическаго «Руководства», ἑρμηνείον) и Гелиодора (около начала христіанской эры), а также у знаменитаго римскаго полигистора М. Теренція Варрона (116—28 г. до Р. Хр.). Въ царствованіе Аврелиана философъ Кассій Лонгинъ, съ дѣлю, главнымъ образомъ, изученія практическихъ приемовъ версификаціи, сдѣлалъ изъ соч. этихъ старыхъ метриковъ небольшое извлеченіе, впоследствии продолженное и переработанное Оромъ. Изъ позднѣйшихъ метриковъ замѣчательны Теренціанъ Мауръ (въ концѣ III в. по Р. Хр.), Атилијъ Фортунатианъ, К. Маріјъ Викторинъ (въ половинѣ IV в. по Р. Хр.), блаж. Августинъ (его «libri IV de musica» трактуютъ собственно не о музыкѣ, а о М.), Діомедъ, Присцианъ и др. Въ концѣ перваго христіанскаго тысячелѣтія и въ началѣ втораго изученіе вопросовъ М. оживилось особенно благодаря трудамъ Михаила Пселла (XI в.) и братьевъ Іоанна и Исаака Цепцовъ (XII в.). Источникомъ византійской М. продолжалъ служить, главнымъ образомъ, «Руководство» Гефестіона, со схолиями къ нему, въ особенности въ переработкѣ грамматика Трихи (XI в.). Чисто практическимъ направлениемъ отличаются также и труды болѣе позднихъ византійскихъ метриковъ — Мануила Мосхопула, Фомы Магистра (XIII в.) и Димитрія Триклинія (XIV в.). Механическая правила версификаціи, выработанныя греческими и римско-византійскими грамматиками, продолжали дѣйствовать въ теченіе среднихъ вѣковъ и отчасти новаго времени, пока Ричардъ Бентли и Оттвирдъ Германнъ не положили начала новому ряду изысканій въ области М., сущность которой они оба усматривали въ ея тѣсной зависимости отъ ритмики. Исходнымъ пунктомъ при этомъ послужили преимущественно такіа болѣе простыя стихотворныя формы, въ которыхъ наблюдается повтореніе «одной и той же схемы, напр. ямбическій триметръ, трохаическій тетраметръ и т. п. Ни Бентли (главное его сочиненіе по М. — «Schediasma de metris Terentianis»), ни другой англ. филологъ, Ричардъ Порсонъ (см. предисловіе къ изданной имъ трагедіи Еврипида «Гекуба»), не затронули еще сложныхъ и разнообразныхъ размѣровъ лирическихъ частей въ древнихъ трагедіяхъ. Первымъ, кто пролилъ нѣкоторый

свѣтъ на ихъ строеніе, былъ Оттфридъ Германнъ («Elementa doctrinae metricae»), точно установившій ихъ схемы и пытавшійся дать и теоретическое ихъ разъясненіе, на основаніи «Руководства» Гестіона. Еще дальше пошла современники Германна, Фоссъ и Апель, внесшіе въ его систему немало существенныхъ поправокъ, особенно при помощи сопоставленія древнихъ метровъ съ ритмику современной музыки; имъ принадлежитъ первая попытка объяснить часто встрѣчающееся въ древнихъ стихотворныхъ текстахъ сочетание разнородныхъ стопъ въ одно дѣлое, путемъ предположенія, что въ такихъ случаяхъ долгие и краткіе слоги были не всегда одинаковой длительности. Съ другой стороны, Фоссъ и Апель не обратили должнаго вниманія на показанія древнихъ метриковъ, и этотъ недостатокъ ихъ былъ исправленъ Августомъ Векомъ, который впервые положилъ въ основаніе М. тщательное изученіе фрагментовъ Аристоксена и вообще это, что убѣдило отъ традиціи древне-греческой ритмики. Къ нему примкнули А. Россбахъ и Р. Вестфаль. — М. древнихъ народовъ существенно отличается отъ М. современной. Въ наиболѣе древнюю пору характернымъ признакомъ поэтической рѣчи являлось именно отсутствіе правильной метры, т. е. однообразной ритмической единицы, составленной изъ двухъ или болѣе слоговъ, съ опредѣленнымъ расположеніемъ долготъ и краткостей, или съ акцентомъ на надеждаемъ мѣстѣ. Въ поэзіи древнихъ египтянъ, халдеевъ, евреевъ, китайцевъ и отчасти индійцевъ мы прежде всего встрѣчаемся съ *ритмомъ мысли или предложеній*, проявляющимся въ такъ назыв. *параллелизмъ* (parallelismus membrorum), какъ напр. Быт. II, 2: «и совершилъ Богъ къ седьмому дню дѣла свои, которыя онъ дѣлалъ, и почилъ въ день седьмый отъ всѣхъ дѣлъ Своихъ, которыя дѣлалъ». У арабовъ, въ Коранѣ и Мамамахъ, параллелизмъ отсутствуетъ, но основаніемъ для расчлененія простой, неразмѣренной рѣчи на ритмические ряды служитъ *посторазность звуковыхъ звуковыхъ комплексовъ* (рима). Слѣдующею ступеню въ развитіи ритмической рѣчи является *слоговое или слогицильное (силлабическое) стихосложеніе*, основанное на счетѣ слоговъ, безъ опредѣленнаго порядка какъ долготъ и краткостей, такъ и удареній. Слогицильное стихосложеніе возникло на почвѣ народной пѣсни, въ которой опредѣленному музыкальному размѣру соответствовали текстъ, совпадавшій съ нимъ единственно въ числѣ звуковыхъ единицъ и въ последнемъ удареніи стиховъ и полустихій. Оно удержалось доселѣ въ языкахъ, которые, какъ напр. романскіе и польскій, по ограниченности просодіи оказываются неспособными къ стопосложенію. Въ русскую литературу совершенно несвойственное духу русскаго языка силлабическое стихосложеніе, подъ вліяніемъ польской литературы, проникло въ XVI в., ко второй половинѣ котораго относятся стихотворное предисловіе къ острожскому изданію Библии и описаніе герба кн. Острожскаго; и то, и другое написаны «двострочными согласіями», т. е. силлабическими двустихіями. Не смотря на

то, что силлабическая версификація въ Россіи являлась плодомъ подражательности и моды и принуждала нарушать и просодію, и правила синтаксическаго строя русскаго языка, она продержалась до начала прошлаго вѣка и нашла лучшее свое выраженіе въ стихотвореніяхъ Антиоха Кантемира. Не менѣе древнимъ является и *количественное, квантитативное* или *метрическое* (стопное) стихосложеніе, свойственное тѣмъ языкамъ, въ которыхъ разница между долгими (протяжными) и краткими слогами замѣтна, нежели разница между слогами ударяемыми и неударяемыми. Сюда относятся языки греческій, поэзія котораго, повидному, съ самаго начала была количественною, латинскій, усвоившій количественное стихосложеніе подъ вліяніемъ греческаго, отчасти санскритскій (въ поэзіи котораго — въ болѣе древнюю пору, въ эпоху Ведъ, — количественное начало проявляется лишь въ конечныхъ слогахъ стиха, построеннаго скорѣе по принципу слогочислительнаго стихосложенія; въ позднѣйшее время это начало опредѣляетъ собою уже строеніе стиха во всѣхъ его частяхъ) и персидскій, въ которомъ съ X в. слоги каждой стопы регулируются въ стихахъ также сообразно ихъ *количеству*, т. е. долготѣ или краткости. Была попытка ввести метрическое стихосложеніе и въ русскій языкъ. Она принадлежала Лаврентію Зизанію, который, слѣдуя въ своей славянскои грамматикѣ общей схемѣ греческой грамматики, раздѣлялъ славянскіи гласныя на «долгія», «краткія» и «общія или двоювременныя», и соотвѣственно съ этимъ дѣленіемъ создалъ славянскую версификацію. Его примѣръ увлекъ Мелетія Смотрицкаго († 1638), не только усвоившаго и развившаго его теорію, но даващаго и первые образчики русскихъ метрическихъ стиховъ. Замѣчено, однако, что съ теченіемъ времени долготы или протяжности слоговъ въ языкахъ первоначально квантитативныхъ (количественныхъ) ослабѣваетъ, уменьшается, а удареніе (акцентъ), напротивъ, сильнѣе предъявляетъ свои права; послѣдній признакъ, какъ болѣе удобный для ритмическихъ пѣсней, мало по малу беретъ перевѣсъ надъ первымъ, и стихосложеніе изъ количественнаго превращается въ *качественное, тоническое, акцентное*, основанное на правильномъ чередованіи ударяемыхъ и неударяемыхъ слоговъ. Это стихосложеніе свойственно, между прочимъ, языкамъ нѣмецкому и русскому, при чемъ въ русскую искусственную поэзію оно вошло со временъ Тредьяковскаго («Способъ къ сложенію Россійскихъ стиховъ», 1735) и особенно Ломоносова («О правилахъ Россійскаго стихотворства», 1739). Складъ русской народной пѣсенной рѣчи лишь отчасти подходитъ подъ формулу тоническаго стихосложенія, которое, въ сущности, построено на основаніяхъ древне-греческой метрики, съ замѣною утраченной протяжимости гласныхъ — акцентомъ. Характерныя особенности русскаго народнаго стихосложенія, сближаемаго учеными съ стихосложеніемъ литовскимъ и древне-иранскимъ, состоятъ въ параллелизмѣ, въ строфномъ строеніи (по двустихіямъ) и въ отсутствіи стопности: метрическою единицею

является здѣсь «тоническій періодъ», состоящій изъ полустихія съ однимъ главнымъ акцентомъ. См. Стихосложение. Общія сочиненія по метрицѣ: R. Westphal, «Allgemeine Metrik der indogermanischen und semitischen Völker auf Grundlage d. vergleichenden Sprachwissenschaft» (В., 1892); Ф. Е. Коршъ, «Опытъ ритмическаго объясненія древне-индійскаго эпико-дидактическаго размѣра *śloka*» (М., 1896); Saalschütz, «Von der Form der hebräischen Poesie»; Олесницкій, «Рѣчь и метръ въ ветхозавѣтной поэзи» («Труды Киев. Дух. Акад.», 1872); А. Roszbach u. R. Westphal, «Metrik der griech. Dramatiker und Lyriker» (Лейпцигъ, 1854—1865); Christ, «Metrik der Griechen und Römer» (2 изд. Лпц., 1879); Я. Денисовъ, «Основанія метрики у древнихъ грековъ и римлянъ» (М., 1888); его-же, «Важность изученія М. въ связи съ краткимъ изложеніемъ исторіи этой науки» (М., 1893). Специально о русской М. писали: А. Х. Востоковъ, «Опытъ о русскомъ стихосложеніи» (2 изд. СПб., 1817); Кубаревъ, «Теорія русскаго стихосложенія» (1837); Остолоповъ, «Словарь древней и новой поэзи» (1, стр. 303—386); П. Перевлѣтскій, «Русское стихосложение» (СПб., 1863); В. Класовскій, «Версификація» (СПб., 1863); С. Шафрановъ, «О складѣ народно-русской гласенной рѣчи, разсматриваемой въ связи съ нагѣвами» («Ж. М. Н. Пр.» 1878, окт., ноябрь; 1879, апр.); Сѣровъ, «Русская народная пѣсня, какъ предметъ науки» («Музык. Сезонъ», 1870, № 6); Р. Вестфаль, «О русской народной пѣснѣ» («Рус. Вѣстн.», 1879, сент.); П. Д. Голохвостовъ, «Законы стиха русскаго народнаго и нашего литературнаго» («Рус. Вѣстн.» 1881, дек.); П. П. Сокольскій, «Русская народная музыка» (Харьковъ, 1888, стр. 211—307); Ф. Е. Коршъ, «О русскомъ народномъ стихосложеніи» («Изв. отд. рус. яз. и слов. Имп. акад. наукъ», 1896, I и сл.).

**Метрика литовская и коронная** — такъ назывался государственный архивъ великаго княжества литовскаго и Царства Польскаго. Метрика magni ducis Lithuaniae заключала въ себѣ всѣ акты, издававшіеся отъ имени великаго князя литовскаго; акты и грамоты, издававшіеся отъ имени короля польскаго, хранились отдѣльно и составляли М. коронную—метрика коронна. Архивы эти раздѣлялись на двѣ части: М. большую (metrika major), находившуюся въ завѣданіи канцлера — польскаго или литовскаго по принадлежности, и М. меньшую (metrika minor), находившуюся въ завѣданіи подканцлера. Полная литовская М. состоитъ изъ 566 т. in-f, обнимающихъ документы, съ 1386 г. по 1794 годъ; коронная М. заключаетъ въ себѣ акты съ XIII по XVIII стол. Кромѣ актовъ, издававшихся отъ имени великаго князя литовскаго и короля польскаго, М. заключаетъ въ себѣ массу документовъ частноправового характера: судебныхъ рѣшеній, завѣщаній и т. п., а также дипломатическихъ актовъ. До начала XVI в. литовскій архивъ находился въ Троцкомъ замкѣ, гдѣ имѣлъ пребываніе великій князь литовскій. Во время его развѣдовъ съ нимъ ѣздили писарь и дьякъ, кото-

рые вели реестры актамъ, издававшимся въ это время, и, по возвращеніи въ мѣсто нахождения архива, заносили ихъ въ книги. Съ начала XVI в. до 1765 г. литовская М. находилась въ Вильнѣ. М. коронная до 1765 г. велась одновременно въ Краковѣ, гдѣ хранились подлинныя дипломатическіе документы, и въ Варшавѣ. При развѣздахъ короля съ нимъ возила часть М., необходимой для текущихъ дѣлъ; въ 1444 г., въ битвѣ подъ Варною, турки отбили часть обоза, гдѣ она находилась. Важное значеніе М. сознавалось и въ то время; конституція петроковскаго сейма 1538 г. опредѣляла, чтобы книги метрицъ велась аккуратно и заботливо сохранялись. Въ 1551 г. польскій историкъ Мартинъ Кромеръ составилъ описъ подлиннымъ грамотамъ, хранившимся въ литовской М.; описъ эта находится въ московскомъ архивѣ мин. иностр. дѣлъ, самыя же грамоты утрачены. Въ концѣ XVI ст. была еще разъ произведена опись лит. М., неизвѣстнымъ лицомъ. Въ 1594 г. канцлеръ Левъ Сапѣга издалъ распоряженіе о переносѣ нано-во всѣхъ книгъ М., что и было исполнено. Въ 1641 г. королевскіе секретари Довгилло-Завиша и Райскій произвели новую ревизію литовской М. Въ царствованіе Яна-Казимира татары подъ Зборовымъ ограбили часть обоза, гдѣ находился архивъ; въ 1655 г., при взятіи Вильны русскими войсками, пропала часть М. Въ то же царствованіе захватили М. и шведы, но часть ея вернули въ 1659 г. по олавскому трактату, другая же часть затонула въ Балтійскомъ морѣ. Около 1765 г. литовская М. была переведена въ Варшаву и составила часть секретнаго архива, слившись съ М. коронной. Здѣсь въ 1773 г. часть литовской М.—съ 1386 г. по 1551 г.—была переписана латинскими буквами. Въ 1786 г. извѣстный польскій историкъ Нарушевичъ привелъ М. въ порядокъ. Коронная М. также была описываема неоднократно (1551, 1585, 1613, 1676, 1682, 1730, 1760, 1767). Послѣ взятія Суворовымъ Варшавы весь архивъ былъ перевезенъ въ Петербургъ. Въ 1796 г. Екатерина II повелѣла образовать комиссію для разбора М. Къ маю 1798 г. комиссія кончила свои занятія и раздѣлила М. на двѣ части. Одна изъ нихъ, въ которой были собраны документы, относящіеся къ внѣшнимъ дѣламъ польскаго королевства и великаго княжества литовскаго, была передана въ комиссію иностранныхъ дѣлъ, а оттуда въ 1828 г. переведена въ Москву, въ главный архивъ м-ва иностр. дѣлъ. Другая часть, составленная изъ документовъ, касающихся внутренняго управленія, была передана въ III департаментъ сената. Въ 1799 г. часть этой М. была отдана Пруссіи, а въ 1807 г. передана вел. герцогству варшавскому; теперь эти документы хранятся въ главномъ варш. архивѣ. Въ 1803 г. утверждено положеніе о «экспедиціи М. присоединенныхъ провинцій». Метрикантъ и его помощникъ обязаны были хранить дѣла, давать выписки изъ актовъ частнымъ лицамъ, свидѣтельствовать предъявляемые документы и удостоверять правильность копій съ актовъ, со взятіемъ опредѣленныхъ пошлинъ. Въ 1835 г. была образована министерствомъ юстиціи Дашковымъ комиссія для упо-

рядоченія дѣл М. Въ 1887 г. М. переведена въ Москву въ архивъ министерства юстиціи (ср. «Вѣстникъ Европы», 1875, № 5). Такимъ образомъ М. разбѣлса между нѣсколькими учрежденіями — московскимъ архивомъ минист. юстиціи, московскимъ главнымъ архивомъ м-ва иностран. дѣлъ, Императорской публичной бібліотекой (куда въ 1809 г. отошли рѣдкія рукописи), Румянцевскимъ музеемъ и варшавскимъ главнымъ архивомъ; это очень затрудняетъ пользованіе ею. Между тѣмъ, въ ней собрана масса документовъ, рисующихъ картину внутренняго состоянія Литвы и Польши за много столѣтій. Кромѣ историческаго значенія, документы эти часто имѣютъ юридическій интересъ, такъ какъ только въ нихъ частныя лица могутъ найти доказательства для своихъ претензій къ казнѣ, на основаніи жалованныхъ грамотъ королей польскихъ и великихъ князей литовскихъ. М. до сихъ поръ еще не была напечатана цѣликомъ; относительно М., находившейся при сенатѣ, подобный трудъ былъ предпринятъ метрикантомъ Земверовичемъ, но не былъ доведенъ до конца. Первый томъ этого изданія вышелъ въ СПб. въ 1883 г., подъ заглавіемъ: «Литовская М.». Въ этомъ изданіи напечатанъ цѣликомъ актъ «Уніи» люблинскаго сейма 1569 г., подлинный экземпляръ котораго хранится въ М. Подробное описаніе литовской М. сдѣлано метрикантомъ Пашицкимъ («Описаніе книгъ и актовъ литовской М.», СПб., 1837; ср. «Вѣстникъ Европы», 1887 г., № 12), съ предисловіемъ, въ которомъ авторъ передаетъ исторію архива. Отдѣльныя части М. появлялись въ печати въ «Актахъ Западной Россіи» (1845), «Актахъ за исторію южной и западной Россіи» (1860) и изданіяхъ временной комиссіи для разбора древнихъ актовъ въ Кіевѣ въ 40-хъ г. Въ «Русскомъ Историческомъ Сборникѣ» (1838, кн. 1) кн. Оболенскій, директоръ моск. арх. мин. иностр. дѣлъ, издалъ часть М. за 1506 г.; онъ же издалъ «Книгу посольскую М. вел. княж. Литовскаго 1545—1572 гг.» (Москва, 1843), въ видѣ предисловія къ которой написана Даниловичемъ исторія коронной и литовской М. Въ «Русской Вивліоигіѣ» Полевого за 1833 г. кн. Оболенскій помѣстивъ рядъ актовъ изъ литовской М., по варшавской копіи. Нѣкоторые документы напечатаны въ «Вѣстникѣ Западной Россіи» за 1869 и 1870 г., въ «Чтеніяхъ въ Общ. Исторіи и Др. Россійскихъ» за 1861 г. (Рестеръ казацкія дѣла), въ «Памятной книжкѣ Ковенской губ. на 1861 г.» (Устава земля Жомойтское, 1529 г.). Проф. варшавскаго унив. Ф. И. Леонтовичъ подготовилъ къ печати свыше 750 актовъ за время съ 1413 по 1507 г., по варшавской копіи литовской М. Отдѣльныя изданія описаній литовской М.: Корсакъ, «Хронологическій указатель документовъ, хранящихся въ литовской М. за время съ 1511 г. по 1749 г. на право владѣнія вотчинами»; «Cesarska biblioteka publiczna i Metryka litewska w Petersburgu» (Краковъ, 1884); A. Prochaska, «Materiały archiwalne, wyciąte głównie z Metryki litewskiej od г. 1348—1607» (Львовъ, 1890; ср. «Вѣстникъ Славянства» Качановскаго за 1891 г.); Бандтке и

Гербургъ, «Подробное описаніе Варшавскаго Архива» (Варшава, 1840); Fr. Radziszewki, «Wiadomość historyczno-statystyczna o znakomitych bibliotekach i archiwach publicznych i rguwantych» (Краковъ, 1875). Литовская М., находящаяся въ архивѣ мин. юстиціи въ Москвѣ, на основаніи распределенія, сдѣланнаго комиссіей 1835 г., распадается по содержанию на 12 отдѣловъ. Съ 1835 г. по 1838 г. литовская М. оставалась недоступной для постороннихъ изслѣдователей. Въ 1838 г. въ М. получила доступъ археографическая комиссія, въ лицѣ своихъ сотрудниковъ сперва Григоровича, потомъ Н. Костомарова. Съ того времени многие русскіе и иностранные ученые нашли въ М. массу материала для своихъ работъ. Такковы, напр., Владимірскій-Будановъ («Нѣмецкое право на Литвѣ», СПб., 1869), Костомаровъ («Паденіе рѣчи Посполитой»), Голубевъ («Петръ Могила»), Любовичъ («Исторія реформациі въ Польшѣ»), Барбашевъ («Витовтъ и его политика до 1410 г.»), Устряловъ («Кн. А. Курбскій»), Бреввертъ («Исторія Остзейскаго края»), Березинъ и Мухлинскій (изслѣдов. о татаряхъ), Бунге (для изд. «Liv-Esth-und Curländ. Urkundenbuch»), Степкій (для нумизматики), проф. Каро (для исторіи Польши), Гильдебрантъ (продолж. изд. Бунге), Прохаска (Исторія вел. княж. Литовскаго и біографія Витовта), проф. Бершадскій (для исторіи евреевъ на Литвѣ). Ср. Иконниковъ, «Опытъ русской исторіографіи» (Кіевъ, 1891—1892); «Памятная книжка Московскаго Архива Минист. Юстиціи за 1890 г.»

А. К.

**Метрики**—греческіе и римскіе писатели, разрабатывавшіе вопросы метрики (см.). Уцѣлвшія сочиненія ихъ—изданы Вестфалемъ, въ сборникѣ «Scriptores metrici graeci» (1866), а нѣкоторыя и отдѣльно—Марквардтомъ (Арисстоксенъ), Гайсфордомъ (Гефестіонъ) и др. Общее сочиненіе по вопросу о метрикахъ—W. Hirschelmann, «Untersuchungen zur Geschichte der gr. Metriker» («Rhein. Mus.», 1881).

**Метривъ**—см. Матка, расстройства.

**Метрическая система мѣръ и вѣсовъ**—получила свое названіе отъ положенной въ ее основу линейной единицы, наз. метръ, который разрѣшено ввести въ Франціи съ 22 декабря 1795 г. (1 нивоза IV года республики \*). Метръ былъ принятъ закономъ въ 1 десятизмилліонную часть четверти меридіана на градусныхъ измѣренія были произведены прежнею французскою мѣрою, *туазомъ*, въ 6 пар. фт. (pied de rois) по 12 дм., въ 12 линій или въ 864 пар. линій. Метръ, по вычисленію, оказался равнымъ 443,295936 пар. линій. Нормальный эталонъ метра при 0° принятъ = 443,296 пар. линій. Подраздѣленія метра суть десятичныя: десиметръ ( $\frac{1}{10}$ ), сантиметръ ( $\frac{1}{100}$  \*\*), милліметръ  $\frac{1}{1000}$  метра. Подобнымъ образомъ приняты декаметръ (10 м.), гектометръ (100 м.), километръ (1000 м.) и міриаметръ (10000 м.); названія декаметръ и гектометръ почти неупотребительны. Мѣры поверх-

\* Декретъ о принятіи метра, какъ основной мѣры, изданъ 13 термидора 1-го года республиканскаго (31 іюля 1793 г.).

\*\* Эти названія вѣсовъ съ латинскаго, по написку, тьер-лому пронапоженію—десиметръ и сантиметръ.

ности, поземельная: аръ = 100 кв. м., гектаръ = 100 арамъ = 10000 кв. км.; названія киларъ (1000 ар.), миріаръ (10000 ар.)—мало употребительны. Мѣры объема для жидкостей и зерна: основная—литръ (куб. десиметръ) =  $\frac{1}{1000}$  куб. м.; декалитръ (10 литр.), гектолитръ (100 литр.), килолитръ (1000 литр.), миріалитръ (10000 литр.); послѣднія два названія рѣдко употребляются, а мѣсто нихъ говорятъ и пишутъ цифры. Подраздѣленія литра не имѣютъ особыхъ названій, а счетъ ведутъ числомъ куб. стм. Мѣра объема для дровъ, песку и т. п. есть куб. метръ и называется стерь; декастеръ (10 стм.), гектостеръ (100 стм.) и большія мѣры почти не употребляются, а счетъ ведется просто цифрами. Мѣры вѣса: граммъ—вѣсъ куб. сант. воды при наибольшей ея плотности (при 4° стоградусаго термометра); десиграммъ ( $\frac{1}{10}$ ), сантиграммъ ( $\frac{1}{100}$  гр. \*), миллиграммъ ( $\frac{1}{1000}$  гр.). Вѣсовыя величины, большія одного грамма, обозначаются всегда цифрами, хотя, по системѣ, и могли бы употребляемы названія декаграммъ для 10 гр. и гектограммъ для 100 гр. Вѣсъ же въ 1000 гр. называется килограммъ или килдо. Большой вѣсъ въ 100 килдо называется кванталъ (метрической центнеръ), въ 1000 килдо—тонна. Послѣдняя, для отличія отъ другихъ тоннъ, наз. метрическою (millier metrique, tonneau de mer). М. система, по своей стройности и простотѣ отношеній между мѣрами, соответствующихъ общепринятой десятичной системѣ счисленія, вошла въ употребленіе, кромѣ Франціи, еще во многихъ государствахъ, а именно въ Бельгіи, Голландіи, Италіи, Австріи (съ 1 янв. 1876 г.), Германіи (законъ 17 авг. 1868 г. и 1 января 1872 г.), Даниі, Швеціи, Швейцаріи, Испаніи, Португаліи, Турціи, Египтѣ (съ 1875 г.), въ Мексикѣ (съ 1884 г.)—въ таможенныхъ. Тѣмъ не менше, во многихъ изъ этихъ государствъ нѣкоторыя мѣстныя мѣры не вышли изъ употребленія. Въ Россіи лишь Финляндія ввела у себя М. систему съ 1895 г. Англія и Соединенные Штаты Сѣверной Америки отказываются ввести у себя М. систему, хотя въ Англіи нѣкоторые промышленные и торговые люди считаютъ полезнымъ введеніе ея. Выказываются даже мнѣнія, что М. система не есть лучшая изъ возможныхъ и что надо относиться съ большою осмотрительностью къ введенію М. системы. Оцѣнку этихъ возраженій и вообще М. системы въ практическомъ и научномъ отношеніяхъ см. Мѣры и вѣсъ.

Θ. *Метрическій.*

### Метрическіе центнеръ и тонна

— см. Метрическая система.

**Метрическія книги** — публичныя книги для записи рожденій, браковъ, смертныхъ случаевъ и др. подоб. событій. Помимо своего гражданско-правоваго значенія, М. книги служатъ важнымъ статистическимъ матеріаломъ. Правильное веденіе М. книгъ принадлежитъ къ числу основныхъ задачъ государственной власти, которая либо ввѣряетъ веденіе М. книгъ своимъ органамъ, либо пользуется церковными книгами, подвергая веденіе ихъ своему кон-

тролю и руководству. Такимъ образомъ въ веденіи М. книгъ различаютъ гражданскую и церковную регистрацію актовъ состояній. Въ христіанской церкви весьма рано возникли записи, въ которыя заносились важнѣйшіе церковные акты (см. Диптихи, X, 635). Начиная съ III ст. встрѣчаются въ твореніяхъ отцовъ церкви указанія на записи именъ крещаемыхъ. Столь же, повидимому, древни и списки умершихъ, которые весьма рано и тщательно велись при монастыряхъ (см. Синодикъ). Составленіе публичныхъ документовъ при бракосочетаніяхъ было въ обычаѣ уже у римлянъ. Общія правила о порядкѣ веденія церковныхъ книгъ впервые составлены на триентскомъ соборѣ; предписано было вести во всякомъ приходѣ книгу крещеній и книгу бракосочетаній; въ первую книгу приходскій священникъ долженъ былъ заносить имена крещеннаго и воспріемниковъ, во вторую—имена брачующихся и свидѣтелей, а также день и мѣсто бракосочетанія. Мало по малу въ отдѣльныхъ діоцезахъ было установлено, чтобы въ книгахъ крещеній отмѣчался день и часъ рожденія, а въ книги бракосочетаній заносились и имена родителей брачующихся и отмѣчался полученная диспансация, а если одинъ изъ брачующихся вдовствовалъ—то и имя умершаго супруга. Въ нѣкоторыхъ діоцезахъ были заведены и книги умершихъ, въ которыхъ отмѣчались имя и состояніе покойнаго, день смерти и погребенія. Въ протестантскихъ странахъ уже въ XVI ст. издавались аналогичныя постановленія, главнымъ образомъ по отношенію къ книгамъ крещеній, которыя первоначально имѣли значеніе мѣропріятія направленнаго противъ анабаптистовъ. Контроль надъ веденіемъ церковныхъ книгъ со стороны государственной власти возникаетъ не ранѣе XVI в., всего прежде въ Англіи (1538) и Франціи (1539), въ XVII в. дѣлается явленіемъ общераспространеннымъ и въ конечномъ результатѣ приводитъ, во многихъ государствахъ Западной Европы, къ совершенной передачѣ М. книгъ въ руки свѣтской власти. Передача эта всегда и вездѣ встрѣчала сильное сопротивленіе церковной іерархіи. Церковная регистрація прежде всего представляла тотъ существенный недостатокъ, что въ государствахъ со смѣшаннымъ вѣроисповѣднымъ составомъ населенія М. книги служили въ рукахъ духовенства сильнымъ орудіемъ религіозныхъ притѣсненій. Секты, не имѣвшія признаннаго государствомъ церковнаго устройства, оставались вовсе безъ актовъ, удостоверяющихъ рожденія, браки и смерть ихъ послѣдователей; послѣдователи нехристіанскихъ исповѣданій, не имѣя церковныхъ книгъ, оставались какъ-бы внѣ покровительства суда при нарушеніи ихъ гражданскихъ правъ. Въ лучшемъ случаѣ иновѣрцы часто бывали отдѣлены отъ своего духовнаго начальства большими разстояніями, что значительно затрудняло для нихъ составленіе актовъ состояній. Наконецъ, при церковной регистраціи акты состояній не имѣли столь необходимаго для нихъ характера юридической достовѣрности. При всей своей добросовѣстности, духовенство можетъ совершить въ М. книгѣ записи только

\* Или дециграммъ, центиграммъ, по твердому латинскому произношенію.

послѣ совершенія таинства или обряда, все что не относится въ тѣсномъ смыслѣ къ тому или другому не можетъ, собственно говоря, быть имъ удостовѣряемо. Между тѣмъ, юридическое значеніе часто имѣютъ именно тѣ факты, которые въ составъ таинства или обряда не входятъ. Раньше всего ввела гражданскую регистрацію актовъ состояній Франція (1791). Въ настоящее время гражданская регистрація актовъ состояній существуетъ еще въ Голландіи \*), Бельгіи, Румыніи (съ 1864 г.), Италіи (съ 1865 г.), Швейцаріи (съ 1874 г.), Германіи (съ 1875 г.) и Венгріи (съ 1894 г.), а съ нѣкоторыми видоизмѣненіями—въ Греціи (съ 1856 г.) и Испаніи (съ 1870 г.). Законодательства Англіи и Соед. Штатовъ Сѣв. Америки занимаютъ средину между гражданской и церковною системами регистраціи актовъ состояній; въ остальныхъ государствахъ Европы существуетъ послѣдняя система.

Во Франціи окончательное установленіе контроля государственной власти надъ церковными книгами относится ко времени Кольбера (1667). Закономъ 1736 г. выработана была цѣльная система регистраціи книгъ, лежащая въ основѣ и нынѣ дѣйствующаго законодательства. Конституціи 1791 г. поручила законодательной власти установить способъ удостовѣренія рожденій, браковъ и смертей, одинаковый для всего населенія, и назначить чиновниковъ для совершенія и хранения актовъ состояній. Съ 1800 г. эта обязанность лежитъ на мѣркахъ. Въ каждой общинѣ мѣръ, въ качествѣ officier de l'état civil, ведетъ въ двухъ экземплярахъ книги для записи актовъ рожденій, браковъ и смертей: по окончаніи года одинъ экземпляръ книги сдается въ архивъ суда первой инстанціи, другой остается на храненіи въ мѣрѣ. Акты, записанные въ М. книги, считаются безспорнымъ доказательствомъ фактовъ въ нихъ записанныхъ, если не будетъ сдѣлано заявленія о подложѣ. Совершеніе актовъ безвозмездно. Каждый актъ долженъ быть подписанъ сторонами и свидѣтелями. Законъ указываетъ лицъ, обязанныхъ заявлять мѣру о фактахъ, подлежащихъ внесенію въ М. книги, а также способы, какими мѣръ долженъ удостовѣряться въ правдѣности заявленій, и сроки, въ которые они должны быть сдѣланы. Главнѣйшіе факты, удостовѣряемые М. книгами, заносятся, по совершеніи акта, въ особый документъ, остающійся въ рукахъ заинтересованныхъ лицъ—такъ назыв. livret de famille, введенный въ 1864 г., на случай уничтоженія подлинныхъ актовъ. Въ каждомъ актѣ прописывается день и часъ его совершенія, имя, время рожденія, занятіе и законное мѣстожителство всѣхъ лицъ, въ немъ упоминаемыхъ. Сверхъ того записывается: а) въ актахъ о рожденіи—мѣсто рожденія, полъ и имя ребенка, законность или незаконность рожденія, признаніе или неупризнаніе отцомъ; б) въ актахъ о бракѣ—законность или незаконность рожденія, семейное положеніе, профессія брачующихся, степень ихъ родства,

ихъ національность, мѣстожителство и занятіе отца и матери, согласіе родителей или замиряющие его акты, были ли сдѣланы и когда публикація о бракѣ; с) въ актахъ о смерти—время смерти, имя остающагося въ живыхъ супруга, степень родства объявителей. Въ Германіи, во второй половинѣ текущаго столѣтія, гражданская регистрація актовъ состояній установлена была въ нѣкоторыхъ отдѣльныхъ государствахъ, но общенерскою она сдѣлалась въ силу закона 6 февраля 1875 г., явившагося однимъ изъ результатовъ культуркампфа (см.). Важнѣйшая особенность германской системы заключается въ учрежденіи особой должности чиновника состоянія (Standesbeamte) и въ образованіи особой территориальной единицы—регистрацоннаго округа (Standesamtsbezirk). Чиновники, ведущіе акты состояній, назначаются обер-президентами, которые могутъ возложить обязанности по веденію этихъ актовъ и на одного изъ церковныхъ чиновниковъ. Духовныя лица и церковнослужители ни въ какомъ случаѣ не могутъ исполнять обязанностей чиновника состоянія или его замѣстителя (тотъ же принципъ дѣйствуетъ и въ Швейцаріи). Регистрацонный округъ (Standesamtsbezirk) обыкновенно вмѣщаетъ въ себѣ общину, но малыя общины могутъ быть соединены въ одинъ округъ; большіе города, напротивъ, дѣлятся на нѣсколько округовъ. Средняя величина округа—около 3500 жит. Вообще величина его должна быть такова, чтобы жители безпрятственно могли обращаться къ чиновнику состоянія, такъ какъ законъ требуетъ для совершенія акта личной явки весьма многихъ лицъ. Надзоръ за дѣятельностью органовъ, ведущихъ акты состоянія, возложенъ не на судебныя учрежденія, какъ во Франціи, а на низшія административныя инстанціи, подъ контролемъ высшихъ административныхъ учрежденій, если законами отдѣльныхъ государствъ не указаны другія контролируюція установленія. Если чиновникъ отказывается въ совершеніи акта, онъ можетъ быть принужденъ къ тому судомъ первой инстанціи, по жалобѣ потерпѣвшихъ. Гражданская регистрація актовъ состоянія въ Греціи и Испаніи представляетъ ту существенную особенность, что въ этихъ странахъ сохранено обязательное церковное совершеніе брака. Въ Испаніи приходскіе священники обязаны сообщать о совершенныхъ ими бракосочетаніяхъ муниципальному суду, ведущему акты состояній, для занесенія ихъ въ М. книгу. Въ Англии государственная власть уже въ XVI в. дѣлала попытки подчинить церковныя книги своему контролю и даже совсѣмъ изъять ихъ изъ вѣдѣній духовенства, вслѣдствіе чего церковь сама стремилась къ ихъ упорядоченію (синодъ 1597 г. въ Кентербери). Въ 1653 г. Кромвель издалъ декретъ о введеніи гражданской регистраціи актовъ состояній сначала въ Англіи, затѣмъ въ Шотландіи и Ирландіи; но вскорѣ законъ этотъ превратился въ мертвую букву. Гражданская регистрація актовъ состояній введена въ Англіи въ 1836 г., въ Шотландіи въ 1850 г., въ Ирландіи въ 1861 г. Совершеніе актовъ состояній возложено на органы, вѣдающіе общую статистику населенія (см.

\*) Въ Нидерландахъ зачатки гражданской регистраціи актовъ состояній существовали уже до франц. революціи, такъ какъ тамъ еще въ XVI в. введень былъ гражданскій бракъ.



Статистическія учрежденія), но за приходскими священниками господствующей англиканской церкви сохранено право веденія М. книгъ о бракахъ. Въ *Швейц* донынѣ дѣйствуютъ основныя начала, установленныя въ 1686 г. Приходские священники обязаны вести книги рожденій, браковъ и смертей. Кромѣ духовенства господствующей лютеранской церкви, право веденія М. книгъ нынѣ предоставлено тремъ католическимъ, одной православной, двумъ англиканскимъ, одной французской реформатской, одной баптистской и пяти еврейскимъ въроисповѣднымъ общинамъ. Для послѣдователей другихъ исповѣданій акты состояній совершаются лютеранскимъ духовенствомъ. При гражданскихъ бракахъ правительственные органы, на которые возложено совершение такихъ браковъ, обязаны сообщать о каждомъ бракосочетаніи приходскому духовенству, для внесенія въ метрическую книгу соответствующей записи.

Въ *Россіи* первыя попытки веденія правильныхъ приходскихъ книгъ сдѣланы были въ Малороссіи. Объ этомъ свидѣлствуетъ книга львовскаго епископа Іосифа Шумлянскаго: «Метрика, которая шо значить, для чего и якъ давно есть въ церквѣ Божіей, тутъ вкоротце описуется» (Львовъ, 1686). Доказывая пользу М. книгъ для свѣтской и духовной администраціи, авторъ опровергаетъ тѣхъ, которые утверждали, что «не было въ церквѣ нашей той книги метрики, а по старому отправлялися sacramenta святыя», и между прочимъ ссылается на созданный въ Киевѣ Петромъ Могилою «метрополитанской соборъ» 1646 г., которымъ постановлено было, чтобы каждый священникъ велъ М. книги; но, прибавляетъ Іосифъ Шумлянскій, послѣ Могилы М. книги были заброшены, что и побудило его написать данное сочиненіе. Въ московской Руси первое постановленіе о М. книгахъ относится къ 1702 г., когда Петромъ Вел. изданъ былъ указъ, чтобы всѣ приходскіе священники г. Москвы доставляли въ патриаршіи духовный приказъ еженедѣльные вѣдомости о всѣхъ случаяхъ рожденій и погребеній. *Цесемѣстное* веденіе приходскихъ книгъ, сначала для православнаго лишь населенія, начинается не ранѣе 1722 г. Судя по приложениямъ къ синодскому указу 1724 г. формамъ книгъ, онѣ велись въ трехъ частяхъ и заключали въ себѣ слѣдующія данныя: о родившихся—у кого родился, число крещенія и кто воспріемники; о бракосочетающихся—кто вѣнчанъ, день вѣчанія, кто поручители или поѣзжане; объ умершихъ—кто умеръ, какою болѣзью, когда приобщенъ, гдѣ погребенъ. Правильное веденіе М. книгъ привилось у насъ не скоро. Въ 1825 г. синодъ предписываетъ архіереямъ искоренять взыточничество, привившееся къ веденію актовъ состояній, особенно въ консисторіяхъ. Въ 1806 г. введены печатныя формы книгъ. Въ 1838 г. постановлено, чтобы родители, воспріемники и свидѣтели подписью своею скрѣпляли вѣрность записи въ М. книгъ. Въ видахъ контроля именнымъ указомъ 1802 г. предписано, чтобы городская и сельская полиція, одновременно съ подачею приходскимъ

священникомъ своему начальству вѣдомости о вновь рожденныхъ, вступившихъ въ бракъ и умершихъ, представляли куда слѣдуетъ такія же вѣдомости и чтобы по истеченіи года вѣдомости эти сличались съ консисторскими. Позднѣйшія узаконенія, которыя, вмѣстѣ съ предшествовавшими, сгруппированы въ IX т. Св. Зак. изд. 1876 г. (ст. 1033—1098), не заключаютъ въ себѣ ничего существеннаго. Законы относительно постояннаго и правильнаго веденія метрическихъ книгъ изданы: для католиковъ къ 1826 г., для магометанъ къ 1828 и 1832 г., для лютеранъ къ 1832 г., для евреевъ къ 1835 г. Въ 1872 г. веденіе метрикъ распространено и на мусульманъ Закавказскаго края. Всѣми этими законами веденіе М. книгъ ввѣрено духовенству соответствующихъ исповѣданій. Введеніе М. книгъ армяно-грегоріанъ основано не на законодательномъ постановленіи, а на распоряженіи эчмиадзинскаго синода. Гражданская регистрація актовъ состояній существуетъ у насъ для раскольниковъ (съ 1874) и для баптистовъ (съ 1879). Закономъ 19 апрѣля 1874 г. регистрація актовъ состояній раскольниковъ возложена на полицію. Каждый изъ вступающихъ въ бракъ раскольниковъ долженъ представить двухъ поручителей въ томъ, что предполагаемый бракъ не принадлежитъ къ числу воспрещенныхъ закономъ. Гражданская регистрація браковъ и рожденій допускается только для раскольниковъ отъ рожденія, но не для совратившихся въ расколъ, вслѣдствіе чего значительная часть раскольниковъ (официально считающіеся православными) не можетъ воспользоваться порядкомъ пріобрѣтенія гражданскихъ правъ, установленныхъ закономъ 1874 г.

Всѣ записи въ М. книги совершаются приходскимъ (для военнослужазщихъ—военнымъ) духовенствомъ. Метрическія книги о рожденіи, бракѣ и смерти раскольниковъ и баптистовъ ведутся въ столицахъ—участковыми приставами, въ городахъ и уѣздахъ—помощниками исправниковъ, а въ городахъ, неподвѣдомыхъ уѣздной полиціи—полицеймейстерами или ихъ помощниками\*). Въ приходскія М. книги православнаго вѣдомства записи о рожденіи, бракѣ и смерти дѣлаются не по показаніямъ семействъ, а немедленно по исправленіи требъ; но такъ какъ приходская книга не можетъ быть выносимая изъ церкви, то всякая записъ, за исключеніемъ развѣ записи брака, дѣлается сначала въ особой черновой книжкѣ и затѣмъ уже переписывается въ бѣловую книгу; когда—законъ не указываетъ. Аналогичный порядокъ существуетъ у евреевъ, но по отношенію къ нимъ законъ требуетъ, чтобы записи изъ черновыхъ тетрадей переносились въ подлежащія М. книги не позже какъ по истеченіи мѣсяца. Непосредственно въ М. книги пишутся записи у лютеранъ и баптистовъ. Раскольники, живущіе въ селеніяхъ, могутъ дѣлать заявленія о рожденіи и смерти въ волостное правленіе, которое обязано ежемѣсячно сообщать о такихъ заявленіяхъ въ подлежащее

\*) Введеніе актовъ состояній иностранныхъ подданныхъ и россійскихъ подданныхъ за границею возложено на консуловъ.

полицейское управление, для записи ихъ въ М. книги. Отсутствие достаточныхъ гарантій внутренней достовѣрности записей, занесенныхъ въ М. книги, составляетъ одну изъ наиболѣе слабыхъ сторонъ нашего законодательства и отражается на значеніи у насъ М. свидѣтельства (см.), какъ судебного доказательства. Законъ 1874 г. требуетъ, чтобы актъ о рожденіи или смерти раскольника былъ подписанъ лицами, сдѣлавшими заявленіе и бывшими при этомъ свидѣтелями: заявленіа о рожденіи дѣлаются родителями или по ихъ порученію, о смерти — родственниками или свидѣтелями, о бракѣ — женихомъ; для записи рожденія установленъ годичный срокъ, послѣ чего законность рожденія можетъ быть доказываема лишь въ судебномъ порядкѣ. Отвѣтственности за уклоненіе отъ заявленій законъ 1874 г. не устанавливаетъ. Болѣе или менѣе опредѣленный контроль надъ правильнымъ веденіемъ М. книгъ законъ устанавливаетъ только относительно православнаго исповѣданія (солидарная отвѣтственность причта, полугодовые отчеты благочиннымъ и годовые духовнымъ консисторіямъ), баптистовъ и раскольниковъ (годовые ревизіи губернскихъ правленій; возможность жалобъ по началству, а въ послѣдней инстанціи — шервому департаменту сената) и евреевъ (ежемесячный контроль духовныхъ еврейскихъ правленій и годовой городскихъ думъ), умалчивая о немъ въ статьяхъ, относящихся къ другимъ исповѣданіямъ. Магометанскіе имамы ведутъ М. книги на татарскомъ яз., если не знаютъ русскаго. Закономъ 3 июня 1891 г. предписано М. книги лютеранскаго исповѣданія вести на русск. яз., а въ 1892 г. правило это распространено и на всѣ прочія протестантскія исповѣданія, М. книги которыхъ ведутся ихъ проповѣдниками и духовными начальствами. Акты пишутся въ двухъ экземплярахъ, а у католиковъ даже въ трехъ; но метрики раскольниковъ ведутся, повидимому, въ одномъ экземплярѣ. У баптистовъ и магометанъ оба экземпляра имѣютъ равное значеніе; у евреевъ одинъ экземпляръ называется общей книгой, другой — частной; во всѣхъ другихъ исповѣданіяхъ одинъ изъ экземпляровъ есть копія. Подлинныя книги православныхъ хранятся въ консисторіяхъ, а копія остаются въ церквяхъ; у католиковъ и лютеранъ, по истеченіи года, отсылаются для храненія въ консисторіи копія; общія еврейскія книги хранятся въ городскихъ думахъ; книги магометанъ — одна въ мечети, другая въ оренбургскомъ духовномъ собораніи или таврическомъ духовномъ правленіи; раскольничьи метрики — въ губернскомъ правленіи и, наконецъ, метрики баптистовъ — одинъ экземпляръ въ губернскомъ правленіи, другой въ уѣздномъ полицейскомъ управленіи. Для всѣхъ исповѣданій ведутся три М. книги: рожденій, браковъ и смертей; у евреевъ и магометанъ въ книгахъ о бракахъ отмѣчаются и разводы. Форма книгъ для всѣхъ исповѣданій одинакова въ томъ смыслѣ, что всѣ факты, вносимые въ акты состояній, вписываются въ графы, но содержаніе актовъ у различныхъ исповѣданій различно. Въ *Царствѣ Польскомъ*, одновременно съ кодексомъ Наполеона, введена была въ 1807 г. гра-

жданская регистрація актовъ состояній, но въ 1826 г., при изданіи новаго гражданскаго уложенія, она отмѣнена. Въ силу этого уложенія, М. книги ведутся приходскими священниками. Для исповѣданій нехристіанскихъ акты совершаются гминными войтами и городскими бургомистрами, М. же книги ведутся отдѣльно раввинами и муллами (въ Варшавѣ — однимъ изъ чиновъ полиціи въ каждой части города). Каждый актъ гражданскаго состоянія записывается дважды: въ книгу, остающуюся на мѣстѣ, и въ книгу, отсылаемую, по истеченіи года, въ ипотечный архивъ. Повѣрка М. книгъ, безъ различія исповѣданія, возложена съ 1876 г. на мировыхъ судей, а ежегодная ревизія книгъ гражданскаго состоянія — на предсѣдателей мировыхъ съѣздовъ. Актъ составляется обязательно при заявляемыхъ и свидѣтеляхъ, имъ прочитывается и ими подписывается. Особымъ относительно каждаго изъ актовъ состояній постановленіе остались въ гражданскомъ уложеніи 1826 г. почти тѣже, какъ и во франц. кодексѣ. Въ *Вел. Кн. Финляндскомъ* порядокъ веденія М. книгъ тотъ-же, что и въ Швеціи, но къ православнымъ примѣняются постановленія IX т. Св. Зак. Ср. «Die Ständeregister in Oesterreich» (Вѣна, 1889); A. Griessl, «Kirchliche Vorschriften u. österreichische Gesetze u. Verordnungen in den Matrikenangelegenheiten» (Грацъ, 1891); Reimann, «Handbuch für Standesbeamte» (4 изд., Регенсб. 1893); Bender, «Handbuch für Standesbeamte» (Висб., 1893); «Handbuch für die schweizerischen Civilstandsbeamten» (Бернъ, 1881 — оффич. изданіе); «Ordinamenta dello stato civile» (Римъ, 1881).

**Метрическое свидѣтельство** — документъ, удостоверяющій, что въ подлежащую М. книгу занесенъ актъ о рожденіи, бракѣ или смерти даннаго лица. М. свидѣтельства выдаются православнымъ и католикамъ только изъ консисторій, лютеранамъ — проповѣдниками, раскольникамъ — полицейскими управленіями или губернскими правленіями (смотря по тому, гдѣ хранится соответствующая М. книга), евреямъ — раввинами (но удостоверяются городскими думами, на основаніи хранящихся у нихъ М. книгъ). Православные и католики могутъ получать выписки изъ М. книгъ отъ священниковъ немедленно по учненіи соответствующей записи въ М. книгу, но такія выписки имѣютъ значеніе лишь предохранительнаго документа: полную силу онѣ получаютъ не иначе, какъ по удостовѣреніи консисторіи, что представленная выпись оказалась вѣрно съ метрическою книгою, въ консисторіи хранящеюся. Метрическое свидѣтельство можетъ быть выдано только самому лицу, къ которому оно относится, или его повѣреннымъ, а также родителямъ и опекунамъ; затѣмъ М. свидѣтельства выдаются по требованію правительственныхъ мѣстъ. Такого ограниченія обыкновенно нѣтъ въ государствахъ съ гражданскою регистраціей актовъ состояній, гдѣ М. книгамъ присвоена полная публичность. Во Франціи и Италіи всякій имѣетъ право требовать, чтобы ему была выдана любая выпись изъ М. книгъ. Еще дальше

идеть герм. законодательство, допускающее всякаго къ личному обозрѣнію М. книгъ. Гарантія, которыми обставлена гражданская регистрація актовъ состоянія, приводитъ къ тому, что М. свидѣтельства считаются безспорнымъ судебнымъ доказательствомъ фактовъ, ими удостоверяемыхъ. Въ странахъ съ церковной регистраціей актовъ состоянія, по крайней мѣрѣ при той обстановкѣ, которая существуетъ въ Россіи, всего болѣе могутъ быть опариваемы акты о рожденіи или смерти, совершаемые въ моментъ болѣе или менѣе отдаленный отъ самаго событія (ср. Метрич. книги). Менѣе сомнительными представляются акты о бракахъ, вслѣдствіе формальностей, предшествующихъ совершенію каждаго брака. Кассационная практика (рѣш. 1879 г. № 152, 1880 г. № 221 и др.) и проводить различіе между М. свидѣтельствами о бракѣ и М. свидѣтельствами о рожденіи. Бракъ начивается съ момента совершенія таинства или обряда; самое событие брака немислимо безъ участія священнослужителей, и все, что записывается ими въ актъ о бракѣ, записывается на основаніи документовъ и собственного дѣйствія. Напротивъ, въ М. записи о рожденіи свидѣтствуются о двухъ различныхъ событіяхъ—о естественномъ событіи рожденія и о церковномъ обрядѣ крещенія. Духовная власть даетъ непосредственное удостовѣреніе только о послѣднемъ, а о рожденіи вносить запись въ книгу, основываясь лишь на сдѣланныхъ ей показаніяхъ, при чемъ самый способъ принятія такихъ показаній въ законѣ не установленъ. Отсюда сонатъ дѣлаетъ выводъ, что судъ можетъ, на основаніи разныхъ доводовъ, между прочимъ и свидѣтельскихъ показаній, отвергнуть тѣ факты, которые были внесены въ метрику духовною властью на основаніи постороннихъ заявленій, т. е. оставляя неприкосновеннымъ то, что относится къ крещенію, уничтожить актъ въ той его части, которая относится къ рожденію. М. свидѣтельства оплачиваются гербовымъ сборомъ.

**Метродоръ:** 1) изъ Хіуса, ученикъ Демокрита, отъ котораго онъ отличался скептическими выводами изъ атомизма. Если не существуетъ ничего, кромѣ атомовъ и ихъ взаимнаго отношенія, то не только всякое чувственное воспріятіе, но и всякая мысль—не болѣе, какъ фактическое положеніе душевныхъ атомовъ даннаго человѣка; все мысли, слѣдовательно, равноправны между собою и никакого различія между мыслями истинными и ложными, между настоящими и призрачными знаніями установить невозможно; 2) изъ Лампсака, Старшій, ученикъ Анаксгора; выводитъ въ платоновомъ діалогѣ «Іонъ», какъ адгегорическій толкователь Гомера; 3) изъ Лампсака, Младшій, главный изъ учениковъ Эпикюра; отрывки изъ его сочиненій сохранились у Сенеки, Плутарха и Квинтента Александрийскаго; 4) изъ Мизіи, ученикъ Хармада, принадлежалъ къ «Четвертой Академіи», основанной Филономъ Ларисскимъ, преподавалъ реторику въ Халкидонѣ, потомъ поступилъ на службу къ Митридату, который умертвилъ его въ 70 г.; 5) изъ Стратоники (въ Каріи), сначала эпикуреецъ, потомъ перешелъ къ скептической философіи Карнеада. *Вл. С.*

**Метромль** — сначала перипатетикъ, потомъ кирикъ; достигнувъ глубокой старости, кончилъ жизнь самоубійствомъ, чтобы избѣгнуть тяготей одражденія.

**Метрология** — собраніе свѣдѣній о мѣрахъ, вѣсахъ и монетахъ (рѣже—о времени), находящихся или бывшихъ въ употребленіи у различныхъ народовъ, о взаимной зависимости единицъ мѣръ разнаго рода и сравненій различныхъ мѣръ одного рода между собою. Установленіе основныхъ мѣръ (см. Единицы мѣръ), ихъ изготовленіе и храненіе и способы ихъ сравненія съ другими мѣрами требуютъ соблюденія многихъ научныхъ требованій, предьявляемыхъ физикою и астрономіей; успѣхи этихъ наукъ, въ примѣненіи и къ практическимъ надобностямъ промышленности и торговли могутъ повести мало по малу къ упрощенію М., и введеніе десятичной или метрической (см.) системы уже во многихъ государствахъ представляетъ начало такого упрощенія. Во всякомъ случаѣ, разнообразнѣйшія мѣры, существовавшія до введенія метрической системы, еще и теперь не вышли изъ употребленія, по обычаю, который закономъ не воспрещается. Метрологическихъ сборниковъ издано и издается множество. Одинъ изъ наиболее распространенныхъ въ Германіи называется: «*Taschenbuch der Münze, Maas und Gewichtkunde, der Wechsel-, Geld- und Fondcourse u. s. w. für Kaufleute*»; вновь обработано Эрнстомъ Ерусалемомъ. Б., 1890. Эта книга есть переработка и двадцатое изданіе книги Нелькенбрехера (J.-C. Nelkenbrecher). Первое изданіе, вышедшее въ 1762 г., заключало въ себѣ описаніе мѣръ въ 56 различныхъ мѣстахъ, а 20-е изд. содержитъ въ себѣ уже до 700 мѣръ. Есть столько мѣстныхъ мѣръ, въ особенностяхъ въ колоніяхъ различныхъ государствъ, что вѣрныя свѣдѣнія о нихъ добываются съ трудомъ и въ наше время, и возможно что нѣкоторые изъ сообщаемыхъ въ книгахъ свѣдѣній и до сихъ поръ неточны. Изъ новѣйшихъ нѣм. изданій по М. можно отмѣтить краткій, но богатый свѣдѣніями *Josef Auböck «Hand-Lexicon über Münzen, Geldwerthe, Tauschmittel, Zeit, Raum- und Gewichtsmasse etc.»* (Вѣна, 1892). Въ этомъ словарѣ, въ алфавитномъ порядкѣ, сообщены мѣры и древнихъ народовъ. На русскомъ языкѣ первый, полный для своего времени, сборникъ мѣръ — «Общая М.», О. Н. Петрушевскаго \*) (удостоено Демидовской преміи—1848),—содержитъ современные и древнія мѣры. Автору приходилось многа свѣдѣнія собирать не изъ книгъ, а путемъ переписки. О происхожденіи мѣръ см. Единицы мѣръ (XI, 548), а о древнихъ, кромѣ того, см. ниже и въ ст. Мѣры и вѣсы.

О. И.

*М. древнихъ мѣръ.* У культурныхъ народовъ древности существовали опредѣленные единицы мѣръ, хорошо изученныя современными археологами. Почти всѣ эти единицы были заимствованы отъ разбѣровъ человѣческаго тѣла: ширина пальца (дюймъ), ширина ладони

\*) Ома Ивановичъ Петрушевскій—переводчикъ сочиненій древнихъ геометровъ Эвклида и Архимеда на русскій языкъ.

(пальма), длина ступни (футъ), длина отъ локтя до конца средняго пальца (локоть), разстояніе концовъ среднихъ пальцевъ объёмныхъ вытянутыхъ рукъ (маховая сажень) встрѣчаются у всѣхъ народовъ (см. Единицы мѣры). Но древніе не были точными наблюдателями, искусство дѣлать хорошія измѣренія было имъ чуждо; неудивительно, поэтому, что сохранившіеся до нашего времени образцы древнихъ мѣръ много разнятся одни отъ другихъ, не смотря на одинаковыя наименованія. Попытки же опредѣлить древнія мѣры по размѣрамъ разныхъ сооружений древности, сохранившихся до нашего времени и точно описанныхъ древними, дали тоже не лучшіе результаты. Хотя въ древности не разъ утверждались законами величины единицъ мѣръ, но строгаго контроля, вѣроятно, не существовало, а продавцы старались пользоваться мѣрами уменьшенными. Поэтому-то правильнѣе выходить соотношенія между размѣрами наибольшихъ сохранившихся образцовъ, чѣмъ среднія изъ измѣреній всѣхъ изслѣдованныхъ экземпляровъ. Съ другой стороны, складъ общественной жизни въ древности былъ таковъ, что точныя мѣры и не требовались. По этимъ то причинамъ величина древнихъ мѣръ въ частяхъ метра остается до сихъ поръ неточно опредѣленною. Очень полная и опредѣленная система мѣръ была выработана въ древней Вавилоніи. Основатель сравнительной М., Бекъ (Böckh), указалъ на то, что эта система распространилась чрезъ посредство финикянъ (не оставившихъ своей системы мѣръ) по всему древнему міру. Вавилонскій локоть, въ 525 мм., по Лепсіусу и Ф. Гульчу (F. Hultsch), равенъ древнему локтю еврейскому, локтю персидскому, царскому египетскому локтю и находится въ простомъ соотношеніи къ нѣкоторымъ малоупотребительнымъ мѣрамъ Греціи и Рима. Въ самомъ Вавилонѣ употреблялось шестидесятиричное счисленіе: въ немъ каждая единица высшаго порядка была въ 60 разъ больше предыдущей и получала особое названіе. Такъ какъ возрастаніе величины при переходѣ отъ каждой единицы къ единицѣ высшаго порядка выходитъ слишкомъ велико, то между ними вставлялось по единицѣ второго класса, составлявшей одну шестую ближайшей большей и въ то же время превышавшей въ десять разъ ближайшую меньшую. Эта система стала намъ известна благодаря геологу Лофтусу (W. K. Loftus), нашедшему въ 1854 г. въ Зенкере, около мѣстоположенія древняго Вавилона, двѣ глиняныя таблицы, содержащія всѣ линейныя, квадратныя и кубическія мѣры Вавилона и Ассиріи, съ названіями, написанными гвоздеобразнымъ алфавитомъ. Таблицы эти были разобраны I. Оппертомъ въ «*Journal Asiatique*» (1874) и Лепсіусомъ въ «*Abh. d. Berl. Acad.*» (1877). Основная единица шестидесятиричной нумераціи обозначается всегда однимъ и тѣмъ же знакомъ, который Смитъ читаетъ гаг, Оппертъ за, а Деличъ pinda. Шестидесять единицъ называются šuš, а 60 этихъ единицъ šag; единица второго класса, 600, обозначается словомъ neg. Полная система единицъ будетъ такая:

216000,	36000,	3600,	600,	60,	10,	1,
		sar	neg	šuš	gar	
		1	1			

(Жирнымъ шрифтомъ отпечатаны единицы перваго класса, а обыкновеннымъ—второго). Основной единицею длины служилъ локоть, Апшап, въ 525 мм. по Лепсіусу и Гульчу, и только въ 498 мм.—по Леману, измѣрявшему масштабъ, высланный на статуѣ, недавно найденной въ Телло (Telloh), въ южномъ Вавилонѣ (см. «*Verh. d. Phys. Gesellsch. zu Berlin in Jahre 1889*», стр. 86). Весьма многія мѣры въ Вавилонѣ употреблялись двойныхъ размѣровъ: былъ двойной локоть, тяжелая «мина» (единица вѣса) и половина ея, «легкая мина». Длина двойного локтя, 996 мм. по Леману, очень близка къ динѣ простаго секунднаго маятника въ Вавилонѣ. Но вавилонскіе астрономы умѣли уже измѣрять время по истеченію воды и опредѣлили длину двойной секунды: они узнали, что видный поперечникъ солнца укладывается 360 разъ въ видимой части дуги экватора, которую солнце описываетъ въ дни равноденствія и что, следовательно, ему надо время въ  $\frac{1}{720}$  часть 12-ти часовъ или 2 секунды, чтобы вполнѣ подняться изъ-за горизонта. Отъ нихъ же пошло дѣленіе сутокъ на 24 часа, въ 60 минутъ, до 60 секундъ каждая. Поэтому Леманъ полагаетъ, что за единицу длины былъ принятъ именно секундныи маятникъ, какъ это было вновь предлагаемо при выработкѣ современной метрической системы (см. Единицы мѣры). Въ такомъ случаѣ и вѣсъ «тяжелой мины», отъ 982,4 до 985,8 грм., окажется вѣсомъ куба воды въ 9,95 стм., а это величина «ладони», пятой части локтя, мѣры длины, тоже входящей въ вавилонскую систему подъ именемъ «каъ». Если придавать серьезное значеніе этимъ заманчивымъ соображеніямъ, о которыхъ въ дѣйствительности можетъ быть жрецы вавилонскіе и не думалъ, и считать, поэтому, локоть, найденный въ Телло, достовѣрной нормальной вавилонской мѣрой, то надо было-бы всѣ числа линейныхъ мѣръ, приведенныхъ въ книгѣ Гульча (F. Hultsch: «*Griechische und Römische Metrologie*», 1882), уменьшить въ отношеніи 498 къ 525, т. е. помножить на 0,9485.

В. Л.

**Метронимика** — собственныя имена (фамиліи, прозвища), образованныя изъ имени матери, подобно тому какъ у насъ обыкновенно зовутъ *по отчеству* (= патронимика).

**Метрономъ**—приборъ, въ настоящемъ его видѣ устроенный Мельцелемъ (см.) въ 1815 г. Служитъ для отсчитыванія и отбиванія желаемыхъ промежутковъ времени, въ предѣлахъ, примѣрно, отъ 40 до 200 ударовъ въ минуту. Употребляется онъ въ музыкѣ для отбиванія такта при упражненіяхъ или для обозначенія *темпа*, т. е. быстроты исполненія данной пьесы, а также и при нѣкоторыхъ физическихъ изслѣдованіяхъ, когда приходится отсчитывать время на слухъ. Существенную часть прибора составляетъ маятникъ, стальной стержень котораго значительною частью выступаетъ надъ осью вращенія. Колебанія маятника и сопровождающіе ихъ удары поддерживаются пружиннымъ часовымъ механизмомъ.

Вдоль верхней части стержня передвигается и устанавливается, на определенном дѣленіи шкалы, грузикъ, отъ положенія котораго на стержнѣ зависитъ время качанія маятника. Числа на шкалѣ, находящейся за стержнемъ, указываютъ числа ударовъ въ минуту. Имѣются въ продажѣ, кромѣ того, рулетки, которыя могутъ замѣнить собою М. Если вытянуть ленту изъ металлической коробки до определенного дѣленія и, держа ее за край, заставить коробку качаться, то число качаній въ минуту будетъ соответствовать данному дѣленію.

Н. Г.

**Метрономы** (Μετρονόμοι)—должностныя лица въ древнихъ Аѳинахъ, 5 для города и 5 для Пирея, наблюдавшие за тѣмъ, чтобы продавцы употребляли лишь закономъ установленныя вѣсы и мѣры. Они выбирались изъ гражданъ, по жребію.

**Метрополиа** (Μητροπολις)—главный городъ, изъ котораго выдѣлилась данная колонія; относился къ послѣдней, какъ мать къ дѣтницу. Позднѣе М. назывался главный городъ провинціи, а въ Азіи—вообще всякій большой городъ. Отсюда епископы большихъ городовъ назывались митрополитами. Покровительствуя своимъ колоніямъ, М. не распространяла на нихъ свою власть. Въ случаяхъ споровъ М. давала третейскій судъ, въ случаѣ военной опасности и нужды помогала войскамъ и другими средствами. Государственное устройство М. переходило и къ колоніи. Враждебныя отношенія между М. и колоніей считались неприличными и рѣдко встрѣчаются въ древности. Ср. Fröhlich, «Ueber die Kolonien der Griechen» (Нейсе, 1834); Pfellerkorn, «Die Kolonien der Altgriechen» (Кенигсбергъ, 1838).

Н. О.

**Метръ** (греч. μέτρον, мѣра, размѣръ)—въ русскомъ языкѣ означаетъ, въ болѣе широкомъ смыслѣ, стихотворный размѣръ (см. Стихосложение), въ болѣе тѣсномъ—недѣлимую ритмическую единицу, съ определеннымъ расположеніемъ долгихъ и краткихъ слоговъ или же съ акцентомъ (удареніемъ) на поддерживаемъ мѣстѣ. Въ этомъ послѣднемъ значеніи М. отождествляется со *стопом* (см.), а потому и метрическое стихосложение иначе называется *стопнымъ*. Въ языкахъ количественныхъ (квантитативныхъ), каковы древнегреческій, латинскій, санскритскій и др., въ основаніе М. полагается определенная мѣра времени, а именно время, потребное для произнесенія короткаго слога (*υρόνος πρότος*, т. е. *первоначальное основное время*); продолжительность долгаго слога принимается при этомъ за двойную или *доузвременною*. Краткость обозначается знакомъ —, долгаго знакомъ —. Такъ какъ «основное время» служило мельчайшею частью ритма и единичей ритмической мѣры, то по числу его называлась не только стопа (М.), но и весь стихъ. Такимъ образомъ сочетаніе слоговъ долгаго съ краткимъ (— — или — —) составляло трехвременный М., долгаго съ двумя краткими (или, выѣсто того, съ другимъ долгимъ)—четыревременный М., долгаго съ тремя краткими—пятивременный М., двухъ долгихъ съ двумя краткими—шестивременный М. Количество стопъ,

изъ которыхъ составлены стихи и коѣвна поэтическаго произведенія, обуславливаетъ собою *ритмическій родъ* послѣдняго (γενος ῥυθμικόν), а именно ритмы *трохаическій* (— —), *дактилическій* (— — —), *ионическій* (— — — —) и *ионическій* (— — — —). Простѣйшая и древнѣйшая *строфа* во всѣхъ родахъ ритма и у всѣхъ народовъ есть *двустихіе* (distichon); она содержитъ въ себѣ четыре *коѣвны*. По числу метровъ въ стихѣ послѣдній именуется *диметромъ*, *триметромъ*, *тетраметромъ*, *пентаметромъ*, *гексаметромъ*; къ этимъ названіямъ присоединяются названія ритмическихъ родовъ (напр. *диметръ трохаяическій*). М. въ языкахъ квантитативныхъ совпадаетъ съ ихъ просодіею, и долгаго слога отвѣчаетъ ритмическимъ удареніямъ или *иктамъ* (ictus); при этомъ зачастую грамматическія (иначе—просодическія) ударенія или *акценты* не согласуются съ ритмическими, и послѣднія могутъ падать на неударяемые слоги. Въ отличіе отъ этого греческаго М. нѣкоторые ученые (Олесницкій, Сокальскій и др.) допускаютъ понятіе «вольнаго М.», какъ матеріальной недѣлимой единицы, необходимой для проявленія ритма въ пѣсенной рѣчи. Конструкція «вольнаго М.» разнообразна, какъ разнообразныя свойства языковъ; главная цѣль его состоитъ въ томъ, чтобы «давать такія ошутимыя для слуха части, которыя могли бы служить для цѣлей ритма, т. е. сочтенія въ извѣстныхъ группахъ низшаго и высшаго порядка, а для этого достаточно даже одного акцента или особой интонаціи въ каждой части на какомъ-либо словѣ или слогѣ» (П. Сокальскій, «Рус. народная музыка», стр. 235). Ср. Метрика, Ритмъ, Стопа, Стихосложение.

А. Деревичкій.

**Метръ**—см. Единицы мѣръ, Метрическая система, Мѣры и вѣсы.

**Метръ**—см. Исправительныя заведенія для малолѣтнихъ.

**Метсо** (Габриэль Metsu, 1630—67)—голландскій бытовій живописецъ, сынъ Якова М., также живописца, ученикъ Г. Доу, разившійся подъ вліяніемъ Фр. Гальса и затѣмъ Рембрандта. По сюжетамъ своихъ картинъ подходитъ близко къ Терборгу, изображая часто сцены изъ жизни богатаго и элегантнаго класса голландскаго общества. Тѣмъ не менѣе онъ не оставался чуждъ и жизни низшаго класса. Въ обоихъ родахъ онъ написалъ нѣсколько превосходныхъ картинъ, число которыхъ вообще не велико. Его картины большею частью несложны по композиціи, состоятъ изъ двухъ или трехъ, рѣдко изъ большаго числа фигуръ; характеръ ихъ простой и чаще всего мирный, размѣры небольшие: «Дама за клавишемъ», «Урокъ пѣнія», «Мужчина и женщина за трапезой», «Большая женщина», «Продавщица дичи и покупатель» (въ дрезденской галл.), «Кружевница» (тамъ же), «Женщина въ своей семьѣ»; вообще семейныя сцены составляютъ главную часть его произведеній. Представляя торговый людъ или человека курищаго, или съ кружкой вина въ рукахъ, онъ никогда не изображалъ буйства, и рѣдко даже меньшія отклоненія отъ нормальнаго состоянія. М. написалъ также нѣсколько портретовъ. Исполненіе его картинъ весьма высокаго достоинства: по отношенію къ ком-

позиціи они полны натуральной живописности, по отношенію къ рисунку могутъ быть сравняваемы съ произведеніями лучшихъ представителей голландской школы; по тонамъ весьма гармоничны и ихъ техника характеризуется увѣренностью въ движеніяхъ кисти, что соединено съ большою законченностью. Фигуры его жизненны и выразительны въ предѣлахъ избраннаго имъ рода сценъ, которыя, однако, какъ и вообще въ голландской школѣ, не исчерпываютъ даже части быта того времени. Вообще М. былъ національнымъ голландскимъ художникомъ и однимъ изъ лучшихъ въ своемъ родѣ. Нашъ Эрмитажъ владѣетъ 6 картинами М.: «Блудный сынъ» (современной художнику эпохи), «Большая», «Дуэль», «Завтракъ», «Семейный завтракъ», «Завтракъ голландки». *Θ. П.*

**Меттеніуеъ** (Георгъ-Генрихъ Mettenius, 1823 — 66) — нѣм. ботаникъ, изслѣдовалъ флору острова Гельголандъ и береговъ Далмація, съ 1852 г. директоръ ботаническаго сада и проф. въ Лейпцигѣ. Главный трудъ: «*Filices horti botanici Lipsiensis*» (Лпц., 1856); подъ ред. его вышли: «*Filices Lechelegitanae, Chilenses et Peruanae*» (Лпц., 1856—58). Много статей его помѣщено въ мемуарахъ королевской саксонской академіи наукъ за 60 г.

**Меттенлейтеръ** (Доминикъ Mettenleiter, 1822 — 68) — нѣмецко-католическій богословъ и писатель о музыкѣ, былъ священникомъ въ Регенсбургѣ. Кромѣ множества духовныхъ сочиненій, проникнутыхъ аскетизмомъ, М. напечат.: «*Geschichte des heiligen Thomas von Aquin*» (Регенсбургъ, 1856), «*Johannes Gerson und seine Zeit*» (Аугсбургъ, 1857), «*Musikgeschichte der Stadt Regensburg*» (Регенсб., 1866), «*Musikgeschichte der Oberpfalz*» (Амбергъ, 1867).

**Меттернихова зелень** — см. Зеленныя краски.

**Меттернихъ** (Metternich) — старинный ниже-рейнской дворянской родъ, давшій въ XVI и XVII вв. трехъ духовныхъ курфюрстовъ — двухъ трирскихъ и одного майнцаго. Въ 1679 г. *Филиппъ-Эммерихъ* М. былъ возведенъ въ графы. Потерявъ, при уступкѣ лѣваго берега Рейна Франціи, свои родовыя владѣнія, фамилія М. получила взамятъ этого швабскаго аббатства Оксенгаузенъ, поставленное при учрежденіи рейнскаго союза (1806) въ зависимость отъ Вюртемберга, а въ 1825 г. проданное Вюртембергу. *Францъ-Георгъ-Карлъ* М. (1746—1815) былъ главнымъ имперскимъ комиссаромъ на раштадтскомъ конгрессѣ 1797—1799 г.; въ 1803 г. возведенъ въ санъ имперскаго князя.

**Меттернихъ** (Клементъ-Венцель, князь, герцогъ Порталла) — австрійскій дипломатъ и министръ (1773—1859), сынъ Франца-Георга М. (см. выше). Молодость свою онъ провелъ въ Кобленцѣ. Подъ вліяніемъ окружающей его среды — аристократіи мелкихъ рейнскихъ государствъ, не имѣвшей никакого понятія о національныхъ стремленіяхъ, — въ Меттернихѣ развился глубокой эгоизмъ, соединенный съ поддержкою, вѣжливостью и вкрадчивостью обращенія. Въ 1788 г. М. поступилъ въ страбургскій университетъ, но уже въ 1790 г. отецъ вызвалъ его во Франкфуртъ, для присутствія,

въ качествѣ церемоніймейстера, при коронаціи Леопольда II. Вступленіе его въ самостоятельную жизнь совпало съ возникновеніемъ французской революціи, встрѣтившей въ немъ сразу ожесточеннаго противника. М. былъ свидѣтелемъ возстанія въ Страсбургѣ, и видѣнный имъ сцены произвели на него глубокое впечатлѣніе. Въ Майнцѣ, гдѣ онъ продолжалъ изучать право, жило множество французскихъ эмигрантовъ. Общеніе съ ними, по словамъ самого М., научило его «понимать ошибки стараго порядка»; постоянная смѣна событий показала ему «нелѣпности и преступленія, въ которыя вовлекаются націи, подкапывающія основы общественнаго строя». Посѣтивъ Англію и Голландію, М. поселился въ Вѣнѣ, гдѣ женился на княжнѣ Кауницъ, внучкѣ извѣстнаго государственнаго дѣятеля. На дипломатическое поприще онъ выступилъ впервые въ 1798 г., въ качествѣ представителя вестфальской коллегіи на раштадтскомъ конгрессѣ; затѣмъ онъ сопровождалъ графа Стадіона въ его дипломатической повѣздкѣ въ Петербургъ и въ Берлинъ, въ 1801 г. былъ назначенъ австр. посланникомъ въ Дрезденъ, въ 1803 г. — въ Берлинъ. Здѣсь онъ началъ готовить новую коалицію противъ Франціи, стараясь убѣдить Пруссію примкнуть къ союзу Австріи, Англіи и Россіи, и въ то же время поддерживая самую дружескія отношенія съ французскимъ посломъ при берлинскомъ дворѣ, Лафоре. Въ 1806 г. М. былъ посломъ въ Парижъ, по личному желанію Наполеона, получившаго самые лестные отзывы о немъ отъ Лафоре. Въ 1807 г. М. удалось выговорить очень выгодныя для Австріи уступки при заключеніи договора въ Фонтенбло. Союзъ между Франціей и Россією, заключенный въ Тильзитѣ, увеличилъ затруднительность положенія вѣнскаго двора. М. находилъ, что Австрія должна стараться вступить въ союзъ съ Франціей и разстроить дружескія отношенія между послѣдней и Россією, чтобы отвратить раздѣлъ Турціи или получить въ немъ свою долю. Эрфуртское свиданіе разрушило его надежды на прочный союзъ съ Франціей. Уже въ 1808 г. М. доносилъ, что Наполеонъ намѣревается вскорѣ напасть на Австрію и что рано или поздно Австрія должна будетъ прибѣгнуть къ самооборонѣ. Въ 1809 г. Австрія начала наступательныя дѣйствія, но они окончились полнѣйшей неудачей, и Австрія пришлось купить миръ цѣною уступки части австрійской Польши и иллирійскихъ провинцій. Съ этихъ поръ Австрія держалась политики расчета, въ которой не было мѣста какимъ бы то ни было національнымъ симпатіямъ. Преемникомъ Стадіона, отождествлявшаго интересы Австріи съ освободженіемъ Германіи, былъ назначенъ М., который, вступивъ 8 октября 1809 г. въ должность министра иностранныхъ дѣлъ, оставался безсмысленно на этомъ посту въ теченіе 38 лѣтъ. Не прошло и 4-хъ мѣсяцевъ со времени заключенія мира, какъ былъ подписанъ брачный трактатъ между дочерью имп. Франца, Маріею-Луизою, и Наполеономъ. Цѣль политики М. была достигнута: дружба между Франціей и Россією прекратилась. Въ войнѣ между ними какъ М., такъ и имп. Францъ предпочли

бы сохранить нейтралитетъ, потому что Австрія страдала въ то время отъ банкротства, и правительство принуждено было понизить до пятой части цѣнность бумажныхъ денегъ, которыми оно расплачивалось съ своими чиновниками. Но Наполеонъ настаивалъ на содѣйствіи Австріи и принудилъ ее къ заключенію союзнаго трактата 14 марта 1812 г. Дѣятельнаго участія въ войнѣ Австрія, однако, не принимала; небольшое австрійское войско, посланное на Ю Россіи, почти не нанесло вреда русскимъ. Послѣ бѣгства Наполеона изъ Россіи Австрія увѣдомила его, что не можетъ долѣе оставаться въ положеніи зависимаго союзника, но при нѣкоторыхъ уступкахъ онъ можетъ по прежнему расчитывать на ее дружбу. Послѣ заключенія перемирія (4 июня 1813 г.) М. предложилъ Наполеону посредничество Австріи для достиженія всеобщаго мира. Австрія соглашалась предоставить Наполеону всю Италію и Голландію, лѣвый берегъ Рейна и протекторатъ надъ зап. Германіею; она требовала только возвращенія Австріи провинцій, отнятыхъ у нея послѣ войны 1809 г., возстановленія власти Пруссіи въ зап. Польшѣ и уступки Франціи сѣверо-германскихъ областей, отнятыхъ ею послѣ 1801 г. Наполеонъ дѣлалъ видъ, будто взвѣшиваетъ предложенія Австріи, но на самомъ дѣлѣ только выжидалъ, увѣренный въ слабости противника. Въ Дрезденѣ произошло свиданіе М. съ Наполеономъ, изъ котораго М. вынесъ впечатлѣніе, что миръ съ Франціею невозможенъ, пока не сокрушено могущество Наполеона. Когда перемиріе окончилось, Австрія вступила въ войну вмѣстѣ съ союзниками; 9 сентября 1813 г. подписанъ былъ союзный трактатъ между Англіею, Пруссіею, Австріею и Россіею. 8 октября М. заключилъ договоръ съ королемъ баварскимъ, а затѣмъ и съ другими германскими вассалами Наполеона. Вступая съ ними въ союзъ, М. придалъ совершенно новый характеръ германской и прусской политикѣ. Штейнъ и его единомышленники, руководившіе наступательнымъ движеніемъ Пруссіи, надѣялись создать въ Германіи сильную верховную власть. М. боялся даже мысли о народномъ движеніи, а къ Штейну, съ его идеями національнаго парламента и его намѣреніемъ низвергнуть съ престола бывшихъ членовъ рейнскаго союза, относился почти такъ же враждебно, какъ къ якобинцамъ 1792 г. Чувствуя глубокое отвращеніе ко всякому воплощенію идеи германскаго національнаго единства, М. отговорилъ императора Франца принять предложенный ему титулъ германскаго императора. Тельплицкій трактатъ 9 сентября постановилъ, что всѣ государства рейнскаго союза будутъ пользоваться полною независимостью; этимъ положенъ былъ конецъ всякимъ планамъ объединенія германской націи. На конгрессѣ въ Шатийонѣ (Ферваль 1814 г.) М., желавшій мира и обладавшій громаднымъ вліяніемъ на рѣшенія союзныхъ державъ, предложилъ Наполеону самыя выгодныя условія мира; но требованія французскаго уполномоченнаго оказались непомѣрными даже для миролюбиваго австрійскаго императора, и 1 марта союзники подписали въ Шюмонѣ новый договоръ, которымъ

обязывались не заключать съ Наполеономъ мира, пока Франція не будетъ введена въ границы 1791 г. Послѣ паденія имперіи М. оставаясь чуждъ интригамъ, послѣдствіемъ которыхъ была реставрація Бурбоновъ. Въ сентябрѣ 1814 г., открылся подъ предѣтельствомъ М., вѣнскій конгрессъ, заново передрѣвавшій карту Европы, при чемъ Австріи досталась львиная часть добычи. Враждебный взглядъ М. на единство Германіи и Италиі, восторжествовалъ; Ломбардія и венеціанская область были присоединены къ Австріи, а остальная Италія была по прежнему раздѣлена на мелкія государства. Съ 1815 по 1848 г. М. является опорой европейскаго застоія и всѣми силами старается поддержать систему абсолютизма, созданную свяшеннымъ союзомъ. Относился съ полнѣйшею нетерпимостью ко всякимъ принципамъ, противорѣчающимъ его собственнымъ, М. задавался только одною мыслью: ничего не измѣнять въ положеніи дѣлъ, однажды установленномъ. Достигнуть этого въ старинныхъ австрійскихъ владѣніяхъ было нетрудно, потому что тамъ вообще не было стремленія идти впередъ; но въ Австріи, на сѣверѣ и югѣ, были распространены идеи, которыя, по мнѣнію М., никогда не должны были появляться на свѣтъ. Противъ всѣхъ либеральныхъ движеній эпохи ополчился М. Онъ ненавидѣлъ отъ глубины души конституціонныя и національныя идеи и вѣрилъ, что его миссія — поддерживать власть. Всѣ усилія расширить основы или измѣнить формы правленія онъ подводилъ подъ одну мѣрку, считая ихъ пороженіемъ революціоннаго духа. Орудіемъ его политики послужили рядъ конгрессовъ, въ Ахенѣ (1818 г.), Карлсбадѣ (1819 г.), Тропнау (1820 г.), Лайбахѣ (1820 г.), Веронѣ (1822 г.). Въ 1819 г. убійство Коцебу студентомъ Зандомъ доставило М. превосходный поводъ организовать крестовый походъ противъ свободы. Въ Карлсбадѣ собранъ былъ конгрессъ, съ участіемъ представителей восьми германскихъ государствъ; въ его протоколы вписывались только заключенія, заранѣе составленныя М. Движеніе молодежи въ Германіи было подавлено; устроенъ былъ строгій надзоръ за прессою и университетами; въ Майницѣ учреждена коммиссія для разслѣдованія заговоровъ, имѣвшихъ якобы пѣлюю ниспровергнуть существующій порядокъ и провозгласить единую германскую республику; задержано было введеніе конституцій въ тѣхъ государствахъ, гдѣ онѣ не были еще введены, и извршено, по возможности конституціонное правленіе тамъ, гдѣ оно уже существовало; множество обществъ было закрыто; преслѣдованія предприняты въ грандіозныхъ размѣрахъ; въ Германіи водворился режимъ молчанія и репрессіи; газетамъ воспрещено было обсуждать германскія дѣла. Конституціонныя движенія въ Италиі и Испаніи были подавлены силою оружія. Въ 1821 г. Греція возстала противъ турецкаго владычества. Движеніе это было чисто національное и религиозное, но М. отнесся къ нему, какъ къ возстанію противъ предрѣчныхъ властей, особенно опасному для Австріи, интересъ которой требуютъ поддержки Оттоманской имперіи. На веронскомъ конгрессѣ М. удалось

склонить на свою сторону императора Александра и удержать его отъ заступничества за Грецію. Вступленіе на престолъ императора Николая въ 1825 г. и перемѣна министерства въ Англіи (Каннингъ) измѣнили положеніе дѣлъ. 4 апрѣля 1826 г. заключенъ былъ союзъ между дворами петербургскимъ и лондонскимъ, къ великому огорченію М., не шадившаго словъ для выраженія своего недовольства. Въ 1827 г. подписанъ былъ лондонскій трактатъ, къ которому присоединилась Франція, и Греція объявлена была автономнымъ государствомъ. То былъ первый ударъ, нанесенный политикѣ М. Вторымъ ударомъ была іюльская революція 1830 г. М. былъ увѣренъ, что своими насильственными мѣрами онъ искореняетъ духъ недовольства и навсегда подавляетъ его; оказалось, однако, что оно ждетъ только возможности свободно высказаться. Революционное движеніе коснулось и Германіи и вызвало сильныя смуты, главнымъ образомъ въ южной Германіи. На этотъ разъ, однако, М. удалось справиться съ движеніемъ и провести на сеймѣ декретъ объ учрежденіи коммисіи для надзора за политическими процессами въ Германіи. Около 2000 человекъ было предано суду. Въ 1833 г. въ Мюнхенгредѣ союзъ между тремя восточными державами былъ вновь подтвержденъ и послано въ Парижъ заявленіе о правѣ вмѣшательства ихъ въ дѣла остальныхъ державъ, для борьбы съ революціей. Въ самой Австріи М. правилъ неограниченно. Новый императоръ, Фердинандъ I, сохранилъ за нимъ прежнюю роль перваго совѣтника и руководителя во всѣхъ дѣлахъ. Въ 1840 г. восточный вопросъ чуть было не привелъ къ разрыву между Франціею и Англіею, къ великому удивленію М.; но затѣмъ, убѣдясь, что вытекавшая изъ этого разрыва война могла принести благоприятный для Россіи оборотъ, онъ первый предложилъ въ 1841 году свое посредничество для поддержанія мира. Въ 1846 году испанскіе браки привели къ недоразумѣніямъ между Англіею и Франціею; послѣдняя сблизилась съ вѣнскимъ дворомъ, но въ слѣдующемъ же году между ними произошло охлажденіе изъ-за швейцарскихъ дѣлъ. Восшествіе на папскій престолъ Пія IX послужило въ Италіи сигналомъ въ либеральныя и національныя движенія, вскорѣй перешедшихъ въ Венгрію и Богемію. М. тщетно старался бороться съ ними, когда провозглашеніе французской республики привело къ новымъ осложненіямъ. Давно уже въ австрійскихъ областяхъ, находившихся въ непосредственномъ сосѣдствѣ съ столицею, возникло враждебное, скептическое отношеніе къ М., съ теченіемъ времени все усиливавшееся. Устарѣлый формализмъ М. и всей системы, олицетворенной въ немъ, дѣлало правительство предметомъ всеобщихъ насмѣшекъ, а иногда и глубокаго презрѣнія. Но мѣрѣ того, какъ столица становилась болѣе культурною и болѣе развитою въ умственномъ отношеніи, гнетъ опеки, направленной противъ независимости мысли, дѣлался все болѣе и болѣе нестерпимымъ. Въ 1848 г. не было недостатка въ военной силѣ, которая могла бы держать столицу въ подчиненіи; но правительству не хва-

тило прозорливости и энергіи, чтобы выдержать первый взрывъ революціи, вспыхнувшей 13 марта. Одна депутація за другою требовали уступокъ. М., не придававшій сначала серьезнаго значенія возстанію, согласился, наконецъ, на нѣкоторыя реформы и вышелъ въ сосѣдную комнату, для составленія указа объ уничтоженіи цензуры. Во время его отсутствія среди депутацій, толпившихся въ залѣ совѣта, раздался крикъ: «Долой М.!» Старикъ вернулся, увидѣлъ, что товарищи покинули его, и удалился, чтобы вручить императору свою отставку. Имя М. было такъ тѣсно связано съ правительственною системою въ Австріи, что при первомъ извѣстіи объ его отставкѣ возненіе мигомъ успокоилось. Съ помощію оставшагося ему вѣрнымъ секретаря онъ выѣхалъ изъ города въ ночь на 14 марта, скрылся нѣсколько дней и затѣмъ, перебравшись черезъ саксонскую границу, отправился въ Великобританію. Въ 1852 г. онъ вернулся въ Вѣну и занялъ свое прежнее высокое положеніе въ обществѣ. Императоръ часто обращался къ нему за совѣтомъ, но не приглашалъ его принять активное участіе въ управленіи, что очень огорчало старика. Во время крымской войны онъ написалъ не мало проектовъ; даже при началѣ войны 1859 г. онъ все еще работалъ перомъ. Собраніе писемъ, автобіографія и пр., составленные М., изданы его семьей, подъ заглавіемъ: «Denkwürdigkeiten». Изданіе появилось на франц. (1879), нѣм. (В. 1880—84) и англійскомъ языкахъ. Дополненіемъ къ мемуарамъ М. и поясненіемъ его дѣятельности могутъ служить переписка Генца и Кестльри, а также рядъ сочиненій нѣмецкихъ писателей: Oncken (переговоры 1813 г.), Welcker, Aegidi, Nauwerk (для эпохи 1819 г.), Gervinus («Geschichte des XIX Jahrh.») и др. Л.

**Меттій Фуфетій** (Mettius Fufetius) — диктаторъ Альбы Лонги, предложилъ римскому царю Туллу Гостилію покончить споръ о первенствѣ между обоими городами тройнымъ поединкомъ (см. Гораціи, IX, 210), на что Туллъ согласился. Рѣшеніе вышло въ пользу римлянъ, и М. подчинился Туллу Гостилію, велѣвшему ему держать на готовѣ войско противъ вейенцевъ. Вскорѣ Меттій рѣшилъ отпастъ отъ римлянъ и заключилъ тайный договоръ съ фиденатами; но его замыселъ разбился о находчивость римскаго царя. Въ наказаніе за измѣну М., по приказанію Туллы, былъ разорванъ на двое двумя квадригами.

**Метуль** (Metulum) — въ древности столица япидовъ, на границѣ Либурній, на двухъ крутыхъ вершинахъ; жители ея отчаянно бились съ Августомъ. Нынѣ — деревня Метуле въ Крайшѣ.

**Метуя** или *Меттау* (чешск. Metuje, нѣмецк. Mettau) — лѣвый притокъ р. Эльбы, въ Чехіи.

**Меттессель** (Альбертъ-Готтлибъ Methfessel, 1785 — 1869) — нѣм. композиторъ, авторъ популярныя пѣсенныхъ композицій, оперы «Prinz von Basra», ораторіи «Das befreite Jerusalem», церковной музыки. Его «Kommerzbuch» выдержалъ много изданій.

**Метцигъ** (Янъ Metzig, 1804—1868) — ревностный патріотъ польскій и защитникъ



польской народности въ Познани, врачъ по профессіи. Кромѣ медицинскихъ трудовъ, написалъ нѣсколько сочиненій въ защиту польской народности: «Suum cuique» (1856), «Zusammenkunft in Warschau und der europäische Kongress» (1861), «Die Wiederherstellung Polens» (1862), «Die Polen-Frage» (1863) и другія.

**Метцъ** (Августъ Metz)—нѣмецкій полит. дѣятель (1818—74). Съ 1850 г. по 1856 г. и затѣмъ съ 1862 г. до самой смерти онъ былъ членомъ гессенской второй палаты и вождемъ либеральной партіи въ вел. герц. Гессенскомъ. Въ 1859 г. онъ былъ однимъ изъ основателей національнаго общества. Съ большимъ мужествомъ онъ, въ качествѣ президента финансовой комиссіи, предложилъ въ 1866 г. отказъ въ денежныхъ средствахъ для войны противъ Пруссіи. Онъ былъ членомъ таможеннаго парламента и перваго германскаго рейхстага, гдѣ принадлежалъ къ национально-либеральной партіи.

**Метцъ** (Metzen)—австрійская и германская мѣра сыпучихъ тѣлъ, рѣдко—мѣра поверхности. Австрійскій М. = 61,487 литр., въ Пештѣ М. = 79,99 литр., прусскій М. былъ равенъ 3,435 литр., саксонскій = 6,499 литр. и проч.

**Метью** (Теобальдъ Mathew, 1790—1856)—катол. священникъ, ирландскій проповѣдникъ трезвости. Съ 1833 г. занялся устройствомъ обществъ трезвости (см.), которыя въ 1842 г. насчитывали пять милліоновъ членовъ. Въ 1845 г. отправился въ Сѣв. Америку, а въ 1852 г.—въ Калькутту, чтобы и здѣсь проповѣдывать трезвость, но возвратился въ Англію разочарованнымъ. Ср. Maguire, «Father M.» (нов. изд., Лонд., 1882).

**Метэви**—см. Метойки.

**Метюенскій договоръ**—торговый договоръ, заключенный англійскимъ посломъ Метюеномъ (Methuen) въ Лиссабонѣ, въ 1703 г., съ португальскимъ правительствомъ, по которому не имѣвшая доступа въ Португалію, вследствие высокой ввозной пошлины (23% стоимости), шерстяныя ткани англійской фабрикаціи снова получили возможность проникать въ Португалію. Въ замѣнъ этого Англія обязалась облагать португальскія вина, при ихъ ввозѣ въ англійскія владѣнія, на  $\frac{1}{8}$  ниже французскихъ. Дѣлая различныя уступки португальскому правительству, Англія достигла, наконецъ, того, что вся португальская торговля перешла въ руки англичанъ. Ср. Perper, «Le Portugal, le traité de Methuen etc.» (П., 1879).

**Мерсией**—см. Мерсіусъ (стр. 136).

**Меристофелъ** (Mephistophèles, Mephisto)—взятое изъ народныхъ сказаній названіе дьявола или злого, всеотрицающаго начала. Старыя формы этого имени неустойчивы. Шекспиръ, въ «Виндзорскихъ кумушкахъ», говоритъ о Mephostophilus, а Маршо, въ «Фаустѣ»—о Mephistophilis. Форма Mephostophilus или Mephostophiles напоминаетъ греческое mephostophiles, «не любящій свѣта»; форма же Mephostophiles можетъ быть производима отъ латинскаго mephitis и греческаго philos (въ сложномъ—«любящій адскій сѣрный запахъ»). По

толкованію проф. Slydel'я, слово М. получилось отъ сліянія двухъ еврейскихъ причастій: mepbiz (разрушитель) и torhel (жельд). М. у Гете не имѣетъ ничего или почти ничего общаго съ дьяволомъ народныхъ сказаній. Въ особенности въ такъ называемомъ «первоначальномъ Фаустѣ» (Urfaust) и въ «Отрывкахъ Фауста» (Faust-Fragment) 1790 г. М. является совершенно индивидуальной личностью, которая лишь настолько удерживаетъ черты средневѣковаго народнаго дьявола, на сколько это совмѣстно съ человѣчески возможною индивидуальностью: М. постоянно думаетъ о грубой дѣйствительности и съ цинической ироніей относится къ Фаусту, съ его порывами къ вебу и изліяніями. Только въ болѣе позднемъ продолженіи и въ переработкѣ перваго юношескаго очерка дерзко юмористическая личность М. сдѣлалась метафизически глубже; только здѣсь онъ является какъ «ein Teil von jener Kraft, die stets das Böse will und stets das Gute schafft», какъ «der Geist, der stets verneint» или, говоря словами русскаго поэта, какъ «духъ отрицанія и сомнѣнья», который все въ мірѣ ненавидитъ и презираетъ.

**Мерпитисъ** (Mephitis, Mefitis)—собственно душный воздухъ, поднимающійся отъ водъ и изъ земли, а уже отсюда богиня тяжелыхъ земныхъ испареній. Въ силу частыхъ вулканическихъ явленій, сѣрныя испаренія встрѣчались во многихъ мѣстностяхъ Италіи, и богиня М. была однимъ изъ древне-италійскихъ божествъ.

**Мерфратъ** († 1476 г.)—священникъ въ Мейссенѣ, извѣстный проповѣдникъ. Его проповѣди («Sermones Merfrath, alias Hortulus Reginae», Нюрнбергъ, 1496) наполнены цитатами и анекдотами изъ всевозможныхъ источниковъ, христіанскихъ и языческихъ, по всемъ областямъ жизни и знанія. Онѣ служили предметомъ подражанія для проповѣдниковъ современныхъ ему и послѣдовавшихъ поколѣній, между прочимъ для извѣстнаго южно-русскаго проповѣдника Антонія Радивиловскаго, который подражательное свое отношеніе къ Мерфрату выразилъ въ самомъ названіи сборника своихъ проповѣдей: «Огородокъ (hortulus) Божьей Матери». Н. Б.—съ.

**Мехадія**—селеніе въ Банатѣ, въ 25 в. отъ г. Орсовы; прежде—небольшая крѣпость, оборонявшая горный проходъ, отъ котораго шли пути въ восточную и среднюю часть Баната. М. играла роль во время войнъ австрійцевъ съ турками въ XVIII ст., при чемъ неоднократно переходила изъ рукъ въ руки. Въ 1738 г. гарнизонъ ея (500 чел., подъ командою графа Пиколомини) мужественно оборонялся противъ арміи вѣдинскаго пашы и сдалъ крѣпость лишь по истощеніи всѣхъ запасовъ. Вслѣдъ затѣмъ, послѣ сраженія, происходившаго въ окрестностяхъ М., австрійцы снова заняли ее, но, по оплошности генерала Нейперга, она опять перешла во власть турокъ, которые очистили ее по бѣградскому миру 1739 г., предварительно разрушивъ всѣ укрѣпленія. Въ 1789 г., 27 августа, турки потерпѣли близъ М. совершенное пораженіе отъ австрійскихъ войскъ генерала Кларфе и вынуждены были очистить весь Банатъ.

**Механизмъ.** — М. называется совокупность тѣлъ, ограничивающихъ свободу движенія другъ друга взаимными сопротивленіемъ настолько, что всѣ точки такой системы способны описывать только вполнѣ опредѣленные кривыя (траекторіи) и, при данной скорости одной изъ точекъ, скорости и ускоренія всѣхъ остальныхъ точекъ системы являются вполнѣ опредѣленными. М. служатъ для передачи и преобразования движенія. Какъ преобразователь движенія М. видоизмѣняетъ скорости или траекторіи, или и то другое. Онъ преобразуетъ скорости, если, при извѣстной скорости одной изъ его частей, другая его часть совершаетъ движеніе, подобное движенію первой, но съ другою скоростью. М. преобразуетъ траекторію, если, въ то время какъ одна изъ его точекъ описываетъ извѣстную траекторію, другая описываетъ другую заданную траекторію. Определенность движенія М. достигается попарнымъ соединеніемъ его частей. Если требуется поставить тѣло *A* въ такія условія, чтобы оно могло проходить послѣдовательно только чрезъ опредѣленные положенія, то опредѣлить поверхность касательную ко всѣмъ этимъ положеніямъ тѣла *A* (такая поверхность называется обогнающею) и дѣлаютъ въ неподвижномъ тѣлѣ *B* каналъ, имѣющій форму найденной обогнающей. Тѣло *A*, помѣщенное въ такой каналъ, будетъ способно только къ опредѣленному движенію. Такая совокупность двухъ тѣлъ, въ которой формою одного тѣла опредѣляется весь рядъ послѣдовательныхъ положеній, которая способна въ немъ занять другое тѣло, называется *кинематическою парою*. Тѣла, составляющія пару, называются ея звеньями. Напримеръ, тѣло, имѣющее призматическій каналъ, и помѣщенная въ этомъ каналѣ призма составляютъ *поступательную* пару, потому что одно изъ этихъ тѣлъ можетъ совершать относительно другого только поступательное движеніе. Цилиндрическая втулка и помѣщенный въ ней шипъ, снабженный закраинами, не дающими ему выскочить изъ втулки, составляютъ *вращательную* пару. Винтъ и гайка составляютъ винтовую пару. Расстояніе между нарѣзками винта, считаемое по направленію оси винта, называется его *шагомъ*, такъ что обойдя винтъ одинъ разъ, нарѣзка приближается къ концу винта на одинъ шагъ. Поступательная пара можетъ быть математически разсматриваема какъ такая винтовая, шагъ которой равенъ безконечности. Вращательная пара можетъ быть разсматриваема какъ винтовая, шагъ которой равенъ нулю. Эти пары называются *простыми*; отличительное свойство ихъ заключается въ томъ, что въ нихъ относительное движеніе одного звена по отношенію къ другому тождественно съ относительнымъ движеніемъ второго звена по отношенію къ первому. Пары, не обладающія этимъ свойствомъ, называются *высшими*. Такими: заближающимися между собою зубчатая колеса, шкивъ и перекинутый чрезъ него ремень, дуговой двухсторонникъ и полая трехгранная призма и многія другія. Движеніе звена *A* въ звенѣ *B* называется *обращеннымъ* по отношенію къ движенію звена *B* въ звенѣ *A*. Одну изъ наиболѣе интересныхъ высшихъ

паръ представляетъ собою *эллиптическій циркуль*. Онъ состоитъ изъ доски, въ которой сдѣланы два крестообразно пересѣкающіяся между собою прямолинейные перпендикулярные другъ къ другу прорѣзы, и изъ стержня съ выступающими на концахъ цилиндрическими шипами, диаметры которыхъ равны ширинѣ прорѣзовъ. Стержень вставляется шипами въ прорѣзы такъ, чтобы одинъ шипъ ходилъ по одному, а другой по другому изъ прорѣзовъ; съ противоположной стороны на шипы навинчиваются винты съ головками, препятствующими шипамъ выскочить изъ прорѣзовъ. При неподвижности доски, траекторіи всѣхъ точекъ стержня суть эллипсы; какъ частные случаи эллипсовъ траекторіи центровъ шиповъ суть прямыя линіи, а траекторія середины стержня — окружность. Движеніе стержня относительно доски происходитъ такъ, какъ будто бы соединенный съ нимъ кругъ, построенный на немъ какъ на диаметръ, катился по внутренней сторонѣ окружности, описанной изъ точки пересѣченія среднихъ линій прорѣзовъ радиусомъ, равнымъ диаметру катящагося круга. Въ обратномъ движеніи, т. е. при неподвижности стержня, всѣ точки доски описываютъ улитки Паскаля (см. Кривыя). Звено *B*, соединенное въ какую либо пару съ звеномъ *A*, можетъ быть соединено въ пару же съ звеномъ *C*, которое, въ свою очередь, можетъ составлять пару съ звеномъ *D* и такъ далѣе. Такое послѣдовательное соединеніе звеньевъ въ пары называется *кинематическою цѣпью*. Если послѣднее звено кинематической цѣпи соединено въ пару съ первымъ, то цѣпь называется *замкнутою*; въ противномъ случаѣ она называется *открытою*. Такая кинематическая замкнутая цѣпь, которая при неподвижности одного изъ звеньевъ получаетъ опредѣленность движенія, характеризующую М., назыв. *принудительною*. Когда въ принудительной цѣпи одно изъ звеньевъ предполагается неподвижнымъ, то говорятъ, что цѣпь *установлена* на этомъ звенѣ. Ставя принудительную цѣпь послѣдовательно на разныя ея звенья; получимъ столько М., сколько имѣется звеньевъ въ цѣпи. Принятомъ принудительной цѣпи можетъ служить шарнирный четырехсторонникъ, состоящій изъ четырехъ стержней, соединенныхъ между собою вращательными парами, наз. шарнирами. М., всѣ точки котораго описываютъ траекторіи, лежащія въ параллельныхъ между собою плоскостяхъ, назыв. *плоскимъ*. Движеніе твердаго тѣла, въ которомъ всѣ точки его описываютъ траекторіи, параллельныя одной и той же плоскости, назыв. также *плоскимъ*. Всякое плоское движеніе происходитъ такъ, какъ будто бы вѣкоторая кривая, соединенная неизмѣлемо съ движущимся тѣломъ, катилась по вѣкоторой другой неподвижной кривой. Эти кривыя наз. *полодіями*. Полодія, какъ катящаяся другъ по другу кривыя, постоянно прикасаются одна къ другой. Ихъ общая точка прикосновенія назыв. *мгновеннымъ полюсомъ* (см. Кинематика). Въ теченіе весьма малаго промежутка времени движеніе тѣла можно разсматривать какъ безконечно малое вращеніе около мгновеннаго полюса. Такъ напр. въ описанномъ выше эллиптическомъ циркулѣ движеніе, какъ мы видѣли,

приводится къ катанію одного круга по другому; эти круги и суть полодіи даннаго движенія. Если бы весь эллиптический циркуль (и доска и стержень) былъ подвиженъ, то всетаки относительное движеніе стержня и доски было бы то же самое и опредѣлялось бы катаніемъ тѣхъ же полодіи. Относительное движеніе каждаго двухъ звеньевъ принудительной цѣпи, хотя бы эти звенья и не были соосѣдными, составляя пару, характеризуется катаніемъ двухъ соответствующихъ полодіи (въ плоскомъ механизмѣ). Всякое движеніе твердаго тѣла (не плоское) приводится къ катанію другъ по другу, соединенному со скользяніемъ, двухъ линейчатыхъ поверхностей, наз. *аксиодами*. Наибольшимъ практическимъ значеніемъ изъ всѣхъ вышнихъ паръ пользуются зубчатые колеса, представляющія собою необходимое, для продолженія болѣе или менѣе значительныхъ сопротивленій, видоизмѣненіе *катковъ*. Цилиндрическими катками назыв. цилиндрическая твердая тѣла, вращающіяся около своихъ геометрическихъ осей и прикасающіяся другъ къ другу своими боковыми поверхностями, которыя дѣлаются шероховатыми. Если вращать одинъ изъ такихъ катковъ, то, благодаря существующему между катками тренію, и другой будетъ вращаться. Скорости вращения были бы обратно пропорціональны радиусамъ, если бы катки не скользили одинъ по другому. Полодіями относительнаго движенія двухъ соприкасающихся катковъ служатъ окружности основанія самихъ катковъ. Чтобы устранить скользяніе полодіи, можно было бы на каждомъ изъ катковъ сдѣлать впадины и выступы, чтобы выступы одного входили во впадины другого. Это и будутъ зубчатые колеса. Полодіи двухъ заплывающихъ между собою зубчатыхъ цилиндрическихъ (любовыхъ) колесъ суть окружности, называемыя начальными. Отношеніе угловыхъ (вращательныхъ) скоростей обратно пропорціонально радиусамъ начальныхъ окружностей. Впадины и выступы зубчатого колеса образуютъ зубцы. Разстояніе между двумя соответственными точками пересѣченія профилей двухъ сосѣднихъ зубцовъ съ начальною окружностью, считаемое по этой окружности, назыв. *шагомъ*. Приготовленіе зубчатого колеса начинается съ того, что начальную окружность его, размѣръ которой опредѣляется по данной относительной скорости колеса, дѣлать на столько равныхъ частей, сколько зубцовъ предполагается сдѣлать на колесѣ; разстояніе между сосѣдними точками дѣленія и будетъ равно шагу. Шаги сдѣлывающихся колесъ должны быть равны между собою, а сдѣловательно, радиусы начальныхъ окружностей пропорціональны числамъ зубцовъ. Если полодіи относительнаго движенія двухъ зубчатыхъ колесъ суть окружности, то отношеніе скоростей обратно пропорціонально радиусамъ полодіи и сдѣловательно, постоянно; такое постоянство и требуется отъ правильно устроенныхъ колесъ, а такъ какъ въ зубчатыхъ колесахъ полодіи ничѣмъ не отмѣчены, то самая форма зубцовъ должна быть такова, чтобы при сдѣвленіи ихъ относительное движеніе колесъ характеризовалось бы круговыми полодіями данныхъ радиусовъ.

Существуетъ нѣсколько способовъ опредѣленія правильной формы зубцовъ, удовлетворяющихъ этому условію. Всѣ эти способы основаны на слѣдующемъ соображеніи. Пусть данъ профиль зуба колеса  $A$ ; покатымъ начальную окружность колеса  $A$  по начальной окружности колеса  $B$  на одинъ шагъ и найдемъ огибающую ко всѣмъ положеніямъ, принимаемымъ при этомъ даннымъ зубцомъ; эта огибающая и будетъ, по общему методу построенія паръ, представлять собою искомую форму зуба колеса  $B$ . Способъ этотъ приложимъ къ опредѣленію вида зуба колеса  $B$  въ томъ случаѣ, когда профиль зуба колеса  $A$  есть маленькая окружность, описанная изъ точки дѣленія начальной окружности радиусомъ раза въ четыре меньшимъ шага; такое колесо назыв. *шпоуномъ* и имѣетъ зубцы, назыв. *шпоками*, въ видѣ паковокъ, параллельныхъ осн колеса; профили пѣвокъ суть кружки, представляющія собою сѣченія пѣвокъ плоскостью перпендикулярною къ осн колеса. Покатымъ пѣвочное колесо  $A$  по колесу  $B$ ; при этомъ центръ пѣвки опишетъ эпициклоиду и огибающая послѣдовательныхъ положеній пѣвки будетъ кривая, параллельная этой эпициклоидѣ и отстоящая отъ нея на разстояніи радиуса пѣвки. Этою кривою и нужно ограничить бокъ зуба колеса  $B$ . Полный зубецъ ограничивается двумя такими боками, разположенными симметрично относительно средней линіи зуба, направленной по радиусу колеса  $A$ . *Способъ рулетки*. Рулеткою называється кривая, чертиная какою нибудь точкою кривой  $A$ , катящейся по кривой  $B$ . Пусть начальныя окружности  $M$  и  $N$  колесъ соприкасаются взаимно въ точкѣ  $O$ . Построимъ произвольныхъ радиусовъ вспомогательные круги  $P$  и  $Q$ , изъ которыхъ  $P$  имѣлъ бы внутреннее прикосновеніе въ точкѣ  $O$  съ  $M$ , кругъ же  $Q$  имѣлъ бы внутреннее прикосновеніе тоже въ точкѣ  $O$  съ  $N$ . Покатымъ всѣ четыре круга одинъ по другому такъ, чтобы они постоянно соприкасались бы въ одной точкѣ. Изберемъ на  $P$  какую-нибудь точку  $a$ . Эта точка при катаніи  $P$  по  $M$  опишетъ гипоциклоиду  $p$  и при катаніи  $P$  по  $N$  опишетъ эпициклоиду  $q$ . Кривыя  $p$  и  $q$  будутъ въ теченіе движенія соприкасаться взаимно потому, что обѣ чертятся одною и тою же точкою  $a$ . Если принять  $p$  за форму впадины зуба колеса  $M$ , то  $q$  будетъ огибающая различныхъ положеній  $p$  и, какъ такая, можетъ быть принята за профиль выступа колеса  $N$ . Выступъ колеса  $M$  и впадина колеса  $N$  образуются катаніемъ кривой  $Q$  подобнымъ-же образомъ. Если взять радиусъ вспомогательной окружности  $P$  вдвое меньшимъ, то (какъ это видно изъ приведенной выше теоріи эллиптического циркуля) гипоциклоида  $p$  получаетъ видъ прямой. б) *Способъ развертывающихся*. Пусть  $O$  есть точка соприкосновенія начальныхъ окружностей; проведемъ чрезъ нея прямую, наклоненную къ линіи центровъ  $CC'$  подъ угломъ  $75^\circ$ , опустимъ изъ центровъ  $C$  и  $C'$  перпендикуляры  $CA$  и  $C'B$  на эту прямую и опишемъ изъ  $C$  и  $C'$  окружности радиусами  $CA$  и  $C'B$ ; вообразимъ себѣ твердые цилиндры, построенные на найденныхъ вспомогательныхъ окружностяхъ, какъ

на основаніяхъ; обернемъ около цилиндра  $CA$  нитку, свободный конецъ которой вытянемъ до  $O$ , и въ этомъ мѣстѣ укрѣпимъ на нитку карандашъ. Двигая карандашемъ направо и налѣво такъ, чтобы идущая съ цилиндра нить оставалась натянутою, не скользя бы по цилиндру, а только развертывалась бы нѣсколько съ него при движеніи карандаша въ одну сторону и наворачивалась бы при движеніи карандаша въ другую сторону, начертимъ кривую, называемую развертывающею (см. Кривыя, табл. II, фиг. 11). Эта кривая и будетъ профилемъ зубца колеса  $C$ . Профиль зубца колеса  $C'$  получается развертываніемъ нити съ окружности  $CB$ . в) Кроме этихъ точныхъ способовъ построения зубцовъ существуютъ еще приближенные, состоящіе въ нахожденіи круговыхъ дугъ, близко подходящихъ къ теоретически правильнымъ кривымъ. Изъ такихъ способовъ наиболѣе извѣстны изобрѣтенные Виллисомъ, Чебышевскимъ и Петровымъ. Длина зубцовъ опредѣляется изъ условія, чтобы постоянно находились въ зацепленіи три зубца.

Для того, чтобы, не увеличивая длины зубцовъ, дать возможность большому ихъ числу находиться въ одновременномъ зацепленіи, поступаютъ слѣдующимъ образомъ: на готовое зубчатое колесо кладутъ, такъ чтобы оси ихъ совпадали, другое такое же колесо и поворачиваютъ его на  $\frac{1}{6}$  шага, на это колесо кладутъ третье и поворачиваютъ его на  $\frac{1}{6}$  шага относительно второго и такъ далѣе накладываютъ одно на другое пять колесъ, которые и скрѣпляютъ между собою наглухо въ такомъ положеніи или, еще лучше, отливаяоу дѣлаюмоу штику, имѣющую форму такихъ сложенныхъ колесъ; то же дѣлаютъ и для того колеса, которое должно сцепляться съ приготовленнымъ такимъ образомъ колесомъ. Такія колеса называются ступеньчатыми, такъ какъ боковыя поверхности ихъ оказываются покрытыми ступеньчатыми линиями. Если бы для приготовления ступеньчатого колеса мы взяли не 5 толстыхъ колесъ, отступающихъ другъ отъ друга на  $\frac{1}{6}$  шага, а безконечное множество безконечно тонкихъ колесъ, отступающихъ другъ отъ друга на безконечно малую часть шага, то на боковой поверхности получили бы не ступеньчатая, а винтовая линія. Такія колеса съ винтообразно идущими зубцами и отливаются (конечно дѣлаюмоу, а не изъ безконечнаго числа тонкихъ колесъ, разсматриваемыхъ только въ теоріи). Эти колеса, по имени изобрѣтателя называемыя колесами Гука, употребляются въ  $M$ , требующихъ большой плавности движенія. При помощи именно колесъ Гука знаменитый мастеръ Бреге устроилъ, для опредѣненія помысли Араго и Физо, скорости свѣта въ жидкостяхъ, снарядъ, въ которомъ маленькое зеркальце дѣлало до 2000 оборотовъ въ секунду. Цилиндрическія (добовая) колеса употребляются для передачи вращенія между осями параллельными. Для передачи вращенія между осями пересѣкающимися употребляются коническія колеса, а для передачи между осями непараллельными и пересѣкающимися служатъ гиперболоидальныя колеса. Винтъ, спо-

собный вращаться около своей оси, но имѣющій поступательнаго движенія, можетъ быть помѣщенъ такъ, чтобы составлять съ зубчатыми колесомъ зацепляющуюся пару. При такомъ соединеніи на одинъ оборотъ винта, называемого иногда *червякомъ*, колесо поворачивается на одинъ свой шагъ.

Если имѣется рядъ валовъ съ насаженными на нихъ на глухо послѣдовательно зацепляющимися зубчатыми колесами, по одному колесу на каждомъ валу, то абсолютная величина отношенія угловой скорости перваго и послѣдняго вала, сколько бы ни было промежуточныхъ колесъ, будетъ та-же самая, какъ если бы первое и послѣднее колесо зацеплялись между собою непосредственно. Если-же желаютъ измѣнить это отношеніе, какъ это требуется напримѣръ при устройствѣ часовъ, то на 1-й валъ насаживаютъ колесо сцепляющееся съ маленькимъ колесомъ, называемымъ *шестернею*, насаженнымъ на второмъ валу, на которомъ параллельно съ шестерней насаживается колесо, сцепляющееся съ шестернею 3-го вала и такъ далѣе; наконецъ, колесо предпослѣдняго вала сцепляется съ шестернею послѣдняго вала. Въ такомъ  $M$ . отношеніе угловыхъ скоростей перваго и послѣдняго валовъ выражается формулою:

$$\frac{\omega'}{\omega_n} = (-1)^{n-1} \frac{m_2 m_3 m_4 \dots m_n}{M_1 M_2 M_3 \dots M_{n-1}}$$

гдѣ  $\omega_1$  угловая скорость перваго вала,  $\omega_n$  угловая скорость послѣдняго вала,  $n$  число валовъ,  $M_1, M_2, \dots$  число зубцовъ колесъ,  $m_1, m_2, \dots$  число зубцовъ шестеренъ. Множитель  $(-1)^{n-1}$  стоитъ для того, чтобы показать, что при четномъ числѣ валовъ первый и послѣдній вращаются въ противоположныя стороны, а при нечетномъ числѣ валовъ—въ одну и ту-же сторону. Если нѣкоторыя изъ валовъ въ системѣ зубчатыхъ колесъ подвижны, то такая система называется *эпциклическою*. Эпциклическія системы представляютъ чрезвычайно богатый матеріалъ для преобразования вращенія. Такъ напримѣръ при помощи такой системы, состоящей только изъ четырехъ колесъ, почти одинаковаго размѣра, можно достигнуть такой передачи, при которой на 10000 оборотовъ нѣкоторой части  $M$ . другая его часть дѣлаетъ только одинъ оборотъ.

Особый, весьма богатый классъ составляютъ  $M$ . состоящіе изъ зубчатого колеса съ острыми зубцами, круто сочлененными въ одну сторону и отлого въ другую, и задерживающей *собачки*. Такія колеса называются *храповыми*. Къ этому классу относится между прочимъ соединеніе храповаго колеса съ якоремъ маятника въ стѣнныхъ часахъ и разныя другіе *тиски*. Не менѣе богатый классъ представляютъ  $M$ . съ *кулаками*. Примѣромъ такого рода  $M$ . можетъ служить *толчалъ*, пестъ которой состоитъ изъ вертикально расположеннаго и способнаго имѣть вертикальное движеніе бруска, оканчивающагося внизу тяжеловѣсною головкою; къ этому бруску придѣланъ сбоку выступъ (*кулакъ*); подлѣ песта помѣщается вращающійся валъ съ небольшимъ числомъ кулаковъ; при вращеніи вала кулакъ его поддѣлываетъ подлѣ кулака песта и поднимаетъ пестъ на нѣкоторую

высоту, а затѣмъ, при дальнѣйшемъ вращеніи, кулакъ вады выскальзываетъ изъ подъ кулака песта и пестъ падаетъ, производя ударъ, послѣ чего онъ снова поднимается слѣдующимъ кулакомъ вады, и такъ далѣе. Кромѣ твердыхъ тѣлъ звеньями М. могутъ быть и гибкія тѣла, какъ это мы видимъ въ одномъ изъ распространеннѣйшихъ М., служащихъ для передачи вращенія, именно въ М., состоящемъ изъ двухъ шкивовъ съ перекинутымъ чрезъ нихъ ремнемъ. Такіе шкивы вращаются въ одну сторону, если ремень на нихъ надѣтъ просто; если же ремень надѣтъ такъ, что онъ переключивается между шкивами, принимая форму восьмерки, то шкивы вращаются въ противоположныя стороны. Отношеніе угловыхъ скоростей было-бы обратно пропорционально радиусамъ шкивовъ, если-бы не было скольженія ремня, которое измѣняетъ это отношеніе процента на 2. Часть ремня, *набывающая* на шкивъ, должна идти такъ, чтобы средняя линия ремня находилась въ одной плоскости съ среднимъ сѣченіемъ шкива. Если это условіе не соблюдается, то ремень соскочитъ; сѣбяющая-же со шкива часть ремня можетъ быть отведена значительно въ сторону. Этимъ обстоятельствомъ пользуются при устройствѣ передачи между шкивами, находящимися въ разныхъ плоскостяхъ.

М., состоящіе изъ твердыхъ звеньевъ, соединенныхъ между собою только вращательными парами, называются *шарнирными*. Техника обогатилась весьма многими новыми шарнирными М., въ особенности за послѣднее столѣтіе, благодаря стремленію разрѣшить поставленную въ прошломъ столѣтіи Ваттомъ задачу о превращеніи движенія по дугѣ круга въ движеніе прямолинейное. Ваттъ встрѣтился съ этою задачею, усовершенствовавъ паровую машину и желая соединить описывающій дугу конецъ коромысла съ прямолинейно ходящею головкою поршневого штока, и рѣшилъ ее изобрѣтеніемъ своего знаменитаго параллелограмма, ведущаго точку по кривой, весьма мало отличающейся отъ прямой. Затѣмъ было изобрѣтено множество М., рѣшавшихъ ту же задачу съ большимъ еще приближеніемъ. Наконецъ, задача о приближенныхъ *прямолиней* получила окончательное завершеніе въ удивительно простыхъ и дающихъ весьма большое приближеніе прямолинейнаго Чебышева, одно изъ которыхъ, можетъ быть самое замѣчательное, состоитъ изъ шарнирнаго четырехсторонника, въ которомъ звено, противоположное неподвижному, представляетъ собою прямоугольникъ съ равными катетами; на концахъ одного изъ катетовъ находятся шарниры, которыми это звено связывается съ боковыми звеньями четырехсторонника, конецъ же другого катета и описываетъ кривую, чрезвычайно мало отличающуюся отъ прямой; одно изъ боковыхъ звеньевъ четырехсторонника, производя полные обороты (*непрерывное вращеніе*), приводитъ М. въ движеніе (конечно, это звено надо вращать какимъ-либо двигателемъ). Такимъ образомъ, этотъ удивительный М., имѣя всего только три подвижныхъ звена, съ большимъ приближеніемъ преобразуетъ въ прямолиней-

ное движеніе не колебаніе по дугѣ, но вращательное движеніе съ произвольнымъ числомъ полныхъ оборотовъ. Въ шестидесятихъ годахъ французскимъ инженеромъ Поселле найдено было, наконецъ, и точное прямилло. Затѣмъ точныя прямилла найдены были Липкиномъ, Гартомъ и Брикармомъ. Хотя эти точныя прямилла и не такъ практичны, какъ чебышевскія, будучи сложнѣе ихъ, и хотя теперь головка поршневого штока парой машины ведется обыкновенно просто *салазками* (поступательною парой), тѣмъ не менѣе открытіе точнаго прямилла составило эпоху главнымъ образомъ потому, что М. Поселле, Липкина и Гарта основаны на устройствѣ такой принудительной цѣпи, въ которой произведеніе разстояній двухъ подвижныхъ точекъ М. отъ третьей точки остается постояннымъ, такъ что, когда одно изъ этихъ разстояній увеличивается, — другое уменьшается; такая кинематическая цѣпь называется *инверсоромъ*, и при помощи ея можетъ быть рѣшено множество кинематическихъ и даже чисто математическихъ задачъ, какъ напримѣръ механическое рѣшеніе уравненій высшихъ степеней, механическое дѣленіе угла на три равныя части и пр. Инверсоръ Поселле состоитъ изъ ромба съ шарнирами по угламъ и двухъ равныхъ между собою, но болѣе длинныхъ, чѣмъ стороны ромба, стержней, которые скрѣплены шарниромъ между собою; каждый изъ стержней скрѣпленъ въ другомъ своемъ концѣ съ вершинами ромба шарниромъ; вершины ромба, скрѣпленные шарнирами съ длинными стержнями, суть противоположныя другъ другу вершины; назовемъ двѣ другія вершины свободными. Разстоянія, произведеніе которыхъ остается постояннымъ, суть: разстоянія шарнира, въ которомъ длинные стержни скрѣплены между собою, отъ свободныхъ вершинъ ромба. Если шарниръ, связывающій между собою длинные стержни, сдѣлать неподвижнымъ и, помощью добавочнаго стержня, вращающагося около неподвижнаго центра, вести ближайшую къ точкѣ пересѣченія стержней свободную вершину ромба по окружности, проходящей чрезъ шарниръ, связывающій длинные стержни, то другая свободная вершина ромба и опишетъ прямую. Сильвестеръ, Кемпе, Робертсъ, Дарбу, Бурместеръ и многіе другіе ученые изобрѣли и изслѣдовали въ послѣднее время множество весьма интересныхъ шарнирныхъ М., дающихъ замѣчательныя преобразованія траекторій. Шарнирными М. можно также передавать вращеніе даже съ измѣненіемъ числа оборотовъ, но такой способъ передачи еще не вошелъ въ практику за исключеніемъ *спарника*, представляющаго собою шарнирный параллелограммъ, помощью котораго передается вращеніе, безъ измѣненія угловой скорости, отъ одной малой стороны параллелограмма къ другой (см. Мертвыя точки).

Жидкія тѣла также могутъ служить звеньями М. Примѣромъ такого М. можетъ служить колѣчатая трубка, наполненная жидкостью и снабженная въ каждомъ колѣнѣ поршнемъ, такъ какъ въ такой системѣ опредѣленному движенію одного поршня будетъ соответствовать вполне опредѣленное движеніе другого. Жидкость и

прилегающія къ ней стѣнки трубки составляютъ здѣсь кинематическую поступательную пару. Твердые звенья дѣйствуютъ другъ на друга сопротивленіемъ, благодаря своей твердости. Жидкія звенья, благодаря весьма малой сжимаемости жидкости, могутъ дѣйствовать на твердыя звенья давленіемъ; то же можно сказать и о газахъ. Вѣды и твердыя тѣла не абсолютно тверды, а представляютъ нѣкоторую уступчивость. Поэтому Рело разсматриваетъ мельничное подливное колесо и дѣйствующую на него воду, какъ высшую пару, аналогичную соединенію зубчатого колеса съ зубчатою линейкою (рейкою), осевую турбину и дѣйствующую на нее воду—какъ винтовую пару. Даже самыя твердыя части М. стараются треніемъ другъ о друга, а съ другой стороны, напримѣръ, обрабатываемая нитка передаетъ въ нѣкоторыхъ машинахъ движеніе отъ веретена къ веретену. Поэтому и соединеніе орудія машины съ обрабатываемымъ матеріаломъ (напримѣръ рѣзецъ и обрабатываемый предметъ) Рело разсматриваетъ какъ кинематическую пару, тѣмъ болѣе, что обрабатываемый предметъ принимаетъ форму огибающей различныя относительныя положенія орудія. Съ такой точки зрѣнія разница между машиною и М. является только въ томъ, что на машину смотрятъ съ динамической точки зрѣнія, изслѣдуя соотношенія между работою двигателя и работою полезныхъ и бесполезныхъ сопротивленій, а на М. смотрятъ съ точки зрѣнія кинематической, изслѣдуя соотношенія между тразкторіями, скоростями и ускореніями.

Литературныя указанія: Reuleaux, «Der Konstruktur»; его же, «Theoretische Kinematik»; Burmeister, «Lehrbuch der Kinematik»; Grasshof, «Theoretische Maschinenlehre»; Евневичъ, «Курсъ прикладной механики»; Вейсбахъ, «Практическая механика», въ переводѣ Усова; Weisbach, «Lehrbuch der Ingenieur und Maschinenmechanik, bearbeitet von Herrmann»; Collignon, «Traité de Mécanique»; Чебышевъ, «О простѣйшей составчатой системѣ» («Зап. Имп. Акад. Наукъ», прилож. къ LX тому) и многія другія статьи въ «Зап. Имп. Акад. Наукъ»; Альбицкій, «Коническія зубчатыя колеса», «Цилиндрическія зубчатыя колеса», «Винтовое зацепленіе»; Гохманъ, «Теорія зацепленій»; Кемпе, «How to draw a straight line» («The Nature», т. XVI). Литература шарнирныхъ механизмовъ указана въ статьѣ Лигна: «Liste des travaux sur les systèmes articulés» («Bulletin Darboux», 2 сер., т. VII).

Н. Деломе.

**Механизмъ движенія растеній**—см. Передвиженія растеній.

**Механика**—наука о движеніи. Изучая движеніе, механика необходимо должна изучать и причины, производящія и измѣняющія движенія, называемыя силами; силы же могутъ и уравновѣшивать другъ друга, и равновѣсіе можетъ быть разсматриваемо какъ частный случай движенія. Поэтому и ученіе о равновѣсіи тоже составляетъ предметъ механики, я, даже еще въ весьма недавнее время, механику подраздѣляли на ученіе о равновѣсіи, называемое *статикою*, и ученіе о движеніи, называемое *динамикой*. Надо полагать,

что нѣкоторыя понятія о законахъ движенія и равновѣсія были достояніемъ народовъ еще глубокой древности, потому что постройки древнихъ индусовъ, ассириянъ и египтянъ требовали весьма сильныхъ машинъ для поднятія на значительную высоту массивныхъ камней, изъ которыхъ онѣ создавались, но никакихъ точныхъ свѣдѣній о состояніи М. въ эти отдаленныя времена мы не имѣемъ; правильныя теоретическія разсужденія впервые встрѣчаются только у Архимеда, и въ тѣхъ его сочиненіяхъ, которые дошли до настоящаго времени, изслѣдуются только вопросы, относящіеся къ статикѣ: теорія рычага, равновѣсіе плавающихъ тѣлъ, положеніе центра тяжести. Первые свѣды изученія вопросовъ динамики встрѣчаются въ трудахъ одареннаго всеобъемлющимъ умомъ Леонардо-да-Винчи, родившагося въ 1452 году, которому было уже извѣстно возрастаніе скорости при паденіи тѣлъ. Бенедетти, умершій въ 1570 году, имѣлъ уже понятіе о существованіи центробѣжной силы и о томъ, что оторвавшись отъ вращающагося тѣла часть продолжаетъ двигаться по касательной. Открытіе начала возможныхъ перемѣненій (см. ниже) и примѣненіе его къ выводу законовъ равновѣсія рычага, блоковъ и вѣрота принадлежитъ Гвидо Убальди, жившему отъ 1545—1607 г. Такимъ образомъ механика, какъ самостоятельная наука, начала нарождаться въ Италіи. Настоящимъ же основателемъ динамики по справедливости считаютъ Галилея, который открылъ: начало инерціи, начало независимости движенія и нашелъ законы паденія тѣлъ. Изслѣдованія Галилея по механикѣ изложены въ его сочиненіяхъ: 1) «Discorso intorno alle cose che stanno in su l'acqua o che in quello si muovono», 2) «Dialogo intorno ai due massimi sistemi del mondo», 3) «Discorsi e dimostrazioni matematiche intorno a due nuove scienze» и 4) «Della scienza meccanica». При своей жизни Галилей приобрѣлъ славу болѣе астрономическими своими открытіями, но наибольшая его заслуга состоитъ, какъ замѣчаетъ Лагранжъ, именно въ открытіи законовъ паденія тѣлъ: нуженъ былъ гений, чтобы высказать законъ явленія самаго обыкновеннаго и въ то-же время управляющаго движеніями міровъ, какъ это было впоследствии обнаружено Ньютономъ. Гюйгенсъ, пополнившій многія изслѣдованія Галилея, установилъ точныя понятія о центробѣжной силѣ и о законахъ колебанія маятника (см. Маятникъ) и этимъ еще болѣе подготовилъ путь къ открытію всемірнаго притяженія, сдѣланному Ньютономъ, поставившимъ механику на прочныя основанія изложеніемъ ея основныя принциповъ. Въ книгѣ Ньютона, появившейся въ 1687 году подъ заглавіемъ: «Philosophiæ Naturalis Principia mathematica» и не имѣющей себѣ равной по значенію въ исторіи развитія точныхъ наукъ, основныя начала механики изложены въ видѣ трехъ законовъ: I. *Законъ инерціи*: каждое тѣло пребываетъ въ своемъ состояніи покоя или равномернаго прямолинейнаго движенія, если дѣйствующія на него силы не принуждаютъ его измѣнить такое состояніе. II. *Законъ величинъ дѣйствій*: измѣненіе дви-

женія пропорціонально приложенной дѣйствующей силѣ и происходитъ по той прямой линіи, по которой дѣйствуетъ сила. III. Законъ *противодѣйствій*: всякому дѣйствию соотвѣтствуетъ противодѣйствіе равное и противоположное, то есть, дѣйствія двухъ тѣлъ одно на другое всегда равны и направлены противоположно. Эта книга Ньютона и открытое имъ же, одновременно съ Лейбницемъ, дифференціальное и интегральное исчисленіе дали сильный толчокъ дальнѣйшему развитію М. Яковъ и Даниилъ Бернулли, Клеро, Эйлеръ и многие другіе ученые изслѣдовали цѣлый рядъ механическихъ задачъ первостепенной важности. Недостаткомъ принципа, связующаго динамику со статикою.

Этотъ принципъ найденъ былъ Даламберомъ и изложенъ въ его «Traité de Dynamique», появившейся въ 1743 г. Свобода движенія тѣлъ и точекъ бываетъ иногда стѣснена извѣстнаго рода условіями, состоящими, напримѣръ, въ томъ, что точка можетъ двигаться только по извѣстной поверхности; такая поверхность или вообще все, что стѣсняетъ движеніе, называется *связью*. Связи называютъ нѣкоторыя сопротивленія—*реакціи*—на точку или систему точекъ. Начало Даламбера состоитъ въ томъ, что равнодѣйствующая всѣмъ *даннымъ* силамъ, приложенныхъ къ каждой изъ точекъ разсматриваемой системы, разлагается на двѣ составляющія: на *потерянную* силу, уравновѣивающуюся благодаря реакціямъ связей, и на *движущую* силу, сообщющую точкѣ то самое ускореніе, какое бы она сообщила свободной точкѣ, обладающей тою-же массою. Это начало приводитъ изслѣдованіе движенія къ изслѣдованію равновѣсія, потому что можетъ быть выражено такъ: *данныя силы и считаемыя въ обратную сторону движущія силы* должны въ теченіе движенія находиться въ равновѣсіи. Этими началомъ воспользовался Лагранжъ и въ своей «Mécanique Analytique» (1788) свелъ рѣшеніе какихъ-бы то ни было вопросовъ М. на рѣшеніе уравненій, устанавливаемыхъ для всѣхъ вопросовъ совершенно однообразнымъ способомъ и вытекающихъ изъ одной общей формулы. Лагранжъ создалъ аналитическую М. *Аналитическая М.* представляетъ собою науку о движеніи, приведенную къ интегрированію нѣкоторыхъ общихъ уравненій и къ изслѣдованію получаемыхъ результатовъ. Всякое тѣло представляется совокупностью *материальныхъ точекъ*. Положеніе каждой точки опредѣляется ея координатами. Если координаты выражены какъ функціи времени, напримѣръ если дано:

$$\begin{aligned} x &= f(t) \\ y &= F(t) \\ z &= \varphi(t), \end{aligned}$$

то этимъ вполне определено движеніе точки, потому что изъ этихъ уравненій для каждаго значенія времени  $t$ , считаемаго отъ начальнаго момента, можно опредѣлить положеніе точки. Такія уравненія, относятся ли они къ одной точкѣ или къ цѣлой системѣ точекъ, называются уравненіями движенія. Въ равномерномъ движеніи *скоростью* называется отношеніе пройденнаго разстоянія къ времени.

*Перемѣнное* движеніе можно разсматривать состоящимъ изъ ряда весьма малыхъ равномерныхъ движеній, вслѣдствіе чего въ такомъ движеніи скорость представляется предѣльнымъ отношеніемъ безконечно малаго пути  $\Delta s$  къ безконечно малому промежутку времени  $\Delta t$ , въ теченіе котораго этотъ путь пройденъ. Слѣдовательно, скорость  $v$  выражается производною проходимаго пути по времени:  $v = \frac{ds}{dt}$ . Точно также *ускореніе*  $j$  выражается производною скорости по времени  $j = \frac{dv}{dt}$  и, слѣдовательно, равно второй производной пути по времени:

$$j = \frac{d^2s}{dt^2}$$

Весьма часто въ М. употребляется приемъ, заключающійся въ томъ, что разсматриваются не самыя силы скорости и ускоренія, а проложенія ихъ на оси координатъ: проложенія силъ  $X, Y, Z$ ; проложенія скоростей:  $\frac{dx}{dt}, \frac{dy}{dt}, \frac{dz}{dt}$ ; проложенія ускореній  $\frac{d^2x}{dt^2}, \frac{d^2y}{dt^2}, \frac{d^2z}{dt^2}$ . Изъ второго закона Ньютона вытекаетъ, что сила пропорціональна массѣ  $m$  и ускоренію  $p$  что, слѣдовательно, для свободной точки:

$$\begin{aligned} X &= m \frac{d^2x}{dt^2} \\ Y &= m \frac{d^2y}{dt^2} \\ Z &= m \frac{d^2z}{dt^2}. \end{aligned}$$

Для точки несвободной, движеніе которой стѣснено связями, потерянные силы должны, по началу Даламбера, слагаться изъ заданныхъ силъ и изъ считааемыхъ въ обратномъ направленіи движущихъ силъ. Поэтому проложенія *потерянныхъ* силъ будутъ

$$\begin{aligned} X - m \frac{d^2x}{dt^2} \\ Y - m \frac{d^2y}{dt^2} \\ Z - m \frac{d^2z}{dt^2}. \end{aligned}$$

Все это было извѣстно еще до Лагранжа. Лагранжъ выводитъ изъ *начала возможныхъ перемѣненій*. Благодаря существованію связей, не всѣ движенія системы возможны. Элементы путей, пробѣгаемые точками въ весьма малые промежутки времени, при какомъ-либо возможномъ движеніи системы черезъ занимаемое ею положеніе, называются *возможными перемѣненіями*. Работою называется произведеніе пути, пройденнаго точкою, на проложеніе силы на этотъ путь. Начало возможныхъ перемѣненій состоитъ въ томъ, что система находится въ равновѣсіи, если сумма работъ заданныхъ силъ на протяженія возможныхъ перемѣненій равна нулю. Такъ, напримѣръ: возможныя перемѣненія концовъ рычага, на которые дѣйствуютъ параллельныя силы, суть весьма малыя дуги, описанныя концами рычага какъ радиуса изъ точки опоры и соотвѣтствующія общему углу отклоненія рычага. Эти дуги про-

порциональны плечамъ и проходятся въ противоположныя стороны. Чтобы работы силъ на протяженіи этихъ дугъ, служащихъ возможными перемѣщеніями, въ суммѣ давали нуль, необходимо, чтобы силы были обратно пропорціональны плечамъ. Этотъ примѣръ представляетъ собою выводъ законовъ рычага изъ начала возможныхъ перемѣщеній. Лагранжъ примѣняетъ это начало къ потеряннымъ силамъ для всякаго случая движенія и для всякой системы точекъ. Выразивъ, что сумма работъ потерянныхъ силъ на протяженіи возможныхъ перемѣщеній равна нулю, Лагранжъ получилъ общее уравненіе движенія:

$$\Sigma \left[ \left( X - m \frac{d^2x}{dt^2} \right) \delta x + \left( Y - m \frac{d^2y}{dt^2} \right) \delta y + \left( Z - m \frac{d^2z}{dt^2} \right) \delta z \right] = 0,$$

гдѣ  $\delta x$ ,  $\delta y$ ,  $\delta z$  суть проложенія возможныхъ перемѣщеній на оси координатъ. Изъ этой общей формулы Лагранжъ выводитъ систему уравненій, данную имъ въ двухъ формахъ, которыя, какъ и общая формула, содержатъ въ себѣ дифференціалы. Рѣшеніе всякаго механическаго вопроса заключается послѣ этого въ освобожденіи формулы Лагранжа отъ дифференціаловъ, т. е. въ интегрированіи лагранжевыхъ уравненій. Общій способъ ихъ интегрированія былъ изслѣдованъ самими Лагранжемъ, Гамльтономъ, Пуассономъ, Коши, Якоби, Мейеромъ, Остроградскимъ, Коркинымъ, Имшенецкимъ и многими другими. Въ настоящее время въ особенности замѣчательны въ этомъ направленіи работы Софуса-Ли и Фукса.

Изъ основныхъ законовъ М. или изъ общихъ уравненій Лагранжа могутъ быть выведены нѣкоторыя весьма общія положенія, которыя въ прежнее время принимались за основныя начала, но послѣ Лагранжа служатъ болѣе къ тому, что прямо даютъ нѣкоторые интегралы уравненій М. Эти положенія суть: 1) *начало движенія центра инерціи*, состоящее въ слѣдующемъ: при движеніи системы матеріальныхъ точекъ существуетъ опредѣляемая ихъ конфигураціею геометрическая точка, называемая *центромъ инерціи*; движеніе этой точки происходитъ такъ, какъ будто бы она была свободною точкою, въ которой сосредоточена масса всей системы и къ которой приложены заданныя силы. Если точки тяжелыя, то ихъ центръ инерціи есть въ то же время ихъ общій *центръ тяжести*. Начало движенія центра инерціи проявляется, напр., при разрывѣ летящей гранаты, осколки которой разбрасываются во всѣ стороны, но общій ихъ центръ тяжести описываетъ тотъ самый путь, который былъ бы описанъ центромъ тяжести гранаты, если бы она не лопнула. Это начало выражается уравненіями:

$$M \frac{d^2x}{dt^2} = \Sigma m X$$

$$M \frac{d^2y}{dt^2} = \Sigma m Y$$

$$M \frac{d^2z}{dt^2} = \Sigma m Z,$$

которыя легко интегрируются. Въ нихъ  $M$  — масса всей системы, различныя  $m$  — массы то-

чекъ;  $x, y, z$  координаты центра инерціи. 2) *Законъ площадей* примѣнимъ ко всѣмъ тѣмъ случаямъ, когда въ каждомъ положеніи системы возможно всякое ея вращеніе около неподвижнаго начала координатъ  $O$ . Этотъ законъ состоитъ въ томъ, что: сумма произведеній массъ на проложенія (на плоскости координатъ) площадей, описываемыхъ радіусами-векторами точекъ системы, возрастаетъ пропорціонально времени. Подъ именемъ радіуса-вектора точки разумѣется прямая, соединяющая ее съ  $O$ . Изъ наблюденій надъ движеніемъ планетъ Кеплеръ (1571 — 1630) подмѣтилъ существованіе этого закона въ слѣдующей формѣ: радіусъ-векторъ, проведенный изъ центра солнца къ центру планеты, описываетъ въ равные промежутки времени равныя между собою площади. Въ такомъ приложеніи къ планетамъ положеніе это носитъ названіе второго кеплеровскаго закона. 3) *Начало наименьшаго дѣйствія* состоитъ въ слѣдующемъ: вообразимъ тѣ изъ возможныхъ для системы между ея двумя данными положеніями движенія, при которыхъ:

$$\frac{1}{2} \Sigma m v^2 = P + h,$$

гдѣ  $P$  есть нѣкоторая функція отъ координатъ точекъ системы,  $h$  постоянное; изъ всѣхъ такихъ движеній только для тѣхъ изъ нихъ ин-

тегралъ  $\int \frac{1}{2} \Sigma m v^2 dt$  будетъ наименьшимъ, для которыхъ  $P$  есть *потенціалъ*. Потенціаломъ называется функція, имѣющая то свойство, что первый ея производный по координатамъ равны суммамъ проложеній на соответственныя оси координатъ заданныхъ силъ, такъ что:

$$\frac{dP}{dx} = X$$

$$\frac{dP}{dy} = Y$$

$$\frac{dP}{dz} = Z.$$

Не всѣ силы имѣютъ потенциалъ. Начало наименьшаго дѣйствія примѣнимо во всѣхъ тѣхъ случаяхъ, когда уравненія связей не содержать времени  $t$ , т. е. когда связи не измѣняютъ своей формы. 4) *Законъ сохраненія живої силы*. Живою силою точки называется половина произведенія изъ ея массы на квадратъ скорости, т. е. величина  $\frac{mv^2}{2}$ . Живою силою системы называется сумма живыхъ силъ всѣхъ точекъ, составляющихъ систему. Во всѣхъ тѣхъ случаяхъ, когда уравненія связей не содержатъ времени, дѣйствуетъ законъ живої силы, заключающийся въ слѣдующемъ: если связи не зависятъ отъ времени, силы же имѣютъ потенциалъ, то разность между силою и потенциаломъ сохраняетъ постоянную величину. Этотъ законъ выражается формулою:

$$\frac{1}{2} \Sigma m v^2 - P = h,$$

показывающею, что въ случаѣ возможности примѣнить законъ, ея выражаемый, приращеніе живої силы зависитъ только отъ координатъ начальнаго и конечнаго положенія и бу-



деть то же самое, по какому-бы пути точка не переходила изъ первого положенія во второе. Если же система вернется въ начальное положеніе, то живая сила получитъ начальную величину. Это начало можетъ быть выражено еще и въ слѣдующей формѣ: приращеніе живой силы при переходѣ системы изъ одного положенія въ другое равно суммѣ работъ всѣхъ дѣйствующихъ на систему силъ. Этому способу выражена начала живыхъ силъ соответствуетъ формула:

$$\Sigma \frac{1}{2} mv^2 - \Sigma \frac{1}{2} mv_0^2 = \Sigma \int F \cdot \cos \alpha \cdot ds,$$

гдѣ  $v$  и  $v_0$  скорости во второмъ и въ первомъ положеніи,  $F$  силы,  $\alpha$  углы, или составляемые, съ направленіями движенія точекъ,  $ds$  элементы путей, проходимыхъ точками. Углубляясь въ смыслъ уравненій  $M$  и закона живыхъ силъ и изслѣдуя соотношенія, существующія между тепломъ, свѣтомъ, электричествомъ и другими явленіями природы, Гельмгольцъ открылъ управляющій ими общій законъ сохранения энергии и изложилъ его въ 1847 г. въ сочиненіи: «Die Erhaltung der Kraft».

Аналитическую  $M$ . теперь уже не раздѣляютъ на статику и динамику, а дѣлятъ ей подраздѣленіе на *кинематику*, изучающую движеніе, не касаясь производящихъ его силъ, и *кинетикку*, изучающую движеніе въ зависимость отъ производящихъ его силъ. Равновѣсіе изучается какъ частный случай движенія. Ученіе о движеніи жидкихъ тѣлъ называется *гидродинамикой*. Интегрированіе общихъ уравненій гидродинамики представляетъ до сихъ поръ непреодолимую затрудненія; поэтому прибегаютъ къ косвеннымъ способамъ. Наибольшими успѣхами гидродинамики, со временъ Лагранжа являются открытіе Гельмгольцемъ вихревыхъ движеній, выражаемыхъ нѣкоторыми уравненіями гидродинамики и особый искусственный способъ Кирхгофа, основанный на конформномъ преобразованіи мнимаго переменнаго и весьма удачно обобщенный проф. Н. Е. Жуковскимъ. Не менѣе важныя главы аналитической  $M$ . представляютъ собою *теорія уругости* и *теорія притяженія*. До сихъ поръ мы еще очень далеки отъ умѣнія интегрировать уравненія  $M$ .; поэтому весьма часто приходится довольствоваться небольшимъ числомъ интеграловъ, доставляемыхъ началами центра, инерціи, живыхъ силъ и площадей. Нѣкоторыя задачи при знаніи только немногихъ интеграловъ движенія рѣшены тѣмъ не менѣе довольно обстоятельно, въ смыслѣ полученія довольно ясной картины движенія. Таковы, напр. картины движенія твердаго тѣла около неподвижной точки, данная Пуансо и Дарбу. Въ приложеніи къ астрономіи  $M$ . получила названіе небесной. Изслѣдуя уравненія небесной  $M$ . Лаверье открылъ, безъ помощи какихъ бы то ни было непосредственныхъ наблюденій, только помощью вычисленія возмущеній въ движенія Урана, планеты Нептунъ. Въ приложеніи къ физикѣ  $M$ . носить названіе теоретической физики, сдѣлавшей въ послѣднее время огромныя завоеванія въ области электричества, благодаря созданной Максвеллемъ электромагнитной теоріи свѣта, представляющей непо-

средственное приложеніе Лагранжевыхъ уравненій. Въ приложеніи къ дѣлу рукъ человѣческихъ — къ машинамъ —  $M$ . служитъ основаніемъ цѣлаго цикла наукъ, называемаго практической  $M$ . и состоящаго изъ теоріи механизмовъ, гидравлики, теоріи тепловыхъ двигателей, теоріи сопротивленія матеріаловъ, ученія о конструкціи машинъ, стоящихъ въ тѣсной связи съ технологіей дерева, металловъ и т. д. и съ учениемъ о сельскохозяйственныхъ машинахъ и орудіяхъ. Изъ первоклассныхъ сочиненій по аналитической  $M$ . укажемъ: Lagrange, «Mécanique Analytique»; Jacobi, «Vorlesungen über Dynamik»; Kirchhoff, «Theoretische Physik» и Thomson and Tait, «Natural Philosophy». Лучшие учебники: Вобилевъ, «Курсъ аналитической  $M$ .»; Слудскій, «Курсъ теоретической  $M$ .»; Жуковский, «Лекціи по гидродинамикѣ»; Poisson, «Traité de Mécanique»; Collignon, «Traité de Mécanique»; Despreux, «Traité de Mécanique rationnelle». По практической  $M$ .: Вейсбахъ, «Практическая  $M$ .» (перев. Усова); Weisbach, «Lehrbuch der Ingenieur- und Maschinenmechanik, bearbeitet von Herrmann»; Reuleaux, «Theoretische Kinematik»; ero же, «Der Konstrukteur»; Burmester, «Lehrbuch der Kinematik»; Grashof, «Theoretische Maschinenlehre». По исторіи развитія аналитической  $M$ . существуетъ прекрасная книга: Dühring, «Kritische Geschichte der allgemeinen Principien der Mechanik».

Н. Делоне.

**Механики** (инженеръ-механики) во флотѣ — см. Корпуса морского вѣдомства.

**Механическая работа** — см. Единицы мѣры и Энергія.

**Механическая теорія тепла**, механической эквивалентъ — см. Термодинамика.

**Механическая технологія** — см. Технологія.

**Механическія ткани** (ботан.) — различныя по происхожденію и строенію ткани (извѣстные элементы древесины и луба, колленхима, каменистыя кѣтки), играющія въ жизни растенія  $M$ . роль, т. е. придающія органамъ растенія крѣпость и устойчивость. См. Ткани растительныя.

**Механотерапія** — см. Гимнастика, Массажъ, Ортопедія.

**Механургія** — описаніе приборовъ и машинъ, имѣющихъ цѣлю облегчать страданія больныхъ, излѣчивать ихъ и иногда замѣнять недостающіе органы или ихъ отращенія. Сюда же относится описаніе снарядовъ для переноски, перевозки раненыхъ на перевалочные пункты и въ госпитали. Отдѣльныя части  $M$ . разсмотрѣны въ статьяхъ: Раны, Перевязки, Ортопедія и др.

**Мехельнь** (Mecheln, фламандское Meechelen, франц. Malines) — городъ въ Бельгіи, въ плодородной равнинѣ, на р. Дилъ и на каналѣ, идущемъ изъ Лувена въ Антверпенъ. Колоссальный каедральный соборъ св. Ромульда, съ колокольней въ 98 м., еще неоконченной (построенъ въ XIII—XV вв.), и съ художественною живописью (алтарный образъ работы ванъ-Дика); двѣ старинныя церкви, съ картинами Рубенса; зданіе городской думы, XV ст. Какъ резиденція кардинала-архіепископа,  $M$ . —

главный городъ Бельгіи въ церковномъ отношеіні; двѣ духовныя семинаріи, гимназія, ботаническій садъ, музей (коллекція мѣстныхъ городскихъ древностей), академія живописи, много ученыхъ обществъ. Жит. (1890) 51014. Развитая промышленность (между прочимъ, знаменитыя кружева—*points de Malines*). М. (въ средніе вѣка *Maschinia, Malinae, Malinas*) при раздѣлѣ франкскаго государства отошелъ къ Лотарингіи, но въ 916 г. Карломъ Простымъ былъ подаренъ лютихскому епископу, отъ имени котораго до 1333 г. имъ управляла фамилія *Berthoud*; затѣмъ власть надъ городомъ перешла въ 1336 г. къ гр. Фландрскому, а въ 1383 г. — къ герцогу бургундскому. Въ 1572 г. герц. Альба устроилъ здѣсь страшную бойню. Ср. *Matthieu*, «*Histoire du grand conseil de Malines*» (Брюссель, 1875).

**Мехержинскій** (Карль *Mecherzyński*, 1804—81)—польскій писатель, проф. польской литературы въ краковскомъ унив. Главныя его соч.: «*Historija Wymowy w Polsce*» (Краковъ, 1856—60), «*Historija języka łacinskiego w Polsce*» (Краковъ, 1833), «*O magistratach miast polskich*» (1845), «*Historija literatury polskiej dla młodzieży*» (1873), «*Wzór odmian gramatycznych i składni języka polskiego XIV wieku*».

**Мехитареты**—см. Мхитаристы.

**Мехманы** или *магаманы*—магометанская секта въ Индіи, распространяемая на полуостровѣ Гудзератѣ, а также въ Сяндѣ, около Гайдерабада (на Индѣ), Карачи и Сехвана. М. слободного права и занимаются торговлей; они встрѣчаются и въ Бомбей.

**Мехмед-Али паша** (собственно *Karl Detroit*)—турецкій полководецъ (1827—1878), родился въ Магдебургѣ и въ 1843 г. вступилъ корабельнымъ юнгою на бортъ мекленбургскаго брига, съ котораго убѣжалъ въ константинопольской гавани. Онъ нашелъ себѣ защитника и покровителя въ лицѣ Аали-эфенди (позднѣе — великій визирь Аали-паша), перешелъ въ мусульманство и поступилъ въ военное училище, изъ котораго въ 1853 г. вышелъ офицеромъ; въ крымскую войну заслужилъ расположеніе Омера-паши, который взялъ его къ себѣ въ ординарцы и скоро вывелъ въ чины; въ войнѣ противъ Черногоріи, въ 1861—1862 гг., М.-Али-паша состоялъ въ штабѣ Омера-паши. Въ началѣ 70-хъ годовъ отличился энергическимъ подавленіемъ разбойничества на греческой границѣ; командовалъ въ 1875—76 г. отдѣльнымъ корпусомъ въ Босніи. 18 іюля 1877 года, послѣ смѣненія Абдуль-Керима, онъ былъ назначенъ главнокомандующимъ турецкою арміею въ Болгаріи, но ничего не могъ предпринять рѣшительнаго, такъ какъ Сулейманъ-паша съ нимъ не соединялся. Въ концѣ сентября былъ отозванъ, вслѣдствіе несогласія съ Гассаномъ-пашей, командиромъ египетскихъ войскъ, и съ новымъ полномочіемъ отправленъ въ Софію. Въ іюнѣ 1878 г. онъ былъ вторымъ турецкимъ уполномоченнымъ на берлинскомъ конгрессѣ, потомъ назначенъ главнокомандующимъ въ Албанію, гдѣ въ томъ же году убилъ мятежниками.

**Мехмедъ-паша Кибрисли**—турецкій государственный дѣятель (1810—71), ро-

домъ изъ Кипра (откуда и его прозвище, означающее «Киприотъ»), изучилъ военное дѣло во Франціи, былъ директоромъ военного училища, губернаторомъ въ Иерусалимѣ, посланникомъ въ Лондонѣ. Въ качествѣ генералъ-губернатора Алеппо, онъ усмирилъ возстаніе въ Гауранѣ (1851—53); при началѣ крымской войны былъ губернаторомъ въ Адрианополѣ, въ 1854 г.—морскимъ министромъ и вскорѣ послѣ того великимъ визиремъ, но во избѣжаніе столкновеній съ Решидомъ-пашею долженъ былъ, въ ноябрѣ того же 1854 г., сложить съ себя эту должность. Въ 1859 г. онъ снова былъ великимъ визиремъ но, въ 1861 г., при Абдуль-Азисѣ, по просямкамъ своихъ рѣшительныхъ противниковъ — младотурецкихъ государственныхъ дѣятелей Аали- и Фуадъ-пашей—свергнутъ и отправленъ въ почетную ссылку въ Адрианополь, въ званіи генералъ-губернатора. Онъ былъ рѣшительнымъ сторонникомъ коренныхъ преобразованій въ Турціи, которыя, однако, не должны были состоять въ одномъ только поверхностномъ подражаніи Европѣ и пересаживаніи европейскихъ учрежденій на турецкую почву. Его жена *Мелек-Ханумъ* написала свою автобіографію, подъ заглавіемъ: «Тридцать лѣтъ въ гаремѣ» (нѣм. изд. Іена, 1873).

**Мехмедъ-Рюшди-паша Мотерджинъ** («переводчикъ») — турецкій государственный дѣятель (1809—82); началъ службу рядовымъ солдатомъ; нѣсколько разъ былъ военнымъ министромъ. Въ маѣ 1876 г., послѣ паденія Махмуда-паши, онъ сдѣлался великимъ визиремъ и сумѣлъ удержаться въ этой должности, съ поддержкою со стороны Мидхата-паши, даже послѣ сверженія Абдуль-Азиса и Мурада V, но въ половинѣ декабря того же года долженъ былъ уступить мѣсто Митхату-пашѣ, такъ какъ не соглашался на радикальныя реформы. Еще разъ, въ іюнѣ 1878 г., былъ короткое время великимъ визиремъ и послѣ того былъ высланъ въ Магнезію, близъ Смирны, а въ 1881 г. замѣшанъ въ процессѣ объ убійствѣ Абдуль-Азиса, но осужденъ не былъ.

**Мехра**—одинъ изъ полуарійскихъ-полуколарійскихъ діалектовъ новояндійскаго языка *синдхи*.

**Мехренка** (Мехренга или Мегренга)—р., беретъ начало въ Карпопольскомъ у. Олонеккой губ. изъ озера Жароваго, протекаетъ черезъ озера: Совозеро, Керецъ, Пертозеро, Ора, Чедмусъ, Мтыя, второе Пертозеро. На протяженіи 9 верстъ отъ истока р. М. течетъ по Олонеккой губ., затѣмъ переходитъ въ Архангельскую губ. и течетъ по Шенкурскому и Холмогорскому уу. Верхнее теченіе р. М. отъ истока до втораго Пертозера неудобно даже для сплава. Длина верхняго теченія 52 в. Среднее теченіе отъ втораго Пертозера до устья р. Лыжи неудобно для сплава, но причинѣ множества такъ назыв. дупъ (заваловъ). Длина средняго теченія 62 в. Нижнее теченіе отъ р. Лыжи до устья занимаетъ 126 в., удобно для сплава, хотя на пути и встрѣчаются завалы и пороги, теченіе быстрое, глубина отъ 17 до 46 фт. (на порогахъ отъ 2 до 2½ фт.), ширина отъ 6 до 15 саж. Притоки съ правой

стороны Лыжа, Мяхдома, съ лѣвой — другая Лыжа, Шорда и Пукса.

**Мехтильда** (Mechthildis, древняя форма имени Матильда) — имя нѣсколькихъ средне-вѣковыхъ монахинь, между прочимъ — *М. Гакборнской* († около 1310), видѣнія которой записаны ея подругами въ книгѣ: «Buch geistlicher Glade».

**Мехто** или *Мати* — небольшое дикое и языческое племя въ центральныхъ провинціяхъ Остиндіи, обитающее въ гористой мѣстности около Беласпура. Судя по образчикамъ нѣз языка (небольшой глоссарій въ «Report of Ethnological Committee, Central Provinces», 1865, и G. Campbell, «Languages of India» Калькутта, 1874), М. принадлежатъ къ коларійской семьѣ. С. В.—ч.

**Мехтулинское ханство** или *Мехтумла* — образовалось въ XVII в. вслѣдствіе соединенія нѣсколькихъ селеній кузнецкихъ и аварскихъ, состояло изъ 13 селеній, расположенныхъ въ бассейнѣ р. Манасы; главное изъ нихъ, Дженгутай, было резиденціею хановъ. Вслѣдствіи М. ханскій домъ породнился съ аварскимъ и члены его нѣсколько разъ управляли Аваріею. Въ 1867 г. М. ханство включено въ составъ Темиръ-Ханъ-Шуринайскаго округа.

**Мехтыгенъ** — высокая гора въ Нальчикскомъ округѣ Терской обл., находится въ хребтѣ, разделяющемъ долины Псекаанъ-су и Балкарскаго Черка.

**Мецгеръ** (Йоганнъ-Георгъ Metzger) — извѣстный массажистъ. Род. въ 1839 г., изучалъ медицину въ Амстердамѣ и Лейденѣ, гдѣ въ 1863 г. получилъ степень д-ра медицины за диссертацию: «О лѣченіи вывиховъ членовъ посредствомъ массажа». Достигнутые имъ блестящіе результаты побудили его заняться массажемъ, который до того былъ исключительно въ рукахъ необразованныхъ эмпириковъ, гимнастовъ и др., совершенно незнакомыхъ съ физиологическими основами массажа. М. — несомнѣнно основатель этого важнаго лѣчебнаго метода. Не смотря на то, что введеніе массажа въ медицинскую сокровищницу было въ началѣ встрѣчено съ большимъ недоверіемъ и даже насмѣшками, замѣчательные результаты лѣченія, полученные М., были такъ убѣдительны, что рядъ врачей скоро сдѣлались его учениками, какъ, напр., Заблудовскій (русскій врачъ въ Берлинѣ) и проф. Мозенгейль, авторъ переведенной и на русскій языкъ книги «Die Massage, deren Technik, Wirkung u. Indicationen nebst experimentell. Untersuchungen» (Б., 1875). Г. М. С.

**Мецгеръ** (Johann Metzger) — извѣстный ученый по сельско-хозяйственной ботаникѣ, директоръ гейдельб. сада, ум. въ 1852 г. Его гл. соч.: «Europäische cerealien» (Гейдельб., 1844, 20 таблицъ рисунковъ) и «Landwirtschaftliche Pflanzenkunde» (т.-же, 1841).

**Мецгеръ** (Эмиль Metzger, 1836—1890) — нѣмецкій географъ. Главные труды его: «Geographisch-statistisches Weltlexikon» (Штутгартъ, 1888) и «Württembergische Forschungsreise und Geographen des XIX Jahrhunderts» (тамъ же, 1889).

**Меценатъ** (Гай Цильній Maecenas) — римскій госуд. дѣятель, происходилъ изъ древ-

няго этрусскаго рода Цильніевъ (Cilnii), родился, какъ предполагаютъ, между 74 и 64 гг. до Р. Хр. и по рожденію принадлежалъ къ сословию всадниковъ. Убѣжденный въ необходимости монархическаго правленія въ Римѣ и считая Октавіана наиболее соответствующимъ идеалу правителя, онъ сталъ, во время гражданской войны, на его сторону и часто исполнялъ важныя его порученія. Такъ, онъ былъ въ числѣ пословъ, которые должны были въ Брундизиумъ устроить примиреніе Антонія съ Октавіаномъ, во время войны съ Секст. Помпеемъ ему дважды приходилось успокоивать народное волненіе въ Римѣ; послѣ битвы при Акціумѣ онъ разрушилъ замыслы молодого Лепида. По окончаніи войны М. жилъ въ Римѣ и въ отсутствіе Октавіана вѣдалъ государственныя дѣла, не занимая никакой officialной должности, но будучи, вмѣстѣ съ Агриппою, самымъ вліятельнымъ и довѣреннымъ другомъ и помощникомъ Августа и принимая самое дѣятельное участіе во всѣхъ дѣйствіяхъ императора по устроению государства и упроченію власти. Честолюбие, зависть, недоброжелательство были ему совершенно чужды. Въ своихъ отношеніяхъ къ Августу онъ былъ свободенъ отъ низпоклонства и заискиванія и высказывалъ съ полною свободой свои взгляды, нерѣдко совершенно противоположныя планамъ императора. Своею близостью къ Августу онъ пользовался для того, чтобы сдерживать страстные порывы, нерѣдко доводившіе императора до жестокости. Стали историческими переданныя Діономъ Кассіемъ (Dio Cass., 54, 6) слова: «Surge tandem, carnifex!» (Да полно же тебѣ, мясникъ!), которыми М. однажды удержалъ Августа отъ подписанія многихъ смертныхъ приговоровъ. Лучшіе поэты того времени находили въ М. внимательнаго и заботливаго покровителя и защитника; заслуги его передъ ними являюся въ то же время и заслугами передъ римской (латинскою) поэзіей. Виргилію онъ оказалъ помощь противъ насилій со стороны одного центуріона и хлопоталъ о возвращеніи ему отнятаго у него имнія, о чемъ поэтъ разсказываетъ въ своихъ «Georgica». Горацію онъ подарилъ свое сабинское помѣстье. Поклонникъ основъ эпикурейской философіи, М. предавался наслажденіямъ въ такой степени, какая даже римлянамъ того времени казалась чрезмѣрною. Онъ умеръ въ 8 г. до Р. Хр. (746 отъ основанія города Рима), горячо оплакиваемый друзьями и всѣмъ народомъ и завѣщавъ все свое имущество Августу. Изъ его сочиненій (преимущественно о предметахъ естественно-историческихъ) уцѣлѣли только отрывки. Имя М., какъ поклонника изысканныхъ искусствъ и покровителя поэтовъ, сдѣлалось нарицательнымъ. См. монографіи Мейбома (1653) и Лиона (1824); затѣмъ Weber, «Ueber den Charakter des Maecenas» (въ Jahns «Jahrbücher für Philologie und Pädagogik», Suppl. 9, Лпц., 1843); Frandsen, «Maecenas, eine historische Untersuchung über dessen Leben und Wirken» (Альтона, 1843); Gardthausen, «Augustus und seine Zeit» (I, Лпц., 1891).

**Мецци** (Адріенъ, 1527—1607), настоящая его фамилія Антониццъ. Фамилія М., подѣ

которой онъ извѣстенъ въ наукѣ, произошла отъ г. Меца, бывшаго мѣстомъ его рождения. По своей профессіи (военный инженеръ) онъ былъ приглашенъ въ Нидерланды для сооруженія укрѣпленій, что и заставило его совсѣмъ остаться въ этой странѣ. М. извѣстенъ въ геометріи какъ ученый, занимавшійся вычисленіемъ отношенія окружности къ диаметру. Онъ нашелъ,

именно, что  $3 \frac{15}{106} < \pi < 3 \frac{17}{120}$ . Нѣсколько позже сложеніемъ порознь числителей и знаменателей дробныхъ частей обоихъ предѣловъ онъ получилъ  $\pi = 3 \frac{16}{113} = 3,1415920\dots$  т. е.

съ точностью до 0,000001. М. имѣлъ двухъ сыновей, изъ которыхъ одинъ Яковъ, занимался шифрованіемъ стенокъ, а другой, Адриенъ, былъ математикомъ (см. ниже). О математическихкихъ сочиненіяхъ М. наука нашего времени почти ничего не знаетъ. Только со словъ его сына, Адриена, получила она нѣкоторыя свѣдѣнія объ его направленномъ противъ французскаго геометра Дюшена полемическомъ сочиненіи по вопросу объ измѣреніи круга. Это сочиненіе содержало въ себѣ также и результаты опредѣленія числа  $\pi$  авторомъ. Сынъ его, *М. Адриенъ*, 1571—1635), въ продолженіе послѣднихъ 38 лѣтъ своей жизни занималъ кафедру математики. Болѣе замѣтныя изъ его вышедшихъ въ свѣтъ сочиненій были слѣдующія: «*Doctrinae sphaericae libri quinque*» (1598), «*Universae Astronomiae institutio*» (1606), «*Praxis nova geometrica per usum circinis et regulae proportionalis*» (1623), «*Arithmetica et Geometria nova*» (1625), «*Problemata astronomica*» (1625), «*Calendarium perpetuum*» (1627). Въ четвертомъ изъ этихъ сочиненій авторъ познакомилъ ученый міръ съ указанными выше результатами работъ своего отца по вычисленію отношенія окружности къ диаметру.

**Метцеръ** (Эдуардъ-Адольфъ-Фердинандъ Mätzner, род. въ 1805)—нѣм. филологъ; напеч.: «*Syntax der neufranz. Sprache*» (Б., 1843—45), «*Altfranz. Lieder*» (Б., 1853), «*Altengl. Sprachproben*» (1867 сл.), «*Altengl. Wörterbuch*» (1872 сл.).

**Мецзофонъ** (Mezovon)—гор. въ тур. вилайетѣ Янінѣ при проходѣ Цигошъ, при источникахъ Арахоса. 6000 жит. М.—главный городъ пинчаровъ, обитателей Пиндскихъ горъ. Очень важный пунктъ, такъ какъ господствуетъ надъ проходами изъ Македоніи въ Эпиръ.

**Mezza**, Mezzo (= въ половину).—Это слово примѣняется въ музыкальныхъ терминахъ тамъ, гдѣ нужно придать имъ соответствующее значеніе; напр. М. ага—выраженіе, требующее исполненія пассажа въ полголоса или ари въ стилѣ кантлены или речитатива; М. voce—требующее пѣнія вполголоса или игры въ полъ звука; М. forte или mf—требующее исполненія менѣе сильного по звуку.

**Меццотинто** (Mezzotinto)—см. Гравированіе (IX, 478).

**Меццофанти** (Джузеппе Mezzofanti, 1774—1849)—кардиналъ, проф. болонскаго унив., потомъ завѣдывающій учебною частью конгрегациа пропаганды. Чрезвычайная спо-

собность М. къ изученію языковъ, напоминающая сравнительно часто встрѣчающихся «необыкновенныхъ» по своей математической способности дѣтей, вызвала удивленіе современниковъ, но не была соединена съ особымъ интеллектуальнымъ развитіемъ, вслѣдствіе чего не произвела ничего прочнаго. М. вполнѣ чисто и даже съ сознаниемъ диалектическихъ особенностей говорить на 50 или 60 языкахъ, самыхъ несходныхъ семей, при болѣе или менѣе совершенномъ знакомствѣ со многими другими. Ср. Manavit, «*Esquisse historique sur le Cardinal M.*» (П., 1854); Russel, «*Life of the Cardinal M.*» (Л., 1857). А. Пашо, «*Кардиналъ М.*» («Библиотека для Чтенія», 1856, №№ 2—3).

**Мецъ** (Metz)—гор. и первоклассная крѣпость въ нѣмецкой Лотарингіи, при впаденіи Сейлы (Seille) въ Мозель. 9 воротъ, между которыми замѣчательны Нѣмецкія (Porte des Allemands), XV-го в. Съ 1872 г. улицы и площади носятъ франц. и нѣм. названія. Соборъ нѣм.-готическаго стиля, но фасадъ—итальянскій; двѣ неоконченныя башни, на одной изъ нихъ колоколъ въ 1210 кгр. вѣсу. Два крытыхъ рынка; подземный водопроводъ. Военная школа (бывшая Ecole d'application de l'artillerie et du génie), заведеніе для глухонѣмыхъ, музыкальная и рисовальная школы, библиотека въ 36000 томовъ, картинная галлерей, естественно-историческій музей, коллекція монетъ, ботаническій садъ; нѣсколько ученыхъ обществъ. 60186 жит. (1890). Большія фабрики сукна, одѣяль, фланели, хлопчатобумажныхъ тканей, полотна, стекла, фаянса, бумаги, шляпъ. Очень оживленная торговля, въ особенности скотомъ и сельскохозяйственными продуктами. Городъ очень пострадалъ отъ войны 1870—1871 гг.; число жителей, до тѣхъ поръ быстро возраставшее, со времени перехода его къ Германіи остается неподвижнымъ; большія казенныя работы, сданныя нѣмцамъ подрячиками, привлекли сюда множество нѣмцевъ, особенно рабочихъ, такъ что нѣмецвъ въ М. столько же, сколько туземцевъ (по 46%); остальные 5% жителей—ивостранцы.

М., Divodurum галловъ, Mediomatrica римлянъ, сильно потерпѣлъ при нашествіи Аттилы въ 451 г.: былъ столицей Австразіи, въ 843 г. достался Лотарю I, въ 870 г.—вост.-франкскому или нѣмецкому государству. Въ 1444 г. М. былъ тщетно осажденъ французами; Генрихъ II присоединилъ его къ Франціи въ 1552 г. Съ 20 октября 1552 по 2 янв. 1553 г. М. очень тщетно осаждали войска имп. Карла V. Когда началась война 1870 г., новыя форты вокругъ М. далеко еще не всѣ были готовы; боевыя и продовольственныхъ запасовъ въ крѣпости было недостаточно. Послѣ побѣдъ, одержанныхъ нѣмцами въ началѣ августа, франц. рейнскаго армія (5 корпусовъ) отступила къ М. Базенъ, принявъ начальство надъ нею, сначала предполагалъ дать сраженіе на р. Нидѣ, но затѣмъ рѣшился идти черезъ Вердѣнъ къ Шалону, чтобы тамъ соединиться съ арміею Макъ-Магона. При самомъ началѣ движенія армія его была атакована на походѣ передовыми частями германскихъ войскъ, что повело къ боямъ при Ко-

домбе-Нульи (14 авг.) и Марсь-ла-Турф или Вюнвилль (16 авг.). Не распознавъ слабости своих противниковъ, Базенъ упустилъ случай нанести имъ поражение, распорядясь безтолково и, наконецъ, снова отступилъ подъ стѣны М. 18 авг. произошло кровопролитное сраженіе подъ Гравелотомъ (IX, 474), послѣ чего нѣмцы окончательно обложили М. и усилили свою блокадную линію укрѣпленіями. Когда 29 авг. доставлено было въ М. извѣстіе, что 27-го армія Макъ-Магона подошла къ р. Маасу и идетъ на Монмеди, то Базенъ рѣшился сдѣлать попытку прорваться. Это привело къ бою при Нуасвилль (Роменвилль) 31 авг. и 1 сент.; но атака, веденная вяло и нерѣшительно, кончилась неудачею и французы должны были отступить за линію своихъ фортовъ. 9 сент. пришло извѣстіе о седаской капитуляціи. Переговоры, завязанные вслѣдствіе этого Базеномъ съ главною квартирою германской арміи, не привели ни къ чему; между тѣмъ положеніе осажденныхъ, вслѣдствіе истощенія жизненныхъ припасовъ, становилось день-отодня тяжелѣе. Къ голоду присоединилось ненастье, удручающимъ образомъ вліявшее на расположенныя въ лагеряхъ войска; чтобы занять ихъ, было сдѣлано нѣсколько безплодныхъ вылазовъ. Когда запасы окончательно истощились и у войскъ, и у жителей, 27 октября заключена голодомъ капитуляція и 29-го побѣжденная голодомъ армія Базена сдалась: 173 тыс. чел. и весь громадный военный матеріалъ, находившійся въ М., достались въ руки побѣдителя. Паденіе М. было рѣшительнымъ событіемъ войны: оно сдѣлало войска принца Фридриха-Карла свободными для дѣйствій противъ вновь сформированныхъ французами армій. См. Lang, «M. und Seine Umgebung» (2-е изд., 1884); v. Firks, «Die Verteidigung v. M. im Jahre 1870» (B., 1874); Bazaine, «Episodes de la guerre de 1870 et le blocus de M.» (1883); Herisson, «Die Legende v. M.» (B., 1887).

**Меча**—рѣка, см. Красивый Мечъ.

**Меча орденъ**—шведско-норвежскій военный орденъ, основанный въ 1522 г. Густавомъ Вазой. Пять степеней. Знакъ ордена—осьмиконечный крестъ съ короною; лента желтая, съ голубыми полосками. Орденъ имѣеть доходы, употребляемые на пенсіи.

**Мечеклювъ** (Docimastes ensifer) — коллибри, отличающаяся необыкновеннымъ развитіемъ клюва, который длиною приближенно съ тѣло, слегка загнутъ вверхъ и утолщенъ передъ концомъ. Зеленаго металлическаго цвѣта, съ мѣдно-красной головою, пурпурнокоричневыми маховыми и темнобурыми рулевыми перьями. Длина 22 см. (съ клювомъ). Самка сверху блѣднѣе, снизу бѣлаго цвѣта съ бурными пятнами, длиною 17 см. Водятся въ горныхъ странахъ Венецулы и Кито.

**Меченосцы**—см. Ливонія.

**Мечетинская** — станція Черкаскаго окр., Области Войска Донскаго, при рч. Мечеткѣ, въ 90 в. къ ЮВ отъ областного города. Дворовъ 350, жит. 2149. Правосл. црк., станичное мужское и начальное женское училища. Ярмарка, съ оборотомъ до 50 тыс. руб.

**Мечетная**—дер. Саратовскаго губ., Цари-

цынскаго у. Около М. развалины татарск. города, въ которыхъ найдены старинныя золотыя вещи. По мнѣнію ученыхъ, напр. Палласа, здѣсь было предмѣстье Сарая. Жит. 318, двор. 49.

**Мечеть** (старинно-русск. *мизгитъ*, изъ арабск. *miḏzīd*, «домъ молитвы») — храмъ или молитвенный домъ у мусульманъ. Такъ называются преимущественно небольшіе храмы, сдѣланные главнымъ образомъ изъ дерева, украшенные не болѣе какъ однимъ минаретомъ и предназначенные для обычныхъ молитвъ по буднямъ. Большіе храмы, гдѣ богослуженія происходятъ по пятницамъ и вообще праздничнымъ днямъ, а въ Турціи правовѣрные приносятъ свои общественныя молитвы Аллаху за падишаха, называются *джами* или *кулліетъ*. При каждой М. два или болѣе минарета, съ балкончикомъ и съ полулуниями на шпицахъ, съ которыхъ муэдзинъ пять разъ на день призываетъ правовѣрныхъ къ молитвѣ. По большимъ праздникамъ и въ дни общественныхъ торжествъ минареты освѣщаются лампами, откуда и самое названіе (минареть — маякъ или свѣтовая башня). М. строятся обыкновенно четверугольнымъ  $\square$  имѣють свинцовыя крыши и купола. Снаружи онѣ окружены стѣнами, проходы черезъ которыя охраняются нѣпными и дѣлаются такими низкими, что проходить можно только нагнувшись. Стѣны внутри М. окрашиваются въ бѣлый цвѣтъ; единственными ихъ украшениями служатъ арабески и религіозно-нравственныя изреченія изъ Корана. Изображеній нѣтъ никакихъ. Полъ М. покрытъ циновками и коврами; нѣтъ ни столовъ, ни скамей или какого-нибудь другаго сидѣнья. Въ юго-восточной части М. устрояется кафедра для имама, а въ томъ направленіи, гдѣ лежитъ Мекка, находится богатоукрашенный шкафъ (*Кеба* или *Киблакъ*), въ которомъ хранится одинъ или нѣсколько корановъ. При большихъ М. почти всегда устроятся общественныя школы (*медрессе*), больниці, столовыя для бѣдныхъ. Средства на все это доставляются пожертвованіями и доходами съ земель. Первые мусульманскіе завоеватели—арабы и турки,—лишь только захватывали въ свою власть какой-нибудь городъ, непременно отводили мѣсто для постройки мечетей или же обращали въ М. христіанскіе храмы, выбирая изъ нихъ выдающіеся величественной и красивой постройкой. Въ особенности много храмовъ обращено въ М. въ Константинополь, послѣ взятія его Магометомъ II. См. Мусульманское искусство.

**Мечехвость** (Limulus)—родъ составчатоногихъ, составляющій, вмѣстѣ съ нѣкоторыми ископаемыми родами, особое семейство Limulidae и особый отрядъ Xiphosura s. Poesilopoda. Этихъ животныхъ обыкновенно относятъ къ ракообразнымъ вмѣстѣ съ родственными имъ ископаемыми Merostomata; но другіе изслѣдователи сближаютъ ихъ съ паукообразными. Отличительныя особенности мечехвостыхъ (Xiphosura): тѣло состоитъ изъ большой щитообразной полулуной, сверху выпуклой, снизу вогнутой голово-груды и подвижно соединеннаго съ нею брюшка, которое оканчивается тоже подвижно сочлененнымъ длиннымъ острымъ хвостовымъ шипомъ; головогрудъ не-

сеть на нижней сторонѣ 6 парь ногообразныхъ членистыхъ придатковъ, изъ которыхъ первая сидитъ передъ ртомъ, а остальные 5 сдвигаются по бокамъ большого продольнаго ротового отверстия и имѣютъ на основныхъ членикахъ по усаженому бугоркамъ жевательному выросту; 7-я пара придатковъ головогрудки листовидная и образуетъ жаберную крышку, прикрывающую снизу и спереди брюшныя ножки; на верхней сторонѣ головогрудки находится пара сложныхъ глазъ, а боляе кпереди и ближе къ средней лини — пара простыхъ; брюшко (абдоменъ) несетъ на нижней сторонѣ 5 парь пластинчатыхъ дву-вѣтвистыхъ ножекъ, соединенныхъ попарно основными члениками, снабженными на наружныхъ вѣтвяхъ (на задней, т. е. верхней сторонѣ) поперечными жаберными листочками.

Толщина головогрудного щита невелика, край его острый, что облегчаетъ животному движение въ илу или пескѣ. Сложные глаза состоятъ изъ многихъ отдѣльныхъ глазковъ простого строения, надъ которыми кутикула образуетъ значительное утолщение; выросты кутикулы вдаются въ отдѣльные глазки, играя роль чечевичъ. Изъ ногъ 5 пер- выхъ парь от-

личаются у самокъ клешнями, у самоцвъ 2-я (у *Limulus polyphemus*) или 2 и 3-я (у остальныхъ видовъ) оканчиваются просто когтемъ. Брюшко, 6-углоуной формы, несетъ по бокамъ по 6 боляе или менѣе развитыхъ подвижно сочлененныхъ шиповъ; оно во взросломъ состоянii у *Limulus* не обнаруживаетъ членистости, но границы 8 сегментовъ ясно видны у молодыхъ *M.*, недавно вышедшихъ изъ яйца; известно членистое брюшко имѣли также ископаемые близкіе къ *M.* роды *Belinopus* и *Prestwichia*. Листовидныя брюшныя ножки кромѣ дыхания служатъ и для плавания. Хвостовой шипъ служитъ органомъ защиты и помогаетъ животному передвигаться, а также переворачиваться, если оно упадетъ на спину. Центральная нервная система *M.* состоитъ изъ: 1) кольца, окружающаго пищеводъ, въ которомъ можно различать часть, лежащую кпереди отъ пищевода и представляющую надпочечный узелъ (отъ него идутъ нервы къ простымъ и сложнымъ глазамъ), и 7 парь сближенныхъ

между собою узловъ, дающихъ нервы къ ножкамъ головогрудки, и 2) брюшного нервного шнура изъ 6 сближенныхъ узловъ, дающихъ нервы къ листовиднымъ ножкамъ. Кишечный каналъ состоитъ изъ пищевода, жевательнаго желудка, покрытаго на внутренней поверхности продольными складками хитина, расширенной вначалѣ средней кишки и короткой задней кишки, оканчивающейся заднепроходнымъ отверстиемъ на брюшной сторонѣ передъ основаніемъ хвостоваго шипа; 2 пары развѣтвленныхъ пищеварительныхъ железъ (Нераторангеас) открываются 4-мя протоками въ среднюю кишку. Сердце имѣетъ видъ длиннаго спиннаго сосуда съ 8 парами снабженныхъ клапанами боковыхъ отверстій. *M.* раздѣльно-полы; самцы, кромѣ указанныхъ особенностей въ строеніи ногъ, отличаются меньшей вели-

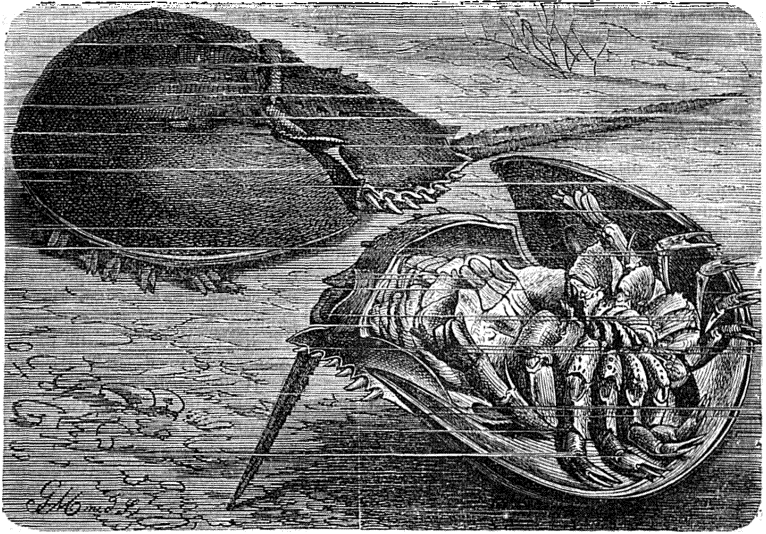

Американскій мечехвостъ (*Limulus polyphemus*). Левый экземпляръ въ естественномъ положеніи, правый перевернутъ на спину.

чиною. Женскіе органы размноженія: 2 яичника, развѣтвленные и сообщающіеся (анастомозирующіе) между собою, и 2 яйцевода, образующіе по мѣшкообразному расширенію и открывающіеся наружу на основной части задней поверхности жаберной крышки. Мужскіе органы: двѣ сѣмяныхъ железы въ видѣ многочисленныхъ пузырьковъ, сообщающихся съ развѣтвленными и анастомозирующими сѣмяноводами, которые открываются тамъ же, гдѣ у самокъ яйцеводы. Органами выдѣленія можно считать двѣ железы по бокамъ головогрудки — «коксальные железы», открывающіяся наружу на основномъ членикѣ 5-й пары ногъ (отверстіе замѣтно лишь на молодыхъ недѣлимыхъ). Изъ 5 вынѣ живущихъ видовъ одинъ водится у восточнаго берега Сѣверной Америки, отъ Новой Шотландіи до Вестиндскихъ о-вовъ (*Limulus polyphemus*), остальные въ сѣверной части Тихаго океана, отъ Японіи до Зондскихъ и Моллукскихъ о-вовъ (ископаемые виды извѣстны изъ юрскихъ отложеній Европы).

М. живутъ или въ прибрежной полосѣ, въ предѣлахъ приливовъ и отливовъ, или (*L. polyrhemus*) на небольшой глубинѣ (2—6 саж.). Они держатся въ пескѣ и илу, особенно въ мѣстахъ менѣе другихъ подвергающихся прибою, питаются мелкими животными (особенно червями). Яйца откладываютъ въ прибрежной полосѣ, для чего *L. polyrhemus* въ это время приближается къ берегу. Изъ яицъ выходятъ молодыя животныя, имѣющія ящикъ двѣ пары листовидныхъ ножекъ съ явно членистымъ брюшкомъ и неразвитымъ хвостовымъ шипомъ; по вѣншему виду они въ это время похожи на трилобитовъ. На Зондскихъ о-вахъ ихъ употребляютъ въ пищу; у береговъ Америки — на коры свиньямъ и домашней птицѣ; хвостовые шипы прежде употреблялись въ Америкѣ въ качествѣ наконечниковъ для стрѣлъ. *L. poliscapus*, водящаяся у Зондскихъ и Молуккскихъ о-вовъ длиною 32 (самецъ)—40 (самка) стм., пзъ которыхъ половину занимаетъ хвостовой шипъ; *L. polyrhemus* береговъ Америки длиною (самка) 36 стм.; *L. longispinus*, береговъ Японіи,—до 60 см.

**Мичгенъ**—губа Приморской области, на западномъ берегу Берингова залива, вдающаяся въ материкъ въ направленіи къ СЗ. Длина до 50 в., ширина при вхождѣ до 20 в., а далѣе до 10 в. и даже до 150 саж., глубина при вхождѣ отъ 10 до 15 саж., а далѣе отъ 7 до 3 саж.

**Мичиславъ**—см. Мѣшко.

**Мечка**—селеніе въ Болгаріи, въ 18 в. къ З отъ Рушукъ, въ 3 $\frac{1}{2}$  в. отъ праваго берега Дуная; памятно по двумъ важнымъ и упорнымъ сраженіямъ, происходившимъ около него, въ ноябрѣ 1877 г., между русскими войсками, подъ начальствомъ вел. князя Владиміра Александровича, и турецкою арміею, предводимую Сулейманомъ-пашею. Позиція у М. составляла лѣвую оконечность расположенія нашего руцукскаго отряда и вмѣстѣ съ другою позиціею у с. Трастенникъ (4 в. южнѣе М.), прикрывала доступы отъ Руцука на Бѣлу и Ситовъ, т. е. на сообщенія русской главной арміи. Въ первомъ сраженіи, происходившемъ 14 ноября, мы располагали на обѣихъ позиціяхъ приблизительно 16 т. пѣхоты и 2 т. конницы, при 96 орудіяхъ; у Сулеймана же собрано было для атаки около 30 т. пѣхоты, 1800 чел. конницы и 54 орудія. Атака поведена была одновременно на Мечку, Трастенникъ и лежащее между ними пространство, но на всѣхъ пунктахъ была отбита, послѣ чего наши войска перешли въ наступленіе и, отбросивъ непріятеля, преслѣдовали его до наступленія темноты. Сулейманъ не отказался, однако, отъ своихъ намѣреній и въ концѣ того же мѣсяца, одержавъ побѣду подъ Еленой (XI, 598), снова сосредоточилъ для нападенія на нашу позицію у М. и Трастенника до 40 тыс., при 66 орудіяхъ. Русскія силы къ тому времени увеличались до 23 т., при 138 орудіяхъ, а на самой позиціи воздвигнуты были новыя укрѣпленія. Утромъ 30 ноября турки атаковали насъ по всей линіи съ замѣчательною отвагою, но повсюду были отражены усиленнымъ огнемъ. Переходъ русскихъ войскъ въ наступленіе довершилъ разстройство непрі-

ятеля, часть войскъ котораго обратилась въ бѣгство, при чемъ самъ Сулейманъ съ его штабомъ едва не попалъ въ плѣнъ. Особенно большія потери понесли турки во время обратнотной переправы черезъ р. Ломъ, подъ огнемъ русскихъ батарей. Въ обоихъ сраженіяхъ подъ Мечкою у насъ выбыло изъ строя болѣе 50 офицеровъ и 1500 нижнихъ чиновъ; потери турокъ превышали 4 т. Вторичный бой подъ М., предпринятый турками, подобно первому, для отвлеченія русской арміи отъ Плевны, оказался съ ихъ стороны безплоднымъ кровопролитіемъ, такъ какъ уже 28 ноября Османъ-паша сдался; но Сулейманъ-паша узнавъ объ этомъ лишь въ концѣ сраженія.

**Мечисрева**—р. Приморской обл., Анадырскаго округа, вытекаетъ изъ Становаго хребта, на границѣ съ Якутской обл.; правый притокъ Анадыря. Имѣетъ нѣсколько притоковъ, течетъ въ гористой мѣстности; длина около 90 в.

**Мичниковъ** (Илья Ильичъ)—зоологъ и патологъ, род. въ 1845 г. учился во 2-ой, харьковской гимназіи, въ 1863 г. поступилъ на отдѣленіе естественныхъ наукъ харьковскаго ун-ва, гдѣ окончилъ курсъ въ 1864 г. За границей (1864—67) работалъ въ Гиссенѣ, Геттингенѣ и Мюнхенѣ. Степень магистра зоологіи («Исторія развитія *Seriola*») получилъ въ спб. ун-в. въ 1867 г. и избранъ доцентомъ зоологіи въ новоросс. ун-в., съ 1868 г. доцентъ въ спб. ун-в., гдѣ получилъ степень доктора; съ 1870 по 1882 г. былъ проф. въ новороссійскомъ ун-в., затѣмъ вышелъ въ отставку; съ 1886 г. завѣдывалъ одесскою бактериологической станціей; нынѣ въ Парижѣ завѣдуетъ отдѣленіемъ въ Пастеровскомъ институтѣ. Научные труды М. относятся къ области зоологіи, антропологии и патологии. Значеніе М. въ зоологіи чрезвычайно велико: кромѣ нѣсколькихъ работъ анатомическаго и фаунистическаго характера («Целагическая фауна Чернаго моря», «Труды I-го съѣзда естествоиспытателей») онъ напечаталъ множество работъ по эмбриологіи безпозвоночныхъ и вмѣстѣ съ А. О. Ковалевскимъ можетъ считаться основателемъ современной эмбриологіи безпозвоночныхъ. Большая часть работъ его помѣщена въ различныхъ заграничныхъ и русскихъ журналахъ, нѣкоторыя изданы отдѣльно (напр. «Embryologische Studien an Medusen», Вѣна, 1896). громадное значеніе имѣли въ зоологіи также его изслѣдованія, относящіяся къ борьбѣ организма животнаго съ различными организмами, служащими причиной заразныхъ болѣзней; многія особенности строенія животныхъ становятся понятными лишь съ этой точки зрѣнія; вмѣстѣ съ тѣмъ, дѣятельность фагоцитовъ разъясняетъ весьма многое въ сложныхъ явленіяхъ превращеній животныхъ. Изслѣдованія эти были начаты М. въ началѣ 80-хъ годовъ; въ 1882 г. онъ напечаталъ «Zur Lehre über die intracelluläre Verdauung» (въ «Zoologischer Anzeiger»), въ 1883 г. «Untersuchungen über die intracelluläre Verdauung der Wirbellosen» (въ «Arbeiten aus d. Zool. Institut Wien») и «Ueber die mesodermale Phagocyten der Wirbelthiere» («Biologisches Centralblatt»). Въ это время новая теорія борьбы организма живот-

ныхъ противъ болѣзнетворныхъ организмовъ была уже опредѣленно сформулирована М. на одесскомъ съѣздѣ естествоиспытателей (см. «О цѣлебныхъ силахъ организма», въ протоколахъ съѣзда; сущность ея см. въ статьяхъ Вѣды кровяныхъ тѣлъ, Кровь, Гистологиз, Фагоциты). За нимъ послѣдовалъ рядъ специальныхъ работъ надъ борьбою организма съ различными бактеріями и другими болѣзнетворными организмами; въ 1892 г. М. издалъ «Лекціи о сравнительной патологіи воспаления» (также и на франц. языкѣ). Въ своихъ работахъ по общей патологіи М. далъ новую теорію воспаления, разсматривая его какъ фагоцитарную реакцію противъ раздраженія; вмѣстѣ съ тѣмъ онъ поставилъ общую патологію на болѣе широкую общебиологическую основу. Теорія М. возбудила общее вниманіе, и вызвала оживленную полемику. Polemica эта продолжается и въ настоящее время, сосредоточиваясь главнымъ образомъ на предѣлахъ приложимости теоріи М. къ рѣшенію различныхъ вопросовъ патологіи (надо замѣтить, что самъ М. вовсе не считаетъ открытій имъ способъ борьбы организма съ болѣзнетворными дѣятелями единственнымъ возможнымъ). Во всякомъ случаѣ, какъ бы ни окончился споръ, теорія М. имѣла чрезвычайно важное значеніе въ патологіи, создала въ ней новую эпоху. Антропологическія работы М. заключаются главнымъ образомъ въ изслѣдованія надъ калмыками («Изслѣдованіе о калмыкахъ»—въ «Трудахъ Геогр. Общ.», 1874, «Антропологическій очеркъ калмыковъ»—въ «Извѣстіяхъ Моск. Общ. Любит. Естествознанія», 1876). Кромѣ специально научной дѣятельности, М. съ успѣхомъ занимался также популяризацией и, начиная съ 1866 г., напечаталъ рядъ статей въ «Натуралистѣ», «Вѣстникѣ Европы», «Природѣ», «Семьѣ и Школѣ» и др., а также статью «Борьба за существованіе частей животнаго организма» (въ сборникѣ «Помощь голодающимъ», 1892). Изложеніе теоріи М., кромѣ указанныхъ работъ М. («О цѣлебныхъ силахъ организма», «Лекціи о сравнительной патологіи воспаления», «Борьба за существованіе частей животнаго организма»), см. также въ ст. Книповича: «Современное положеніе вопроса о роли фагоцитовъ при борьбѣ организма съ заразными болѣзнями» («Труды СПб. Общ. Естествоиспытателей», 1892).

**Мечниковъ** (Левъ Ильичъ, 1838—1888)—древитый географъ и публицистъ—соціологъ, сынъ харьковскаго помѣщика, изучалъ медицину въ Харьковѣ и СПб., но, не кончивъ курса, отправился въ качествѣ переводчика при дипломатической миссіи Мансурова на Востокъ и посѣтилъ Константинополь, Аеонъ и Иерусалимъ. Уволенный за дуэль и неповиновеніе начальству, М. поступилъ агентомъ въ общество мореходства и торговли, но въ 1860 г. зачислился волонтеромъ въ знаменитую «тысячу» Гарибальди и былъ тяжело раненъ въ сраженіи. Въ 1873 г. отправился въ Леддо, гдѣ устроилъ русскую школу и читалъ лекціи по предметамъ общаго образованія. Неблагопріятный климатъ заставилъ его вернуться въ Европу. Познакомившись съ Э. Реклю, М. сталъ сотрудникомъ его по изданію «Geo-

graphie Universelle». Въ 1884 г. получилъ кафедру сравнительной статистики и географіи въ невшателльской академіи. При жизни М. его статьи появлялись въ «Современникѣ», «Дѣлѣ», «Рус. Богатствѣ»; послѣ его смерти напечатаны отдѣльно его труды: «La civilisation et les grands fleuves historiques» (П., 1889), въ которомъ онъ развиваетъ теорію зарожденія первоначальныхъ цивилизаций въ области великихъ рѣкъ (см. также ст. М.: «Географич. теорія развитія историч. народовъ», «Вѣстн. Европы», 1889, 3). Особенно интересовали М. явленія кооперации; степенью и достоинствами ея измѣряются, по его мнѣнію, успѣхи обществъ; существенный признакъ биологическаго прогресса, указанный Беромъ и Дарвиномъ—дифференціація—подчиняется въ области соціологіи началу сочетанія силъ. Первоначально стихійный и принудительный характеръ кооперации переходитъ постепенно въ свободный договоръ, во имя общей цѣли. Свобода является, такимъ образомъ, единственнымъ существеннымъ признакомъ цивилизаціи, но соціологическая эволюція частю должна была подчиняться органической необходимости. Началомъ новой и высшей фазы развитія М. признаетъ декларацию правъ человѣка.

**Мечниковы**—дворянскій родъ, происходящій отъ молдавскаго боярина и спаарія (мечника) Юрія Степановича, выѣхавшаго въ Россію въ 1711 г. съ княземъ Кантемиромъ и получившаго большія имѣнія отъ Петра Великаго. Его сынъ принялъ фамилію М. Евграфъ Ильичъ М. (1770—1836) былъ сенаторомъ. Къ этому роду принадлежитъ извѣстный ученый И. И. М. (см. выше). Родъ М. внесенъ въ VI и III ч. род. кн. Харьковской губ.

**Мечникъ** (стар.)—дворцовый чинъ древнихъ русскихъ князей. Главная обязанность М. была судебная; онъ долженъ былъ присутствовать, вмѣстѣ съ дѣтскимъ, при испытаніи жейтвомъ и получалъ за это 5 кунъ. Ему поручались кн. и другія дѣла. Такъ, въ 1147 г. Андрей Боголюбскій отправилъ своего М. посломъ къ Ростиславичамъ. Присутствіе М. на войнѣ нѣкоторые (Мрочекъ-Дроздовскій) отрицаютъ, говоря, что тамъ былъ не М., а меченюша; но встрѣчаются случаи послыки меченюшъ и съ дипломатическими цѣлями, для переговоровъ съ другимъ княземъ. М. (Emsifer, Gladifer, Armiger, Mieszcznik) называлось также должностное лицо въ старой Польшѣ, въ обязанности котораго входило носить передъ королемъ мечъ, знакъ монаршей власти. М. *коронный* и *литовскій* были постоянными чиновниками по войсковому судопроизводству; М. *земскіе* исполняли свою почетную службу лишь когда король находился въ ихъ земляхъ. Коронный М. слѣдовалъ за подкоморіемъ и занималъ 13-е мѣсто при дворѣ, литовскій—за ловчимъ и занималъ 12-е мѣсто.

**Мечотка**—село Бобровскаго у., Воронежской губ., въ 17 в. отъ у. г., при впаденіи р. Мечоты въ Витгъ. Дв. 576, жит. 4148. Школа. Въ окрестностяхъ множество кургановъ, окружающихъ городище.

**Мечъ**—оружіе, приспособенное къ тому, чтобы колоть или рубить; изготовляется изъ металла—нѣкогда изъ бронзы (отливкою), позже



изъ желѣза (ковкою). Вошло оно въ употребленіе, повидимому, сравнительно поздно. Люди имѣли палицы, ножи, кинжалы, топоры, молотки, копья, умѣли метать стрѣлы, дротики, пращи, бумеранги, ратѣ чѣмъ дошли до искусства приготавливать длинные и острые клинкі мечей. Всѣ указанные виды оружія изготовлялись первоначально изъ камня, кости, рога, тогда какъ М. могъ появиться только въ металлическую эпоху, и то по достижении извѣстнаго искусства въ обработкѣ металовъ. Нѣкоторое подобіе М. представляютъ развѣ встрѣчающіяся иногда у дикарей плоскія деревянные палицы, иногда сточенныя къ обоимъ краямъ и даже заостренныя къ концу. Между предметами древнѣйшей «бронзовой» эпохи на Западѣ М. еще нѣтъ, а есть только широкіе ножи-кинжалы; среди находокъ «мѣднаго» вѣка, предшествовавшаго, какъ думаютъ теперь, бронзовому, М. тоже не встрѣчаются; нѣтъ М. и на Востокаѣ, въ Сибири, гдѣ процвѣтала нѣкогда оригинальная мѣдная промышленность, изготовлявшая своеобразныя щельты, ножи, кинжалы, топоры и т. д. (извѣстныя 2—3 мѣдныхъ М. изъ Сибири скорее напоминаютъ большіе кинжалы). Бронзовые М., находимые въ Скандинавіи, имѣли форму узкаго (ивоваго) ласта, были средней величины, прямые, обоюдоострые; ими кололи, а не рубили; рукоятка такыхъ М. была сравнительно короткая, что подало поводъ къ предположенію о малой величинѣ рукъ у изготовлявшихъ эти М. народа. У насъ въ Россіи бронзовые М. находили рѣдко, болѣе на зап. и юго-зап. окраинахъ, въ Финляндіи, Польшѣ, Подоліи. Встрѣчаются они иногда и на Кавказѣ, но въ формахъ много типа, сходныхъ съ ассирійскими. Уже въ древнѣйшихъ, скивскихъ курганахъ М. оказываются изъ желѣза, хотя по формѣ они еще отчасти напоминаютъ бронзовые; рукоятка ихъ обыкновенно обкладывалась мѣдью, золотомъ или костью. Нѣкоторые желѣзные М. съ обожженными бронзовою рукоятками или съ кольдмомъ на верху послѣдней, найденные на Кавказѣ, напоминаютъ восточныя или древне-греческія формы (изъ Ассиріи, Микенъ). Древнѣйшіе желѣзные М., найденные въ Западной Европѣ (Скандинавіи, свѣ. Германіи)—довольно грубой работы и похожи на косари или даже на косы. Постепенно форма и работа желѣзныхъ М. совершенствуется; у кельтовъ въ Галльштадтскомъ могильникѣ, въ поселеніи La Tène, на Невшательскомъ озерѣ въ Швейцаріи, они хотя и подражаютъ еще отчасти въ своей формѣ бронзовымъ, но получаютъ большую величину и другія отличія. Мечъ римлянъ былъ короткій; у германцевъ, рядомъ съ короткимъ мечемъ - ножемъ (scramasax), употреблявшимся и для метанія, были въ ходу длинныя (собственно кельтскіе) М. (spatha), съ перекладной и съ конечной, треугольной или полуовальной шишкой (набалдашникомъ) на рукояткѣ. Желѣзный стержень рукоятки оправлялся въ дерево, кость, рогъ, золото, и эта оправа украшалась еще иногда гранатами и другими камнями. Въ Скандинавіи такіе М. характеризуютъ собою эпоху примѣрно съ III по VII в. по Р. Хр.; позже, съ VIII по X в., М. становятся массивнѣе, шире, рукоятки

ихъ солиднѣе; они дѣлаются только изъ желѣза, часто украшаемаго серебряной насѣлкой. Дальнѣйшее развитіе М. на Западѣ состояло въ томъ, что перекладина рукоятки стала дѣлаться длиннѣе и тоньше, а набалдашникъ меньше, такъ что М. съ рукояткой сталъ представлять болѣе подобіе креста. При этомъ клинокъ постепенно суживался, дѣлался легче, а рукоятка, сравнительно съ клинкомъ, длиннѣе. Еще позже, въ XIII в., перекладниѣ стали придавать изогнутую форму, вышуклую книзу, къ клинку а, иногда и кверху, къ рукояткѣ; съ XV-го столѣтія стали придѣлывать кольца или овальныя пластинки, которыя впоследствии развились въ сложные эфесы, защищавшіе руку и отчасти еще сохранившіеся на новѣйшихъ шпагахъ. Въ средніе вѣка и позже продолжалъ, впрочемъ, употребляться и болѣе массивныя М., иногда даже такіе, что ими можно рубить только держа ихъ обѣими руками. Въ Россіи древнѣйшіе желѣзные М. были, повидимому, плохого качества, и рѣдко сохранялись въ могилкахъ. Въ періодъ древнихъ могильниковъ и кургановъ, у крайней мѣрѣ въ средней Россіи, М. не были, повидимому, распространены. Впрочемъ, въ нѣкоторыхъ (иногда очевидно княжескихъ) курганахъ X и послѣдующихъ вѣковъ (въ Петербургской, Курляндской, Смоленской, Черниговской, Орловской, Казанской губ.) были найдены большіе М., съ рукояткой, часто украшенной серебряной насѣлкой, совершенно скандинавскаго типа. Съ другой стороны, М., хранящіяся въ искомомъ Троицкомъ соборѣ и приписываемые князьямъ Довмонту и Гаврилу Псковскому, представляютъ полнѣйшее сходство съ западно-европейскими XIII—XIV вѣковъ и, очевидно, иностраннаго происхожденія (за однимъ есть даже лагиска на надпись). Прямые М. рано были вытѣснены въ Россіи саблями. Прямые М. были извѣстны и на Востокаѣ, въ Индіи, Китаѣ, а также въ Африкѣ, гдѣ мѣстами, напримѣръ въ Абессиніи, у туареговъ Сахары, они употребляются еще и теперь, въ формахъ, напоминающихъ М. крестоносцевъ. Особый центръ распространенія М. составляетъ Малайсійскій архипелагъ, гдѣ у даяковъ, бугизовъ и др. встрѣчаются своеобразныя, прямыя и кривыя, часто расширяющіяся къ концу формы мечей и шашекъ. Изогнутые М., съ выпуклымъ или выгнутымъ лезвиемъ были извѣстны также у грековъ (kopis); въ Индіи и въ другихъ мѣстахъ они были отчасти первообразными нѣкоторыхъ позднѣйшихъ формъ ятагановъ и имъ подобныхъ оружія.—М. обыкновенно носится въ ножнахъ, первоначальная форма которыхъ—кольцо, прикрѣпленное къ поясу, браслету и т. п. У многихъ народовъ ножны состоятъ изъ одной деревянной пластинки, соединенной съ двумя плоскими кольцами, такъ что М. является замкнутымъ только со стороны ближайшей къ тѣлу; полныя ножны являются уже позже. М. носится различно, болѣею частью на поясѣ, на лѣвой или правой сторонѣ или спереди (какъ кинжалъ, напримѣръ на Кавказѣ). Большинство народовъ, повидимому, носятъ М. на лѣвой сторонѣ, но римляне, напримѣръ, носили его на

правой, для того, чтобы правою рукою можно было скорѣе его обнажить, не встрѣчая препятствія въ щитѣ, носимаго на лѣвой рукѣ.

Д. А.

**Мечь Духовный** — заглавіе многихъ религіозно-полемическихъ русскихъ произведеній XVII и XVIII вѣковъ. Наибольшей извѣстностью пользуется «М. Духовный» Лазаря Барановича (іев. изданія, 1666 и 1686 г.). Подробн. объ этомъ соч. см. въ изслѣдованіи профессора Н. Сумцова о Лазарѣ Барановичѣ (1885). Въ 1690 г. въ Москвѣ вышелъ «Мечъъ Духовный» братьевъ Лихудовъ, направленный противъ католическихъ вѣрованій. Отъ православныхъ заглавіе «М. Духовный» перешло къ раскольникамъ. Раскольническія сочиненія съ такимъ заглавіемъ упоминаются въ «Исторіи русскаго раскола» митрополита Макарія (стр. 261), въ «Раскольнической Библиографіи» Павла Любопытнаго (стр. 48) и въ XII кн. «Кіевской Старины» (1895 г.).

А. С.—оз.

**Мечъ-рыба** (*Xiphias gladius* L.)—рыба изъ сем. Xiphiidae, отряда колючекрыльхъ костистыхъ рыбъ (*Acanthopteri*), отличается верхнею челюстью, вытянутою въ видѣ длиннаго мечевиднаго отростка, достигающаго приблизительно  $\frac{1}{2}$  длины тѣла; нижняя челюсть заостренная. Тѣло вытянутое, сильно сжатое съ боковъ. Зубовъ нѣтъ. Кожа шероховатая, на брюхѣ съ многими мелкими костяными пластинками. Спинной плавникъ впереди очень высокій; средняя часть его (какъ и заднепроходнаго плавника) съ возрастомъ изнашивается и исчезаетъ. Верхняя часть тѣла темнаго стальнаго синяго цвѣта; брюхо блѣое. Достигаетъ въ длину болѣе 3 м., водится въ Средиземномъ морѣ и Атлантическомъ океанѣ, у береговъ Европы и Африки, равно какъ въ Индійскомъ океанѣ; въ юнѣ и іюлѣ подходитъ къ берегамъ; мясо употребляется въ пищу. Плавать чрезвычайно быстро и пользуется своею мечевидною челюстью, какъ оружіемъ, нападая даже на китовъ. Иногда вонзаетъ свой М. даже въ стѣны кораблей.

В. Ф.

**Меша** (Меса)—моавитскій царь, упоминаемый въ Библии (IV Цар., 3, 4), отъ котораго до насъ дошла большая надпись—одна изъ древнѣйшихъ (IX в. до Р. Х.) и важнѣйшихъ памятниковъ семитической эпиграфики, открытій нѣмецкимъ миссіонеромъ Клейномъ въ 1868 г. въ Дибанѣ (библейскій Дибонъ), мѣстности къ В отъ Мертваго моря, въ области древняго Моава. Соперничество нѣмцевъ и французовъ привело къ тому, что бедуны разбили камень на части и подѣлили между собой, полагаютъ, что онъ обладаетъ чудесными свойствами, приносящими счастье владѣльцу. Драгоману франц. консульства Клермону-Ганно, а затѣмъ англійскому капитану Воррену, съ большимъ трудомъ и за большую сумму, удалось приобрести у бедуновъ нѣсколько крупныхъ и множество мелкихъ фрагментовъ камня. Съ помощью эстампажа, снятаго, по его порученію, однимъ арабомъ до разрушенія камня, Клермону-Ганно удалось соединить разрозненные фрагменты, возстановить и разорвать большую часть надписи. Его изданіе: «La stèle de Méša, roi de Moab»

(П. 1870) вызвало цѣлую литературу; благодаря совокупнымъ усиліямъ знаменитѣйшихъ сѣмиологовъ новѣйшаго времени, надпись была тщательно и всесторонне изслѣдована, и за нею признано первое мѣсто въ ряду древне-семитическихъ надписей. Въ настоящее время надпись М. (такъ наз. «стѣла М.») находится въ Луврѣ; она высѣчена на черномъ базальтѣ и имѣетъ 34 строки. Въ дошедшей до насъ части М. повѣствуетъ о своихъ войнахъ съ Израилемъ, о своихъ побѣдахъ, о завоеваніи израильскихъ гор. Атарова, Нево и Іассы, о своихъ постройкахъ, сооруженіяхъ и прочихъ дѣяніяхъ. Какъ видно изъ упомянутыхъ въ надписи городовъ и мѣстностей, большая часть которыхъ встрѣчается и въ Ветхомъ Заветѣ, М. завоевала для своего народа территорию къ сѣверу отъ Арнона, служившую въ теченіе многихъ вѣковъ предметомъ спора между Израилемъ и Моавомъ; онъ является, такимъ образомъ, *возстановителемъ* древнихъ границъ Моава и замѣчательнѣйшимъ изъ извѣстныхъ намъ моавитскихъ царей. Успѣхи М. вызвали противъ него *коалицію*, изъ израильскаго царя Іорама, іудейскаго—Іосафата и подчиненнаго послѣднему намѣстника Эдома (Идумеи). Объ этомъ, равно какъ и о дальнѣйшей судьбѣ М., мы узнаемъ изъ Библии (IV кн. Царствъ 3, 4—27); союзники обогнули Мертвое море съ юга и, пройдя Эдомитскую пустыню, вторглись въ Моавию съ наименѣе защищенной стороны; разбивъ на границѣ моавитянъ, они предали страну страшному опустошенію и заперли М. въ горной крѣпости Киръ-Харешетъ. Доведенный до крайности, М. сдѣлалъ попытку пробиться съ отборнымъ отрядомъ, но неудачно; не видя ни откуда спасенія, онъ взялъ сына своего, первенца и наследника престола, и на стѣнѣ крѣпости, предъ глазами осажденныхъ и осаждающихъ, принесъ его въ жертву Хамосу, верховному богу Моава, чтобы умилостивить его гнѣвъ. Изъ разсказа Библии неясно, что произошло вслѣдъ за этимъ; тамъ говорится только объ отступленіи союзниковъ и снятіи осады. Отсутствие въ надписи упоминанія объ этой экспедиціи служило главнымъ основаниемъ, заставлявшимъ ученыхъ относить время сооруженія этого памятника къ царствованію Охозіи или къ первымъ годамъ Іорама, т. е. ко времени, *предшествующаему* упомянутой въ Библии экспедиціи. Это мнѣніе, высказанное уже первыми изслѣдователями надписи, господствуетъ въ наукѣ и до сихъ поръ. Но въ новѣйшее время Клермонтъ-Ганно обратилъ вниманіе на то, что реставрированная имъ стѣла М., въ ея нижнѣйшемъ видѣ, имѣя, приближительно, ту же самую ширину и толщину, какъ и находящаяся въ томъ же Луврскомъ музеѣ египетскія и ассирійскія стѣлы, значительно ниже пхъ, т. е. представляетъ, можетъ быть, только верхнюю часть стѣлы, которая въ первоначальномъ ея видѣ должна была быть *еще выше*. Въ дошедшей до насъ части надписи могло, такимъ образомъ, заключаться повѣствованіе о походѣ противъ М. союзныхъ царей, что подтверждается слѣдующимъ: 1) названіе «*Высота Спасенія*», которое М. далъ воздвигнутому имъ въ честь

Хамоса памятнику, содержать прямой намек на осаду союзниками Кирь-Харешета и спасеніе М. отъ грозившей ему гибели; 2) на тѣ же факты указываютъ и приведенные въ надписи мотивы этого сооружения: «я воздвигъ высоту эту въ честь Хамоса въ Кархо \*), Высоту Спасенія, ибо онъ (т. е. Хамосъ) спасъ меня отъ всѣхъ царей (по другому чтенію — «враговъ») и далъ мнѣ наслаждение видѣть гибель всѣхъ моихъ ненавистниковъ»; 3) указанные въ первыхъ двухъ пунктахъ названіе и мотивы сооружения воздвигнутаго М. памятника рѣшительно противорѣчатъ всему содержанию сохранившейся части надписи, которая повѣствуетъ только о побѣдахъ и завоеваніяхъ и ничего не говоритъ о спасеніи М. отъ великой угрожавшей ему опасности. Въ историческомъ отношеніи надпись М., бросая яркій свѣтъ на взаимныя отношенія Израиля и Моава около половины IX вѣка до Р. Х., представляетъ важнѣйшій документальный источникъ до-пльнѣйшей эпохи израильской исторіи, дополняющій и подтверждающій библейское повѣствованіе. Въ филологическомъ отношеніи надпись М. является единственнымъ до сихъ поръ извѣстнымъ памятникомъ моавитскаго языка. Въ палеографическомъ отношеніи надпись М. представляетъ намъ древнѣйшую форму семитическаго алфавита, восходящую къ IX вѣку до Р. Хр., п, такимъ образомъ, является прототипомъ всѣхъ алфавитовъ, происшедшихъ отъ древне-семитическаго, какъ восточныхъ, такъ и западныхъ.

**Литература** о надписи М. весьма обширна. Библиографію до 1879 г. см. въ изд. Héron de Villefosse, «Notice des monuments provenant de la Palestine et conservés au musée du Louvre» (П., 1879). Послѣднее изданіе — Smend und Socin, «Die Inschrift des Königs Mesa von Moab» (Фрейбургъ, 1886). Рецензии: Clermont-Ganneau, «La stèle de Méša» («Journal Asiatique», янв., 1887); Renan, «L'inscription de Méša» («Journal des Savants», мартъ, 1887); Nöldeke въ «Literarisches Centralblatt» (1887, № 2). Новѣйшая литература: A. Lövy, «The apocryphal character of the Moabite stone» («Scottish Review», апр., 1887); здѣсь подвергнута сомнѣнію подлинность надписи М., но аргументація Левы совершенно опровергнута Clermont-Ganneau; «The Moabite stone» («Contemporary Review», авг., 1887); Cloir, «The Moabite stone and the extent of the missing parts» («Palestine Exploration Fund», 1889); Davis, «The Moabite stone and the hebrew record» («Hebraica», 1890). На русскомъ языкѣ: Хвольсонъ, «Новооткрытый памятникъ царя М.» («Христ. Чтеніе», 1870); Гаркави, «Объ историч. значеніи надписи моавитскаго царя М.» (СПб., 1870). *И. С.*

**Мѣша** (Миоша тожъ)—рѣка Казанской губ., беретъ начало въ Мамадышскомъ у., протекаетъ съ большими извилинами по нему и по Лаишевскому у. и впадаетъ въ Каму съ прав. стороны при дер. Епанчиной. Длина М. до 250 в., ширина 5—10 саж., глубина 2—4 арш.,

но въ половодье ширина доходить до 150 саж., а глубина до 4 саж. М. главнымъ образомъ служитъ механическому силую для многочисленныхъ мельницъ; сплава же на ней никогда не бываетъ; погрузка производится рѣдко и то въ самомъ устьѣ. М. замѣчательна въ томъ отношеніи, что при заботахъ о снабженіи Казани питьевою водою (вода въ Казанкѣ известковата, а въ оз. Кабанѣ подвержена сильному цвѣтению) гидротехники неоднократно останавливались на мысли соединить М. каналомъ съ оз. Кабанами, что близъ Казани, но тщательныя изслѣдованія показали, что подобный каналъ не далъ бы воды г. Казани, а, напротивъ, осушилъ бы оз. Кабаны. Берега М. пологие и покрыты лѣсомъ. *Л. В.*

**Менедъ-Али** или *Недзеръ*—городъ въ Багдадскомъ владѣніи въ Азіатской Турціи, къ Ю отъ Гиле, на Неджевскомъ оз., съ населеніемъ около 12000 чел. и съ надгробной мечетью Али, къ которой на помянутое путешествуютъ богомольные шииты.

**Менель** (Pierre-François-André Méchain 1744—1804)—французскій астрономъ. Сначала, подобно отцу своему, сдѣлался архитекторомъ; вскорѣ, однако, несчастное разореніе отца принудило его ѣхать въ Парижъ и искать мѣста; послѣ разныхъ неудачныхъ попытокъ онъ представился Лаланду, который замѣтилъ дарованія молодого человѣка и опредѣлилъ его астрономомъ-гидрографомъ при депо морскихъ картъ. М. занимался морскими съемками по берегамъ Франціи, вычислялъ наблюденія маркиза Шабера въ Средиземномъ морѣ. Съ 1772 г. устроился въ Парижѣ при военной обсерваторіи и здѣсь производилъ множество наблюденій, открылъ нѣсколько кометъ, вычислялъ ихъ орбиты, равно орбиту только что открытой Гершелемъ планеты Уранъ и пр. Съ Кассини и Лежандромъ М. опредѣлилъ относительное положеніе парижской и гриничской обсерваторій, въ теченіе 7 лѣтъ состоялъ вычислителемъ и редакторомъ астрономическаго календаря «Connaissance des temps» (1788—94). Въ 1795 г. назначенъ произвести градусное измѣреніе на Ю Франціи и продолжилъ его до Боларскыхъ о-вовъ. Здѣсь онъ взялся за наблюденія съ обычною энергіею, но отъ чрезмѣрныхъ лишеній и трудности умеръ близъ тригонометрической точки въ Каstellione. М., кромѣ упомянутыхъ томовъ астрономическаго календаря, печаталъ очень мало, но труды его по градусному измѣренію изложены Деламбромъ въ «Base du système métrique décimal». Биографическія свѣдѣнія помѣщены въ «Monatliche Correspondenz» Чаха (т. II.). *В. В. В.*

**Менхуце**—мст. Ковенской губ., Шавельскаго у., при руч. Воверка. Дворовъ 32, жит. 305 чел. Костель, богадѣльня, школа, лавка.

**Менхедъ** (озн. гробница) — главный городъ персидскій провин. Хорассанъ, на р. Тежденѣ, въ хорошо орошенной, плодородной мѣстности; важнѣйшій городъ въ сѣв.-вост. Персіи, такъ какъ лежитъ въ узлѣ нѣсколькихъ торговыхъ путей. Множество каравансараявъ, грандіозная главная мечеть М.—Мекка шиптовъ и привлекаетъ множество паломниковъ. Отъ 70 до 80 тыс. жит. Ковры, шали, шелко-

\* Кархо (точное чтеніе этого слова неизвѣстно) — цитадель Дабоба, столицы М.

вья и др. ткани, стальные клинки, войлокъ. Благодаря близости и довольно удобнымъ путямъ, оживленная торговля съ нашимъ Закаспійскимъ краемъ; на мешкедскихъ базарахъ много русскихъ издѣій.

**Мещерниковъ** (Иванъ Алексѣевичъ)—воевода ХVII в.; выдвинулся во время осады Соловецкаго м-ря (1674—76), который былъ взятъ имъ. Въ концѣ 1676 г. М. былъ смѣненъ Волховскимъ, съ которымъ у него вышли пререканія по поводу сдачи монастырскаго имущества. Архм. Макарій и чернецъ Теокистъ обвиняли М. въ ограбленіи монастыря, а новый воевода оказывалъ ему «всевозможныя притѣсненія», на которыя онъ и жаловался государю. Изъ напечатаннаго въ «Чтеніяхъ Моск. Общ. Ист. и Др. Росс.» дѣла не видно, чѣмъ оно кончилось; неизвѣстно и время смерти М.

**Мещерниковы**—дворянскіе роды. Артемій Рахманинъ М. служилъ при Грозномъ по Ростову. Его сынъ Иванъ убитъ въ Тузѣ Волотниковымъ. О внуцѣ послѣдняго Иванѣ Алексѣевичѣ см. выше. Родъ М. внесенъ въ VI ч. род. кн. Тульской губ. (Гербовникъ, III, 37). Другой родъ М. болѣе поздняго происхожденія.

**Мещерская** (княгиня Софія Сергѣевна, 1775—1848)—писательница, рожд. Всеволожская, была въ 30-хъ годахъ предсѣдательницей дамскихъ попечит. комитетовъ о тюрьмахъ въ Петербургѣ. М. принимала участіе въ переводѣ разныхъ брошюръ, печатавшихся въ 20-хъ и 30-хъ годахъ и предназначенныхъ для назидательнаго популярнаго чтенія. Таковы, напр.: «Три разговора священника съ своими прихожанами о истинномъ пути къ спасенію»; «Бодრствующій христіанинъ»; «Воинъ царя земного во всеоружіи царя небеснаго» и мн. др. См. Библейскія общ. (II, 703).

**Мещерскіе**—княжескій родъ, происходящій, по Бархатной книгѣ, отъ пиринскаго кн. Вахмета Усейновича, «засѣянаго» въ Мещерѣ въ 1298 г. Его сынъ Беклемишъ крестился, съ именемъ Михаила. Потомки его до 1398 г. сохраняли за собою владѣніе Мещерою. Въ XVI и XVII в. весьма многие М. были полковыми и городовыми воеводами. Кн. Никифоръ Федоровичъ († 1653) усмиралъ въ 1650 г. новгородцевъ и псковичей. Кн. Федоръ Васильевичъ (1698—1756) былъ членомъ военной коллегіи и сиб. оберъ-командантомъ, кн. Петръ Сергѣевичъ (1779—1856)—сенаторомъ; о его сынѣ Елимиѣ см. ниже. Кн. Николай Петровичъ (род. въ 1829 г.) былъ попечителемъ московскаго учебнаго округа; о братѣ его Владимірѣ—см. ниже. Кн. Платонъ Степановичъ (1713—99) былъ правителемъ Малороссіи (1769—75), намѣстникомъ казанскимъ, симбирскимъ, пензенскимъ и вятскимъ, ген.-губернаторомъ казанскимъ (1797—99). Родъ кн. М. внесенъ въ V ч. род. кн. Калужской, Костромской, Курской, Московской, СПб., Тульской, Черниговской и Полтавской губ. (Гербовникъ, II, 8).

**Мещерскій** (Арсеній Ивановичъ)—русскій пейзажистъ. Учился (1844—57) въ Петербургѣ въ академіи художествъ, гдѣ руководителемъ по живописи пейзажа былъ въ то время С. М. Воробьевъ (сынъ извѣстнаго

М. Н. Воробьева). Будучи еще ученикомъ, М. отправился въ Швейцарію къ знаменитому А. Калъму и отчасти усвоилъ его направленіе, сказавшееся потомъ и въ картинахъ, содержаніе которыхъ взято изъ природы, несходной со швейцарской. Золотую медаль съ правомъ поѣздки за границу на казенный счетъ М. получилъ за швейцарскій видъ (лѣды въ Ландекѣ). М. написалъ очень много картинъ изъ русской природы, выбирая мотивы самаго разнообразнаго содержанія какъ на сѣверѣ, въ Финляндіи, такъ и на югѣ въ Крыму и на Кавказѣ. Онъ писалъ и собственно пейзажи, а также приморскіе и морскіе виды, лѣды и снѣга, роскошную растительность и скалы и т. д. Кисть его свободная, но довольно законченная, тона гармоничныя, общее впечатлѣніе картинъ пріятное. Однако, его картины недостаточно характерно изображаютъ избранную природу, его тона болѣе или менѣе условны и повторяются. У него есть пріобрѣтенный стиль, отъ котораго новая изучаемая имъ мѣстность или мотивъ уже отклонить его не могутъ. Изъ его картинъ назов. «Зимній вечеръ въ Финляндіи» (на всемірной выставкѣ въ Парижѣ, 1867). Эта картина показываетъ большое вліяніе Калъма на М. «Побережье Нарвскаго залива» (1886), «Пейзажъ», «У Кавказскихъ береговъ Чернаго моря» (1889), «Прибой», на выставкѣ въ акад. художествъ. У М. много учениковъ и ученицъ.

**Мещерскій** (князь Владиміръ Петровичъ)—публицистъ и беллетристъ, род. въ 1839 г., по матери внукъ Н. М. Карамзина, воспитывался въ имп. уч. правовѣдѣніи, былъ полицейскимъ стражникомъ и уѣзднымъ судьей въ СПб., чиновникомъ особыхъ порученій при мн. внутреннихъ дѣлъ. Въ настоящее время состоитъ въ званіи камергера и причисленъ къ мн. нар. пров. Первый литературный трудъ его: «Россія подъ перомъ замѣчательнаго чловека», появился въ «Русск. Вѣстн.» конца 60-хъ г. Выступалъ и драматургомъ, и романсистомъ; его комедія «Милліонъ» въ свое время имѣла успѣхъ. Значительной распространенности достигли его по преимуществу сатирическіе, романы изъ великосвѣтской жизни, изд. иногда подъ ниц. *К. В. М.*: «Женщины изъ петерб. большаго свѣта», «Одинъ изъ нашихъ Бисмарковъ», «Лордъ Апостолъ въ петерб. большомъ свѣтѣ», «Хочу быть русскою», «Тайны современнаго Петербурга», «Ужасная женщина», «Реалисты большаго свѣта», «Князь Нони», «Графъ Обезьяниновъ», «Ужасная ночь» и др. Определенную окраску дѣятельности М. дало изданіе имъ газ. «Гражданинъ» (IX, 501), съ 1895 г. выходящей 2 раза въ недѣлю. М. принадлежатъ еще: «Очерки нынѣшней общественной жизни въ Россіи» (СПб., 1868), «Въ узлу времени» (1879) и др.

**Мещерскій** (князь Елимиѣ Петровичъ)—поэтъ (1808—1844), писавшій на французскомъ языкѣ, служилъ при русской миссіи въ Туринѣ и Парижѣ. Написалъ: «De la littérature russe» (рѣчь, Марсель, 1830), «Lettres d'un russe adressées à MM. les rédacteurs de la Revue Européenne» (Ницца, 1832; безъ имени), «Les Boréales» (переводы въ стихахъ изъ русскихъ поэтовъ;

П., 1839), «Artémond Matwéief. Tableau-scène» (въ стихахъ, Кюссе, 1843), «Les roses noires» (П., 1845), «Les poètes russes, traduits en vers français» (съ краткимъ биограф. очеркомъ М. и его рѣчью о русской литературѣ, П., 1846) и др. Ср. Р. Niboyet, «Elin, histoire d'un poète russe» (П., 1852; 2 изд., 1859).

**Мещерскій** (князь Иосифъ Александровичъ, † 1884) — старшій членъ моск. межевой канцелярш; напис. «Исторію государственнаго межевого архива» (въ «Соврем. Лѣтописи», 60-хъ гг.), участвовалъ въ составленіи полнаго сборника межевыхъ законовъ, съ разъясненіями, и редактировалъ 2-е изданіе «Межевого Сборника». Ему же принадлежатъ: «Поземельная книга 100 лѣтъ назадъ и теперь» («Москвичъ», 1868, № 33). «Константиновское межевое училище» («Рус. Архивъ», 1877, I) и перев. изъ Мольера «Версальскій экспромптъ» («Рус. Мысль», 1830, кн. 8). Некрологъ его въ «Межевомъ Журн.» (1884, № 5).

**Мещерскій** (Николай Федоровичъ, 1826—1889) — военный юристъ, получилъ образованіе въ военно-аудиторскомъ училищѣ, былъ военнымъ судебнымъ слѣдователемъ, потомъ смотрителемъ сиб. семеновскаго военнаго госпиталя. Кромѣ журнальныхъ статей, написалъ: «О возникновеніи и развитіи въ Россіи военно-судебныхъ учреждений».

**Мещеряки**. — Въ древней Руси Мещерской обл. называлась четыре сѣв. уѣзда нынѣшней Рязанской губ., по сѣв. сторону Оки, называемую и нынѣ Мещерской стороной, вмѣстѣ съ сѣверными уѣздами Тамбовской губ. (гдѣ еще въ XV в. упоминаются Мещерскія волости) и зап. уѣздами Пензенской губ. Кромѣ того, Мещера упоминается и въ предѣлахъ бывшаго Казанскаго царства, на правой сторонѣ Волги, въ нынѣшней Пензенской и Симбирской губ. Эта вост. Мещера, повидимому, рано отатарилась, и послѣ покоренія Казанскаго царства бѣжала за Волгу, въ предѣлы нынѣшней Уфимской и Пермской губ. Рязанско-тамбово-пензенская Мещера нынѣ совершенно обрусѣла, хотя мѣстами еще и отличаетъ себя ятмъ названіемъ. Сохранили свою обособленность только уфимскіе и пермскіе М., живущіе рядомъ съ башкирами, входившіе до 1864 г. вмѣстѣ съ ними, въ составъ башкиро-мещерскаго войска, а позже обращенные въ крестьянъ, говорящіе и одѣвающиеся по-башкирски и исповѣдующіе болѣею частью мусульманство. Всего ихъ насчитывается около 140000 чел. Они различаютъ себя отъ башкиръ, которые относятся къ нимъ не совсѣмъ дружелюбно. Часть М., православные и сближаются мало по малу съ русскими. По своему типу, М. нѣсколько отягчаются отъ башкиръ: они средняго роста (165 стм.), болѣею частью крѣпкаго сложения, темноволосые, съ карими глазами; борода вырастаетъ поздно; форма черепа—мезоцефалическая или брахицефалическая. Это—осѣдлый, домовитый народъ; деревни ихъ довольно хорошо обстроены и состоятъ изъ деревянныхъ и даже каменныхъ избъ. Занимаются М. почти исключительно хлѣбопашествомъ; ремеслъ у нихъ почти нѣтъ. Предпочитають пищу мясную и молочную, ѣдятъ и конину, но въ послѣднее

время стали оставлять; кумыса не пьютъ, а употребляютъ чай, съ медомъ или изюмомъ, или суррогатъ чая—«смагрушку». Добродушны, но нравственность у нихъ, какъ говорятъ, невысока; сутяжничество—обычное явленіе. Желаются не ранѣе 20 лѣтъ; множество теперь выходить изъ обычая; разводъ сравнительно легокъ. Большая часть работъ лежитъ на женщинахъ; мужъ—глава семьи; вторымъ лицомъ въ семьѣ является мать мужа. Хоронятъ умершихъ въ тотъ же день, въ сидячемъ положеніи; на похоронахъ присутствуютъ одни мужчины; на 7 и 40 день совершаются поминки. Въ могилу кладутъ, между прочимъ, прутья, дѣтямъ—хлѣбъ и молоко, женщинамъ—рукодѣла. Обыкновенно М. считаютъ по происхожденію финнами, только отатарившимися; другіе видятъ въ нихъ преобладаніе монгольско-тюркскихъ чертъ и считаютъ недоказаннымъ ихъ финское происхожденіе. Д. А.

**Мещерякъ** (Матвій)—казацкій атаманъ, сподвижникъ Ермака Тимофеевича; остался единственнымъ атаманомъ послѣ гибели Ермака и, ставъ во главѣ уцѣлѣвшихъ казаковъ, вмѣстѣ съ стрѣльцами головою, Ив. Глуховымъ, вывелъ ихъ за «Камень». Встрѣтившись съ воеводою Ив. Мансуровымъ, шедшимъ въ Сибирь, на 7 турѣ, онъ вернулся съ нимъ назадъ, помогая построить новую крѣпость при впаденіи Тобода въ Иртышъ и палъ въ битвѣ подъ Тоболомъ противъ Сейдака Бекбулатовича (1585). В. Р.—ъ.

**Мещовскій** (А.) — авторъ нѣсколькихъ стихотвореній, помѣщавшихся въ журналахъ начала нынѣшняго столѣтія. Ни имя его, ни годы рожденія и смерти неизвестны. Былъ содѣлать въ Сибирь, о чемъ упоминаетъ В. А. Жуковский въ письмѣ къ Александру Ивановичу Тургеневу. Стихотвореніе М.: «Посланіе къ артельнымъ друзьямъ», помѣченное 1817 г., вызвало подозрѣнія министра нар. проsv. А. С. Шишкова, обратившагося по поводу его съ письмомъ къ имп. Александру I («Записки адмир. А. С. Шишкова»). Другое стихотвореніе М., «Уединеніе», напечатано въ книгѣ: «Избранныя сочиненія изъ Утренней Зари. Труды благородныхъ воспитанниковъ университетскаго пансіона» (М., 1809). Ср. «Русск. Архивъ», 1867, № 5 и 6; 1868, № 6.

**Мещовскъ** — уѣздный гор. Калужской губ. въ 60 в. отъ губ. гор.; занимаетъ площадь въ 1 кв. в. и 43 дес. Жителей 5139 (2621 мжч. и 2518 жнщ.) православныхъ 4729, раскольниковъ 345, католиковъ 17, протестантовъ 10, евреевъ 22, проч. исповѣданій 16; дворянъ 210, духовныхъ сословій 72, почетныхъ гражданъ и купцовъ 412, мѣщанъ 3918, крестьянъ 506, проч. сословій 21. 2 собора и 3 церкви. Домовъ 508, изъ которыхъ 40 каменныхъ. 74 лавки, 13 трактировъ, 12 постоялыхъ дворовъ, 1 ренсковый погребъ. Щегинный заводъ, съ произв. на 15 тыс. руб., свѣчновосковой, на 3450 руб., и салотопенный, на 2250 руб. Ремесленныхъ заведеній 19, съ выработкой издѣлій на 14575 руб. Ярмарокъ 3; привезено товаровъ на 125700 руб., продано на 68300 руб. Доходы городскіе въ 1895 г. 12292 руб., городскіе расходы 11565 руб., изъ нихъ на гор. управленіе 2250 руб., на учеб-

ныя заведенія 1472 руб., на медицинскую часть 160 руб., на полицію 1915 руб., на пожарную команду 1245 руб. Средняя цифра городскихъ доходовъ: въ 1819—53 г. 5500 р., въ 1858—63 г. 6800 руб., въ 1870—74 г. 9400 руб., въ 1875—79 г. 12000 р., въ 1880—84 г. 12600 р., въ 1885—89 г. 12517 р., въ 1890—1894 г. 12363 р. Запасный городской капиталъ—1460 р. Женская прогимназія, духовное училище и 2 низшія училища (318 мал. и 114 дѣв.). Въ городской больницѣ 36 кроватей; при ней 1 врачъ, 1 женщина-врачъ, 2 фельдшера, 1 фельдшерница и 1 акушерка. Купцовъ, торгующихъ въ городѣ, 98; торговыхъ заведеній 16.

*Исторія М.* По Степенной книгѣ М., существовалъ еще въ XIII в., но въ лѣтписяхъ впервые упоминается въ XV в., подъ именемъ Мезцескъ, Мезенкъ, Мезеческъ, Мешерскъ. Въ XIV в. подпала подъ власть Литвы; по перемирію 1503 г. отошелъ къ Москвѣ, при чемъ владѣтелямъ его, князьямъ мезецкимъ разрѣшено было служить «и съ своими отчинами, кому хотѣть». Въ 1584 г. крымцы и ногайцы сильно опустошили окрестности М., но не могли взять самаго города, укрѣпленнаго деревянною стѣною съ шестью башнями. При Василіи Шуйскомъ М. успѣшно сопротивлялся нападенію самозванца, но убѣдъ его постоянно былъ разоряемъ мятежниками. Въ первые годы царствованія Михаила Феодоровича на него не разъ нападали поляки и грабили окрестности, а въ 1617 г. овладѣли даже самымъ городомъ. Въ 1708 г. М. присланъ къ Смоленской, въ 1719 г. — къ Калужской провинціи, а въ 1776 г. сдѣланъ уѣзднымъ городомъ Калужской губ.

*В. Р.—гг.*

*Мещовскій уѣздъ* только незначительной частью соприкасается, на С, съ Юхновскимъ у. Смоленской губ. Площадь у.—2441 кв. в., наибольшая длина 75 вер. отъ СВ на ЮЗ, наибольшая ширина 63 версты съ З на В. Подъ сушей 251635 дес. Устройство поверхности: рельефъ площади у. слабо выраженъ, почти вся площадь у. представляется равномерную плоскую возвышенность, съ абсолютной высотой до 100—110 сажень. Только на западной окраинѣ у. изъ Мосальскаго у. подходит значительная града холмовъ, поднимающихся до 125—145 сажень, такъ что сѣв. и зап. окрестности гор. Серпейска представляютъ самую высокую часть М. у. Здѣсь приходится водораздѣль многихъ рѣкъ. Развитие среднего рельефа выражается числами 30—35 саж., кромѣ западной окраины, у Серпейска, гдѣ разница высотъ достигаетъ 50—60 саж. На сѣверѣ у., въ углу, граничащемъ съ Юхновскимъ у., выступаютъ пласты нижняго горизонта горнаго известняка каменноугольной системы, съ отпечатками *Stygnaria fcoides*. По р. Серенѣ, начинающей отъ города Мещовска, тѣже выходы стигмаріеваго известняка и только отъ Жилковой, уже въ предѣлахъ Козельскаго у., являются выходы угленоснаго яруса.—На Ю, въ бассейнѣ рѣки Брыни, отъ Сухиничъ и до р. Жлэдры, сплошь тянутся выходы угленоснаго яруса, прикрытаго отчасти низки. горнымъ известнякомъ, такъ что въ окрест-

ностяхъ Наумова, Брыни, Попкова и Охотнаго встрѣчается каменный уголь и его спутники, бѣлые пески и черныя углистые глины. Поверхъ этой геологической основы находимъ разбросанныя лоскуты болѣе новыхъ отложений. У самаго гор. Мещовска, къ З и СВ отъ него, находятся довольно крупныя лоскуты юры, яруса келловей. Къ югу отъ Попкова, при самомъ южномъ концѣ у., выходы мѣловой системы. И вся западная окраина М. у. представляетъ отложение мѣловой системы. Кромѣ того, вся площадь М. у. обильно усыпана валунами и покрыта валунными глинами. Полезными ископаемыми М. у. бѣденъ. Близъ с. Попкова, на р. Брыни, есть старыя заброшенные рудники бурого жолѣзняка. Близъ пос. Брынский Хуторъ бурый жолѣзнякъ, содержащій до 57,67% желѣза. Добыча до 50000 пд. ежегодно. Встрѣчается песчанникъ. Жерновой камень близъ Серпейска. Мягкій мергель и итѣнный жирный известнякъ по берегамъ р. Брыни. Плотныя кирпичныя глины, огнеупорныя, лежатъ на границѣ южнаго у. Въ бассейнѣ р. Рессы лежатъ крѣпкіе известняки. Нрѣдко попадаются очень яркія красочныя глины ярко-зеленаго и ярко-краснаго цвѣтовъ, каштаново-коричневаго и, наконецъ, пепельно-сѣраго, чернаго, синяго; въ послѣднихъ трехъ бывають охры. Всю восточную половину М. у. занимають лучшія почвы, темнолѣтныя суглинки, переходящія къ чернозему; по южной половинѣ они идутъ вдоль Козельской границы, а вдоль Жлэдринской границы лежатъ уже тоще суглинки, частью даже супески и пески. У Серпейска и вдоль западной границы лежатъ тяжелыя глины и холодныя суглинки. Рѣки: 1) Серена, лѣвый притокъ Жлэдры, беретъ начало у дерев. Потаповой и бѣжитъ сначала на В, затѣмъ къ Ю; берега высокие, долина узкая. Уровень воды—67—73 саж. Между притоками Серены упоминаемъ: Бол. Нпгу, Мал. Нпгу, Локнаву, Спячянку и Перемѣрку. 2) Р. Ресса течетъ въ самой возвышенной мѣстности, берега очень густо населены; впадаетъ въ Угру (длина 76 вер.). Принявъ Ужатонъ и Уссу, Ресса становится значительной рѣкой; Ресса интересна своимъ строго-меридиональнымъ направлениемъ. Уровень при верховьяхъ 80 саж., у Серпейска 77 и близъ Юхнова—70 саж. Значительный притокъ Угры, р. Березуй, проходитъ здѣсь по М. у до 40 в.; беретъ начало около почтовой станціи Сабуровщины и прорѣзаетъ сѣверо-восточный уголь у. 3) Брыни, верхнею частью своего течения, до впаденія въ бол. Брынское озеро, принадлежитъ сюда; беретъ начало у границы у., близъ села Глазова. На р. Брыни расположены Сухиничи, затѣмъ гор., важный торговый пунктъ. Самая центральная часть М. у. представляетъ рѣзкій водораздѣль рѣкъ и верховьевъ р. Неполудя и Неруча (пр. Волвы), р. Рессы, р. Серены, р. пр. Угры, р. Брыни; среди нихъ, какъ островъ, высится часть М. у. Жит. къ 1 января 1896 г. (безъ городовъ Мещовска и Серпейска) 120436 (58817 мач. и 61619 жнц.); православныхъ 117496, раскольниковъ 2890, католиковъ 8, протестантовъ 4, іудейскаго закона 16, проч. исповѣда-

ний 22; дворян 416, духовнаго сословія 786, почетн. гражданъ и купцовъ 525, мѣщанъ 1249, военнаго сословія 934, крестьянъ 116512, проч. сословія 14. Хлѣба собирается (въ среднемъ за 1883—1892): ржи 1790 тыс. пд., пшеницы 30 тыс. пд., овса 900 тыс. пд., ячменя 260 тыс. пд., гречихи 100 тыс. пд., гороха 35 тыс. пд., картофеля 520 тыс. пд. М. у. отличается отъ сосѣднихъ усиленнымъ производствомъ торговыхъ растений, преимущественно конопли; пенька вывозится отсюда къ медынскимъ кустарямъ. Распределение земли по даннымъ 1880 г.: у частныхъ владѣльцевъ 99723 дес., крестьянской 135303 дес., казенной 6 дес., церковной и монастырской 4157 дес., городской 1260 дес. По угодьямъ она распредѣлялась такъ (1861 г.): крестьянской надѣльной пахатной 103032 дес., усадебной и огородной 7181 дес., луговой 10415 дес., подъ лѣсомъ 7187 дес., остальная неудобная; владѣльческой пахатной 45252 дес., усадебной и огородной 2725 дес., луговой 9695 дес., подъ лѣсомъ 37451 дес., остальная неудобная. Фабрично-заводская дѣятельность совсѣмъ не развита: всего 3 сыроваренныхъ зав., на 11760 п. (1892). Въ отхожіе промыслы уходило (1894) 13986 чел., изъ нихъ мѣщ. — 12249; кустарными промыслами занималось 814 чел. (637 мѣщ.). Сельскихъ ирмарокъ 9; привезено на 202 тыс. р., продано на 82 тыс. р. Сумма мірскихъ сборовъ въ 1892 г. — 70149 р. Въ 1895 г. земскихъ доходовъ было 74486 р., расходовъ 79894 р., въ томъ числѣ на врачебную часть 14258 р., на народное образование 10135 р. и на земское управленіе 3680 р. Церквей 85; школъ всѣхъ разрядовъ 69; въ нихъ обучалось 2135 мал. и 466 дѣв. 2 больницы съ 18 кроватями и 1 приемный покой; 2 врача, 3 фельдшера и 2 акушерки. *Н. К.*

**Метонна** (Мѣтонна или Мѣтунна) — городъ на С. Лесбоса, въ древности, послѣ Митилены, значительнѣйшій городъ острова съ обширной гаванью. Во время пелопоннесской войны городъ былъ разграбленъ спартацами и болѣе уже не возвышался. Теперь на мѣстѣ его находится г. Моливо.

**Методій** — св., равноапостольный, старшій братъ св. Кирилла (XV, 116—119), вмѣстѣ съ которымъ много потрудился и пострадалъ на пользу просвѣщенія славянъ свѣтомъ христіанства.

**Методій** — св., патриархъ константинопольскій (842—846), родомъ смирнѣецъ. Въ 811 г. былъ посланъ патриархомъ Никифоромъ къ римскому папѣ Паскалію I; позже, обвиненный въ измѣнѣ, былъ, по приказанію имп. Михаила Косноязычнаго, подвергнутъ заточенію. Возведенный на патриаршій престолъ имп. Феодорою, М., для прекращенія иконоборческихъ смутъ, созвалъ въ Константинополѣ частный соборъ (842 г.), на которомъ восстановлено было иконопочитаніе и положено ежегодно въ первую недѣлю великаго поста совершать торжество православія.

**Методій** — епископъ, сначала г. Патарь и Олимпъ Липійскаго, потомъ Тира Финикійскаго, священномученикъ и отецъ церквей († въ 312 г.), одинъ изъ главныхъ полемистовъ III в. противъ современныхъ ему языческихъ-фило-

софскихъ и еретическо-христіанскихъ доктринъ, особенно тѣхъ, средоточіемъ которыхъ были Тиръ. Изъ его сочиненій въ цѣломъ видѣ сохранились до нашего времени лишь немногія: 1) «О свободѣ воли, противъ валентиніанъ». Здѣсь опровергается мнѣніе о матеріи, какъ началѣ свѣтлѣнью Богу и какъ источникъ мірового зла. Въ разсужденіи «о жизни и дѣятельности разумной», составляющемъ вторую часть этого сочиненія, говорится о причинахъ неравенства людей по общественному положенію и матеріальному достатку, о невозможности полнаго равенства, объ обязанности богатыхъ помогать бѣднымъ и страдающимъ. 2) Обширное разсужденіе «О воскресеніи». Оба эти сочиненія сохранились въ подлинникъ лишь въ небольшихъ отрывкахъ, но позже найдены въ полномъ составѣ въ славянскомъ переводѣ, въ рукописи московской синодальной бібліотеки. 3) «Пиръ десяти дѣвъ» — сочиненіе, направленное противъ древнихъ эротическихъ культовъ и ученія нѣкоторыхъ христіанскихъ еретиковъ; единственное, сохранившееся въ полномъ составѣ въ греческомъ подлинникѣ. Всѣ три названные сочиненія написаны въ формѣ діалога; послѣднее даже носитъ названіе одного изъ разговоровъ Платона (*symposium*) и подражаетъ ему въ планѣ. Мысли М. повторяютъ многіе отцы церкви IV в. «Пиръ десяти дѣвъ» послужилъ предметомъ пародіи для Бонкаціо въ его «Декамеронѣ» (см. въ «Вѣстникѣ Европы» 1893 г. изслѣдованіе проф. Н. И. Барсова: «Пиръ десяти дѣвъ М. и Декамеронъ Бонкаціо»). Изъ обширнаго сочиненія М.: «Противъ Порфирія» сохранилось лишь нѣсколько фразъ въ «Параллеляхъ» Іоанна Дамаскина; точно также лишь отрывки сохранились изъ соч. М. противъ Оригена и оргивеніана и изъ его толкованій на св. Писаніе. Въ «Бібліотекѣ» Фотія сохранивъ отрывокъ изъ сочиненія М.: «О сотворенномъ». Въ полномъ составѣ дошли до насъ двѣ проповѣди М.; сохранилось и нѣсколько отрывковъ изъ другихъ его проповѣдей. Проповѣди М. замѣчательны какъ немногіе дошедшіе до насъ образцы древнѣйшаго, такъ назыв. проретическаго типа проповѣди. Извѣстныя издавна сочиненія М., изданныя по частямъ въ разное время и разными лицами (Комбефизомъ, Аллациемъ, Поссини), собраны у Галланди въ «Bibliotheca veterum Patrum» (Венеція, 1755 и 1785), у Миная: «Patrologiae cursus» (series graeca, т. XVIII, П., 1857) и у Ягна: «S. Methodii opera» (Галле, 1865). По изданію Ягна сдѣланъ русскій переводъ проф. Е. И. Ловягина: «Св. Методій, епископъ и мученикъ, полное собраніе его сочиненій» (СПб., 1877). Отрывки изъ сочиненій М., найденные въ новѣйшее время, собраны у Питры, въ его «Analecta Sacra» (Рязь, 1884). См. «Исторію первобытной христіанской проповѣди» проф. Н. И. Барсова (СПб., 1885, стр. 314—339). *Н. В.—в.*

**Методій** (въ мѣрѣ Михаилъ Алексѣевичъ Смирновъ, 1761—1815) — духовный писатель; обучался въ московской славяно-греко-латинской академіи, былъ ректоромъ семинаріи, потомъ академикъ, епископомъ воронежскимъ и тульскимъ, архіепископомъ тверскимъ и псковскимъ. Написалъ на латинскомъ языкѣ исто-

рїю первыхъ вѣковъ христіанства («Liber historicus», М. 1805), издалъ «Краткія правила и словарь простого греческаго языка» (1783 и 1795). Изъ богословскихъ его трудовъ лучшими считались: «Толкованіе на посланіе ап. Павла къ Римлянамъ» (1794, 1799 и 1814), «Разсужденіе о древности и важности такъ наз. апостольскихъ правилъ» (1803) и «Правило пасхальнаго круга» (1793 и 1800). См. «Начертаніе жизни и дѣяній св. правит. синода члена Мѣодія, архіеп. Псковскаго» (М. 1823); «Исторія русской академіи», Сухомлинова (т. V) и «Русскій Вѣстникъ» (1868 г., № 4: «Изъ прошлаго»).

**Мѣодій Птиношскій**—преподобный, основатель Пѣшношскаго м-ря и первый его игумень. Удалившись, съ благословенія преп. Сергія (своего учителя), въ уединеніе, М. построилъ себѣ келью въ 1 в. отъ нынѣшняго монастыря, за р. Яхромою, а затѣмъ основать монастырь (1361). М. самъ трудился при строеніи храма и келій, *тишъ*, нося деревья черезъ рѣчку (отсюда прозвище его и монастыря). Мощи св. М., скончавшагося въ 1392 году, почиваютъ подъ спудомъ; память его 4 іюня.

**Мѣсона** (Μεθώνη, Methone): 1) гор. въ Мессеніи (см.); теперь называется также Модонъ или Модони. Завоеванный уже въ 1124 г. венецианцами, онъ былъ взятъ въ 1205 г. франками подъ начальствомъ Вильгардуэна; затѣмъ снова отошелъ къ Венеціи и въ 1498 г. былъ завоеванъ турками, подъ начальствомъ Баззета II. Въ 1686 г. его взяли венеціанцы, но въ 1715 г. снова отдали его туркамъ. Въ 1825 г. М. совершенно опустошенъ турками; до тѣхъ поръ было ок. 7 т. жит., пятьдесятъ лѣтъ спустя—ок. 1 тыс. 2) М.—гор. въ Пѣеріи (въ Македоніи), основанъ за 700 лѣтъ до Р. Хр. эретрицами, аявскими союзниками; въ 353 г. ее осадилъ Филиппъ Македонскій, потерявшій при этомъ глазъ; жители ея выведены, а самый городъ совершенно разрушенъ. На мѣстѣ ея стоятъ теперь г. Елевеорохори.

**Мѣлыга**—наибольшая изъ рѣкъ Черноморскаго округа. Она получаетъ начало частью изъ южнаго склона Главнаго Кавказскаго хребта, частью съ длиннаго, параллельнаго ему хребта, извѣстнаго подъ именами Адзитуку, Аюмга и т. д. и служащаго водораздѣломъ между М. и Псоу. На протяженіи первыхъ 40 в. М. течетъ на СЗ въ глубокой продолговатой долинѣ между названными хребтами, а затѣмъ, встрѣтивъ отроги высокой, покротой снѣгомъ горы Ачишко, дѣлаетъ пологій изгибъ и, повернувъ подъ прямымъ угломъ, направляется къ Черному морю. Начинается М. главнымъ образомъ изъ вѣчныхъ снѣговъ и глетчеровъ Главнаго Кавказскаго хребта и Адзитуку; она принимаетъ въ себя, особенно съ правой стороны, множество горныхъ ручьевъ и рѣчекъ М., длиною около 100 верстъ, принадлежатъ къ быстрѣйшимъ и очень многоводнымъ рѣчкамъ Кавказа и поэтому особенно во время разлива, далеко въ море выноситъ свою мутную воду. Въ верховьяхъ М. расстутъ прекрасныя пихтовые и буковые лѣса, а по нижнему теченію они представляютъ пеструю смѣсь самыхъ разнооб-

разныхъ листовныхъ породъ (дуба, граба, орѣха, лавровишни), перевитыхъ лианами. По долинѣ М. проходитъ вѣчная тропа черезъ перевалы Аишка и Псеаишка въ Кубанскую обл. (см. Кубанская обл.). Долина М. заселена очень слабо. Въ верховьяхъ есть только одинъ поселокъ—Романовскій (Красная поляна).

**Ми**—см. Е, Es.

*Н. Д.*

**Мигательная перепонка** или *третье око* (Membrana pectinata)—см. Вѣки.

**Мигдоловій Никомидійскій**—св., пострадалъ за вѣру въ началѣ IV в., живымъ зарытый въ землю; память 3 сент. и 28 дек.

**Мигдолия** (Myrdovia, Myrdonia)—область въ древней Македоніи (см.).

**Мигдолия** (Myrdonia)—древняя мѣстность въ восточной Месопотаміи, за р. Хабромъ, прозванная греками, за чрезвычайное плодородіе, Анемузіей, съ городами Низибиъ, Антиохія, Дарастъ, Цење, Сингара и др. Название М., по словамъ Страбона, возникло въ эпоху македонскаго владычества.

**Мигуно**—село Нижегородской губ., Васильсурскаго у., принадлежало нижегородскому Благовѣщенскому монастырю, въ 1410 г. разорено черемисами въ 1588 г. возобновлено. Жит. 1610, дворовъ 228.

**Миграціонная теорія, миграціонный законъ** (Морица Вагнера)—см. Видъ (VI, 246).

**Миграція**—см. Переселеніе.

**Мигрень** (migraine)—соотвѣтствуетъ латинскому hemicrania и обозначаетъ половинную головную боль, составляющую главный симптомъ этой болѣзни. Эта боль появляется въ видѣ припадковъ, повторяющихся черезъ различные промежутки времени—разъ въ мѣсяцъ или рѣже, иногда и чаще. Въ промежуточное время больные во многихъ случаяхъ совершенно свободны отъ всякихъ расстройствъ, но часто они обнаруживаютъ другія болѣзненные явленія со стороны нервной системы, тѣмъ болѣе, что М. вообще преимущественно свойственна людямъ съ невропатической конституціей или съ наследственнымъ предрасположеніемъ къ нервнымъ болѣзнямъ. У женщинъ она встрѣчается чаще, чѣмъ у мужчинъ, и во многихъ случаяхъ припадки у нихъ совпадаютъ съ мѣсячными. Продолжительность отдѣльныхъ припадковъ М. различна и колеблется между нѣсколькими часами и сутками, рѣдко больше или меньше. Припадокъ не исчерпывается, однако, головною болью. Обыкновенно уже заранѣе, накануне, больные испытываютъ общее недомоганіе, потерю аппетита, тяжесть головы, субъективныя расстройства зрѣнія. Затѣмъ, во время самаго припадка, кромѣ головной боли, наблюдается общая слабость, свѣтобоязнь, тошнота и рвота, выступленіе холоднаго пота, сжуженіе поля зрѣнія, иногда сильная блѣдность лица, иногда, напротивъ, приливъ крови къ головѣ. Вообще головная боль при М. сопровождается цѣлымъ рядомъ такъ наз. сосудодвигательныхъ явленій, обусловливаемыхъ нарушеніемъ иннерваціи шейнаго симпатическаго нерва. Въ одномъ ряду случаевъ это нарушеніе имѣетъ характеръ болѣзненнаго возбужденія этого нерва, въ другихъ наоборотъ—паралича его. Сами припадки,



как они ни тяжелы для больного, совершенно безопасны и всегда проходят без послѣдствій. Но склонность къ повторенію ихъ при М. весьма упорна, и въ этомъ смыслѣ болѣзни принадлежатъ къ хроническимъ, крайне затяжнымъ страданіямъ. Во многихъ случаяхъ приступы становятся слабѣе и короче и, наконецъ, исчезаютъ съ наступленіемъ старости, у женщинъ—нерѣдко съ прекращеніемъ мѣсячныхъ. Происхожденіе и внутренней механизмъ болѣзни еще не вполне выяснены. Повиданному, въ ней играютъ большую роль аномаліи обмена веществъ. Опѣнка болѣзни въ каждомъ отдѣльномъ случаѣ и лѣченіе ея требуютъ помощи свѣдущаго врача. Въ лѣченіи нужно различать борьбу съ отдѣльнымъ приступомъ и съ болѣзнію вообще. Для обихъ цѣлей, кромѣ внутреннихъ лѣкарствъ, приходится прибѣгать къ электричеству, водолѣченію и регуляванію діеты.

**Мигри** — селеніе въ Закавказьѣ, на лѣв. берегу Аракса. Около 1 тысячи жителей, армяны. Въ іюнѣ 1810 г., во время войны съ персіянами, полковникъ Котляревскій (XVI, 443), съ батальономъ 17-го егерскаго полка, съ боя овладѣлъ М., но былъ окруженъ значительными непріятельскими силами, подъ начальствомъ Ахметъ-хана. Надѣясь овладѣть селеніемъ посредствомъ блокады, персіеяне пытались отвести отъ него воду, но два укрѣпленія, построенныя Котляревскимъ, помѣшали этому. Тогда Ахметъ-ханъ, не рѣшаясь на штурмъ, сталъ отводить свои войска отъ М.; во время отступленія онъ былъ атакованъ Котляревскимъ и совершенно разбитъ.

**Мигри-чай**—лѣв. прит. Аракса, Зангезурскаго у., Елисаветпол. губ., беретъ начало съ вершины Сары-дара и, пройдя до 26 в. съ С на Ю, впадаетъ въ Араксъ въ 1<sup>1</sup>/<sub>2</sub> в. ниже с. Мигри (см. выше). М. течетъ по глубокому, дному и весьма живописному Мигринскому ущелью, бока коего состоятъ изъ голыхъ скалъ, кое-гдѣ поросшихъ лѣсомъ; на одной изъ боковыхъ скалъ развалины бывшаго укрѣпленія. Между г. Ордубатомъ и сел. Мигри Араксъ внезапно суживается и стремительно прорывается (паденіе болѣе 16 фт. на версту) черезъ скалистую Арасбарскую тѣснину.

**Мигуель** (домъ Марія - Эваристъ Miguel, 1802—1866)—португальскій узурпаторъ, третій сынъ короля португальскаго Іоанна VI, выросъ въ Бразиліи безъ всякаго воспитанія и образованія. Когда королевская фамилія вернулась, въ 1821 г., въ Португалію, М. сталъ во главѣ абсолютистовъ и старался уничтожить конституцію; 30 апрѣля 1824 г., онъ арестовалъ министровъ и окружилъ стражей королевскій дворецъ. Король, однако, бѣжалъ на англійскомъ кораблѣ, и М. былъ принужденъ просить прощенія. Онъ былъ высланъ изъ страны и поселился въ Вѣнѣ. По смерти Іоанна VI (1826) его старшій сынъ, донъ-Педро, который, какъ бразилійскій императоръ, не могъ занять португальскаго престола, провозгласилъ свою семилѣтнюю дочь Марію II да Глорія португальской королевой и объявилъ ее невѣстой своего брата М., который до ея совершеннолѣтія долженъ былъ быть регентомъ; вмѣстѣ съ тѣмъ странѣ была дана

либеральная конституція. М. согласился на все, присягнувъ конституціи, обручился съ своей племянницей и принялъ, 26 февраля 1828 г., регентство, но уже 13 марта распустилъ конституціонные cortesы, созвалъ старые cortesы и заставилъ провозгласить себя королемъ. Цѣтено донъ-Педро объявилъ брата потерявшимъ всѣ права и его обрученіе съ Маріей недѣйствительнымъ; оружіе М. взяло верхъ. Системою дикаго террора узурпаторъ подавилъ всякое сопротивленіе. Наконецъ, донъ-Педро удалось, занять Оporto, а затѣмъ Лиссабонъ (1833) и снова вести туда Марію. Въ 1834 г. М. былъ вынужденъ подписать въ Эворѣ капитуляцію, по которой онъ отказывался отъ всякихъ притязаній на престолъ и обѣщалъ никогда не возвращаться въ Португалію. Вскорѣ, однако, онъ протестовалъ противъ подписанныхъ имъ актовъ и чрезъ это потерялъ назначенное ему содержаніе. Конецъ жизни провелъ въ Германіи.

**Мигулисска** — станція Донецкаго окр., Обл. Войска Донскаго, на пр. бер. р. Дона. Жит. 2186 включая хутора—28146. Въ XVII в. называлась «М. городкомъ». Црк., станичныя мужское и женское 3-разрядныя училища; 2 ярмарки, съ оборотомъ до 100000 р.

**Мигъ** (Арманъ Mieg)—нѣм. военный дѣятель, род. въ 1834 г., состоитъ майоромъ баварской арміи, съ 1880 г. въ отставкѣ. Его теоріи объ употребленіи пѣхотнаго оружія, о вольфрамѣ, какъ матеріалѣ для снарядовъ, о малокалиберномъ оружіи и др. были приняты во всѣхъ арміяхъ. Напеч.: «Die Verwendung des Infanteriegewehrs M/71 nebst einer Anleitung zum Distanzschützen» (Берл., 1877); «Theoretische äussere Ballistik nebst Anleitung zur praktischen Ermittlung der Flugbahnelemente» (Берл. 1884).

**Мидасъ** (Μίδας)—имя многихъ фригійскихъ царей. Первый М. былъ сынъ Гордія и Кибелы, культа которой былъ очень развитъ въ Пессинунтѣ. Съ именемъ его связаны рассказы о роковомъ дарѣ, въ силу котораго все, къ чему онъ прикасался, обращалось въ золото, и онъ ослѣпъ ушахъ, которыми надѣлилъ его Аполлонъ, разгнѣванный тѣмъ, что при составленіи его съ Паномъ (или Марсіемъ) М. отдалъ послѣднему предпочтеніе передъ богомъ.

**Мидгорсормъ** (Midgaardsorm)—въ сѣверной мифологіи змѣй Мидгора, или змѣй, окружающій Мидгоръ (см.). Змѣй этотъ былъ однимъ изъ трехъ исчадія бога зла Локе и въѣдмы югунни (великанши) Ангербоды. Одинъ бросилъ змѣя въ океанъ, окружавшій землю; чудовище выросло тамъ и достигло такой неимоверной величины, что обхватило кольцомъ всю землю, кусая себя за хвостъ. При Рагнарокъ (кончинѣ міра) змѣй выйдетъ на сушу, сразится съ богомъ силы, грома и молніи Торомъ и будетъ имъ убитъ, но, издыхая, умертвитъ своимъ ядомъ и побѣдителя.

**Мидгоръ** (Midgaard)—въ сѣверной мифологіи такъ называли боги сдѣланную ими изъ бровей великана Имера ограду, которую они обсади, въ защиту отъ вторженія великановъ, землю; по имени же изгороди стало зваться и все пространство внутри ея, отведенное во

владѣніе людямъ. Собственно слово М. означаетъ «средній дворъ»: М. являлся среднимъ изъ девяти мировъ вселенной. Ср. Мидгор-сормъ.

**Миддельбургъ** (Middelburg, произносится — бёрх-)—главн. г. Зеландіи, провинціи Нидерландовъ, на о-въ Вальхеренъ; соединенъ каналами съ моремъ: жпт. 17560. Великолѣнное, въ началѣ XVI столѣтія построенное зданіе городской думы, въ позднегоетическомъ стилѣ, съ 25 статуями древнихъ графовъ Зеландскихъ; музей; аббатство, существующее съ XII в., въ настоящее время мѣсто пребыванія провинціального управленія; новая церковь, съ гробницами морскихъ героев Корнелія и Иогана Эвертсенъ. Много древнихъ построекъ и между зданіями, принадлежащими частнымъ лицамъ. Общество «Seeuwsche Genotschap der Wetenschappen» обладаетъ значительными коллекціями древностей. — Въ средніе вѣка М. былъ однимъ изъ значительныхъ ганзейскихъ городовъ; позднее велъ оживленную торговлю съ Остандіей, Вестиндіей и Левантомъ.

**Миддальдорнъ** (Альбрехтъ - Теодоръ Middeldorff, 1624—68) — нѣмецкій хирургъ, получилъ образованіе въ бреславльскомъ и берлинскомъ унив., дополнилъ его въ Вѣнѣ, Парижѣ, Лондонѣ и Берлинѣ, потомъ былъ врачомъ и проф. хирургіи въ Бреславлѣ. Хирургія обязана М. рядомъ важныхъ книгъ и статей о переломахъ костей, плечевыхъ вывихахъ и др., новымъ методомъ изслѣдованія, акидопейрастикю (изслѣдованіе внутреннихъ частей ткани помощью игообразнаго инструмента) и безкровнымъ способомъ операціи, часто незамѣнимымъ, гальванокластикю (VII, 23—24). Ср. его «Ueberblick über die Akidopreirastik» («Zeitschrift f. Kl. Med.» Günzburg'a VII, 3, 1856), «Beiträge zur Lehre von den Knochenbrüchen» (Бреславль, 1853) и др.

**Миддендорфъ** (Александръ Федоровичъ) — изв. русскій естественниспытатель, сынъ лифляндскаго помѣщика (1815 — 94). Род. въ Петербургѣ, учился въ 3-й гимн. и педагогическомъ инст., въ 1832 г. поступилъ въ дерптскій (нынѣ юрьевскій) унив. и въ 1837 г. послѣ защиты диссертациі «Quaedam de bronchorum pulmonis, morbi casu observato illustrata» (Дерпт, 1837) получилъ степень доктора медицины. Посѣтилъ затѣмъ унив. Берлина, Эрлангена, Вѣны и Бреславля. Въ 1839 г. былъ назначенъ адъюнктомъ при кафедрѣ зоологіи въ университетѣ св. Владиміра, въ 1840 г. участвовалъ въ экспедиціи Бара въ Лапландію и собралъ матеріалъ по орнитологіи и малакологіи, а также по геологіи Лапландіи; въ 1841 г. утвержденъ экстраординарнымъ проф. но въ 1843—44 г. совершилъ, по порученію академіи наукъ, путешествіе въ Сибирь. По возвращеніи принялся за разработку собранныхъ коллекцій, въ 1850 г. избранъ ординарн. академикомъ, въ 1855 г. непрѣмнымъ секретаремъ академіи. Разстроеное, вслѣдствіе сибирской экспедиціи, здоровье заставило М. въ 1857 г. поселиться въ своемъ имѣніи въ Лифляндіи. М. принималъ дѣятельное участіе въ трудахъ Имп. вольт. эконо. общ. и состоялъ его президентомъ съ 1859 по 1860 г., когда, по болѣзни, былъ вынужденъ отказаться отъ

этого званія. М. принималъ также участіе въ дѣятельности географическаго общества и былъ одно время его вице-президентомъ. Въ 1867 г. М. сопровождалъ въ путешествіи по Россіи вел. князя Алексія Александровича, въ 1869 г. Владиміра Александровича, въ 1870 г. Алексія Александровича въ путешествіи по Бѣлому морю и на Новую Землю, при чемъ произвелъ важныя наблюденія относительно Гольфстрема къ В отъ Нордкапа. Миддендорфу принадлежатъ рядъ пѣнныхъ изслѣдованій по русской фаунѣ современной и ископаемой, по географіи, особенно физической; сюда относятся между прочимъ его изслѣдованія: «Der Golfstrom Ostwärts vom Nordkap» въ Peterman's «Geographische Mittheilungen» (1871, № 1), также въ «Бюлетеняхъ», т. XV и «Зап. Акад. Наукъ» (т. XIX, книга 1). Главные труды М., кромѣ упомянутыхъ изслѣдованій надъ Гольфстремомъ, слѣдующіе: «Bericht über die ornithologischen Ergebnisse der naturhist. Reisen in Lappland während d. Sommers 1840» (Baer und Helmersen, «Beiträge z. Kenntniss des Russischen Reiches», Bd. VIII), «Reise in den äussersten Norden und Osten Sibiriens während d. J. 1843—44» («Mém. de l'Ac. d. Sciences», 1847; изъ изслѣдованій, вошедшихъ въ составъ этого труда М., принадлежатъ отдѣлы: томъ I: «Einleitung», «Geothermie», «Fossile Hölzer», «Fossile Fische», «Beschreibung des Horizontalbohrs»; томъ II: «Mollusken», «Wirbelthiere»; томъ VI «Einleitung», «Geographie und Hydrographie», «Orographie und Geognosie», «Klima», «Gewächse», «Die Thierwelt») и этотъ же трудъ на русскомъ языкѣ «Путешестіе на Сѣверъ и Востокъ Сибири» (2 ч., СПб., 1860—69), «Die Baraba» («Mém. de l'Acad. Imp. des Sciences de St.-Pet.» 1870) и на русскомъ яз. (прилож. къ XIX т. «Запис. Акад. Наукъ», 1871); «Einblicke in das Perghana Thal» («Mém. de l'Acad. etc.», VII série t. XXIX, № 1, 1881).

Н. Кн.

М. занимался сельскимъ хозяйствомъ, принималъ большое участіе въ устройствѣ сельскохозяйственныхъ выставокъ; преимущественно же онъ интересовался заботно въ Прибалтійскомъ краѣ мѣстнаго маломолочнаго скота породу наиболее выгодную и лучше оплачивающую кормъ. Изъ многихъ изученныхъ имъ практически, породъ европейскаго скота М. остановился на породѣ голландской и на скрещиваніи ея съ мѣстнымъ скотомъ. Чтобы поставить дѣло на твердую почву, по инициативѣ М. лифляндскіе хозяева завели въ послѣдніе годы студъ-букъ, въ которую вписываются животныя, по приговору особой браковочной комиссіи; въ книгу эту до сихъ поръ включено около 1000 штукъ; думаютъ, что ихъ студъ-букъ и положить основаніе породѣ, которую имъ желательно образовать съ однообразіемъ по вѣнности и съ постоянствомъ въ передачѣ внѣшнихъ и внутреннихъ качествъ. Министерство государств. имущества поставило М. во главѣ особой экспедиціи (1883), задачей которой было изслѣдовать современное состояніе скотоводства въ Россіи. М., раздѣливъ занятія между пятью молодыми зоотехниками, началъ изслѣдованіе съ сѣверной окраины Россіи, съ Пермской губ.,

приближаясь постепенно къ центральной полосѣ. Благодаря этой работѣ русскіе хозяева получили впервые два атласа фотографическихъ снимковъ русскихъ породъ, преимущественно сѣверныхъ губерній, и два большіе выпуска описаній. Къ сожалѣнію, М. на второй годъ по открытіи экспедиціи тяжело заболѣлъ и не могъ болѣе продолжать своей полезной дѣятельности. Изъ практической дѣятельности М. по части сельскаго хозяйства можно указать еще на то, что онъ, кромѣ благоустройства двухъ своихъ обширныхъ имѣній близъ Юрьева и Пернова, много лѣтъ состоялъ во главѣ обширнаго хозяйства въ извѣстной Карловкѣ Полтавской губ., принадлежавшемъ вел. кн. Еленѣ Павловнѣ. Не менѣе извѣстенъ М. какъ иппологъ, почему еще въ 50-хъ гг. ему было поручено ближе познакомиться съ иппологіей какъ кавалеристовъ, такъ и артиллеристовъ. Онъ принималъ участіе въ устройствѣ нашихъ государственныхъ конныхъ заводовъ. Въ «Журналѣ Коннозаводства» Миддендорфу принадлежатъ статьи по иппологіи: «По вопросу объ опредѣленіи чистопородности орловской лошади» (1865), «О подборѣ производителей» (1866) и мн. др. А. Соколовъ.

**Миддендорфъ** (Федоръ Ивановичъ)— педагогъ (1776—1856), родомъ изъ Эстляндіи, учился въ іенскомъ унив., былъ въ СПб. директоромъ гимназій, потомъ главнымъ педагогомъ института, во главѣ котораго стоялъ 17 лѣтъ (см. VIII, 787). Будучи сторонникомъ практическаго метода, онъ завелъ при институтѣ три добавочныхъ отдѣленія спеціально для практики воспитанниковъ и устроилъ при малолѣтнемъ отдѣленіи классъ полупансионеровъ. Написалъ «Повѣсть для образованія сердца и разума въ пользу воспитанницъ женскаго патріотическаго общества» (СПб., 1821).

**Миддлсборо** (Middlesbrough)—городъ въ англ. графствѣ Йоркъ, на р. Тизъ; основанъ въ 1830 г. Фабрики стальныхъ рельсовъ, заводы химическіе и гончарные, корабельныя верфи, обширные доки; очень дѣятельная торговля углемъ, жѣлѣзомъ и фосфоритами. Жителей 75516 (1891 г.).

**Миддлсексъ** (Middlesex)—графство въ Англій; 733 кв. км., 3251703 жит., включая часть лондонскаго населенія. а безъ нея 554619 чел. Поверхность на ЮЗ по большей части плоская, въ остальныхъ частяхъ волнистая. Главныя рр., кромѣ Темзы—Врентъ, Колья и Лн, каналы Grand Junction и New River Cut. Большія пространства заняты полями, пастбищами, огородами и фермами, поставляющими свои продукты въ Лондонъ. Города М. составляютъ предметъ столицы.

**Миддлтъонъ** (Томасъ Middleton)— извѣстный англійскій драматургъ (1570—1627); писалъ сначала политическія сатиры, потомъ комедіи, очень популярныя при жизни автора. Самыя изв. изъ нихъ: «A Trick to Catch the old one», «The Family of Love», «The Phoenix», «Michaelmas Term», «Your Five Gallants», «A Mad World my Master» и др. Одна изъ нихъ, «The Trick», напоминаетъ знаменитую комедію Массинджера: «A new Way of Paying old Debts». По языку, особенно въ изображеніи чувства любви, М. является ученикомъ Шек-

спира. Пьесу «The Witch» нѣкоторые критики сравнивали съ Макбетомъ; но вѣдьмы М. не имѣютъ глубокаго психологическаго смысла, присущаго шекспировскимъ вѣдьмамъ, а являются лишь юмористическимъ воплощеніемъ народнаго предрасудка. М. писалъ также въ сотрудничествѣ съ нѣкоторыми другими драматургами своего времени; вмѣстѣ съ Деккеромъ онъ написалъ «The Roaring Girl», съ Роули—«A Fair Quarrel», съ Джонсономъ и Флетчеромъ—«The Widow». Избранныя драмы М. изданы въ 1885 г. въ Лондонѣ.

**Мидасіонъ** (Midaeon)—древній городъ въ сѣв. Фригіи, по пути изъ Дорилея (Эски Шехръ) въ Пессинунтъ (Балагиссаръ); названіе ведетъ отъ Мидаса. Здѣсь Секстъ Помпей былъ разбитъ и умерщвленъ полководцами Марка Антонія.

**Мидель** (морск.)—большая ширина корабля; *мидельшпангаутъ*—среднее или самое широкое ребро (шпангаутъ); *мидельдегъ*—средняя палуба (батарея) трехдечнаго корабля. Ср. Корабль.

**Миданъ** (Dent du)—вершина и горная группа Савойскихъ Альпъ, между долиной д'Иллиезъ (Val d'Iliez) и долиной Роны, 3260 м. выс.

**Мидианитиме**—въ древности племя въ сѣв. Аравіи, жившее по обѣимъ сторонамъ залива Акаба, но кочевавшее, болѣею частью, къ В отъ евреевъ. Они считались потомками Мидяна, сына Авраама и Кeturы. Въ періодъ Судей М. беспокоили евреевъ частыя набѣгами, пока Гедеонъ, съ помощью колѣна Манассіи, не побѣдилъ ихъ; съ тѣхъ поръ они исчезаютъ съ арены исторіи. Ср. Мидяны.

**Мидіанъ**, *Мадіанъ* (Midian, Madian)— страна въ сѣв.-зап. Аравіи, у Краснаго моря, находится въ зависимости отъ Египта, простирается отъ зал. Акаба до гавани Эль-Меджъ; къ В граница неопредѣленна. М. впервые упоминается въ Библии: туда бѣжалъ Моисей, убивъ египтянина (Исх. 2, 15); римляне занимались здѣсь горнымъ промысломъ. Съ паденіемъ римскаго владычества М. былъ збытъ и какъ бы снова открытъ Р. Вертономъ, посѣдившимъ страну въ 1877—78 гг., по порученію вице-короля Египта. За прибрежной полосой тянется двойная цѣль горъ, прерываемая долинами, изъ которыхъ нѣкоторыя плодородны. Страна, нѣкогда славившаяся металлами и драгоценными камнями, и теперь еще богата сѣрой. каменной солью, серебромъ, мѣдью. Вездѣ видны слѣды великолѣпныхъ рудниковъ, которыми египтяне стараются снова воспользоваться. Громадное пространство занимаютъ руины Шивака (у Птолемея—Сука), съ большими катакомбами и водопроводами. Въ долинѣ Гамсъ развалины храма, построенаго въ великолѣпно выдержанномъ греческомъ стилѣ. Торговыми пунктами страны, по которой теперь бродятъ лишь хищники - бедуины Мааде, служатъ Ціоба (Цибрь) и Эль-Меджъ. Ср. Burton, «The gold mines of M. and the ruined midiate cities» (Л., 1878); его же, «The land of M. revisited» (Л., 1879).

**Мидіійская стѣна**—рядъ укрѣпленій, выстроенныхъ ассиро-вавилонянами въ томъ мѣстѣ, гдѣ Тигръ и Евфратъ наиболѣе прибли-

жаются другъ къ другу, для защиты отъ набѣговъ номадовъ. Ксенофонтъ видѣлъ ее и сообщивъ въ «Анабазисѣ», что вышины ея достигала 100 фт., толщина—20. Страна называется ее «стѣной» или «укрѣпленіемъ» Семирамиды; остатки ея видѣло римское войско во время похода Юлиана Отступника противъ Сапора II, при дер. Макерпакти; ихъ пашель Линцъ въ 1837 г. Б. Т.

**Мидійскія войны**— см. Персидскія войны.

**Мидія**—зап. часть Ирана, къ В отъ Загра и къ С отъ Сузианы. До Каспійскаго моря М. не достигала, будучи отдѣлена отъ него племенами кадусеевъ, амардовъ и др. Страна дѣлилась на собственную или Велуку М. (теперь Иракаджеми) и Атропатену (Азербейджанъ). Жители, арийцы, распадался, по Геродоту, на 6 племенъ. Страна горяста и холодна, но богата плодородными долинами; славилась лошадами, солью и смарагдами. Главная р. Амардъ (Сефид-рудъ). Источники свѣдѣній о М.—лѣтописи ассирійскихъ и надписи вавилонскихъ царей (Набонида), Библия и классика, особенно Геродотъ. Верозъ, Страбонъ и Ктесія. Если исключить основанное на недоразумѣннйхъ извѣстіе Вероза о покореніи Мидіей Вавилона въ III тысячелѣтіи до Р. Хр. и основаніи тамъ мидійской династіи, то первые достовѣрные извѣстія о Мидіи относятся къ IX в. до Р. Хр. Ассирійскій царь Рамманнирари III упоминаетъ въ своихъ надписяхъ, въ числѣ покоренныхъ народовъ, Мадди. Полуудикіе горы и номады впервые пришли тогда въ соприкосновеніе съ культурнымъ міромъ; царствованіе Рамманнирари и его матери (?), вавилонской царицы Саммураматы, навсегда оставило слѣды въ ихъ воспоминаніяхъ; оно было окружено ореоломъ чудесныхъ легендъ, и Саммураматы превратилась въ основательницу царства и культуры Семирамиду, рассказы о которой Ктесія, очевидно, заимствовали изъ мидійскихъ источниковъ. Тиглатпалассаръ III (745—727) говоритъ о полученіи имъ дани съ мидійскихъ князей «до горы Бякии» (вѣроятно—Демавенда), восточнаго предѣла его царства. Затѣмъ изъ 4-й кн. Царствъ (17, 6) мы узнаемъ, что въ горахъ М. были поселены Салманассаромъ израильскіе плѣнники. Чтобы удерживать М. въ повиновеніи, Саргонъ (722—704) выстроилъ крѣпость Карг-Саргонъ. Но ассирійскимъ царямъ было вообще трудно справляться съ М. «Отдаленные»—постоянный эпитетъ мидянъ въ ассирійскихъ лѣтописяхъ, не смотря на то, что они жили почти рядомъ съ Ассиріей и гораздо ближе Палестины и Египта; это объясняется недостаточностью горной страны. Храбрость жителей стяжала имъ эпитетъ «могучіе»; вообще ассирійцы, кажется, видѣли въ нихъ опаснаго соперника. Уже Саргону пришлось не разъ усмирять возстанія въ М.; походы туда продолжались и при Синахерибѣ и Ассараддонѣ. При послѣднемъ ассирійскомъ владычествѣ сдѣлано, кажется, новые успѣхи; къ нему являлись мидійскіе князья и просили его защиты противъ враждебныхъ единоплеменниковъ; это дало поводъ къ вмѣшательству Ассиріи во внутреннія дѣла М. Ассурбанипалъ въ началѣ

царствованія упоминаетъ о подавленіи возстанія мидійскихъ вождей, но во время всеобщаго возстанія и войны съ Шамашшумукиномъ М. удалось, кажется, освободиться; по крайней мѣрѣ, о ней больше не слышно въ ассирійскихъ источникахъ. Исторія самостоятельнаго мидійскаго государства изложена у Геродота, повидимому, довольно близко къ истинѣ. Объединеніе разрозненныхъ племенъ и деревень приписывается Дейоку (см.), равно какъ и основаніе Экбатаны (см.) и введеніе царской власти (въ началѣ VII в.). Это обусловливалось, вѣроятно, необходимостью организованнаго отпора ассирійскимъ завоеваніямъ. По Геродоту, царство существовало 150 лѣтъ, при 4 царяхъ; Ктесія же приводитъ ихъ 10. При преемникѣ Дейока, Фраортѣ (Фравартистѣ), М. вступила на путь завоеваній: была покорена Персія и даже осаждена Ниневія, но на этотъ разъ неудачно, и Фраортъ погибъ. Преемникъ его Киаксаръ (Хувахшатара, 634—585) былъ наиболее могущественнымъ и популярнымъ мидійскимъ царемъ; при немъ М. была первой страной Азіи. Онъ упорядочилъ войско и опять пошелъ на Ниневію, но и на этотъ разъ она была спасена, благодаря нашествію скивоновъ изъ нынѣшней южной Россіи, чрезъ вост. часть Кавказа; они завладѣли М. и Киаксаръ отдѣлился отъ нихъ лишь чрезъ 28 лѣтъ, перебивъ на ширѣ ихъ вождей. Теперь, наконецъ, пала Ниневія, подъ ударами мидянъ и ихъ союзниковъ халдеевъ, царь которыхъ, Набопалассаръ, женилъ своего сына Навуходоносора на дочери Киаксара. Побѣдители подѣлили наслѣдство: Ю достался халдеямъ, С, съ Ассиріей, Арменией, Киликіей и Каппадокіей до р. Галисъ—мидянамъ. Вся эта область съ этихъ поръ стала называться М. въ широкомъ смыслѣ; Ксенофонтъ уже не помнитъ объ ассирійцахъ и всѣ развалины древнихъ городовъ приписываетъ мидянамъ, которые, по его мнѣнію, были первоначальными обитателями страны. Желаніе распространить владычество свое за Галисъ вовлекло Киаксара въ войну съ Аллатомъ лидійскимъ; она длилась пять лѣтъ, до 585 г. и окончилась миромъ, при посредничествѣ Сиеннесія киликійскаго и Навуходоносора. Въ томъ же году умеръ Киаксаръ и на престолъ вступилъ Астиагъ. О немъ долго ничего не было извѣстно, кромѣ печальной судьбы его: при немъ мидійское царство замѣнено персидскимъ, въ лицѣ Кира. Клинообразныя надписи Набонида пролили новый свѣтъ на это событіе. Если полагаться на точность выраженныхъ надписей, то съ Киаксаромъ кончилась національная династія и снова водворилось господство скивоновъ. Но оно длилось недолго; надписи продолжаютъ: «Мардукъ сказалъ мнѣ: Уммаманда (царь скивоновъ) и царя, его союзника, не существуютъ больше: въ 3-й годъ боги положили имъ конецъ. Киръ, царь Ансана, его незначительный вассалъ, рассыпалъ со своими малочисленными войсками полчища Уммаманды». По извѣстію Вавилонской клинообразной хроники, противъ Астиага возстали приближенные люди и выдѣли его Киру, который явился въ Экбатану и взялъ оттуда богатую добычу (550 г.). Во время всеобщаго возстанія провинцій противъ Дарія, въ Мидіи по-

также явился претендентъ, нѣкто Фраорть, назвавшійся потомкомъ Кіаксара и привлекшій на свою сторону царяевъ и гиркановъ. Послѣ неудачныхъ пошатокъ царскихъ полководцевъ, Дарій самъ разбилъ его при Кудурѣ (Кирманшахъ), а послѣ новой битвы, у Рагъ, онъ былъ взятъ въ плѣнъ и казненъ. При Даріи М. вошла въ составъ 2-й персидской сатрапіи, платившей 500 талантовъ. Здѣсь, на пути изъ Вавилона къ Каспійскимъ воротамъ, паслось 50000 царскихъ коней. Персы заимствовали отъ мидянъ многіе элементы культуры, такъ что впоследствии трудно было различить, что принадлежитъ собственно имъ. Страбонъ считаетъ персидскую одежду мидійскою, такъ какъ турбаны, войлочные шляпы, хитоны съ рукавами и обувь годились скорѣе для холоднаго горнаго сѣвера. Александръ Вел. отдалъ М. Пармениону; послѣ его смерти здѣсь водворился Птоломъ. Экбатана продолжала быть лѣтней столицей. Сдѣлавшись, затѣмъ, частью монархіи Селевкидовъ, М. въ 152 г. отнята у нея царянами, хотя Атропатена, удачно противившаяся македонскому завоеванію, и при царянахъ была почти независима. Въ послѣдній разъ М. играла самостоятельную роль въ конгѣ I в. до Р. Хр.: Антоній воевалъ съ эфемернымъ царемъ М., Артавадомъ. Римлянамъ принадлежала только Атропатена, которая и носила у нихъ имя М.; остальная часть оставалась во власти царей. Съ этихъ поръ имя Мидія существуетъ только какъ географическій терминъ (ново-персид. Май?). О мидійской культурѣ намъ очень мало извѣстно, такъ какъ до сихъ поръ не производится въ М. систематическихъ раскопокъ. Несомнѣнна ея тѣсная связь съ ассирио-вавилонскою; геродотово описаніе Экбатаны указываетъ на развитіе астрологии и поклоненіе свѣтиламъ, но вообще о религіи М. мы ничего не знаемъ, если не считать признаваемой многими учеными связи между однимъ изъ мидійск. племенъ, магами, и коллегіей жрецовъ этого имени—связи, дѣлающей изъ М. родину магіи. Страбонъ говоритъ о распространеніи въ М. многоженствъ. М. пользовалась въ древности большою славою; имя ея пережило еяполитическое существованіе и у грековъ часто отождествлялось съ именемъ Персія. При Селевкидахъ началась эллинизация М. Раги переименованы въ Евронъ; выстроены Лаодікея, Анамея, Ираклея. Царяева переименовали Раги въ Арсакій. Ср. Spiegel, «Eranische Alterthumskunde» (Лпц., 1873); Nöldeke, «Aufsätze zur Persischen Geschichte» (Лпц., 1887); Justi, «Geschichte des alten Persiens» (сб. Онкена); Lenormant, «Sur la monarchie des Mèdes» (1871); Delattre, «Le peuple et l'empire des Mèdes» (Брюссель, 1883); Winckler, «Zur medischen und altpersischen Geschichte» («Untersuchungen», 1889); его же, «Die Meder und d. Fall Ninives» («Forschungen», 1894); Robion, «L'état religieux de la Grèce et d'Orient au Siècle d'Alexandre. II. Les régions Syro-Babyloniennes et l'Éran» (П., 1895).

Б. Т.

**Мидоржъ** (Клодъ Mudge) — французскій геометръ (1885—1647). Состоя на государственной службѣ по судебному вѣдомству, М. съ увлеченіемъ занимался математикой. Онъ

какъ говорятъ, истратилъ 100000 экю на попытки фабрикаціи описанныхъ его другомъ Декартомъ эллиптическихъ и гиперболическихъ стеколъ. Главнымъ предметомъ занятій М. была геометрія, въ средѣ дѣателей которой онъ скоро занялъ мѣсто на ряду съ такими знаменитостями эпохи, какъ Декартъ и Паскаль. Этимъ положеніемъ онъ былъ обязанъ главнымъ образомъ своему сочиненію о коническихъ сѣченіяхъ, первая 2 книги котораго появились въ 1631 г., а 2 слѣдующія въ 1639 г. Позднѣе оно вышло вторымъ изданіемъ. Между находящимися въ немъ новыми предложеніями встрѣчаются, напримѣръ, тая, какъ во II-й книгѣ теорема о томъ, что удлинене въ данномъ отношеніи радіусовъ, проведенныхъ изъ какой-нибудь точки плоскости конического сѣченія ко всѣмъ точкамъ послѣдняго, имѣетъ своимъ результатомъ образованіе изъ концовъ удлиненныхъ радіусовъ новаго конического сѣченія, подобнаго данному; или какъ въ III-й книгѣ разрѣшенная въ 39, 40 и 41 предложеніяхъ задача о наложеніи даннаго конического сѣченія на данный конусъ. Продолженіе этого сочиненія, написанное авторомъ также въ 4 книгахъ, къ большой потерѣ для науки было утрачено до поступленія въ печать. М. составилъ также собраніе болѣе 1000 геометрическихъ задачъ съ рѣшеніями, которое въ настоящее время хранится въ рукописи въ парижской акад. наукъ. Въ 1882 г. оно издано въ свѣтъ, въ количествѣ 1002 задачъ, Шарлемъ Аври, но, къ сожалѣнію, съ опущеніемъ большинства данныхъ авторомъ рѣшеній и въ числѣ ихъ всѣхъ обладающихъ болѣе важнымъ историческимъ интересомъ, напримѣръ, такихъ, которыя содержатъ построенія, относящіяся или къ преобразованію однихъ многоугольниковъ въ другіе, или къ квадратурамъ точно квадратуемыхъ криволинейныхъ фигуръ. Изъ другихъ сочиненій Мидоржа сохранились «Examen du livre des récréations mathématiques et de ses problèmes» (П., 1630) и «Prodromus catoptricum et dioptricum» (П., 1631). Первое посвящено разбору сочиненія иезуита Жана Лерешона (Leueschon), которое между современниками было весьма распространено.

В. Бобынинъ.

**Мидрашъ** (евр. midrasch, мн. чис. midraschim, «изсѣдованіе, истолкованіе», особенно библейскаго текста)—особый видъ произведеній еврейской литературы, процвѣтавшій отъ IV до XII в.; см. Еврейская литература, XI, 469. Много мидрашъ М. собраны у Ad. Jellinek, въ его «Bet ha-Midrasch» (Лпц., 1853—57, В. 1873 и 1877), и у Horowitz: «Sammlung kleiner Midraschim» (Б., 1881). Нѣкоторые М. переведены на нѣм. яз. Aug. Wünsche въ его «Bibliotheca rabbinica» (Лпц., 1880 и слѣд.). Ср. I. Zunz, «Die gottesdienstlichen Vorträge der Juden, historisch entwickelt» (Б., 1832); J. H. Weiss, «Исторія еврейской традиціи» (на евр. яз., т. II, В., 1876).

**Мидриатическія средства** (мед.)—вещества, при введеніи которыхъ въ глазъ зрачекъ расширяется, теряетъ реакцію на свѣтъ. Къ нимъ относятся: атропинъ, гоматропинъ, скополаминъ и дубузанинъ. Атропинъ

въ 1% растворѣ для взрослыхъ и  $\frac{1}{2}$ % для дѣтей; скополаминъ въ растворѣ 1 : 5000, 1:1000. Всѣ эти вещества дѣйствуютъ на периферическій нервный аппаратъ, залеженный въ мышцахъ зрачка, парализуютъ аккомодацию, обуславливаютъ покой глаза, съужая сосуды, они уменьшаютъ гиперемію и наркотизируютъ глазъ. Изъ нихъ скополаминъ въ 5 разъ сильнѣе атропина.

**Мидхатъ-паша** — представитель политической партіи, извѣстной подъ названіемъ «Молодой Турціи», возникшей въ 60-хъ годахъ нынѣшняго столѣтія и стремившейся возродить Турцію къ новой жизни. Ревностный сторонникъ Англии и врагъ Россіи и славянъ, М., принявъ въ началѣ 1876 г. руководство партіей, сталъ стремиться къ ограниченію власти султана и введенію въ Турцію конституціи по европейскимъ образцамъ. Благодаря поддержкѣ Англии, онъ былъ назначенъ, въ маѣ того же года, министромъ безъ портфеля. Въ сверженіи Абдуль-Азиза съ престола и въ провозглашеніи султаномъ Мурада V М. игралъ одну изъ первыхъ ролей. Занявъ должность предсѣдателя государственнаго совѣта, онъ представилъ проектъ конституціи, которая была торжественно объявлена 11 декабря уже новымъ султаномъ Абдуль-Гамидомъ, а парламентъ былъ открытъ 7 марта 1877 г. Этотъ парламентъ имѣлъ всего только двѣ сессіи, послѣ чего онъ болѣе не созывался. Въ 1881 г. М. былъ переданъ суду по обвиненію въ убійствѣ султана Абдуль-Азиза и приговоренъ къ смертной казни. Абдуль-Гамидъ смягчилъ наказаніе, замѣнивъ его ссылкой пожизненно въ м. Таифъ (въ Аравіи). Тамъ всѣ сосланные государственные преступники умерли въ одинъ и тотъ же день, въ 1883 г. М. паша написалъ брошюру «La Turquie, son passé, son avenir» (П., 1878). Онъ доказываетъ, что «принципъ ислама есть демократія и свобода», что правительственная система Турціи, сообразно съ этимъ принципомъ, всегда допускала свободу совѣсти, что если Турція сильно отстала, начиная съ XVIII в., то въ этомъ виновато въ значительной степени ея международное положеніе и въ частности образъ дѣйствіи Россіи, никогда не сочувствовавшей прогрессу въ Турціи и всегда воднозавшей подвластныхъ ей христіанъ, и что, наконецъ, дарованная султаномъ конституція выведетъ Турцію на правильную дорогу, если этому не помѣшаетъ политика европ. державъ. Въ брошюру много преувеличеній, даже искаженій дѣйствительности, но она весьма интересна, какъ profession de foi замѣчательнаго турецкаго дѣятеля и идущей за нимъ партіи.—Ср. Léonzon Le Duc, «M. P.» (П., 1877); Brunswick, «La vérité sur M. P.» (П., 1877); Канитцъ, «Дунайская Болгарія и Балканскій полуостровъ» (СПб., 1876).

**Миддлъ** (Джорджъ Meade, 1815—72)—американскій генералъ, воспитавшійся въ вестъ-пойнтской военной школѣ. съ отліченіемъ участвовалъ въ мексиканской войнѣ. Въ началѣ междоусобной войны 60-хъ годовъ командовалъ пенсильванскими волонтерами, потомъ служилъ подъ начальствомъ Макъ-Дуэля и Макъ-Келлана. Въ 1862 г. получилъ въ командованіе кор-

пусъ; въ 1863 г. назначенъ главнокомандующимъ потомакскою арміею и въ сраженіи подъ Геттисбургомъ, 3 іюля, одержалъ верхъ надъ арміею южанъ, предводимую Робертомъ Ли. Несогласія съ президентомъ Линкольномъ заставили его подать въ отставку, которая, однако, не была принята. Когда высшее командованіе войсками сѣверянъ было поручено ген. Гранту, М. оставался главнокомандующимъ потомакскою арміею.

**Миддъ-Кальдеръ** (Mid Calder) — селеніе въ Эдинбургширѣ (Шотландія), на Альмондѣ; окрестности богаты битуминозною шиферною глинною, служащею для приготовленія парафина и другихъ химическихъ продуктовъ. Вблизи *Кальдеръ-гаузъ*, гдѣ проповѣдывалъ Джонъ Ноксъ.

**Мижурскіи** — очень большой ледникъ въ Нальчикскомъ окр. Терской обл. Расположенъ около величайшаго ледника Кавказа—Визинги и, втроятно, прежде соединялся съ нимъ. Длина М. не менѣе 5 в., а вмѣстѣ съ питающими снѣжными полями болѣе 7 в. У своего нижняго конца, а въ особенности въ средней части онъ очень узокъ (менѣе 200 саж.), въ верхней же, вблизи снѣжныхъ полей, имѣетъ ширину въ версту. Нижняя часть его крайне обрывиста, возрождена глубоко трещинами и очень красива. Здѣсь, однако, подходит къ леднику опасно, такъ какъ съ него, иногда по нѣсколькю разъ въ день, падаютъ огромныя массы льда. Изъ подъ М. вытекаетъ короткая, бурная рѣчка, впадающая въ Черекъ, получающій начало изъ ледника Визинги и принадлежащій къ бассейну Терека.

**Мижусевъ** (Павель Петровичъ, 1832—85) — архитекторъ. М. 30-и лѣтъ отъ роду занялся за изученіе архитектуры и въ 1865 г. выдержалъ при академіи художествъ экзаменъ на званіе архитектора. Съ этого времени начинается дѣятельность М., какъ строителя и какъ популяризатора архитектуры въ публикѣ. Постройки М. находятъ, главнымъ образомъ, въ СПб., таковы: деревянный циркъ Гинне, существовавшій до 1879 г., домъ «Общества доставленія дешевыхъ квартиръ», два дома «Общества для улучшенія и удешевленія помѣщеній рабочаго и нуждающагося населенія», домъ коломанской женской гимназіи и многія частныя постройки. Въ 1865 г. М. основалъ «Журналъ сельскихъ построекъ», ставшій теперь библиографическою рѣдкостью. Съ 1878 г. до смерти Мижусевъ издавалъ «Хозяйственный Строитель». Кроме того, онъ издавалъ брошюры и сборники по строительной части: брошюры о соманномъ кирпичѣ, какъ противопожарномъ средствѣ, о черепицѣ, сборникъ рисунковъ плотничьихъ и столярныхъ работъ и др. М. участвовалъ и предсѣдательствовалъ во многихъ конкурсахъ на выработку проектовъ по возведенію историческихъ памятниковъ и общественныхъ зданій въ СПб., Москвѣ, Нижнемъ-Новгородѣ, Казани и Пятигорскѣ. Какъ членъ небольшого кружка, изъ котораго послѣдствіемъ образовалось имп. русское техническое общество, М. долженъ считаться однимъ изъ его основателей. Ср. «Записки Имп. Русскаго Техническаго Общества» за 1836 г., вып. 2.

**Мизантропия**—см. Неврастенія.

**Мизгеръ** (Александръ Михайловичъ, 1835—91)—преподаватель естествознанія въ гимназіяхъ г. Курска. Окончилъ курсъ въ харьковскомъ унив. Напечаталъ «о Коловраткахъ», «Конспектъ растений дикорастущихъ и разводимыхъ въ Курской губ.» (Курскъ, 1869), «О Курскомъ самородѣ» (въ «Трудахъ Курскаго Губернскаго Статистическаго Комитета»). Представилъ въ 1868 г. «Записку о планѣ, задачахъ и методѣ преподаванія естествознанія въ гимназіяхъ». Много работалъ для курскаго губернскаго статистическаго комитета, въ которомъ былъ членомъ и секретаремъ. Послѣ него остался неоконченный учебникъ естественной исторіи. Ср. «Памятная книжка Курской губ. на 1893 г.»

**Миздрой**—см. Тарантуль.

**Миздрой** (Misdroy) —селеніе и морскія купанья въ прусск. пров. Помераніи, на сѣв.-зап. берегу о-ва Волинъ, между двумя покрытыми лѣсомъ возвышенностями; жит. (1890) 6695. Одно изъ много-посѣщаемыхъ купальныхъ мѣстъ въ 1893 г. было 9584 пріѣзжихъ). Ср. v. Raumer, «Die Insel Wollin und das Seebad M.» (В., 1851).

**Мизенумъ** (Misenum, нын. Punta di Miseno или просто Miseno)—мысъ въ Кампаніи къ Ю отъ древнихъ Кумъ (Cumae), на берегу Неаполитанскаго залива, въ 15 км. на ЮЗ отъ Неаполя. Получилъ свое названіе, вѣроятно, отъ похороненнаго здѣсь, по преданію, спутника Энеаса Мизена (Misenus). Въ древности любимое мѣстопребываніе богатыхъ римлянъ. Когда Августъ устроилъ здѣсь стоянку для римскаго флота, предназначенаго къ плаванію въ Тирренскомъ морѣ, то образовался цѣлый городъ того же имени, совершенно разрушенный сарацинами. Отъ роскошной виллы Лукулла, въ которой умеръ императоръ Тиберій, уцѣлѣли только развалины.

**Miserece** — въ католической церкви гѣне на слова 57 псалма: «Miserece mei domine». Наибольшею извѣстностью пользуется М. Аллегри.

**Misericordia**—въ католическихъ монастыряхъ такъ называются нѣкоторыя отклоненія отъ установленныхъ орденскими правилами строгихъ порядковъ, напр. стулья или скамьи, на которыхъ разбѣгается слабымъ и престарѣлымъ сидѣть во время богослуженія.

**Misericordias Domini** (съ латинск. «милосердіе Господа») — въ католической церкви второе воскресенье (вторая недѣля) по Пасхѣ, называемое такъ по своему Introitus, который начинается словами псалма 89, 2.

**Мизеркордъ** (франц. Misericorde, изъ латинскаго Misericordia — милосердіе). — Въ прежнія времена такъ наз. князь, по большей части трехгранній, который рыцарь носилъ у пояса и которымъ онъ наносилъ послѣдній, смертельный ударъ своему поверженному противнику.

**Мизидыи** (Mysidae) — семейство ракообразныхъ изъ отряда расщелленноногихъ (Schizopoda).

**Мизія** (греч. Μυσία, лат. Mysia)—въ древности провинція Малой Азіи; занимала весь

сѣв.-зап. уголь полуо-ва, между Пропонтидою и Гелеспонтомъ на С, Эгейскимъ моремъ на З, Лидіей на Ю, Фригіей и Виионіей на В. Это была горная страна, бѣдная городами. Главныя горныя массы: Ида (нын. Каль-Дагъ) и мизійскій Олимпъ (Кешип-Дагъ) на С, Темлосъ (Демирджи-Дагъ) на Ю. Западный берегъ образуетъ два большихъ морскихъ залива — Адрамиттійскій или Адрамиттійскій (нын. Эдремидъ) и Элейскій, на которомъ лежитъ нынѣшній Чандарлыкъ. Рѣки Мизіи — Риндакъ или Риндакъ (нын. Адирнасъ-чай), съ Макестомъ (Суфуру), Эзекъ, знаменитый Границъ (Коджа-чай), Скамандръ, Капкъ (Бакиръ-чай), съ Кетейосомъ (Бергама-чай), на которомъ лежалъ самый важный изъ городовъ страны, Пергамъ (Бергама). М. доставляла, между прочимъ, Laris Assius, которому приписывалась способность быстро уничтожать челоѣвческіе трупы. Населеніе М. слагалось изъ фригійцевъ, троянцевъ, эолийцевъ и собственно мизійцевъ (Μισοί). Эти послѣдніе, по предположенію Страбона, впервые появились здѣсь только въ троянскую войну, прійдя съ сѣвера и потѣсивъ прежде жившихъ въ этихъ мѣстахъ фригійцевъ. По всѣмъ вѣроятіямъ, они принадлежали къ группѣ ераійскихъ племенъ. Это былъ простой пащусетскій народъ, широко раскинувшійся и жившій отчасти даже въ Македоніи. Языкъ его, по Страбону, представлялъ собою смѣшеніе языковъ фригійскаго и индійскаго. Главныя города М.: Плакія, Кизикъ, Приапъ, Парій, Ламисакъ, Абидосъ, Аполонія, Милетополь (нын. Музичъ), Зедея, Скепсида, Перкоте, Дарданъ, Ретей, Сигей, Александрія Троядская, Ларисса, Гамакитъ, Ассъ, Гаргаръ, Адрамиттій, Илювъ, Арисбе, Оямбра, Пергамъ, Пароеній, Галисарна и др.

**Мизко** (Николай Дмитриевичъ)—писатель (1818—1881); сынъ директора екатеринославской гимназіи, гдѣ и учился; сдалъ въ Харьковѣ университетскій экзаменъ; недолго былъ редакторомъ «Екатеринославскихъ Губернскихъ Вѣдомостей». Въ 1843 г. помѣстивъ въ «Отч. Зап.» статью: «Голосъ изъ провинціи о поэмѣ: Мертвыя Души», обратившую на себя всеобщее вниманіе и вызвавшую лестный отзывъ со стороны Бѣлинскаго. М. вѣрно позналъ высокое художественное достоинство и значеніе твореній Гоголя. Его «Столѣтіе русской литературы» (1739—1839; Одесса, 1849)—трудъ, долгое время служившій полезнымъ пособіемъ для учащихся, но страдающій отсутствіемъ независимой критики, робостью передъ давно установившимися, обветшалыми опредѣленіями достоинствъ каждаго писателя. Изъ журнальныхъ статей М. выдаются: «Педагогическія замѣтки» («Ж. М. Н. Пр.» 1856, т. 92; отд. отт. СПб., 1856), «Голосъ изъ провинціи» (по поводу появленія въ печати 2 ч. «Мертвыхъ Душъ», «Отечественныя Записки», 1856, кн. 6), «Нѣсколько словъ о крестьянскомъ трудѣ въ барщинномъ хозяйствѣ» («Сельское Благоустройство», 1858, кн. 7), «Разборъ перваго выпуска философскаго лексикона» («Сѣв. Вѣдомости», 1858), «Русская словесность въ ея современномъ развитіи» («Литературныя Прибавленія къ Кіевскому Телеграфу», 1860), «Общія поня-

тія о поезіи» («Филолог. Записки», 1869), «Вопросъ на очереди» («Современныя Извѣстія», 1870, №№ 33 и 34; содержаніе статьи—ненормальныя юридическія отношенія, какими обставлены у насъ заключеніе и расторженіе брака, и судьба дѣтей, рожденныхъ внѣ брака), «Тургеневъ, его 30-лѣтняя дѣятельность и его типы» (Воронежъ, 1872), «А. О. Мерзляковъ. Библиографическо-критическій очеркъ» («Рус. Старина», 1879, кн. 1). М. принадлежалъ къ такъ называемымъ «украинофиламъ» и съ любовью занимался изученіемъ малорусской литературы. Главнѣйшія изъ его статей, касающихся Юга: «Рецензія на книгу Метлиннаго: Народныя южно-русскія пѣсни» («Москвитинъ», 1855, № 4), «Краткій историческій очеркъ украинской литературы» («Основа» 1862, № 3), «По поводу толковъ о малороссійскомъ языкѣ и малороссійской словесности» («Донъ», 1881, № 53). Последніе годы жизни М. собиралъ материалы для «Словаря русскихъ писателей», который ему не удалось издать. Онъ завѣщалъ 2000 р. тому, кто приведетъ въ исполненіе начатый имъ трудъ.

**Мизоль** (Misol) — одинъ изъ о-вовъ Папуасскихъ, у зап. окончанія Новой Гвиней; 1739 кв. км.; гористъ и покрытъ богатой растительностью.

**Мизостома** (Muzostoma) — паразитирующія исключительно на морскихъ лиліяхъ животныя, отнесенныя въ настоящее время къ кольчатымъ червямъ въ качествѣ особаго подкласса. Это небольшие (наиболѣе крупный видъ длиною до 7—8 мм.) животныя съ плоскимъ пластинчатымъ овальнымъ тѣломъ, безъ наружной членистости; поверхность его гладкая или бугорчатая, часто пестро-окрашенная, несущая мерцательные волоски; край тѣла съ шупальцевидными подвижными придатками или бороздочками; на брюшной сторонѣ расположены въ 2 продольныхъ ряда 5 паръ ножныхъ бугорковъ, вооруженныхъ хитиновыми крючками и палочками (обыкновенно въ каждомъ по 1 развитому крючку, 1 палочкѣ и 1—3 дополнительныхъ замѣняющихъ крючка), а снаружки отъ нихъ, чередуясь съ ними съ каждой стороны, по 4 присоска. На переднемъ концѣ находится ротъ съ выдвигаемымъ хоботомъ, несущимъ на концѣ шупальцевидные придатки, кишечникъ съ боковыми вѣтвями и оканчивается влѣстѣ съ женскими половыми органами въ клоаку, лежащую у задняго конца тѣла на спинной или брюшной сторонѣ. Особыхъ органовъ кровообращенія, дыханія и выдѣленія нѣтъ. Мышечные слои стѣнки тѣла развиты слабо; кромѣ специальныхъ мышцъ (глотка, нога) есть радиальныя, продольныя и вертикальныя (соединяющія спинную сторону съ брюшною). Промежутки между органами выполнены соединительной тканью и полость тѣла неразвита (можетъ быть за части ея можно считать полость половыхъ железъ). Нервная система состоитъ изъ брюшной массы, въ которой можно различить рядъ слившихся узловъ и отъ которой отходятъ 11 паръ нервовъ; глоточнаго кольца при основаніи хобота съ мало развитыми утолщеніями, соответствующими надглоточнымъ узламъ, и соединеннаго съ нимъ нѣсколькими нервными шнурами передняго

глоточнаго кольца. Органовъ чувствъ (кромѣ осязательныхъ) нѣтъ. М. гермафродиты; многочисленныя дольки личинокъ разбросаны въ паренхимѣ тѣла, яйцеводы (одинъ спинной и два боковыхъ) ведутъ въ непарную матку (лежащую надъ кишечникомъ), которая открывается въ клоаку; парныя мужскія железы лежатъ по бокамъ тѣла, парные сѣмяводы оканчиваются сѣмянными пузырями и открываются наружу на краю тѣла между 3 и 4 присосками. Кромѣ обыкновенныхъ недѣлимыхъ есть значительно меньшія, живущія на нихъ—дополнительные самцы. По общему строенію они сходны съ гермафродитными особями, но развить у нихъ лишь мужской половой аппаратъ (хотя есть рудименты личинокъ и яйцеводовъ). Оплодотвореніе яицъ, откладываемыхъ прямо въ воду, происходитъ внѣ тѣла. Изъ яицъ развиваются свободно плавающія продолговатыя личинки съ простымъ кишечникомъ, двумя вѣтвями мерцательныхъ волосковъ (позади рта и у задняго конца тѣла), группами мерцательныхъ волосковъ на переднемъ и заднемъ концѣ и пучками длинныхъ провизорныхъ (поодиночѣ отбрасываемыхъ) щетинокъ; по общему строенію онѣ близки къ типическимъ личинкамъ кольчатыхъ. Позднѣе онѣ теряютъ щетинки, селятся на тѣлѣ лилій; у нихъ развиваются ноги, тѣло принимаетъ окончательную форму и постепенно превращается во взрослую М. Нѣкоторыя М. весьма подвижны и постоянно ползаютъ по тѣлу хозяина, другія менѣе подвижны, наконецъ—нѣкоторые виды вызываютъ развитіе особыхъ неправильныхъ полостей на рукахъ или тѣлѣ морской лиліи, въ которыхъ и живутъ. Известно около 70 видовъ М. Прежде ихъ относили то къ ракообразнымъ, то къ паукообразнымъ, но какъ строеніе ихъ (особенно присутствіе на тѣлѣ мерцательныхъ волосковъ), такъ и развитіе заставляютъ соединять ихъ съ кольчатыми червями. Наиболѣе обыкновенный европейскій видъ (*M. sigifegum* F. S. Leuck) съ плоскимъ округлымъ гладкимъ тѣломъ буроватаго цвѣта и 20 подвижными шупальцевидными придатками на краю тѣла, длиною до 4 мм., живетъ на лиліи *Antedon rosalia*. Н. Ки.

**Мизочъ** — мст. Волынской губ., Дубенскаго у., при р. Стубелкѣ. Жит. 2208, дворовъ 305, церковь, школа, пиво-медоваренный зав.

**Мизяковъ** или *Мидзакоевъ* — мст. Подольской губ., Винницкаго у., при р. Старѣ; основано около 1757 г., сначала называлось Колуминовымъ. Жит. 2185, дворовъ 292. Православная церковь, еврейскій молитв. домъ, церковно-приходская школа, 2 водяныхъ мельницъ, 8 лавокъ.

**Мизадо** (собств. «высокія ворота») — древнѣйшій, теперь уже неупотребительный титулъ для обозначенія свѣтскаго верховнаго повелителя Іоніи, въ настоящее время называемого императоромъ.

**Микале** (Μοχάλη, теперь Самсунъ-Дагъ) — западный, покрытый лѣсомъ отрогъ Іонійскихъ Мессонскихъ горъ, возвышается противъ острова Самоса, образуя мысъ Канапица (греческое) или S. Maria (итальянское названіе), въ древности носившій имя Трогилия. Въ проливѣ между М. и о-вомъ Са-



мосомъ произошла въ 479 г. до Р. Хр. знаменитая морская битва, въ которой греки, подъ начальствомъ Леотихида и Ксантиппа, одержали побѣду надъ персами.

**Микеланджело Буонарроти** (Michelangelo Buonarroti) — одинъ изъ величайшихъ художниковъ всѣхъ временъ, гениальный скульпторъ, живописецъ и архитекторъ, искусный инженеръ и талантливый поэтъ, род. 6 марта 1475 г. (по старинному флорентийскому счисленію — 1474 г.), въ горномъ тосканскомъ городѣ Капрезе, гдѣ его отецъ, отпрыскъ древней флорентійской благородной фамилии, занималъ должность подеста (городского управителя и судьи) и откуда, вскорѣ по рожденіи сына, онъ перѣехалъ на жительство обратно во Флоренцію. Здѣсь М. сперва учился въ начальной школѣ, а потомъ, въ 1488 г., поступилъ въ мастерскую знаменитаго историческаго живописца Доменико Гирландайо и, получивъ позволеніе изучать памятники античнаго ваянія, собранные въ саду Медичи, на площади св. Марка, пристрастился къ скульптурѣ и съ 1489 г. сталъ заниматься ею подъ руководствомъ Вертольдо, одного изъ учениковъ Донателло. Необычайная даровитость мальчика обратила на него вниманіе Лоренцо Медичи, который принялъ его въ свой домъ, допустилъ воспитываться съ собственными своими сыновьями и вообще всѣми средствами способствовалъ дѣльнейшему его развитію. Въ роскошныхъ палатахъ Медичи, въ атмосферѣ новооткрытой платонической акад., въ общеніи съ такими людьми, какъ Анджело Полиціано и Пико Мирандольский, мальчикъ превратился въ юношу, возмужалъ умомъ и талантомъ. Къ этому времени относятся его первый скульптурныя работы, основанныя на изученіи натуры, но исполненныя совершенно въ античномъ духѣ, проникнутыя классическою красотою и благородствомъ: голова спящагося Фавна (находится въ галлерѣ Уффици, во Флоренціи), барельефъ «Битва Геркулеса съ центаврами» (въ домѣ Буонарроти, тамъ же) и «Мадонна, кормящая Младенца грудью» (тамъ же). По смерти Лоренцо, М. отправился въ Болонью, гдѣ исполнилъ, для раки св. Доминика въ тамошней церкви его имени, самое миловидное изъ своихъ произведеній, мраморнаго ангела, держащаго канделябръ, и для црк. св. Петронія статую этого святого. Затѣмъ, явившись въ 1494 г. обратно во Флоренцію, онъ произвелъ статую св. Іоанна и спящаго купидона, изъ которыхъ вторая была продана въ Римѣ кардиналу Риаро за античную и дала поводъ этому любителю искусства пригласить молодого скульптора въ вѣчный городъ. Прибывъ сюда въ 1496 г., М. изваялъ статую оянявшаго Бахуса (въ палацио Борджелло, во Флоренціи) и безподобную группу Богоматери, скорбящей надъ тѣломъ Спасителя, снятаго съ креста (въ Петровскомъ соборѣ, въ Римѣ). Въ 1501 г. художникъ возвратился во Флоренцію. Съ этого времени начинается второй періодъ его дѣятельности, въ которомъ онъ даетъ полную волю своему натуралистическому стремленію, но не считаетъ нужнымъ воспроизводить природу съ точностью и смѣло утрируетъ ея формы для лучшей передачи характеровъ

и для выраженія своихъ идей. Первою изъ его работъ, относившихся къ этому періоду, была колоссальная мраморная статуя Давида (нынѣ въ флорент. академіи худож.). За нею слѣдовали статуя апостола Матеея, вырубленная для флорентійскаго собора, группа Мадонны съ Младенцемъ (въ соборѣ Брюгге), два медальона, изображающіе также Богородицу, теперь утраченный картонъ «Нападеніе пизанскихъ воиновъ на купающихся флорентійцевъ», долго служившій для художниковъ школою рисунка человеческого тѣла, и картина «Св. Семейство», извѣстная подъ названіемъ «Мадонна Дони» (въ галл. Уффици). Въ 1503 г. М. явился въ Римъ, приглашенный туда Юліемъ II для сооруженія надгробнаго памятника, который онъ задумалъ изготovitъ себѣ еще при жизни. Грандіозный проектъ этого монумента, сочиненный великимъ скульпторомъ, вслѣдствіе своей смѣлости и многосложности, былъ осуществленъ далеко не въ томъ видѣ, какъ предполагалось: трудясь надъ нимъ много лѣтъ, но съ перерывами, М. изготovitъ для него только фигуры двухъ связанныхъ плѣнниковъ (нынѣ въ Луврскомъ музеѣ, въ Парижѣ), скорчившагося юношу (въ Имп. Эрмитажѣ, въ СПб.), статуи Ли и Рахили и знаменитое коло сальное изваяніе Моисея; лишь три послѣднія произведенія вошли въ составъ сравнительно скромнаго мавзолея, поставленнаго впоследствии (въ 1545) Юліемъ II не въ римскомъ соборѣ св. Петра, какъ предполагалось, а въ црк. С.-Петро-и-в-винкои, и въ которомъ прочія части составившей работу другихъ художниковъ. Къ этому пребыванію М. въ Римѣ принадлежатъ превосходное неоконченное изваяніе Аполлона (въ галл. Уффици) и «Воскресшій Христосъ», болѣе похожій на античнаго героя, чѣмъ на Спасителя. Въ 1505 г., обидѣвшись недостаточнымъ вниманіемъ къ нему папы, М. успѣшно удалился во Флоренцію, но вскорѣ снова сошелся съ нимъ въ Болонью, гдѣ исполнилъ изъ бронзы колоссальную его статую для тамошней церкви св. Петронія, потомъ побѣхну во время одной изъ мѣстныхъ народныхъ смутъ. Въ 1508 г. мы находимъ художника опять въ Римѣ, куда вызвалъ его Юліи II не столько для продолженія работъ по надгробному памятнику, сколько для исполненія новаго заказа — украсить фресковою живописью потолокъ Сикстинской капеллы въ ватиканскомъ дворцѣ. Вначалѣ М. старался отклонить отъ себя этотъ заказъ, прерывавшій назначенныя работы и, быть можетъ, показавшійся ему не подъ силу, но въ концѣ-концовъ, долженъ былъ покориться настойчивой волѣ папы и принятъся за предложенное ему дѣло. Изготovitъ картонъ для росписи потолка, онъ нахѣревался самое ея производство поручить другимъ и съ этою цѣлью вызвалъ изъ Флоренціи нѣсколькихъ своихъ прежнихъ товарищей и друзей, но вскорѣ, сочтя ихъ сотрудничество бесполезнымъ, отослалъ ихъ назадъ и принялся за трудъ одинъ, безъ всякой посторонней помощи. Отдавшись предпріятію нераздѣльно, онъ, въ теченіе двадцати мѣсяцевъ 1511—12 гг., покрылъ громадный потолочный сводъ капеллы изображениями со-

творения мира и человека, грехопадения, эпизодов начальной истории человечества и его испугания, предвозвещавших его пророков и свивилл, расположенными в архитектурно-художественном обрамлении и среди фигур юношей и детей, как-бы изъятых из камня. Совершенство этих изображений, из которых каждое полно высоких художественных достоинств, образует чрезвычайно красивое и величественное целое и может считаться замечательнейшей из всех когда-либо исполненных фресковых работ, а вместе с тем и самым совершенным между созданиями М.: его мощный гений выразился здесь во всей своей полноте — в блеске и чистоте, ненарушенных произвольностями и крайностями, в которых нередко увлекал этого мастера его колоссальный талант. Через несколько месяцев после завершения росписи Сикстинского потолка ум. Юлий II. Его преемник, Лев X, возложил на М. постройку фасада церкви св. Лаврентия во Флоренции, куда и перешел гениальный художник. Много труда и драгоценного времени употребил он на это дело, но оно не пошло даже изготовления модели фасада и заготовки материалов для его возведения. Затѣм М. продолжал свои занятия по мавзолею Юлиа II, от которых папа Климент VII вскоре отвлел его поручением соорудить библиотеку, ризницу и фамильную усыпальницу Медичи при упомянутой церкви. Изгнание Медичи из Флоренции (1527 г.) остановило эти работы: патриот и республиканец по духу, М. примкнул к народному движению, был назначен главным инспектором укрѣпленной Сан-Миньято, Пизы, Ливорно и Феррары и хотя, самовольно покинув свой пост, уѣхал — было в Венецию, с намѣрением удалиться во Францію, однако вернулся в свой родной город и оказал ему важные услуги при его осаде имперскими войсками. Падение Флоренции грозило художнику смертельной опасностью, от которой спасли его только общее уважение к его таланту и желание папы окончить устройство усыпальницы Медичи. Пережитые события произвели в М. глубокое нравственное потрясение и надорвали его здоровье: и перед тем суровый, необщительный, он сдѣлался теперь еще более мрачным и недолгимым, всецело погружаясь в мир своих идей, в характер его творчества произошла также заметная перемена: свобода, с которой он относился к натурѣ уже во втором периодѣ своей деятельности, достигает в третьем и последнем ее периодѣ до того, что с цѣлью сказать желаемое, он насилует природу, как-бы умышленно избѣгает видимой красоты, не заботится о томъ, естественна-ли фигура, правдивы-ли ея поза и движение, лишь бы она сильно выражала ту или другую идею, и под конец доходит до форм, отталкивающих своею грубостью, но тем не менее в высшей степени экспрессивных. Переход от второго к третьему периоду его творчества представляют скульптуры двух надгробных памятников в усыпальницѣ семейства Медичи, именно двѣ сидящія в

нишах статуи Джульано и Лоренцо Медичи, известныя под названиями Таситуро и Репингеро, и четыре аллегорическія фигуры, лежащія на саркофагах под этими статуями и олицетворяющія день и ночь, на саркофагѣ Джульано, утро и вечер, на саркофагѣ Лоренцо — прозведения, из которых особенно известна «Ночь» и которая по всей справедливости считается наилучшим пластическим созданием мастера. В 1532 г. папа пригласил его довершить живописное украшение Сикстинской капеллы изображением на ея алтарной стѣнѣ «Страшнаго Суда», а на противоположной — «Падения Люцифера». Из этих двух колоссальных фресок была исполнена только первая, в 1534—41 гг., опять таки одним М., без участия помощников. Не смотря на односторонность, с какою художник отнесся в этой картинѣ к ея сюжету, отступив от всех христіанских традицій и представив второе пришествіе Спасителя исключительно какъ день гнѣва, ужаса, борьбы страстей и безнадѣжнаго отчаянія, не смотря на удручающее впечатлѣніе, производимое ею на зрителей, она поражает его смѣлостью замысла, своеобразным величіем композиціи, удивительным мастерством рисунка, особенно в ракурсахъ, и вообще принадлежит к самым дивнымъ памятникамъ живописи, хотя и уступает в достоинствѣ плафону той-же капеллы. Несколькими годами позже «Страшнаго Суда» М. написал двѣ фрески в Паолинской капеллѣ ватиканскаго дворца: «Обращение апостола Павла» и «Мучение апостола Петра», нынѣ почти совершенно разрушенныя временемъ и копотью. Это были послѣднія произведенія его кисти. Сь любимую свою отрасль искусства, скульптуру, он разстался позже, и уже в весьма преклонныхъ лѣтахъ работал надъ небольшою статуей: «Св. Севастіанъ», оставшеюся неоконченною (въ кенсингтонскомъ музее, въ Лондонѣ), и колоссальною группою «Снятіе со креста», которая осталась недоделанною (нынѣ во флорент. соборѣ); исполнилъ небольшую барельефъ «Ріетіа» и реставрировалъ античныя статуи умирающаго галла и рѣчнаго бога. Послѣдніе годы жизни художника были посвященны почти исключительно архитектурѣ. В 1546 г. папа назначилъ его главнымъ зодчимъ Петровскаго собора, въ виду не только его таланта вообще, но и опытности въ строительномъ дѣлѣ, приобретенной имъ предъ темъ во Флоренціи, при сооруженіи фасада прк. св. Лаврентія, усыпальницы Медичи и Лаврентьевской библиотеки и при позднѣйшихъ римскихъ работахъ по отстройкѣ Капitolійскихъ дворца и холма, палатцо Фарнезе и Бельведера. Принявъ на себя эту новую должность, М. возвратилъ плану Петровскаго собора форму греческаго креста (который, однако, былъ впоследствии измѣненъ архитект. Мадерной снова въ латинскій), укрѣпилъ столбы; дозволивавше модель поддерживать куполь, и изготовилъ модель самого купола, возвышающаго, согласно сь нею, уже послѣ смерти художника и нынѣ поражающаго посетителей Рима своею громадностью, смѣлою конструкціей, благородствомъ общей формы и изящными деталями.

Оставаясь до конца жизни архитекторомъ Петровскаго храма, онъ составилъ проекты римскихъ городскихъ воротъ Porta-Pia, церквей С.-Марія-дельи-Анджели и С.-Джованни-де Флорентины и нѣк. др. Онъ умеръ въ Римѣ, 18 февр. 1564 г. и погребенъ во Флоренціи, въ усыпальницѣ великихъ ея гражданъ, црк. С.-Кроче. Вмѣстѣ съ Л. да Винчи и Рафаэлемъ, М. составляетъ триаду величайшихъ свѣтилъ, явившихся на горизонтѣ искусства за всю христіанскую эпоху. Онъ стяжалъ себѣ громкую, неувядающую славу во всѣхъ трехъ главныхъ художественныхъ областяхъ, но былъ скульпторъ по преимуществу: пластическій элементъ преобладалъ въ его гениі до такой степени, что этимъ элементомъ запечатлѣны живописныя его произведения и архитектурныя композиціи. Въ свой долгій вѣкъ онъ прошелъ нѣсколько стадій творчества, отъ ослабѣвшаго натурализма XV в. до высшаго идеализма и до первыхъ симптомовъ упадка искусства, оставаясь, однако, всегда искреннимъ, сильнымъ и чрезвычайно своеобразнымъ. Не смотря на всѣ эти качества, дѣятельность М. имѣла роковое вліяніе на дальнѣйшую судьбу искусства. Его гениальная субъективность, смѣлый произволъ, съ какимъ онъ обращался со своими задачами, были заразительны: многочисленные ученики и послѣдователи великаго мастера, не имѣя ни глубины его мысли, ни его художественной мощи, могли усвоить себѣ только внѣшнія черты его стіля, но были не въ состояніи проникнуть его духомъ; переживъ, вмѣстѣ съ достоинствами М., также и его слабости, они мало-по-малу довели послѣдніи до крайнихъ предѣловъ и чрезъ то водворили въ итальянск. искусствѣ манерность и изысканность, которыя не замедлили свести это искусство съ прежней высоты. Изъ учениковъ М. получили известность въ особенности живописцы Венусти, Себ. дель-Пьомбо, Вазари, Мини и скульпторы Монторсоли и Монтепульсо. Часы досуга отъ занятій образными искусствами М. любилъ посвящать поэзіи. Вышедшія изъ-подъ его пера сонеты, стасы и др. лирическія стихотворенія отличаются правильностью языка, силою и счастливою оборотомъ фразы, возвышенностью выраженныхъ идей и искренностью чувства, но въ нихъ ощущается недостатокъ огня и свободнаго полета фантазіи. Содержаніе этихъ стихотвореній — любовь, искусство, поклонение красотѣ, стремленіе къ вѣчному и божественному. Особенно любознаны между ними сонеты и посланія, посвященные маркизу Витторіо Колоннѣ, предмету платонической любви художника. Поэтическія произведенія М. были многократно издаваемы въ видѣ сборниковъ. Лучшее ихъ изданіе сдѣлано К. Гвасты (Флоренція, 1863). Они переведены на франц. яз. Варколье (Пар., 1825), а на нѣм.—Гарисомъ (Ганноверъ, 1868) и Софійей Газенклеверъ (Лпц., 1875).—Ср. А. Condivi, «Vita di M. Buonarroti» (Римъ, 1558 и нѣск. поздн. изданій; нѣм. перев. Штутг., 1889); Harford, «Life of M.» (Л., 1857, 2 т.); Н. Grimm, «Leben M's» (Ганноверъ, 1860—68, 3 т.); Ch. Clémans, «M., L. da Vinci, Raphaël» (П., 1861); G. Magherin, «M. Buonarroti» (Флоренція, 1875); A. Gotti,

«Vita di M. Buonarroti» (Флоренція, 1876); A. Springer, «Raffaël und M.» (2 изд. Лпц., 1883, 2 т.); D. Levi, «M., l'homme, l'artiste et le citoyen» (П., 1884); Em. Ollivier, «Michel-Ange» (П., 1892); L. Roger-Milès, «M., sa vie, son oeuvre» (П., 1893); J.-A. Symonds, «The life of M. based of the Archives of the Buonarroti family at Florence» (Л., 1893, 2 т.); Passerini, «La bibliografia di M. Buonarroti» (Флоренція, 1875); E. Norton, «History of the principal works relating to the life and works of M.» (Кембриджъ, 1879) и пр. А. С—ъ.

**Микелеты** (франц. Miquelets, испанск. Miqueletes)—воинственные и отчасти разбойничующіе горные жители южныхъ Пиренеевъ, въ Каталоніи и во франц. дпт. Верхнихъ Пиренеевъ и Пиренеевъ Восточныхъ, на высотахъ горнаго гребня, составляющаго границу Франціи и Испаніи. На войнѣ они очень опасные партизаны; для войскъ Наполеона I они были страшны своими внезапными нападеніями. Въ мирное время они служатъ иностранцамъ проводниками въ горахъ. Въ баскскихъ провинціяхъ до 1877 г. такъ назывались наемныя войсковыя части, набранныя изъ жителей, въ силу стариннаго права (fueros) свободныхъ отъ военной службы. Miquelets français назывались въ началѣ столѣтія вольные корпусы, составившіеся для противодействия испанскимъ гверильясамъ.

**Микелли** или Санъ-Микели (San Micheli, 1484—1559)—итал. инженеръ, которому приписывается изобрѣтеніе бастионнаго фронта; построилъ крѣпости Кандію, Верону (1527) и фортъ св. Андрея въ Лидо, близъ Венеціи; ему же принадлежатъ первыя прочныя постройки на подводномъ искусственомъ основаніи.

**Микелотти** (Франческо-Доминико, Michelotti, 1710—70)—проф. туринскаго унив. и членъ туринской акад. наукъ. На мызѣ Парелла, близъ Турина, орошаемой водоотдомъ отъ р. Дора, М. производилъ многочисленные опыты надъ источникомъ воды изъ доковыхъ отверстій при болѣе значительныхъ напорахъ, значительно подвинувшіе впередъ этотъ отдѣлъ гидравлики. Описание этихъ опытовъ вышло въ Туринѣ въ 1767 г., подъ заглавіемъ: «Sperimenti idraulici, principalimeni dieretti a confermare la teorica, e facilitare la pratica del misurare le acque correnti, di F. D. Michelotti».

**Микелоцци** (Микелоццо, Michelozzi, 1391 или 1396—1472)—флорентійскій архитекторъ и скульпторъ, ученикъ Брунеллески, Донателло и Гибerti. Изъ его построекъ наиболее замѣчательны—дворецъ Медичи, во Флоренціи, сооруженіе котораго слѣдуетъ отнести къ 30 или 40 гг. XV стол.; нынѣ въ немъ помѣщается городская префектура. Въ немъ особенно хорошъ дворецъ, окруженный аркадами. По своему характеру, дворецъ представляетъ переходъ отъ мрачныхъ, подобныхъ крѣпостямъ, частныхъ построекъ первой половины XV ст. къ болѣе изящнымъ и привѣтливымъ зданіямъ конца того же вѣка. Другія сооруженія М.—библиотека при црк. С.-Джорджіо-Маджоре въ Венеціи (1433), монастырь св. Марка во Флоренціи (1437—1443), капелла Медичи въ црк. С.-Аннуццата, тамъ же (1447), палаццо Торнабуони, тамъ же, вилла Карреджи

въ окрестностях упомянутого города; кроме того, М., по поручению своего покровителя и друга, Козимо Медичи, отдавал дворцы Медичи въ Миланѣ и построилъ въ 1462—66 г. капеллу св. Петра Мученика при прк. св. Евстагія, тамъ же. Какъ скульпторъ, М. принималъ участие въ отливкѣ всѣхъ значительныхъ бронзовыхъ памятниковъ своего времени; ему же отчасти принадлежатъ памятники папы Иоанна XXIII, во флорентійской Крестьянницѣ, и кардинала Бранкаччи, въ Неаполѣ. Вполнѣ ему принадлежатъ памятники Арагонца, въ монтепульчанскомъ соборѣ (1427—1428), дверь дворца Медичи въ Миланѣ (нынѣ хранится въ музеѣ Врера), скульптурная украшенная капелла Петра Мученика, тамъ же, очень натуралистично трактованное распятие въ прк. С.-Джорджо-Маджоре, въ Венеціи, и нѣк. др. произведенія.

А. В.—*уа.*

**Микель** (Иоганнъ Miquel)—германскій государственный дѣятель, род. въ 1829 г. Въ молодости онъ держался революціонныхъ воззрѣній и поддерживалъ дружескія отношенія съ К. Марксомъ, но скоро перешелъ къ болѣе умѣреннымъ взглядамъ. Его брошюры: «Das neue hannover. Finanzgesetz vom 24 März 1857» (Лпц., 1861) и «Die Ausscheidung des Hannoverschen Domainalguts» (тамъ же, 1863), въ которыхъ онъ подвергалъ рѣзкой критикѣ финансовую политику Ганновера, доказали, что М. не только хорошій адвокатъ, но и хорошій финансистъ. Въ 1864 г. онъ былъ избранъ членомъ ганноверской палаты депутатовъ, въ 1865 г.—бургомистромъ, потомъ оберъ-бургомистромъ гор. Оснабрюка; позже былъ оберъ-бургомистромъ въ Франкфуртѣ на Майнѣ, которому оказалъ большія услуги, въ особенности по удовлетворенію квартирной нужды рабочихъ классовъ. Со времени присоединенія Ганновера къ Пруссіи М. состоялъ членомъ нижней палаты прусскаго ландтага, пока въ 1882 г., по представленію Франкфурта, не сдѣлался членомъ прусской палаты господъ. Депутатомъ въ сѣв. германскомъ, потомъ германскомъ рейхстагѣ М. состоялъ въ 1867—77 г. и 1887—90 г. Въ рейхстагѣ (какъ и въ ландтагѣ) онъ, вмѣстѣ съ Беннигеномъ, былъ вождемъ національ-либеральной партіи. Главнымъ образомъ подъ его вліяніемъ національ-либеральная партія совершила, въ 1880—84 г., поворотъ направо; М. содѣйствовалъ выработкѣ Рейдльбергерской программы (1884) партіи, въ которой партія высказалась за налогъ на водку, на сахаръ, на биржу. Впослѣдствіи М. поддерживалъ эти налоги въ рейхстагѣ. Съ 1890 г. онъ состоитъ прусск. мин. финансовъ. Въ этой должности онъ обнаружилъ большое умѣнье принаровляться къ обстоятельствамъ. Не разрывая съ національ-либералами, не выступая сколько нибудь явно противъ гр. Каприви, ловко маневрируя между партіями и щекотливыми вопросами, онъ сумѣлъ убить крайнюю консервативную партію; что дѣйствуетъ въ его интересахъ, что онъ противникъ торговыхъ трактатовъ и вообще политики Каприви. Въ настоящее время М., по ходячему въ лагерѣ свободомыслящихъ выраженію, «любимецъ боговъ и аграріевъ». Всѣ министерскіе кризисы послѣднихъ лѣтъ прошли, не задѣвъ М., и въ на-

стоящее время онъ считается фактическимъ руководителемъ какъ прусской, такъ и имперской политики, и вѣроятнымъ преемникомъ Голенлоа на посту канцлера. Опубликованіе социалистами юношескихъ писемъ М. къ Марксу (1893) не принесло ему значительнаго вреда, хотя сдѣлало его предметомъ насмѣшекъ и карикатуръ. Главное дѣло М. въ должности министра финансовъ—реформа подоходного налога, въ 1891 г.

В. Водовозовъ.

**Микель** (Friedrich-Anton-Wilhelm Miquel)—знаменитый нидерландскій ботаникъ-систематикъ (1811—71). Будучи студентомъ медицины въ groningenскомъ, унив. М. напечаталъ нѣсколько ботанич. статей, удостоенныхъ премій. Въ 1833 г. по полученіи званія врача, М. поступилъ въ госпиталь въ Амстердамѣ, но въ 1835 г. перешелъ въ Поттердамъ, гдѣ преподавалъ ботанику въ клинической школѣ. Въ 1846 г. назначенъ профессоромъ ботаники въ Амстердамѣ, затѣмъ въ utrechtскій унив.; съ 1862 г. директоръ государственнаго гербарія въ Лейденѣ. Изъ многочисленныхъ сочиненій М. наиболѣе важны слѣдующіе: «De nord-nederlandsche vergiftige Gewassen» (Амстердамъ, 1836, съ 36 таблиц.), «Commentarii phytographici» (Лейденъ, 1838—40, съ 14 таб.), «Monographia generis Melocacti» (Бреславль и Б., 1841, съ 11 таб.), «Monographia Cycadearum» (1842, съ 8 таб.), «Systema Piperacearum» (Поттердамъ, 1843—44), «Illustrationes Piperacearum» (Бреславль, 1844, съ 92 таб.), «Revisio critica Casuarinarum» (Амстердамъ, 1848, съ 12 таб.), «Stirpes surinamenses selectae» (Лейденъ, 1850, съ 65 таб.), «Analecta botanica indica» (Амстердамъ, 1850—52, съ 20 таб.), «M., de Vriese, Molkenboer, Spring. Plantae Junghuhnianae» (Лейденъ, 1851—1855), «Flora Indiae batavae» (Амстердамъ, 1855—1859, 2 т.), «Prodromus Florae Sumatranæ» (Амстердамъ, 1860—61), «Sumatra, seine Pflanzenwelt und deren Erzeugnisse» (Лпц., 1862), «Choix des plantes rares et nouvelles, cultivées et dessinées dans le jardin botanique de Buitenzorg» (Пара, 1863, съ 26 таб.), «Annales Musei botanici Lugduno-Batavi» (Амстердамъ, 1863—69, 4 т., съ 40 таб.), «Prolusio Florae japonicae» (Амстердамъ, 1865—67), «Catalogus Musei botanici Lugduno-Batavi. I Flora japonica» (Пара, 1870), «Illustrations de la Flore de l'Archipel indien» (Амстердамъ, 1870, съ 13 таб.). Обработалъ сем. Casuarinaceae для «Prodromus» Декандоля и сем. Chlorantaceae, Ebenaceae, Myrsinaceae, Piperaceae, Primulaceae, Symplocaceae, Sapotaceae и Urticaceae для «Flora brasiliensis» Марциуса.

С. Р.

**Микенскія древности**—памятники древнѣйшей до-греческой культуры, процвѣтавшей въ бассейнѣ Эгейскаго моря во 2-й половинѣ II-го тысячелѣтія до Р. Хр. Названіе свое эта культура и ея памятники получили отъ г. Микенъ (см.) въ Арголидѣ, гдѣ впервые были сдѣланы Шлиманномъ большія и важныя открытія въ этой области. Впослѣдствіи имъ же и другими изслѣдователями были найдены памятники М. культуры въ Троѣ, Тиринѣ, Орхоменѣ, Атикѣ, Иолкѣ, Амиклахъ, на Критѣ и другихъ о-вахъ греч. архипелага,

въ Египтѣ и т. д. На греческомъ Западѣ находки этого рода были гораздо болѣе рѣдки и менѣе значительны. Въ Трою (нын. Гиссарлыкъ, близъ Дарданель) Шлиманнъ открылъ остатки цѣлаго ряда послѣдовательно смѣнявшихся одно другое поселеній, начиная съ принадлежавшихъ эпохъ каменнаго вѣка и до грекоримскаго Иліона. Онъ различалъ семь такихъ наслоеній и второе изъ нихъ, по времени, отождествлялъ съ гомеровскою Троею, на основаніи слѣдовъ гибели этого «второго города» отъ пожара. При дальнѣйшихъ изслѣдованіяхъ Шлиманна, при содѣйствіи Дернфельда, оказалось, что небольшое возвышеніе, окруженное стѣнами и заключавшее въ себѣ постройки, названныя Шлиманномъ «дворцомъ Пріама», составляли не весь городъ, а лишь акрополь, и что самый городъ былъ расположенъ у его подошвы. Послѣ смерти Шлиманна, Дернфельдъ, продолжая раскопки, пришелъ къ заключенію (впрочемъ, возникшему и раньше), что не второй городъ—пласть слѣдуетъ отождествлять съ гомеровскою Троею, а шестой, при чемъ всѣхъ слоевъ насчитывается уже девять. Этотъ «шестой городъ» или акрополь (20000 кв. м.) немногимъ меньше афинскаго (25000 кв. м.) и равненъ тириноскому. Онъ окруженъ толстою стѣною и сохранилъ остатки цѣлаго ряда сооружений. Стѣны и зданія—не кирпичныя, какъ во «второмъ городѣ», но каменные и представляютъ лучшую кладку, чѣмъ стѣны Тиринеа и Микенъ. При раскопкѣ этого шестого слоя найдена масса черепковъ «микенскихъ» вазъ, что подтверждаетъ отождествленіе именно этого слоя съ Троею преданій. Тиринъ, въ южной части Арголіды, уже въ древности возбуждалъ удивленіе необычайно массивными стѣнами, которыя преданіе приписывало баснословнымъ циклопамъ, вызваннымъ царемъ Прѣтомъ изъ Ликіи. Въ толщѣ этихъ стѣнъ продѣланы галлерей и казематы, совершенно подобныя которымъ найдены въ Карвагенѣ. Шлиманнъ и Дернфельдъ произвели здѣсь, въ 1884 г., раскопки, приведшія къ блестящимъ результатамъ: они открыли обширное жилище царя тириносскихъ. Пропилей, построенныя по обычному типу греческихъ, ведутъ въ наружный дворъ дворца, вторыя пропилей—во внутренней дворъ, непосредственно окруженный дворцовыми зданіями. Важнѣйшую часть дворца составлялъ приемный покой (μεγαρον), служившій также общею комнатою и столовою. Здѣсь посрединѣ находился очагъ, съ вышкой для выхода дыма, утвержденною на четырехъ столбахъ. Покой былъ снабженъ двумя передними: первая представляла портикъ, выходившій на дворъ, вторая вела въ самую залу, а также въ длинный и запуганный рядъ корридоровъ, обходявшихъ мегаронъ сзади и приводившихъ окольнымъ путемъ въ женскую половину дома, совершенно отдѣльную и имѣвшую свой дворикъ и свой мегаронъ. Прочія комнаты этой части дома—спальня супруговъ и хозяйственныя помѣщенія. Къ корридору примыкала квадратная баня, полъ которой состоялъ изъ одной громадной глыбы базальта. Стѣны всего дворца сложены изъ кирпича, высушеннаго на солнцѣ, съ прокладкою деревянныхъ балокъ,

на каменномъ цоколѣ. Этотъ цоколь во многихъ мѣстахъ сохранился. Колонны, косяки дверей и все покрытые зданія были деревянныя. Въ дверяхъ положены каменные пороги, а подъ колоннами—такія же базы. Стѣны изнутри были покрыты штукатуркою. Сохранились любопытные слѣды раскраски этой послѣдней. Многія части тириноскаго дворца способныютъ уясненію гомеровскихъ описаній—палата Аджина, Менелая и т. п.; такъ напр., въ Тиринѣ найдены остатки карниза съ украшеніями изъ особаго рода поливы, которую слѣдуетъ отождествить съ гомеровскимъ *κορυός*, до сихъ поръ ошибочно принимавшюся за сталь. (Въ Микенахъ уже давно были извѣстны стѣны акрополя и ихъ такъ наз. Львиныя Ворота (см. таб., ф. 1). Непосредственно за ними Шлиманнъ, въ 1876 г., открылъ прославившій его имя пять шахтовъ могилъ, каждая съ нѣсколькими скелетами, при которыхъ найдена масса золотыхъ издѣлій—диадемы, масокъ, розетокъ, бляшекъ, перстней, булавочныхъ головокъ и т. п. (см. ф. 4 и 5). Всѣ эти предметы, за рѣдкими исключеніями, сдѣланы изъ тонкаго листа золота, на которомъ украшенія исполнены штемпелеваніемъ и потому пройдены гравировальной иглою. Въ нихъ иногда встрѣчаются мотивы орнаментации, указывающіе на Востокъ. Таковы, напр., изображенія богини съ голубями на головѣ и рукахъ, или храмники съ такими же голубями. Это—Астарта, культъ которой съ древнихъ временъ былъ занесенъ въ Грецію. Въ мужскихъ М. могилахъ найдено мѣдное оружіе, что вполне соответствуетъ гомеровскимъ описаніямъ. Особенно любопытны кинжалы, клинки которыхъ инкрустированы золотомъ, серебромъ, эмалью и разными металлическими сплавами—издѣлія, отлично иллюстрирующія гомеровское описаніе щита Ахилла (Ил. XVIII, 473—607). Основной мотивъ орнаментации въ произведеніяхъ М. искусства—спираль и концентрической завитокъ—встрѣчаются на произведеніяхъ такъ назыв. «бронзоваго вѣка» въ разныхъ странахъ, даже на Скандинавскомъ сѣверѣ. Другіе мотивы—отчасти восточнаго происхожденія (пальметты), отчасти свойственныя собственно М. искусству (морскія животныя и растенія) и повторяются не только на золотыхъ вещахъ, но и на многочисленныхъ глиняныхъ сосудахъ, находимыхъ въ гробницахъ этой эпохи. Шахтовья гробницы перекрывались балками, сверхъ которыхъ кладлись каменные плиты и насыпалась земля. Наверху стояли надгробныя стелы, съ изображеніями воиновъ на колесницахъ и съ спиральнымъ орнаментомъ, заполняющимъ всѣ пустыя пространства. На вершинѣ акрополя Микенъ въ недавнее время греческимъ археологическимъ обществомъ найдены остатки дворца, подобнаго тириноскому, но хуже сохранившагося. У подошвы акрополя былъ расположенъ городъ, состоявшій изъ нѣсколькихъ родовыхъ поселковъ, имѣвшихъ отдѣльныя кладбища. Здѣсь греческій ученый Цунда нашелъ нѣсколько группъ гробницъ; изъ нихъ простѣйшія и болѣе бѣдныя, обыкновенно вырубленныя въ скалахъ, окружаютъ одну или двѣ купольныя усыпальницы знатныхъ

родовъ. Самая известная изъ микенскихъ купольныхъ гробницъ,—такъ называемая «Сокровищница Атрея». Подобно другимъ гробницамъ этого рода, она состоитъ изъ 3-хъ частей: а) дромоса, высѣченнаго въ склонѣ холма, къ которому, обыкновенно, прислонена такая-жъ гробница, б) олоса или собственно купола и с) погребальной камеры, примыкающей къ олосе (последняя въ Сокровищницѣ Атрея высѣчена въ живой скалѣ). Куполъ выложенъ изъ горизонтальныхъ, концентрически уменьшающихся къверху круговъ тесаныхъ каменныхъ брусевъ, которые потомъ внутри подтесаны по циркулю и образуютъ такъ наз. фальшивый сводъ. Внутри сохранились въ брускахъ симметрично расположенныя дыры съ остатками мѣдныхъ гвоздей, которыми были прикрѣплены звѣзды или другіе подобные орнаменты. Дверь изъ дромоса въ олосу была извнѣ богато украшена и облицована двумя колоннами, расширяющимися къверху и покрытыми спиральнымъ орнаментомъ, очевидно—въ подражаніе деревяннымъ колоннамъ дворцовъ, обитымъ металлическими листами. Надъ верхней перекладною дверей, состоящей изъ колоссальнаго камня (9 м. дл., 5 м. шир. и 1 м. выс.), всѣяно приблизительно 120000 кгр., оставленъ облегчительный треугольникъ, теперь пустой, вѣроятно, заполненный рельефомъ, какъ въ Левинныхъ Воротахъ. Кромѣ памятниковъ, найденныхъ въ Гиссарлыкѣ, Тиринѣ и Микенахъ, замѣчательны еще купольныя гробницы въ *Орломени Беотійской*, гдѣ сохранилась замѣчательная орнаментация потолка погребальной камеры, и въ *Амиклодѣ*, въ Лаконикѣ (нын. Ваю), гдѣ найдены двѣ золотыя кубка съ изображеніемъ ловли дикаго быка и мирно пасущихся быковъ и въ нѣкоторыхъ др. пунктахъ. Рядомъ фактовъ и аналогій теперь установлено, что М. эпоха современна XVIII египетской династіи (XV—XIV вв. до Р. Хр.). Такимъ образомъ она гораздо древнѣ гомеровскаго эпоса, составленіе котораго, по общепринятому мнѣнію, тянулось вплоть до VIII в. Поразительное совпаденіе гомеровскихъ описаній съ произведеніями М. культуры лучше всего объясняется тѣмъ, что сравнительно поздній эпосъ обрабатывалъ народныя пѣсни сѣдой старины въ ту эпоху, когда еще была жива М. культура, подъ впечатлѣніемъ которой они возникли. Описанія дворцовъ, утвари, нравовъ и обычаевъ, сохранившіяся въ этихъ пѣсняхъ, мало соотвѣтствовали обстановкѣ, въ которой, много вѣковъ спустя, жили расцвѣтшіе ихъ расподы. О национальности носителей М. культуры много высказывалось противорѣчивыхъ мнѣній; къ окончательному выводу ученые не пришли, да врядъ ли онъ возможенъ для такой глубокой древности. Ср. Schliemann, «Troja» (1883), «Ilios» (1881), «Bericht üb. die Ausgrabungen in Troja» (1890), «Tiryns» (1886), «Mykenae» (1878), «Trojanische Altertümer» (съ атл., 1874); Schuchardt, «Schliemanns Ausgrabungen in Troja, Tiryns, Mykenae, Orchomenos, Ithaka» (2 изд., Лип., 1891, съ 321 ф.); «Εφημερίς ἀρχαιολογική» (статья Цунды); Perrot et Chipiez, «Histoire de l'art dans l'antiquité» (т. VI); Furtwängler und

Jöschke, «Mykenische Thongefässe» (1880); ихъ же, «Mykenische Vasen» (1887); Helbig, «Das homerische Epos aus den Denkmälern erläutert» (2 изд. 1887). «Griechische Geschichte» Бузольта (1893) и «Geschichte des Altertums» Э. Мейера (2 изд. 1893) даютъ превосходное историческое освѣщеніе М. культуры.

А. Щукаревъ.

**Микены** (Μοχίνας) — древній городъ въ Аргolidѣ, по преданію построенный Персеемъ, мѣстопробываніе потомковъ Данаа и переселившихся изъ Элиды амиаонидовъ, потомъ и пелопидовъ, при которыхъ сильно возвысился сосѣдній Аргосъ, подчинившій себѣ и М. По возвращеніи гераклидовъ городъ сталъ приходить въ упадокъ и въ эпоху персидскихъ войнъ окончательно погибъ въ борьбѣ съ аргосцами. Жители переселились въ Клеоны, въ Керанию въ Ахайѣ и къ царю Александру Македонскому. По словамъ Страбона, въ его время не оставалось слѣдовъ отъ города, но Павсаній описываетъ значительные остатки пиклопической стѣны съ Левинными Воротами, подземныя сокровищницы Атрея и сыновей его, могилы Атрея и Агамемнона. Ср. Микенскія древности.

**Мисеринъ** — одна изъ греч. транскрипцій имени 5-го фараона 4-й древне-египетской династіи Мен-кау-ра (соб. «непоколебимъ духъ Ра»); царствованіе его относится къ IV тысячелѣтію. О немъ, кромѣ легендъ, мало известно. Рассказывали, между прочимъ, что посланный имъ для ревизіи храмовъ царевичъ Гордедефъ нашель въ Ермополѣ часть Книги Мертвыхъ: говорили о его благочестіи, мудрости, о томъ, какъ онъ перехитрилъ оракулъ, предсказавшій ему недолгое царствованіе, тѣмъ, что ночными пиршествами удвоилъ время. Вообще старались выставить его полной противоположностью отцу и дѣду — строителямъ пирамидъ гизекскихъ. Его пирамида, самая южная, значительно меньше двухъ другихъ, не смотря на свое имя «Геру» — «Смерть»; она едва достигаетъ 66 м. Внутренность ея обнаруживаетъ отсутствіе единства плана: вѣроятно, первоначальные скромные размѣры, рассчитанные не на наследника престола, увеличены съ его воцареніемъ. Пирамида сохранилась лучше другихъ; въ подземной комнатѣ въ 1837 г. Вузе нашель базальтовый саркофагъ, въ формѣ дома, и деревянный гробъ, въ формѣ муміи, съ молитвой Нутъ. Первый утонулъ у исп. береговъ, второй благополучно доставленъ въ британскій музей. Предполагаютъ, что онъ, какъ и пирамида, реставрированъ при XXVI дин.

Б. Т.

**Мисисъ** (Климентъ Mikes, 1690—1762) — венгерскій меценатъ. Мисисъ трудъ его — «Török országát levelek» («Письма изъ Турціи»), съ важными извѣстіями по современной ему исторіи (изд. 1794, 1860 и 1880). М. принадлежатъ къ значительнѣйшимъ венгерскимъ прозаикамъ XVIII ст. Биографію и характеристику его далъ Л. Abafi (Пештъ, 1878).

**Микишъ** (Павелъ Miki, 1564—97) — іезуитъ. Японецъ родомъ, онъ былъ обращенъ въ христіанство, а въ 1586 г. вступилъ въ орденъ и началъ дѣятельную проповѣдь христіанства, продолжавшуюся вплоть до его мученической



Фиг. 1



Фиг. 2.



Фиг. 4.

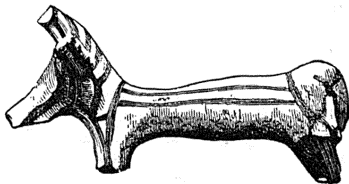

Фиг. 3.



Фиг. 5

Фиг. 1. Львиныя ворота Микенскаго акрополя. Фиг. 2. Золотое украшеніе Фиг. 3. Терракотовая фигура Фиг. 4 и 5. Золотыя ближи.



кончины. М. был распят на крестъ и пронзенъ копьемъ, вмѣстѣ со своими послѣдователями, Жаномъ Гото и Жакомъ Кисси. Папа Урбанъ VIII причислилъ ихъ въ 1627 г. къ лику святыхъ. М. написалъ по-японски рядъ проповѣдей и обличеній мѣстнаго сектанта. Биографія М. изд. въ 1628 и 1801 гг.

**Микирь**—одинъ изъ тибето-бирманскихъ языковъ, ассамской группы. Племя М. живетъ на Ю Ассамской долины, къ СЗ от племени *кага* и къ СВ от племени куки. Часть ихъ—горцы, часть живетъ на равнинахъ. Общее число ихъ—до 30 тыс. По наружному виду М. похожи на кхасья (см.). Характера они мирнаго, занимаются земледѣльемъ (хлопокъ, рисъ), хотя и ходятъ всегда вооруженными. Одежда состоитъ изъ небольшого куска бумажной матеріи вокругъ пояса, спускающагося до коленъ. Религія М.—язычество или грубый индуизмъ: они поклоняются солнцу и луи, приносятъ имъ въ жертву свиней, козъ и куръ. Ср. Latham, «Descriptive Ethnology» (Л., 1849); Butler, «Travels and Adventures in Assam» («Annals of the Ind. Administration», т. XII). Словари у Дальтона, «Descript. Ethnology of Bengal» (Калькутта, 1782); Neighbor (Кальк., 1878), и Robinson («Journ. of Beng. Asiat. Society», 1859). О языкѣ М. см. также Max Müller, «Letter to Bunsen on Turanian languages».

**Миклашевскіе**—малороссійскій дворянскій родъ восходящій къ первой четверти XVII вѣка. Михаилъ Андреевичъ М. былъ малороссійскимъ генеральнымъ есауломъ (1685), а затѣмъ полковникомъ черниговскимъ (1690—95). Михаилъ Павловичъ М. (1757—1847) былъ воынскимъ, малороссійскимъ, новороссійскимъ и екатеринославскимъ губернаторомъ, потомъ сенаторомъ. Родъ М. внесенъ въ VI часть родосл. книги Черниговской губ. (Гербовникъ III, 105).

**Микла(я)шевскіе** (Miklaszewski) — польскіе писатели: 1) Францискъ М., нотариусъ комиссіи, ревизовавшей въ 1770 г. скарбъ коронный, составилъ дистрацію, напечатанную у Нѣмцевича въ «Zbiór pamiętników o dawniej Polsce» (т. III). 2) Иосифъ М. († 1833 г.), историкъ, авторъ сочин.: «Rys historyi polskiej od wzniesienia się monarchii, aż do ostatniego upadku i rozbioru krajów» (Варш., 1821) и «Geografia ogólna» (Варш., 1819).

**Миклашевскій** (Александръ Николаевичъ)—экономистъ, род. въ 1864 г., окончилъ курсъ въ московскомъ унив., получилъ степень магистра политической экономіи и статистики за диссертацию: «Деньги, опытъ изученія основныхъ положеній экономической теоріи классической школы въ связи съ исторіей денежнаго вопроса» (М., 1895); былъ прив.-доц. московскаго унив. и затѣмъ короткое время служилъ въ министерствѣ финансовъ, гдѣ участвовалъ въ работахъ по упорядоченію денежнаго обращенія; состоитъ экстраординарнымъ проф. политической экономіи и статистики въ юрьевскомъ (дерпт.) унив. Напечаталъ еще: «Бумажныя деньги, ихъ цѣна и значеніе въ народномъ хозяйствѣ» («Экон. Журналъ», 1893), «Какъ и на какихъ началахъ Англія достигла всеобщаго обученія» («Русская Мысль»

1896), «Рабочій вопросъ и социальное законодательство въ Германіи» (СПб., 1896), «Денежный вопросъ въ литературѣ и въ явленіяхъ действительной жизни» (СПб., 1896), «Жизнь и произведенія Франсуа Кенэ» (6-й вып. «Эконом. Библ.») и нѣсколько статей въ «Русскихъ Вѣдом.» въ «Юридич. Вѣстникъ», въ «Вѣстникъ Финансовъ» и настоящемъ «Энциклопед. Словарѣ».

**Микла(я)шевскій** (Валентинъ Валентиновичъ)—юристъ, род. въ 1839 г., окончилъ спб. унив., въ 70-хъ гг. былъ проф. варшавскаго унив., авторъ трудовъ на русск. и польск. яз.: «О средствахъ представленія обвиняемаго въ судъ и преступенія ему способовъ уклоняться отъ свидѣнія и суда» (1872), «Очеркъ уголовного судопроизводства въ Царствѣ Польскомъ до реформы» (1876), «О деятельности председателя суда присяжныхъ» (пер. съ польскаго Н. Мартынова), «О системахъ тюремнаго заключенія», «O znaszniu sądu przysięgłych» (1867), «Kilka słów o wykonyaniu kary» (1871), «Podręcznik dla sądów gminnych» (вмѣстѣ съ Окольскимъ и Будзискимъ, 1876—76), «Kodeks kar głównych i porządczych wyd. 1866 g. z objaśnieniami» (1877—78) и др.

**Миклашевскій** (Иванъ Николаевичъ)—братъ Александра М., экономистъ, родился въ 1858 г.; окончилъ курсъ по естественному отдѣленію физико-математическаго факультета въ Одессѣ; напечаталъ «Геологию Глуховскаго у. Черняговской губ.», былъ уѣзднымъ и губернскимъ гласнымъ въ Черниговской губерніи; преподавалъ въ Петровской академіи сельскохозяйственное законодѣніе (поліцію сельскаго хозяйства). Выдержавъ экзаменъ сначала на степень кандидата сельскаго хозяйства, потомъ на степень кандидата правъ, защитилъ магистерскую диссертацию: «Къ исторіи сельскохозяйственнаго быта московскаго государства. Заселеніе и сельское хозяйство южной окраины XVII в.» (М., 1894), представляющую одну изъ первыхъ попытокъ изученія сельскохозяйственной исторіи Россіи по архивнымъ документамъ и удостоенную Уваровской преміи отъ акад. наукъ (1895). Въ 1894 г. назначенъ членомъ особаго совѣщанія въ Симферополѣ для выработки закона о пользованіи водами въ Крыму; напечат. нѣсколько статей по водному праву въ «Трудахъ Имп. Моск. Общ. Сел.-Хоз.» (1893), въ «Рус. Мысли» (1895) и въ «Журн. Мин. Юст.» (1896). Въ 1894—95 гг. читалъ лекціи, въ качествѣ приватъ-доцента, въ московскомъ унив., въ межевомъ инст. и въ технич. училищѣ; въ 1896 г. назначенъ экстр. проф. сначала въ ярославскій лицей, потомъ въ харьк. унив. Напечаталъ еще: «Очерки крестьянскаго хозяйства въ Малороссіи» (въ «Изв. Петр. Акад.»), «Законъ о сохраненіи лѣсовъ въ Россіи» («Вѣстн. Рус. Сел. Хоз.»), «Du prix de revient des principaux céréales en Russie et en Allemagne» («Journ. des Econom.»), «Die Entwicklung des landwirtschaftlichen Bildungswesens in Russland» (В., 1892), «Задача экономіи и полиціи сельскаго хозяйства» (публичныя лекціи, напечат. политехн. музеемъ) и много статей въ «Русскомъ Курьерѣ», «Рус. Вѣдомостяхъ», «Журн. Сельск. Хоз. и Лѣсов.» «Юрид. Вѣстникъ», «Сельскомъ Хо-



зьяннѣ», «Техническомъ Образ.», «Земскомъ Сборникѣ Черниговской губ.» и настоящемъ «Словарѣ».

**Миклашевскій** (Михаилъ Николаевичъ, † 1896) — общественный дѣятель и писатель, кончилъ курсъ въ спб. консерваторіи, потомъ жилъ въ Италіи, гдѣ руководилъ однимъ изъ выдающихся мѣстныхъ хоровъ. Въ 60-хъ гг. писалъ въ «Дѣлѣ» по политическому и внутреннему отдѣлу и перевелъ «Комедию всемірной исторіи» Шерра. Поступивъ въ таможенное вѣдомство, вице-директоромъ котораго онъ состоялъ въ послѣдніе годы, М. принималъ участіе въ разработкѣ вопросовъ, касавшихся улучшенія таможенного дѣла и торговыхъ сношеній, особенно въ государствахъ средней Азіи: имъ изданъ «Таможенный уставъ». Командированный въ 1892 г. въ Персію и сосѣднія страны, онъ изслѣдовалъ подробно мѣстные рынки.

**Миклашевскій** (Михаилъ Павловичъ, 1756—1847)—изъ дворянъ Черниговской губ., отличился при Рымникѣхъ и Мачинѣхъ, во время возстанія Костюшки отставалъ Волынскую губ.; въ 1796 г. назначенъ былъ волынскимъ, а въ 1798 г. малороссійскимъ губернаторомъ. Въ 1799 г., за употребленіе въ донесеніяхъ «несвойственныхъ въ Россійскомъ языкѣ» словъ, былъ уволенъ имп. Павломъ, но въ 1801 г. назначенъ былъ вновь начальствовать Новороссійскимъ краемъ. Въ 1806 и 1807 г. М. принялъ начальство надъ екатеринславскою дружиною; не требуя себѣ жалованья и умѣренно расходуя казенныя деньги, онъ держалъ земскую армію наготовѣ въ теченіе болѣе года. Назначенный сенаторомъ, онъ въ 1814 г. очень строго ревизовалъ Новгородскую губ., нажилъ себѣ неприятели и въ 1818 г. вышелъ въ отставку. Послѣднія 30 лѣтъ жизни М. провелъ вдали отъ дѣлъ, занимаясь сельскимъ хозяйствомъ и совершенствованіемъ своей суконной фабрики въ Черниговской губ. М., въ многосторонней своей дѣятельности, постоянно проводилъ свои взгляды о необходимости упорядоченія положенія бѣдныхъ и низшихъ классовъ; въ этихъ цѣляхъ онъ написалъ рядъ проектовъ о новгородскихъ казенныхъ крестьянахъ, о его сыновѣхъ и т. п. Въ оставшихся бумагахъ онъ сохранились цѣнныя письма къ нему Потемкина, Суворова, Румянцева, кн. Безбородко и кн. др. Ср. «Русская Вѣзда» (1856, 1) и «Кіевская Старина» (1890, 1).

**Миклашевскій** (Петръ Ивановичъ, † 1889)—выдающійся практикъ въ области горнаго дѣла, кончилъ курсъ горнаго институту въ 1845 г., 30 лѣтъ безпрерывно работалъ на рудникахъ и приискахъ въ Сибири, былъ до 1866 г. директоромъ екатеринбургской гранильной фабрики, печатая въ то же время статьи по горному дѣлу въ специальныхъ журналахъ. Въ 1875 г. М. сдѣлался членомъ горнаго совѣта и горнаго ученаго комитета министерства государственныхъ имуществъ. Послѣдніе годы М. посвящалъ литературнымъ работамъ; перев. соч. Карла Висшофа: «Огнеупорныя глины» и написалъ «Мѣсторожденіе огнеупорныхъ материаловъ въ Россіи и способы выдѣлки огнеупорныхъ издѣлій, примѣняемые на русскихъ горныхъ заводахъ» (1881).

**Миклошичъ** (Робертъ Micklitz) — австрійскій лѣсоводъ, род. въ 1818 г. Напечаталъ: «Forstliche Haushaltungskunde» (Вѣна, 1859; 2 изд. 1880), «Beleuchtung der Grundsätze und Regeln des rationellen Waldwirthes von M. R. Pressler» (съ братомъ Юліусомъ М.: Ольмюцъ, 1861), «Forstischematismus für Mähren und Schlesien» (съ Э. Лембергомъ; Ольмюцъ, 1861). Въ 1875 г. М. основалъ вмѣстѣ съ Г. Темпелемъ (Hempel) «Centralblatt für gesammte Forstwesen» и вмѣстѣ съ нимъ издавалъ этотъ журналъ въ 1876 и 1877 гг. Въ 1883 г. М. редактировалъ «Oesterr. Vierteljahrsschrift für Forstwesen».

**Миклошичъ** (франц. Miquelon) — о-въ у самаго Ньюфаундленда, песчаню мелью соединенный съ о-вомъ Langlade. Площадь обонѣхъ острововъ 184 кв. км., съ 700—800 постоянныхъ жит., главное занятіе которыхъ — приготовленіе трески. М. принадлежитъ французамъ и представляетъ собою остатокъ отъ бывшихъ обширныхъ владѣній ихъ въ Сѣв. Америкѣ.

**Миклошичъ** (Францъ) — знаменитый слависта, одинъ изъ крупныхъ филологовъ XIX в. Словенецъ по народности, М. род. 8 (20) ноября 1813 г. въ Штиріи; получилъ юридич. образованіе, но знакомство съ Копитаромъ побудило М. посвятить себя изученію славянской филологіи. Первый его ученый трудъ (разборъ «Сравнит. грамматикъ» Боппа) появился въ 1844 г. Тогда же М. начинаетъ издавать рядъ трудовъ, доставившихъ ему заслуженную извѣстность: въ 1845 г. «Radices linguae palaeoslovenicae» (Лпц.) и «S. Ioannis Chrysostomi Homilia» и т. д. (Вѣна), въ 1847 г. разборъ Востоковскаго изданія Остромирова Евангелія («Wiener Jahrbücher») и «Vitae Sanctorum». Въ 1846 г. М. былъ назначенъ профессоромъ слав. филологіи въ Вѣнѣ, въ 1861 г. избранъ членомъ вѣнской акад. наукъ. Въ 1848 г. онъ былъ членомъ перваго австрійскаго учредительнаго рейхстага, а съ 1861 г. — пожизненнымъ членомъ рейхстага, гдѣ принадлежалъ къ либеральной конституціонной партіи. Въ 1885 г. Миклошичъ отказался отъ каеедры, указавъ себѣ преемникомъ Ягича, и 7 марта 1891 г. † въ Вѣнѣ. Главнѣйшіе изъ весьма многочисленныхъ трудовъ М.: «Vergleichende Grammatik der slavischen Sprachen» (Вѣна, 1852 — 1874, 1 и 2 изд.); «Lexicon palaeoslovenicum» (Вѣна, 1 изд. 1850, 2-е 1865) —лучшій по полнотѣ и обилію матеріала; «Etymologisches Wörterbuch der slav. Sprachen» (Вѣна, 1886), тоже единственное пособие этого рода; «Formenlehre der altsloven. Sprache» (ib., 1 изд. 1850, 2-е 1854), «Altslovenische Lautlehre» (1 изд. 1850, 3-я обработка 1878), «Altslov. Formenlehre in Paradigmen» (1874), рядъ послѣдованій (почти всѣ въ «Sitzungsberichte» и «Denkschriften» вѣнской акад.) о славянскихъ заимствованіяхъ въ мадырскомъ языкѣ (1871, 2 изд. 1884), въ новогреческомъ (1870), въ румынскомъ (1861), о тюркскихъ заимствованіяхъ въ юговост. и восточно-европ. языкахъ (1884), объ образованіи личныхъ именъ въ славянскомъ языкѣ (1860), объ образованіи славянскихъ географическихъ названій изъ личныхъ именъ

(1864) и изъ нарицательныхъ (1872—1874), объ иностранныхъ словахъ въ славянскихъ языкахъ (1867), объ албанскомъ («Alban. Forschungen», 1870—71), цыганскомъ («Ueber die Mundarten und Wanderungen d. Zigeuner Europas», 1872—80; «Beiträge zur Kenntniss d. Zigeunermundarten», 1874—78) и румынскомъ яз. («Rumunische Untersuchungen», 1881—82; и «Beiträge z. Lautlehre d. rumun. Dialekte», 1881—1883) и цѣлый рядъ изслѣдованій по частнымъ вопросамъ фонетики и морфологии славянскихъ языковъ, являющихся дополненіемъ къ его сравнительной грамматикѣ. Вопросы народной поэзіи и славянской археологии и исторіи меньше занимали М., хотя и въ этой области онъ оставилъ нѣсколько цѣнныхъ работъ: о русалияхъ (1864), народной сербской (1863) и хорватской эпической поэзіи (1870), о кровной мести у славянъ (1887), о христіанской терминологіи у славянъ (1875) и т. д. Кромѣ того М. принадлежатъ «Chrestomathia palaeoslovenica» (1-е изд. 1854, 2-е 1861) и сборникъ разныхъ текстовъ и изслѣдованій по славянской филологіи—«Slawische Bibliothek» (1851—58). Главной чертой научной дѣятельности М. является его необыкновенное трудолюбіе и желанная выдержка въ стремленіи къ развѣнчанной цѣли. Какъ ученый мыслитель, М. былъ лишенъ оригинальности и не далъ ни одной самостоятельной блестящей научной теоріи или гипотезы; освѣщеніе и систематизація матеріала у него часто не только односторонни, но даже грубо наивны; нерѣдко онъ прямо подгонялъ подъ предвзятую рубрику совѣмъ противорѣчащіе имъ факты, такъ что едва ли заслужилъ присвоенное ему у нѣкоторыхъ западныхъ славистовъ званіе *Altmeister* а и *Führer*а. Тѣмъ не менѣе значеніе его въ области славянской филологіи безъ всякаго преувеличенія можетъ быть приравнено значенію Я. Гримма для германской, а ученые труды его еще надолго останутся необходимыми, иногда единственными пособіями для всякаго занимающагося или интересующагося вопросами славянскаго языкознанія. Биографія и некрологи М.: Trstenjak, «Fr. Ks. vitez Miklošić» (Лайбахъ, 1883, изъ «Letop. matiču slov.» съ библиографическимъ указателемъ, неподлинн.); Jagić, «Arch. f. slav. Philol.» (т. VIII); М. Мурко, «Miklošić in Hrvati» (тамъ же, 1883); В. И. Ламанскій, «Живая Старина», 1891, вып. III; «Историч. Вѣстникъ» (1891, т. 44, съ ошибкою); «Русскій Филол. Вѣстникъ» (1891, кн. 1 и сл.). О значеніи М. для мадыарскаго языкознанія писалъ Вагнеръ «M. und die magyarische Sprachwissenschaft», Пресбургъ, 1883).

*С. Буличъ.*

**Миклуха-Маклай** (Николай Николаевичъ)—извѣстный путешественникъ, (1847—87), воспитавшаяся во 2-й спб. гимназій, затѣмъ въ университетѣ; продолжалъ образованіе свѣе отправился за границу, гдѣ были напечатаны и первая его зоологическія работы. Въ 1866 г. М.-М. совершилъ поѣздки на Мадеру, Канарскіе о-ва и въ Марокко, а въ 1869 г. посѣдилъ берега Краснаго моря и Малой Азіи, занимаясь главнымъ образомъ изученіемъ низшихъ морскихъ животныхъ, губокъ, полиповъ

и т. д. Вернувшись въ Россію, онъ задумалъ отправиться на почти неизвѣстную еще тогда Новую Гвинею и, при содѣйствіи Имп. Русск. Географическаго Общества, поѣхалъ туда, получивъ возможность на корветѣ «Витязь», зашестьше въ 1871 г. специально для этой цѣли въ бухту Астролябіи на Новой Гвинее. Здѣсь М.-М. высадился съ однимъ слугою, шведомъ, и другимъ, полинезийцемъ; матросы выстроили ему небольшой домикъ. Сосѣдніе папуасы сначала убѣжали въ испугѣ, но потомъ, понемногу, освоились съ неизвѣстнымъ пришельцомъ, прозваннымъ ими «человѣкомъ съ луны». Черезъ годъ, въ 1872 г., въ бухту зашестьше клиперъ «Изумрудъ» и увезъ смѣлаго путешественника, больного лихорадкой, на о-въ Яву; отсюда М. направился на юго-западный берегъ Новой Гвинее, принадлежавшей Голландіи, и здѣсь чуть не былъ убитъ туземцами. Послѣ этого онъ поѣхалъ на о-въ Амбонъ и чрезъ Тернате, Менадо, Горонтало и Макаassarъ на Яву, гдѣ жилъ до 1875 г., а затѣмъ посѣтилъ полуо-въ Малакку. Въ 1876 г. онъ снова отправился съ своимъ знакомцамъ-папуасамъ, на Маклаевъ берегъ Новой Гвинее, привезъ имъ скота и орудія, и прожилъ тамъ до 1878 г., совершая экскурсіи, занимаясь изученіемъ туземцевъ и собирая антропологическую и этнографическую коллекціи. Въ 1878 г. вернулся въ Сингапуръ, потомъ переехалъ въ Сидней и занялся, между прочимъ, устройствомъ биологической станціи въ Ватсонъ-баѣ. Въ теченіе 1879 г. онъ посѣдилъ Новую Каледонію, о-ва Лолляты, Ново-Гебридскіе, Адмиралтейства, Соломоновы, а также нѣкоторые о-ва Микронезіи, убѣдився въ широкомъ распространеніи захвата тамъ людей для продажи въ рабство (подъ видомъ законтрагованныхъ кули) и, по возвращеніи въ Австралію, сталъ сильно ратовать противъ этого зла. Въ 1882 г. М.-Маклай прѣѣхалъ въ Петербургъ и посѣтилъ также Москву. Средства для его многолѣтняго пребыванія въ тропическихъ странахъ доставляло ему, главнымъ образомъ, Имп. Рус. Географическое Общество, огчасти также берлинское общество антропологій и этнологій (Варховъ). Въ 1883 г. онъ вернулся въ Сидней, посѣтилъ въ третій разъ берегъ Маклай и, узнавъ о намѣреніи Германіи занять эту часть Новой Гвинее, сталъ пропагандировать (сперва письменно, а потомъ и лично) идею о занятіи этого берега Россіей,—но безуспѣшно. Въ 1883 г. М.-Маклай женился на дочери сара Дж. Робертсона, бывшаго перваго министра Новаго Южнаго Валлиса. Съ мая 1886 по мартъ 1887 г. онъ прожилъ въ СПб., а лѣтомъ 1887 г. привезъ туда изъ Сиднея свою семью. По ходатайству Географическаго Общества, ему была выдана значительная сумма для расплаты въ Австраліи съ долгами. Въ Петербургѣ М. сталъ готовить описаніе своихъ путешествій, изданіе коего покойный Государь Императоръ Александръ III соизволилъ принять на свой счетъ, но разстроенное здоровье скоро измѣнило путешественнику и онъ скончался въ томъ же году. По ходатайству Географическаго Общества, вдвое его была назначена пенсія въ 6'0 р. Труды М. напечатаны въ «Извѣстіяхъ» Имп. Русск. Географ. Об-

щества, въ «Verhandlungen der Berliner Gesellschaft der Anthropologie, Ethnologie und Urgeschichte» и въ батавскихъ и австралийскихъ журналахъ. Въ Батави былъ напечатанъ наиболѣе подробный его очеркъ типа папуасовъ, въ «Протоколахъ» берлинскаго общества—нѣсколько интересныхъ замѣтокъ объ австралийцахъ и нѣкоторыхъ малайскихъ племенахъ, въ «Извѣстiяхъ» и другихъ русскихъ журналахъ—очерки о-вовъ Адмиралтейства и нѣкот. другихъ. Съ Новой Гвинеи имъ была вывезена богатая коллекція антропологич. и этнографическихъ предметовъ, переданная имъ географическому обществу, а послѣднимъ въ Имп. Академію наукъ. Затѣмъ послѣ него осталось еще много рисунковъ и рядъ записныхъ книжекъ, но составленіе по нимъ описанія путешествія до сихъ поръ не было признано возможнымъ.

Д. А.

Всего напечатано 76 его работъ. Часть ихъ зоологическаго содержанія, таковы первыя научныя работы М.: Beiträge z. Kenntniss der Spongien» («Jenaische Zeitschrift», т. IV), «Beitrag zur vergleich. Neurologie d. Wirbelthiere» (Лпц. 1870), «Ueber einige Schwämme des nördl. Stillen Oceans und des Eismeeress etc.» («Mém. de l'Ac. d. Sciences Petersb.», VII сер., т. XV), «Исцѣдованія надъ морскими губками и надъ прѣсноводной губкой Байкала» (1870) и рядъ работъ въ «Proceedings of the Linnean Society of New South Wales».

**Миклушичъ** (Тома, 1767—1838)—католич. священникъ, одинъ изъ первыхъ дѣятелей хорватскаго возрожденія. Писалъ и по-латыни, и по-хорватски, издавалъ хорв. произведенія своихъ предшественниковъ и современниковъ. Многочисленныя изданія и сочиненія М. касаются самыхъ разнородныхъ предметовъ: это чтенія изъ евангелія, молитв. книги, проповѣди, катехизисъ, хозяйственные книги, домашній дѣчебникъ, трагедіи и комедіи и т. д. Лучшій трудъ М.—«Izbor dugova nu vszakovegizne» (1821), нѣчто въ родъ хорватской народной энциклопедіи, гдѣ, между прочимъ, есть очеркъ исторіи хорватской литературы, исторія хорватовъ, изреченія, пословицы, поговорки.

**Микмакъ** — сѣверо-американское племя индѣйцевъ, вѣтъ алгонкиновъ. Племя это вымираетъ.

**Миковецъ** (Фердинандъ-Бр(ж)етиславъ Миковецъ, 1826—62)—чешскій археологъ. По слѣдъ волненій 1848 г., въ которыхъ онъ принималъ участіе, М. служилъ въ Банатѣ, офицеромъ. Возвратившись на родину, онъ въ 1851 г. основалъ «Lupa», единственный въ то время чешскій беллетристическій журналъ, въ которомъ напечатаны многочисленные статьи историческаго и археологическаго содержанія. Онъ подготовлялъ материалы для незаданнаго труда «Codex epigraphicus regni Bohemiae» и собралъ болѣе 7000 надписей. Въ 1858 г. началъ печатаніе своего важнѣйшаго труда: «Starožitnosti a památky země České», съ рисунками Геллиха и Кандлера; онъ вышелъ и по-нѣмецки. Второе изданіе вышло въ 1869—70 гг., третье прѣготовилъ къ печати Ант. Шмяттъ. М. въ теченіе долгаго времени

былъ рецензентомъ театральнымъ и написалъ трагедіи: «Zabuda godu Přemyslovců» (1851) и «Dimitri Ivanovič» (1856).

**Миксоза**—см. Сахарозы.

**Миксозы кожи**—болѣзни кожи, вызываемыя чуждыми грибами. Сюда относятся: паршъ, стригущій лишай, паразитарный сикозъ, окаймленная экзема и педириазъ.

**Миксологія**—ученіе о грибахъ, см. Грибы.

**Миксоній** (Фридрихъ Myconius)—дѣятель реформаци (1491—1546); былъ франциск. монахомъ. Дружба съ августинцемъ Лютеромъ вызвала неудовольствіе среди братіи М.; онъ бѣжалъ въ Цвиккау и Готу. Здѣсь онъ проповѣдывалъ въ духѣ новаго ученія Лютера и основалъ нѣсколько протестантскихъ школъ. Написалъ «Краткій очеркъ исторіи реформаци съ 1517 по 1542 г.», изд. въ 1727 г. Сургианъ омы. Очеркъ этотъ предназначался лишь для духовныхъ лицъ гор. Готы; авторъ сдержанно и скромно повѣствуетъ о пережитыхъ имъ фактахъ. Трудъ этотъ любопытенъ, какъ извлеченіе современника Лютера. Въ заключеніи очерка М. характеризуетъ сторонниковъ и противниковъ «евангелія». О. М. см. Ledderhose, «Friedrich Myconius» (Гамб., 1851); Maurer, «Fr. Myconius Leben», въ его «Allväter der luther. Kirche» (т. IV, Лпц., 1864); Petersen, въ Piper's «Evangelisches Jahrbuch» (1861).

Г. Ф.

**Миксоній** (Освальдъ Myconius, основано Geishüsler, 1488—1552)—швейцарскій реформаторъ и педагогъ, другъ и сотрудникъ Цвинглі, дѣйствовалъ сначала въ Цюрихѣ, потомъ въ Вазелѣ, гдѣ былъ проф. богословія; много способствовалъ распространенію реформаци въ Швейцаріи. — Ср. Hagenbach, «Joh. Oekolampad und Oswald M.» (Эльберфф., 1859).

**Миконъ** (Μύκονος, латинск. Myconus и Mucosae, нын. Миконось) — небольшой (около 116 кв. км.) скалистый о-вокъ въ группѣ Кикладскихъ о-вовъ, къ ЮВ отъ Теноса и къ С отъ Делоса. Онъ представляетъ собою крутую, безлѣсную и бѣдную водою гранитную массу, но не совершенно бесплоденъ: производитъ хорошій виноградъ, южные фрукты и отчасти ячмень. Ежегодно здѣсь опускается безчисленное множество перепеловъ, для отдыха во время перелетовъ. Жители о-ва, микониоты, числомъ около 6000—7000 чел., еще въ древности пользовались славою отяжкныхъ моряковъ; занимаются главнымъ образомъ мореплаваніемъ и торговлею. Главнѣйшій городъ о-ва, того же имени, имѣетъ хорошо защищенный рейдъ и насчитываетъ около 3000—4000 жит.: на сѣверномъ берегу лежатъ небольшой портовый городокъ Панормо. Греч. миеологія перенесла сюда развѣзку борьбы Геркулеса съ гигантами и похоронила здѣсь всѣхъ побитыхъ въ этой борьбѣ. Отсюда произошла поговорка: «ἀντα ὑπὸ μίαν Μύκονον» — «все подлѣ однимъ Микономъ», что было равносильно нашему «все одна дрянъ».

**Миконъ**—сынъ Фаноха, аэниняинъ (или іоніецъ), знаменитый греческій живописецъ и скульпторъ, жившій въ V в. до Р. Хр. Какъ живописецъ, онъ былъ сотрудникомъ Полigno-та въ его крупныхъ циклахъ стѣнной роспи-

си. Такъ, въ Аониахъ М. принадлежали, въ «пестрой стаѣ», «Битва аониянъ съ амазонками» и «Мараонская битва», въ храмѣ Дюскуровъ «Возвращеніе аргонавтовъ» и въ храмѣ Тезея «Сраженіе съ амазонками», «Борьба Тезея и лапидовъ съ кентаврами», «Тезей, достигающій со дна моря перстень Миноса» и «Смерть Тезея». Какъ скульпторъ, М. менѣе извѣстенъ; извѣстны только его статуя панратиста Камлія, въ Олимпіи, и другія изваянія атлетовъ.

**Микрахъ** — сел. Дагестанской обл., Самурскаго округа. Жителей (журинцы) 3813; мечетей 5, мусульманскихъ школъ—4.

**Микориза** (Mycorhiza)—терминъ, предложенный Франкомъ, для обозначенія корней, тѣсно сросшихся съ грибомъ въ одинъ органъ — *грибо-корень* (роуль — грибокъ, риза — корень). Такие корни встрѣчаются у многихъ нашихъ деревьевъ—у дуба, бука, граба, орѣшника, явля, тополя, многихъ хвойныхъ и др. Молодые корни этихъ растений сплошь одѣваются тоненькими гифами гриба; по мѣрѣ нарастанія корня нарастаетъ и окутывающій его грибной чехолъ. Различаютъ *экто-* и *эндотрофическія* М. Первые (встрѣчающіяся у вышеназванныхъ растений, вообще—у различныхъ Saprotiteae, Salicaceae, Coniferae) характеризуются тѣмъ, что грибокъ покрываетъ сплошь корень и даже заходитъ внутрь его, пробираясь *между* клетками кожицы, но не проникая *внутрь* самихъ клетокъ. Отъ поверхности М. обыкновенно отходятъ въ разныя стороны отростки, состоящіе изъ пучковъ гифъ и отдѣльныя ниточки—гифы; тѣ и другія пробираются далеко въ окружающую почву. Отъ обыкновенныхъ корней М. отличаются уже на видъ: овъ короче, толще и сильнѣе вѣтвятся; но особенно замѣчательно, что у нихъ не бываетъ корневыхъ волосковъ. Поглощеніе изъ почвы воды и растворенныхъ въ ней питательныхъ веществъ совершается исключительно посредствомъ гриба М. и опыты Франка показали, что въ предварительно стерилизованной почвѣ (въ которой грибокъ убитъ) бобы плохо развиваются и болѣе или менѣе скоро погибаютъ. Хотя М. обыкновенно разсматриваютъ какъ случай такъ наз. мутуалистическаго *симбиоза* (взаимнополезнаго сожитія) гриба съ высшимъ растеніемъ, но съ достовѣрностью неизвѣстно, чѣмъ послѣднее отплачиваетъ грибу за его важныя услуги. Относительно природы гриба М. установлено, что мицеліи различныхъ лѣсныхъ грибовъ (сыроежекъ, мухомора, трюфеля настоящего и оленьяго и др.) могутъ соединиться съ корнями въ М. Въ случаяхъ *эндотрофическія* М. (у брусники, черники, клюквы и другихъ; вообще у различныхъ Ericaceae, Empetraceae и Ericaceae), грибокъ проникаетъ *внутрь* клетокъ кожицы и тамъ образуетъ плотные клубочки гифъ. Корневыхъ волосковъ и здѣсь не бываетъ; ихъ замѣняютъ нитевидныя гифы, тянущіяся отъ клубочковъ въ окружающую почву. У нѣкоторыхъ орхидныхъ грибокъ не довольствуется кожейцей и проникаетъ глубже, до первичной коры корня. Любопытно, что у орхидеи *Cogalloghiza*, не имѣющей корня, грибокъ поселяется въ периферическихъ тканяхъ подземнаго кор-

невища. У этой и у другихъ безхлорофильныхъ орхидей, а также у безхлорофильной вертлянки *Monotropa Purpuritys* (съ акторфическимъ М.) М. весьма развиты. Полагаютъ, что этимъ растениямъ ихъ М. доставляютъ изъ почвы не только воду и минеральныя соединенія, но также и необходимыя органическія вещества. Ср. А. Frank, «Lehrbuch der Botanik» (1-й т., 1892). Г. Н.

**Микробы**—см. Бактеріи.

**Микрография**—письмо весьма мелкими (микроскопическими) буквами. Описаніе весьма малыхъ, микроскопическихъ предметовъ.

**Микрозоны**—мелкія зернышки въ протоплазмѣ; бываютъ различнаго химическаго состава и различнаго физиологическаго значенія. Въ нѣкоторыхъ случаяхъ это капли жидкости или мелкіе пузырьки, наполненные жидкостью.

**Микрозоогониди** — см. Зеленая водоросли.

**Микролизмъ** — см. Полевой шпатель, также Миметизмъ.

**Микрокосмъ**—въ представленіи натурфилософовъ XVI вѣ, особ. Парацельса, человѣческой организмъ какъ «небольшой міръ», въ отличіе отъ *макрокосма*—большого міроваго организма, т. е. всей вселенной; между обоими мірами предполагалась таинственная связь и подобіе во всѣхъ частностяхъ, что привело къ вѣрѣ въ силу и вліяніе свѣтилъ (ср. Астролягія).

**Microlepidoptera.** — Подъ названіемъ М. соединяютъ обыкновенно (въ противоположность *Macrolepidoptera*, см.) четыре семейства мелкихъ бабочекъ: пирамидъ (*Pyrallidae*), листовертокъ (*Tortricidae*), молей (*Tineidae*) и вѣрницъ (*Pterophoridae*). Дѣленіе это весьма искусственно, такъ какъ не опирается ни на одинъ безусловно надежный признакъ. Вообще же М. меньше, число жилокъ на заднихъ крыльяхъ по большей части нѣсколько иное (3 такъ назыв. дорсальныхъ жилки, а не 1—2), даѣе у гусеницъ ихъ обыкновенно брюшныя ноги оканчиваются кружкомъ, усаженымъ по всей окружности вѣвчникомъ загнутыхъ наружи крючковъ, между тѣмъ какъ у гусеницъ *Macrolepidoptera* конецъ брюшной ноги двураздѣльный и крючки (загнутые внутрь) сидятъ лишь на наружномъ краю. Н. Кн.

**Микролиты**—мелкіе кристаллики въ основной массѣ изверженныхъ горныхъ породъ, лавъ; обыкновенно имѣютъ форму иглолочки, призмочки и т. п.; часто и въ микроскопическомъ препаратѣ являются не въ видѣ разрывовъ, а въ видѣ цѣльныхъ кристалликовъ. Встрѣчаются также въ формѣ включеній въ крупныхъ кристаллахъ.

**Микрометры**, при физическихъ опытахъ, служатъ для измѣренія малыхъ линейныхъ величинъ и малыхъ измѣненій величинъ большихъ. Когда требуется измѣреніе въ абсолютной мѣрѣ, оно почти всегда, прямо или косвенно, сводится къ употребленію микрометричнаго винта; измѣряемая величина приравливается передвиженію гайки при нѣкоторомъ числѣ оборотовъ и частей оборота винта, извѣстной длины хода. Такой винтъ долженъ быть очень правленъ, его обыкновенно нарѣзываютъ клупкою (см. Винторѣзные

инструменты), у которой одна пашка рѣжетъ, а другая мягкая; послѣ нарѣзки его подвергаютъ продолжительному шлифованію помощію длинной разрѣзной гайки изъ того же металла и стачиваютъ концы, оставляя одну болѣе правильную среднюю часть. Такими приемами довольно легко уменьшить ошибки винта до 0,01 мм.; большей точности измѣреній достигаютъ калиброваніемъ винта, когда М. уже готовъ. Въ принципѣ расчетъ тотъ же, что и для термометровъ (см. Калиброваніе), только здѣсь погрѣшность складается изъ ошибокъ отъ неравенства дныи хода, мѣняющейся въ разныхъ мѣстахъ длины винта, и изъ ошибокъ отъ непостоянства наклона винтовой линіи, сказывающейся тѣмъ, что перемѣщенія гайки не пропорціональны частямъ одного оборота; эта ошибка оказывается обыкновенно одинаковою во всѣхъ мѣстахъ длины винта, и должна быть приписана главнымъ образомъ тому, что шейка винта и ея втулка не вполне правильныя тѣла вращенія. Но мертвый ходъ (см.) не позволяетъ доводить калиброваніе М. до очень большой точности: обыкновенно при повтореніи калиброванія получаютъ тоже-ственные отсчеты; на отстаиваніе гайки имѣетъ вліяніе загустѣніе смазывающаго масла, измѣнчивость тренія и даже степень и направленіе наклона винта относительно горизонта. Очень разнообразныя средства пускаются въ ходъ, чтобы удостовѣриться, что винтъ М. приведенъ въ положеніе, соответствующее началу или концу измѣряемой длины. При опредѣленіи толщины можно получить лишь довольно грубое приближеніе, если довольствоваться однимъ осзаніемъ, какъ въ такъ наз. калибрѣ Пальмера, состоящемъ изъ небольшой скобы съ М. винт., съ ходомъ въ 1 мм.; измѣряемую пластинку помѣщаютъ между концомъ винта и противоположной оконечностью скобы, заворачиваютъ до прикосновенія, дѣлаютъ отсчетъ головки и повторяютъ ту же операцію, вынувъ измѣряемый предметъ. Разность отсчетовъ покажетъ его толщину, но ошибаться можно на нѣсколько сотыхъ мм., потому что мертвый ходъ, и упругость частей позволяютъ завягивать крѣпче или слабѣе. Для увеличенія точности, Витвортъ, въ своей измѣрительной машинѣ, располагаетъ винтъ горизонтально и прокладываетъ между его оконечностью и предметомъ тонкій и правильный стальной листокъ; заворачивать надо такъ, чтобы листокъ едва не падалъ отъ собственнаго вѣса. Въ другихъ калибрахъ (напр. Брауэра) упорная часть, противостоящая винту, и прижимаемая къ нему пружина составляютъ короткое плечо рычага, котораго длинное плечо представляетъ стрѣлку; заворачивать винтъ надо пока стрѣлка не укажетъ на 0 дѣлений. Иногда такой «чувствительный рычагъ» замѣняютъ уровнемъ, или «горизонтальнымъ магнитикомъ» (Цедльнеръ). Совершенно оригинальнымъ приемомъ удостовѣряются въ существованіи прикосновенія винта и трехъ ножекъ «сферометра» (см.). Когда нужно измѣрять разность двухъ близко расположенныхъ чертъ масштаба, какъ въ компараторѣ и при отсчетѣ дѣлений, пользуются микроскопами съ окулярными винтовыми М., совершенно подоб-

ными описаннымъ ниже М. астрономическимъ. Здѣсь непосредственно измѣряется изображеніе искомой длины, увеличенное объективомъ, поэтому надо опредѣлить еще значеніе дѣленія головки винта, измѣряя извѣстную длину на томъ же масштабѣ. Иногда М. винтъ передвигается весь микроскопъ, снабженный нитями, напр. въ дѣлительной машинѣ (см.). Въ такъ наз. М. Френеля, служащемъ для измѣренія взаимныхъ разстояній дифракционныхъ полосъ, объективъ микроскопа отсутствуетъ, а измѣряемые полосы образуются въ плоскости нитей окулярнаго М. Во всѣхъ этихъ случаяхъ необходима полная неподвижность М. относительно измѣряемаго предмета; оптические М. съ «двойнымъ изображеніемъ» позволяютъ дѣлать измѣренія и при неисполненіи этого условія, такъ дѣйствуетъ гелиометръ (см.), призма Рохона и офтальмометръ Гельмгольца.

Призма Рохона имѣетъ видъ куба изъ кварца, раздѣленнаго диаметральной плоскостью на двѣ прямоугольныя призмы, она помѣщается между объективомъ и окуляромъ трубы такъ, что лучи падаютъ нормально на катетъ первой призмы, отшлифованный перпендикулярно оси кристалла, и потому проходятъ безъ преломленія, попадая на гипотенузу второй призмы, отшлифованной такъ, что ея ребра параллельны оси кристалла, лучи раздвоятся (см. Двойное преломленіе) и даютъ къ плоскости нитей окуляра два изображенія предмета. Линейное расхожденіе двухъ изображеній одной и той же точки предмета будетъ зависѣть отъ разстоянія призмы отъ окуляра, его можно вычислить на основаніи данныхъ опыта для каждаго положенія призмы. Когда оба изображенія какъ разъ соприкасаются, расхожденіе равно величинѣ изображенія измѣряемаго предмета, по которой можно узнать и величину его самого. При небольшихъ боковыхъ движеніяхъ предмета будутъ передвигаться въ ходѣ зрѣнія оба изображенія, оставаясь въ томъ же относительномъ положеніи. Тотъ же результатъ достигается въ офтальмометрѣ (см.) Гельмгольца посредствомъ пластинки стекла съ параллельными плоскими поверхностями, помѣщенной передъ объективомъ длиннофокуснаго микроскопа и разрѣзанной по плоскости, проходящей чрезъ оптическую ось трубы. Самые точные микрометрические методы основаны на явленіяхъ интерференціи свѣта. Такъ, въ Ньютоновыхъ кольцахъ (см.) толщина слоя при переходѣ отъ одного кольца къ слѣдующему измѣняется только на половину длины волны свѣта, т. е. для желтаго свѣта на 0,000294 мм.; при тщательномъ измѣреніи можно раздѣлить на 10 частей промежутокъ между двумя линіями, поэтому приближеніе одного изъ двухъ стенокъ, между которыми образуются Ньютоновы кольца, къ другому можно измѣрять до 0,0000294 мм. Этотъ приемъ примѣняютъ въ приборѣ Физо (недавно усовершенствованномъ Цейссомъ) для измѣренія коэффициентовъ расширенія отъ нагрѣванія и при многихъ другихъ физическихъ измѣреніяхъ, какъ вспомогательное средство. Качественно, это самое средство давно служило для проверки правильности и опредѣленія радиусовъ кривизны при шлифованіи

оптических стекол; у первостепенных оптиков изготовлены тщательно вышлифованные стеклянные пластинки определенных радиусов кривизны. Стоять только наложить такую пластинку на почти готовое стекло, чтобы по диаметрам колец судить близок ли радиус кривизны къ заданному и чтобы по степени правильности ихъ формы судить о достоинствѣ работы. Другой случай интерференціи приложенъ съ успѣхомъ американскимъ физикомъ Михельсономъ къ опредѣленію абсолютной длины сантиметра на основаніи постоянства длины волны натровой линіи спектра. Описание приборовъ Физо и Михельсона въ «Traité du Bureau Int. d. Poids et Mesures»; ср. Zeiss, «Instrumentenkunde» (1894).

В. Л.

**М. астрономическій.** Всякій М. по большей части употребляется въ такъ наз. дифференціальныхъ способахъ наблюдений, когда требуется измѣрить не прямо полную длину предмета, а только разность между нею и извѣстною заранѣе и близкою къ ней длиною другого предмета. Вообще измѣренье малой величины дѣлается скорѣе и точнѣе, чѣмъ измѣренье большой; если, напр., желаютъ опредѣлить коэффициентъ расширения бруса отъ теплоты, то измѣряютъ, при разныхъ температурахъ, разности длины этого бруса и другого, почти одинаковой длины, котораго температура остается постоянной и длина котораго извѣстна (см. Компараторъ, XV, 895); при опредѣленіи положенія близкихъ другъ къ другу небесныхъ свѣтилъ довольствуются абсолютными измѣреними координатъ лишь нѣкоторыхъ, положеніе прочихъ выводятся изъ микрометрическихъ измѣреній разностей координатъ. Астрономическіе М. можно раздѣлить на два рода: *нитяные* или *филярные* и *кольцевые*; первые состоятъ изъ точно нарезаннаго микрометрическаго винта, при помощи котораго подвижная часть (обыкновенно рамочка съ паутиновыми нитями) наводится последовательно на извѣстные части или края предмета и передвиженія нитей, выражаемая цѣлыми оборотами и частями винта, переводятся затѣмъ въ линейную или угловую мѣру; во вторыхъ измѣренье состоитъ въ сравненіи опредѣляемаго разстоянія съ извѣстнымъ диаметромъ неподвижнаго кольца. Рамочка и нити филярнаго М. располагаются внутри зрительной трубы или микроскопа тамъ, гдѣ получается дѣйствительное изображение рассматриваемаго предмета; микрометрическій винтъ имѣетъ весьма малый ходъ, а на ось его насаженъ барабанъ, головка котораго раздѣлена на 100 или другое число равныхъ частей и потому очень малая передвиженія нитей могутъ отсчитываться на барабанѣ до 0,001 миллиметра. Внутри микрометра нѣрѣдко располагаютъ двѣ системы нитей, изъ которыхъ одна можетъ поворачиваться въ плоскости, перпендикулярной къ оптической оси трубы, и уголъ поворота можно отсчитывать по кругу съ дѣлениями и верньерами. Если расположить одну систему нитей параллельно экватору, а другую по линіи, соединяющей изображенія двухъ звѣздъ, то М. показываютъ уголъ положенія и разстояніе ихъ (см. Двой-

ная звѣзда, X, 186). Кольцевой М. состоитъ изъ стеклянной пластинки, на которую наклеено маленькое металлическое кольцо; здѣсь наблюдаютъ четыре момента: два внутреннихъ и два внутреннихъ соприкосновенія изображенія звѣзды съ непрозрачнымъ кольцомъ. Эти моменты зависятъ отъ положенія свѣтила на небѣ и отъ того, проходитъ ли свѣтило по диаметру или по хордѣ кольца М. Если наблюдать прохожденія двухъ свѣтилъ, то изъ моментовъ прохожденій легко вывести ихъ относительное положеніе, т. е. разности ихъ прямыхъ восхожденій и склоненій. Микрометрическія наблюденія можно производить также инструментами, дающими два изображенія предмета (см. Гелиометръ, VIII, 274). Нитяной М. изобрѣтенъ англ. астрономомъ Гаскойномъ въ 1640 г. и, независимо отъ него, франц. физикомъ Озу въ 1666 г. (Auzout, «Traité du Micromètre ou manière exacte pour prendre le diamètre des planetes et la distance entre les petites étoiles», II, 1667), но первые М. были такъ несовершенны, что напр. Пикарь употреблялъ ихъ нити только для наведенія на свѣтила, а разстояніе между нитями опредѣлялъ потомъ, наложеніемъ рамочки на масштаб. Только съ усовершенствованіемъ способовъ изготовленія винтовъ М. сдѣлались точными мѣрительными приборами. Кольцевой М. изобрѣтенъ еще Восковичемъ въ 1739 г., но получилъ всеобщее распространеніе лишь послѣ трудовъ Бесселя и Аргеландера, которые дали надлежащія правила для его употребленія и изслѣдовали личныя и инструментальныя погрѣшности наблюдений. Ср. Bessel, «Ueber das Kreis-mikrometer» («Mon. Cor.», 1811) и «Abhandlungen» (т. II).

**Микроосезія**—см. Океанія.

**Микрометръ**, микромиллиметръ =  $\frac{1}{1000}$  мм. и обозначается обыкновенно буквою  $\mu$ ; эта мѣра употребляется для опредѣленія размѣровъ весьма малыхъ, такъ назыв. микроскопическихъ величинъ.

**Микроорганизмамы**—см. Бактерія.

**Микропилас** (Mikropyle) — отверстие въ оболочкахъ яйца многихъ животныхъ, служащее для вхожденія въ яйцо сперматозоидовъ. Оно можетъ въ другихъ случаяхъ служить для прохожденія внутрь яйца питательныхъ веществъ во время его созрѣванія. См. Яйцо.

**Микроскопическая техника** (I—въ зоологіи, гистологіи и эмбриологіи; II—въ ботаникѣ).

I. Задачи микроскопическихъ изслѣдованій по отношенію къ животному царству распадутся на слѣдующія главные группы: 1) изученіе гистологическаго строенія животнаго, 2) изученіе анатомическаго строенія животныхъ, преимущественно мелкихъ и недоступныхъ изслѣдованію съ помощью грубыхъ анатомическихъ приемовъ, а равно и изученіе анатомическаго строенія такихъ органовъ, частей ихъ или системъ органовъ у относительно крупныхъ животныхъ, которые слишкомъ малы для обыкновеннаго анатомическаго изученія, 3) изученіе исторіи развитія животныхъ отъ стадій яйца до окончательной формы и 4) изученіе физиологическихъ отявленій животныхъ. Кромѣ того, къ методамъ М. техни-

прибѣгаютъ и для другихъ специальныхъ цѣлей, напр. для обнаруженія и изученія такихъ растительныхъ или животныхъ организмовъ, которые живутъ въ тѣлѣ даннаго животнаго въ качествѣ паразитовъ или въ симбиозѣ съ нимъ. Провести рѣзкую границу между указанными 4 группами микроскопическихъ изслѣдованій животныхъ нельзя; не говоря уже о томъ, что при изученіи всѣхъ простѣйшихъ (Протозоа) всѣ эти группы сводятся къ изслѣдованію единственной клѣточки, изъ которой состоитъ тѣло этихъ животныхъ, мы при изученіи анатомическомъ или эмбриологическомъ попутно изучаемъ и строеніе клѣточекъ, изъ которыхъ построено тѣло животнаго. Однако, соотвѣтственно неодинаковымъ цѣлямъ и приемы, изслѣдованія могутъ быть въ частностяхъ различны. При изслѣдованіяхъ гистологическихъ собственно главное вниманіе сосредоточивается на изученіи строенія и взаимныхъ отношеній тѣхъ элементовъ (клѣточекъ и ихъ производныхъ), изъ которыхъ состоятъ тѣ или другія ткани и органы животнаго. Вопросъ объ общемъ строеніи его, расположеніи, отношеніяхъ и происхожденіи разныхъ системъ органовъ не входитъ въ кругъ изслѣдованія. Очень важную отрасль гистологии составляетъ тончайшее изученіе основныхъ чертъ строенія и жизни клѣточки вообще (цитология), откуда-бы она не была взята; сюда относятся вопросы о строеніи живой протоплазмы, ядра, процессахъ дѣленія клѣточекъ и т. д. Существенно иная задача М. техники при анатомическихъ изслѣдованіяхъ. Здѣсь главный вопросъ—планъ строенія органовъ, ихъ расположеніе и взаимныя отношенія и какъ общій выходъ—общій планъ строенія изучаемаго организма. Гистологическія подробности могутъ при этомъ играть совершенно второстепенную роль и къ микроскопической technikѣ прибѣгаютъ главнымъ образомъ для того, чтобы воспользоваться ея методами (и главнымъ образомъ методомъ серий разрѣзовъ, см. ниже), съ цѣлью выясненія общей картины строенія животнаго. При изслѣдованіяхъ эмбриологическихъ гистологическія подробности тоже имѣютъ обыкновенно второстепенное значеніе (на нихъ обращается вниманіе главнымъ образомъ для того, чтобы различать элементы разнаго происхожденія и назначенія). Главная цѣль и здѣсь выяснитъ строеніе животнаго, но не въ окончательномъ его видѣ, а въ послѣдовательныхъ стадіяхъ развитія. Главную роль и здѣсь играетъ методъ серий разрѣзовъ. Важную роль играетъ М. техника и въ изученіи физиологии животныхъ. Физиологическія отправленія изучаются съ помощью методовъ микроскопическаго изслѣдованія не только у тѣхъ животныхъ, которыя по самой величинѣ своей недоступны иному изслѣдованію, но и у всѣхъ вообще животныхъ. М. техника даетъ возможность наблюдать тѣ измѣненія, которыя совершаются въ клѣточкахъ и органахъ при ихъ покоѣ и дѣятельности, съ помощью микрхимическихъ реакцій узнаются вещества, появляющіяся при этомъ въ различныхъ тканяхъ; наконецъ, наблюденія подѣ микроскопомъ живыхъ тканей и клѣточекъ позволяютъ

непосредственно видѣть, какъ совершаются нѣкоторыя жизненныя отправленія. Къ числу блестящихъ успѣховъ въ области изученія впросовъ физиологии съ помощью М. техники можно отнести, напр., современные представленія о жизни клѣточекъ, открытіе и изслѣдованіе процессовъ фагоцитоза (см. Бѣлая кровяная тѣлица, Кровь, Гистолизъ), а также изученіе выдѣлительныхъ органовъ путемъ введенія въ тѣло животнаго различныхъ веществъ и прослѣживаніе ихъ дальнѣйшей судьбы. Блестящее развитіе М. техники въ теченіе послѣднихъ десятилѣтій оказало громадное вліяніе на всѣ отрасли науки о животныхъ и въ частности чрезвычайно подвинуло изученіе анатоміи и эмбриологии животныхъ. Въ случаяхъ тонкихъ гистологическихъ изслѣдованій приходится прибѣгать къ самымъ сильнымъ увеличеніямъ. Кромѣ сложнѣйшихъ микроскоповъ, употребляемыхъ для изученія препарата, весьма важны также лупы и микроскопы препаратальные, позволяющіе удобно производить нѣкоторыя подготовительныя операціи при относительно маломъ увеличеніи. Необходимымъ дополненіемъ къ микроскопамъ являются микрометры, различнаго рода освѣтительные приборы, рисовальные приборы, приспособленія для фотографирования микроскопическихъ предметовъ, поляризаціонные приборы (для изслѣдованія подѣ микроскопомъ двойного лучепреломленія нѣкоторыхъ частей тканевыхъ элементовъ) и др. Здѣсь будутъ рассмотрѣны въ самыхъ общихъ чертахъ лишь главнѣйшіе типы методовъ М. техники. Микроскопическому изученію могутъ, во первыхъ, подвергаться живыя животныя и живыя ткани. Прѣсноводныя микроскопическія или очень мелкія животныя могутъ непосредственно наблюдаться въ прѣсной водѣ, морскія—въ соленой, но при этомъ, если наблюденіе болѣе или менѣе продолжительно, необходимо тщательно защитить ихъ отъ высыханія (какъ полянога, такъ и такого, которое могло бы вызвать измѣненіе концентраціи раствора солей, что поведетъ къ смерти животнаго или ткани), вмѣстѣ съ тѣмъ необходимо обезпечить доступъ воздуха (именно кислорода), чтобы защитить животное отъ задущенія. Для этихъ цѣлей прибѣгаютъ къ такъ называемымъ *влажнымъ камерамъ* \*)—это небольшія коробочки, прикѣпленныя къ стеклу (на которое кладется при М. изслѣдованіяхъ изучаемый объектъ), смоченныя внутри водою и прикрываемыя сверху покровнымъ стеклышкомъ (тонкія стеклянныя пластинки, которыми покрываются М. препараты). На покровное стеклышко помѣщаютъ въ каплѣ воды или индифферентной жидкости (см. ниже) изучаемое животное или кусочки ткани, перевертываютъ его такъ, чтобы капля съ животнымъ висѣла на нижней сторонѣ стекла и плотно закрываютъ имъ верхнее отверстіе камеры. Животное или ткань такимъ образомъ защищены отъ высыханія и не лишены воздуха; можно помѣстить въ камеру какую нибудь зеленую водоросль, которая, выдѣляя на свѣтѣ кислородъ, будетъ

\*) Одна изъ влажныхъ камеръ изображена въ статьѣ Дрожжи, на стр. 180.

обеспечивать возможность дыхания на долгое время. Для различных специальных целей камеры могут устраиваться сложней; так, если изследуются клѣточки и ткани, принадлежащія теплокровнымъ животнымъ, то необходимо поддерживать все время нормальную для данного животного температуру. Для этого пользуются различнаго рода *согревательными столиками*: камера или пространство, куда вставляють предметное стекло съ препаратомъ, нагревается теплою водою, циркулирующей въ пространствѣ, окружающемъ боковыя стѣнки камеры, а вставленный сюда термометръ позволяетъ регулировать согреваніе. Въ нѣкоторыхъ случаяхъ, чтобы замедлить движеніе быстро плавающихъ животныхъ, къ водѣ прибавляютъ какого либо вязкаго вещества. При изученіи живыхъ тканевыхъ элементовъ можно или производить наблюденія непосредственно надъ клѣточками, находящимися въ тѣлѣ животного, напр. въ различныхъ прозрачныхъ животныхъ, въ хвостѣ головастиковъ и т. д. (при этомъ животное стремятся привести въ парализованное состояніе, чтобы оно движеніями не мѣшало наблюденіямъ; для этого употребляется напр. кураре, эфиръ, никотинъ), или надъ отдѣленными отъ тѣла животного. Въ послѣднемъ случаѣ вопросъ о томъ, чтобы поставить элементы ткани въ условія возможно близкія къ нормальнымъ, получаетъ особенно важное значеніе. Производить наблюденія надъ тканями просто погруженными въ воду нельзя, такъ какъ вода дѣйствуетъ на нихъ разрушительно, умерщвляетъ и уродуетъ клѣточные элементы. Поэтому прибѣгаютъ къ *индифферентнымъ жидкостямъ*, т. е. къ такимъ, которыя по возможности мало измѣняютъ ткани. Для этой цѣли употребляютъ слабыя растворы солей (напр. водный растворъ поваренной соли, содержащій около 0,5% соли), но эти жидкости все же не безразличны. Лучшее для этой цѣли воднистая влага глаза, окопородная жидкость (съ прибавленіемъ танктуры іода она составляетъ весьма употребительную іодистую сыворотку) и т. п., частью искусственныя жидкости, содержащія бѣлокъ и соли. Какъ при изученіи живыхъ животныхъ, такъ и при изученіи живыхъ тканей примѣняется иногда *трикромная окраска*; для этой цѣли употребляютъ слабыя водные растворы нѣкоторыхъ красокъ (напр. хинолеинъ, метиленовая синь, Bismarckbraun и др.), но окрашиваніе, получаемое при этомъ, вообще весьма несовершенно. По большей части микроскопическому изученію подвергаютъ мертвыя ткани и первая задача возможно быстро *убить* и *фиксировать* ткани, т. е. подѣйствовать на нихъ такими реактивами, послѣ дѣйствія которыхъ строеніе тканей и клѣточекъ сохранилось по возможности безъ измѣненій и притомъ настолько прочно, чтобы оно могло не измѣняться отъ послѣдующей обработки. Въ нѣкоторыхъ случаяхъ необходимо прибѣгнуть къ особымъ приемамъ, чтобы избѣжать сокращенія элементовъ послѣ того, какъ фиксирующій реактивъ начнетъ дѣйствовать. При этомъ или употребляютъ очень сильно и быстро дѣйствующіе реактивы, на-

примѣръ крѣпкіе растворы сулемы холодной или нагрѣтой (до 80° Ц), или предварительно анестезируютъ животныхъ табачнымъ дымомъ, растворомъ никотина, хлороформомъ, эфиромъ, хлорагидратомъ, водою съ примѣсью спирта и т. д. Въ этомъ случаѣ *умерщвление* и *фиксация* производятся лишь послѣ достиженія болѣе или менѣе полной анестезіи. Изъ многочисленныхъ веществъ, употребляемыхъ для фиксация, слѣдуетъ отмѣтить осміевую кислоту въ парахъ и водномъ растворѣ, осміевую съ хромовой, осміевую съ хромовой и уксусной, хромовую, хромовую съ уксусной, хромовую съ азотной (жидкость Регену), сулему въ водномъ или алкогольномъ растворѣ, сулему съ хлористымъ натромъ, уксусной кислотой и иногда квасцами (жидкость Ланга), пириновую кислоту, пириновую съ сѣрной (жидкость Клейненберга), абсолютный алкоголь, водные растворы алдегида муравьиной кислоты (формалина или формола) и т. д. Дѣйствіе фиксирующаго реактива иногда продолжается очень короткое время (нѣсколько минутъ, даже часть минуты), въ другихъ случаяхъ можетъ безъ ущерба продолжаться цѣлые дни. Во всякомъ случаѣ затѣмъ необходимо удалить фиксирующій реактивъ, для чего употребляется *промываніе* въ водѣ, алкоголѣ или другихъ веществахъ, смотря по реактиву. По окончаніи промыванія препаратъ, для приданія ему большей плотности, подвергается дальнѣйшему *уплотненію* съ помощью различныхъ реактивовъ, чаще всего спирта. При этомъ, во избѣжаніе вреднаго вліянія диффузіи, стараются переводить объектъ изъ одной жидкости въ другую весьма постепенно; такъ, если промываніе происходило въ водѣ, то объектъ постепенно переводятъ въ алкоголь большей и большей крѣпости. Для изследованія химическаго состава различныхъ составныхъ частей клѣточекъ тканей примѣняются *микрхимическія реакціи*; на изучаемый объектъ дѣйствуютъ такими реактивами, которыя вызываютъ въ извѣстныхъ веществахъ опредѣленную, легко уловимыя измѣненія (цвѣтвые или иные). Если для изученія данной ткани необходимо *изотмировать* ея элементы, то оно достигается или механическими приемами (главные изъ нихъ: расщипываніе иглами, встряхиваніе въ пробиркѣ и нанесеніе легкихъ частыхъ ударовъ по покровному стеклу, прикрывающему изслѣдуемый объектъ) или химическими. Послѣдніе заключаются въ вымачиваніи (*мацерации*) въ различныхъ жидкостяхъ, которыя дѣйствуютъ главнымъ образомъ на вещества, связывающія клѣтки между собою (напр., 30-градусный алкоголь). Иногда примѣняется также *дисперсированіе*, т. е. перевариваніе ткани съ помощью пищеварительныхъ соковъ животныхъ (желудочнаго, поджелудочнаго), искусственно приготовленныхъ изъ соответственныхъ органовъ. Такъ какъ различныя ткани различно относятся къ дѣйствію пищеварительныхъ соковъ, то этимъ способомъ можно изолировать нѣкоторыя части изслѣдуемаго органа. За уплотненіемъ слѣдуетъ обыкновенно *окрашиваніе* (при методѣ разрывовъ оно можетъ производиться и позднѣе).



Различают два рода окрашивания. 1) *Общее или диффузное*, когда окрашивается равномерно весь объект. Это окрашивание в настоящее время все больше и больше выходит из употребления; применяется оно, напр., для обнаружения очень тонких перелонок или в соединении с окраской следующей категории в качестве фона. 2) *Экзистивное*, когда окрашивается лишь известная ткань, напр. нервные окончания (*специфическая или цитологическая экзекция*), между тем как остальная масса объекта остается неокрашенной, или известными части клеточек, обыкновенно ядра (*экзекция цитологическая*); обыкновенно и стремятся окрасить ядра, благодаря чему легко различается и расположение клеточек (и их границы). При самом окрашивании применяются два способа: или действуют такой краской, которая скорее окрашивает ядра, чем остальные части и прекращают окрашивание, достигнув надлежащего цвета ядер (прямое или прогрессивное окрашивание), или окрашивают сильно весь объект, а затем извлекают краску (отрашивание), которая скорее удаляется из протоплазмы, чем из ядер (регрессивное окрашивание). Число различных красок, употребляемых при микроскопическом исследовании, чрезвычайно велико; некоторые из них употребляются в виде водных растворов, часто с примесью некоторых солей или кислот, другие в виде растворов в спирите. Главные группы этих красок: 1) кармины (особенно борный кармин, представляющий алкогольный раствор кармина и буры, «Sargmaal» Майера—водный раствор карминной кислоты и квасцов, квасцовый кармин—Alain Sargin Гренахера, приблизительно того же состава. пикрокармин, и др.); 2) различные растворы гематоксилина и его производных и 3) минеральные краски: а) анлиновы, б) производные нафталина и в) производные атрацена. Нередко применяются комбинированные краски, при чем ядро окрашивается в один цвет, протоплазма в другой: иногда производят очень сложные краски, при чем различные части одной клеточки окрашиваются в несколько разных цветов; особенной сложности достигают методы окраски при изучении тончайшего строения протоплазмы и ядра. От окрашивания собственно следует отличать *импрегнацию*, сущность которой в том, что в известных частях ткани происходит восстановление солей тяжелых металлов (серебра, золота, осмия, палладия, железа) и образуется осадок металла, который и окрашивает соответственные части тканей. Импрегнация дает или негативные картины, когда, как, напр., при действии азотно-кислого серебра, металлический осадок образуется на границах клеточек, в межклеточном веществе, благодаря чему резко выступают границы клеточек (этот способ позволяет прекрасно различать границы клеточек эпителия), или позитивные, когда осадок, как, напр., при действии хлористого золота, образуется в самых элементах ткани. Если препарат не предполагается разложить на ряд тонких

разрзов, а изучать целиком, то после удаления краски его *просветляют*, пропитывая веществами, которые делают его более прозрачным (глицерин, глицерино-масло и т. п.). Пропитывание его этими веществами производится с большою осторожностью, а выбор их определяется тем, в каком виде желают сохранить препарат. Так, препарат, пропитанный глицерином, должно и сохранять в глицерин (или глицерин-желатин, смесь глицерина с желатиной); если же имеет в виду сделать его в канадский балзам (наиболее обыкновенный способ), то просветлению предшествует обезвоживание препарата посредством действия алкоголя большей и большей крепости, а затем препарат пропитывается таким веществом (глицерино-масло, ксилит и т. д.), которое смешивается с балзамом и позволяет ему вполне пропитать препарат. Препарат, находящийся на стеклянной пластинке (предметное стекло), прикрывается тонкой стеклянной пластинкой (покровное стекло), если он заключен в глицерин, глицерин-желатину и т. п. вещества, то края покровного стекла обмазывают каким-либо лаком. В некоторых случаях между покровным и предметным стеклами делаются ножки (восковые шарики и т. п.), чтобы защитить препарат от раздавливания при высыхании вещества, в которое он заключен.

В высшей степени важное значение в современной микроскопической технике имеет метод серий разрезов. При изучении объекта целиком, даже прозрачного или хорошо просветленного, мы можем составить себе лишь весьма неполное понятие о его строении; правда, кроме наружного вида объекта мы можем, опуская несколько грубо микроскопа, получать так называемые *оптические разрезы* его на разной высоте; но способ этот весьма несовершенен и может подать повод к многим ошибкам. В виду этого, необходимо приготовить действительные разрезы объекта. Для этой цели препарат заключают в какую-либо массу, которая пропитывает его, и затем режут эту массу вместе с объектом бритвой от руки или с помощью микротомы, стараясь получить тонкие срезы. В настоящее время разрезы производятся почти исключительно с помощью *микротомов*. Сущность устройства их заключается в том, что заключенный («залитый») в какую-либо плотную хорошо рвущуюся массу препарат постепенно подвигается по большей части с помощью микрометрического винта, и бритва, укрепленная в особенной оправе, срезает очень тонкие пластинки препарата. Конструкции микротомов весьма многочисленны; в одних объект перед каждым разрезом передвигается по наклонной плоскости, а бритва передвигается (рукою) по горизонтальной, в других бритва неподвижна, а объект выдвигается и надвигается на бритву и т. д. Главное достоинство метода заключается, во-1-х, в большой тонкости разрезов (именно при заливе объекта в парафин предельная тонкость разрезов принимается в 0,001 мм.,

при заливкѣ въ целлоидинъ—0,007 мм.), во 2-хъ—и это наиболѣе существенно—мы можемъ съ помощью микронома изрѣзать весь объектъ въ какомъ угодно направленіи на серію тонкихъ пластинокъ и сохранить *все* эти пластинки, наклеивъ ихъ въ послѣдовательномъ порядкѣ на предметное стекло. Просматривая такую серію разрѣзовъ, мы можемъ безъ затрудненія уловить самыя тонкія подробности строенія даннаго животнаго (взрослаго или зародыша) или органа. Методъ серій разрѣзовъ примѣняется даже къ простѣйшимъ и серіи разрѣзовъ черезъ инфузорій дали нѣкоторые весьма существенные результаты по отношенію къ строенію этихъ животныхъ. Нѣкоторые микрономы имѣютъ приспособленія, позволяющія получать серію разрѣзовъ въ видѣ длинныхъ лентъ (разрѣзы по мѣрѣ сръзанія постепенно переходятъ на шелковую ленту, съ которой и снимаются затѣмъ въ видѣ длинныхъ полосъ); этотъ приемъ (отчасти при-

ложимый и къ обыкновеннымъ микрономамъ) чрезвычайно ускоряетъ работу. Подготовительныя операціи для приготвенія разрѣзовъ обыкновенно слѣдующія: фиксированный и отвердѣвшій объектъ, окрашенный или неокрашенный (въ послѣднемъ случаѣ красятся приготвенные изъ него и наклеенные на стекло разрѣзы), постепенно обезвоживаются алкогелемъ, переводится въ гвоздичное или кедровое масло и т. п. Пропитанный однимъ изъ этихъ веществъ, объектъ переводится въ расплавленный парафинъ на болѣе или менѣе продолжительное время (въ термостатѣ); парафинъ съ объектомъ затѣмъ помѣщается въ коробочку изъ бумаги, на дно которой положено чистое предметное стекло, и здѣсь застываетъ. Положеніе объекта въ парафинѣ видно сквозь гладкую нижнюю поверхность затвердѣшаго парафина. Изъ послѣдняго вырѣзаетъ подходящей формы кусокъ, въ которомъ заключенъ объектъ, прикрѣпляютъ къ соответствен-

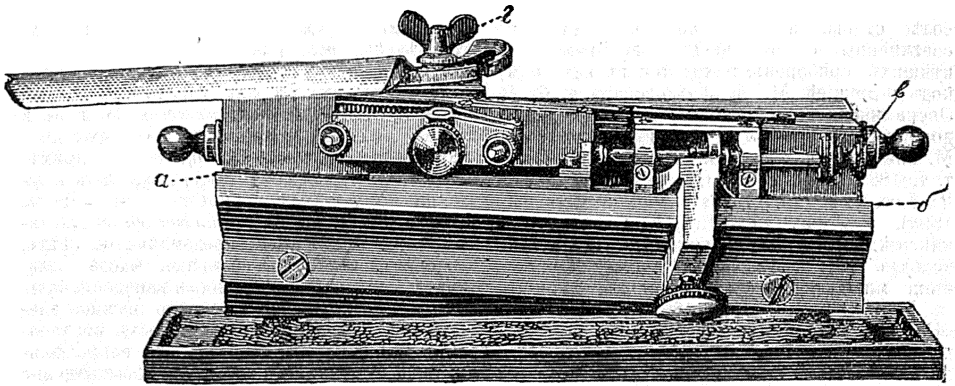

М. протомъ (одна изъ простѣйшихъ конструкцій): а—подставка, въ которой укрѣпится на пробѣ разрывае-мый, завитый объектъ; б—вазъ-никая плоскость, по которой, съ помощью микрометрическаго винта (с), движется подставка; в—рычагъ для прикрѣпления брызговъ (ср) къ подставкѣ, движущейся горизонтально. Одна изъ такъ наз. санпыхъ микрономовъ (Schlittemikrotom).

ной части микронома и рѣзутъ. Употребляются и другія вещества для «заживанія» препаратовъ, предназначаемыхъ для разрѣзовъ, особенно целлоидинъ, коллоидинъ, фотосилинъ. Въ этомъ случаѣ хорошо обезвоженный алкогелемъ объектъ помѣщаютъ въ растворъ названныхъ веществъ въ смѣси равныхъ количествъ эвора и абсолютнаго алкогеля, медленнымъ испареніемъ даютъ массу нѣсколько затвердѣть, а затѣмъ оканчиваютъ ушлотненіе съ помощью алкогеля градусовъ около 85. Приготовленные разрѣзы наклеиваютъ послѣдовательными рядами на предметное стекло, смазанное какимъ-либо клейкимъ веществомъ (напр. смѣсь коллодія съ гвоздичнымъ масломъ, бѣлокъ и др.), удаляютъ парафинъ какимъ-либо растворителемъ, напр. скипидаръ (если же препаратъ былъ залитъ въ целлоидинъ, то эта операція оказывается излишней), затѣмъ, какъ было указано выше, задѣлываютъ препаратъ въ канадскомъ бальзамѣ. Если объектъ не былъ предварительно окрашенъ, то красятъ наклеенные на

стекло серіи разрѣзовъ. Кромѣ перечисленныхъ главныхъ группъ приемовъ изслѣдованія, М. техника располагаетъ и многими специальными приемами. Таковы, напр., методъ *инъекцій*. Для того, чтобы сдѣлать видимыми тонкіе каналцы и полости—ихъ наполняютъ съ помощью шприца или иныхъ болѣе сложныхъ приборовъ различными окрашенными жидкостями; чаще всего жидкости эти заключаютъ какое-либо вещество, способное застывать (напр. желатину), что обезпечиваетъ возможность изученія инъедрированнаго органа и на разрѣзахъ. Иногда производится одновременно инъекція разныхъ системъ полостей и каналовъ даннаго органа массами различно окрашенными. Въ подробностяхъ методы инъекцій, какъ и другіе методы М. техники, представляютъ большое разнообразіе. Иногда нужно бываетъ удалить изъвѣстъ, отложенную въ изучаемой ткани (костяхъ, различныя скелетныхъ образованіяхъ безпозвоночныхъ, панцирныхъ и т. д.), *декальцинировать* эту ткань, для чего лучше всего прибѣгать къ

дѣйствию слабого раствора кислоты (обыкновенно хлористоводородной) на фиксированный и уплотненный уже объект. Въ случаѣ необходимости удалить кремнеземъ (напр. скелеты многихъ губокъ, радиолярій) дѣйствуютъ плавиковой кислотой. Если ткань сильно пигментирована, ее обезцвѣчиваютъ дѣйствиемъ хлора и т. п. веществъ. Для приготовления тонкихъ, удобныхъ для М. изслѣдованія пластинокъ изъ весьма твердыхъ образованій безъ удаленія ихъ минеральныхъ составныхъ частей (изслѣдование костей, известковыхъ иглъ и пластинокъ, коралловъ и т. д.) кусочки этихъ предметовъ шлифуютъ, пока не получатся пластинки достаточно тонкія. Подробности М. техники сильно измѣняются въ зависимости отъ объекта изслѣдованія. Новѣйшую, весьма полную и подробную сводку методовъ М. техники (безъ описанія микротомовъ и микроскоповъ) можно найти у Bolles Lee et Hennequy, «Traité des Méthodes techniques de l'Anatomie microscopique» (2 изд., П., 1896); болѣе старая и менѣе полная данныя, но соединенныя съ описаніемъ и рисунками главнѣйшихъ приборовъ, находятся въ изданномъ подъ редакціей М. Д. Лядовскаго и Ф. В. Овсянникова коллективномъ трудѣ ряда проф., доцентовъ и врачей: «Основанія къ изученію М. анатоміи человека и животныхъ» (СПб., т. I, 1887; т. II, 1888). См. также: Artur Bolles Lee, «The Microtome's Vade-Mecum» (Л., 1893); Behrens, «Tabellen z. Gebrauch bei mikrosk. Arbeiten» (Брауншвейгъ, 1892); Александръ Бэмъ и Альбертъ Опель, «Compendium mikroskopischer techniken», переводъ Ѳ. В. Семенова (СПб., 1892); Никифоровъ, «Краткій учебникъ микроскопической техники» (М., 2 изд., 1888).

Н. Кн.

II. Основные приемы М. изслѣдованія растений въ существенныхъ чертахъ сходны съ приемами зоологической М. техники (см. М. техника въ зоологіи). Очень маленькія микроскопическія растенія и части болѣе крупныхъ разсматриваются въ каплѣ жидкости, опущенной на предметное стекло и покрытой сверху тоненькимъ покровнымъ стеклышкомъ. Въ живомъ состояніи М. растенія (грибы, водоросли и др.) изслѣдуются лучше всего въ капляхъ той жидкости, въ которой они растутъ; при менѣе продолжительныхъ изслѣдованіяхъ можно пользоваться обыкновенной водой, но не дистиллированной. Чтобы покровное стеклышко не раздавило объекта изслѣдованія (препарата) и вмѣстѣ съ тѣмъ устойчивѣе держалось на предметномъ стеклѣ, его снабжаютъ по угламъ маленькими *восковыми ножками* (по-просту — подмазываютъ углы снизу мягкой пластической смѣсью воска съ венеціанскимъ терпентинномъ). Для болѣе продолжительныхъ наблюденій объектъ помѣщаютъ въ *вислей каплю* во *важну камеру* (см. напр. камеры, описанныя въ ст. Бактерія и Дрожжи). Весьма просто можно устроить удобную влажную камеру такимъ образомъ. Изъ папки (ок. 2 мм. толщиной) вырѣзываютъ кусокъ, раздѣломъ нѣсколько меньше предметаго стекла, и въ срединѣ его дѣлаютъ отверстіе, немного меньше покровнаго стеклышка. Такіе куски (рамки) папки опускаютъ въ кипятокъ,

потомъ влажными накладываютъ на предметныя стекла, а отверстіе въ папкѣ прикрываютъ покровнымъ стеклышкомъ, на нижней поверхности котораго въ вислей каплѣ находится растеніе. Рамку изъ папки необходимо постоянно поддерживать влажною. Находящаяся въ такихъ камерахъ растенія защищены отъ высыханія и вполне обезпечены воздухомъ. Сухія растенія для М. изслѣдованія предвѣрительно размягчаются или развариваются въ водѣ или глицеринѣ. Для разъединенія и изоляціи кѣлокъ прибѣгаютъ къ *мацерации* растеній или ихъ частей — къ размачиванію ихъ, развариванію или обработкѣ разведенными кислотами и щелочами. Въ другихъ случаяхъ, напр. для изоляціи элементовъ древесины (см. Древесина, Межкѣльное вещество), необходимо применить болѣе энергичные реактивы: хромовую кислоту или смѣсь Шульце (азотную кислоту съ бертолетовой солью). Если нужно вызвать *разбуханіе*, напр. для разсмотрѣнія нѣкоторыхъ особенностей строенія кѣлочной оболочки или крахмальныхъ зеренъ, то пользуются ѣдкимъ кали различной крѣости. Тотъ же реактивъ, на ряду съ концентрированнымъ растворомъ хлоралъ-гидрата и жавелевой водой, служитъ для *просвѣтленія* органовъ и тканей, т. е. для приданія имъ большей прозрачности. Средства эти однаково примѣнны какъ къ свѣжому материалу, такъ и къ засушенному или сохраняемому въ спиртѣ. Другую категорію *просвѣтлителей* составляютъ вещества, сильно преломляющія свѣтъ: глицеринъ, различныя эфирныя масла, балзамы и смолы, въ особенности канадскій балзамъ и даммаръ-лакъ. Особенно важное значеніе они имѣютъ для окрашенныхъ препаратовъ, для просвѣтленія которыхъ непремѣнны вещества первой категоріи, обыкновенно вредно дѣйствующія на краски. Такъ какъ упомянутые балзамъ и лакъ съ водою совершенно не смѣшиваются, то препаратъ нельзя прямо изъ воды или воднаго раствора переносить въ нихъ, а нужно его предвѣрительно *обезводить*, что достигается посредствомъ алкоголя; но такъ какъ и алкоголь не смѣшивается съ балзамомъ или лакомъ, то его нужно *вытѣснить*, перемѣстивъ препаратъ въ ксилолъ, гвоздичное масло и т. п. вещества, уже вполне смѣшивающіяся съ канадскимъ балзамомъ. Практическія указанія относительно всѣхъ этихъ манипуляцій можно найти въ специальныхъ руководствахъ по М. техники (напримѣръ въ книгѣ Циммермана). Такъ какъ въ живомъ состояніи многія существенныя стороны строенія тканей и кѣлокъ (по причинѣ прозрачности или чаще незначительныхъ различій въ свѣтопреломленіи) неясно или совершенно невидимы, то весьма часто въ гистологіи растеній, какъ и въ гистологіи животныхъ, прибѣгаютъ къ *окраскѣ* препарата. Окраска можетъ быть *прижизненной*; для этого обыкновенно употребляютъ нѣкоторыя анилиновыя краски, сильно разведенныя. Гораздо чаще окрашиваютъ предвѣрительно убитыя и *фиксированныя* (ср. М. техника въ зоологіи) растенія или ихъ части. Какъ фиксирующихъ, такъ и окрашивающихъ веществъ въ М. техники примѣняется чрезвычайно

много. Вообще *фиксаторъ* тѣмъ лучше, чѣмъ быстрее онъ дѣйствуетъ и чѣмъ совершеннѣе закрѣпляетъ существующее при жизни строение тканей и клѣтокъ. Наиболѣе употребительные фиксаторы: алкоголь, йодъ-алкоголь, водные и спиртовые растворы суслемы, осмиевая кислота въ растворѣ и въ парахъ, пикриновая кислота, хромовая кислота—одна и въ комбинаціи съ другими кислотами. Передъ окраской фиксаторъ долженъ быть тщательно отмытъ, иначе окраска можетъ не удасться. Изъ красящихъ веществъ всего болѣе въ ходу различныя растворы гематооксилина (гематооксилинъ Деллафилльда, Бемера и др.), кармина (борный, искусный карминъ и др.) и многія анлиновыя краски: метиленовая синь (синька), йодная и метиловая зелень, фуксинъ и др. Выборъ фиксатора и краски и продолжительность ихъ дѣйствія (отъ нѣсколькихъ секундъ до нѣсколькихъ дней) зависитъ отъ объекта и отъ цѣли изслѣдованія. При окраскѣ нерѣдко употребляютъ *протравы*, напр. квасцы и др. Иногда фиксированіе ведутъ одновременно съ окраской. Окраска бываетъ равномерной, *диффузной*, но чаще прѣвѣняютъ и гораздо болѣе важное значеніе имѣетъ (особенно при изученіи растительной клѣтки) *дифференціальная* и *электричная* окраска (см. М. техника въ зоологіи). При *двойной* окраскѣ—одни элементы тканей или клѣтки окрашиваются въ одинъ, другіе въ другой цвѣтъ. Для изученія строения растений весьма часто приходится пользоваться *методомъ разрывовъ*, т. е. вырывать изъ растения (или его части) въ различныхъ направленіяхъ тонкія пластинки, настолько тонкія, чтобы можно было ихъ разсматривать подъ микроскопомъ въ проходящемъ свѣтѣ. Прежде такія пластинки или, какъ ихъ называютъ, *разрывы* дѣлались исключительно отъ руки бритвой, но въ послѣднее время получили широкое распространеніе способъ *заломки* въ парафинъ (рѣже въ другія вещества) и рѣзанія на *микротомѣ* (стр. 259). Технические приемы *микротомной техники* мало отличаются отъ применяемыхъ въ зоологіи; они требуютъ упражненія и навыка, трудно усваиваются изъ книгъ, гораздо легче подъ личнымъ руководствомъ. Чтобы препараты могли сохраняться болѣе продолжительное время (*постоянные* препараты), ихъ заключаютъ въ различныя консервирующія вещества; окрашенные препараты въ канадскій балзамъ или даммаръ-лакъ, неокрашенные въ глицеринъ или глицерин-желатину (послѣднюю передъ заключеніемъ въ нее препарата предварительно разжижаютъ легкимъ нагреваніемъ). Нѣжныя препараты сначала помѣщаютъ въ каплю слабого (5—10%) глицерина, затѣмъ ждутъ, пока (въслѣдствіе испаренія воды) глицеринъ ступится и лишь тогда прибавляютъ каплю жидкой глицерин-желатины. Для еще болѣе безопасности постоянного препарата края покровнаго стеклышка обмазываются особымъ лакомъ. Химическій составъ М. объектовъ изучается при помощи *микрхимическихъ реакцій*. Какъ микрохимическими, пользуются такими реакціями, при которыхъ происходитъ хорошо замѣтный глазу измѣненіа, напримеръ появленіе окраски, образо-

ваніе кристаллическаго или аморфнаго осадка, раствореніе, разбуханіе и т. п. Ученіе о микрохимическихъ реакціяхъ и ихъ примѣненіи въ ботаникѣ составляетъ особый отдѣлъ ботанической микротехники—*ботаническую микрохимию*. Нѣкоторыя, болѣе важныя микрохимическія реакціи указаны при описаніяхъ различныхъ растительныхъ веществъ (см. Клѣтчатка, XV, 437; Крахмальныя зерна, XVI, 597; Бѣлокъ, V, 228 и др.). Дальнѣйшія подробности относительно микрохиміи (см.), равно какъ и относительно изслѣдованія растений въ поляризованномъ свѣтѣ, можно найти въ нижеуказанныхъ сочиненіяхъ. О М. техникѣ при изслѣдованіи бактерий—см. Бактеріи.

*Литература.* С. Nägeli and S. Schwendener, «Das Mikroskop» (2 изд., 1877); L. Dippel, «Das Mikroskop und seine Anwendung» (2 изд., I т., 1883; II т., 1896); E. Strasburger, «Das botanische Praktikum» (2 изд., 1887); его-же, «Kleines botanisches Praktikum» (2 изд. 1895, переводъ С. Навашина съ 1 изд. этой книги, подъ заглав.: «Краткій практической курсъ растительной гистологіи для начинающихъ», М., 1886); A. Zimmermann, «Die botanische Mikrotechnik» (1892); A. Циммерманъ, «Микроскопъ. Руководство для научной микроскопіи» (1896); Н. Ambrohn, «Anleitung zur Benutzung des Polarisationsmikroskops» (1892). См. также литературу при ст. М. техника въ зоологіи.

Г. П.

**Микроскопъ**—оптический приборъ, основанный на преломленіи (диоптрической М.) свѣтовыхъ лучей и служащій для получения сильно увеличенныхъ дѣйствительныхъ или мнимыхъ изображеній небольшихъ, неразличаемыхъ невооруженнымъ глазомъ, предметовъ; изображенія эти, полученныя на разстояніи яснаго видѣнія отъ наблюдающаго глаза, послѣднимъ разсматриваются. Въ прежнее время устраивались, хотя съ малымъ успѣхомъ, и М., основанные на отраженіи свѣта (катоптрические). М. различаются: *простые* и *сложные*. Простые М. или *лупы* состоятъ изъ одной или нѣсколькихъ чечевицъ (см. Оптическая стекла), расположенныхъ такъ, что разстояніе между отдѣльными чечевицами всегда меньше суммы ихъ фокусныхъ разстояній, и вся система нигдѣ ни внутри ея, ни извнѣ не даетъ и не можетъ дать дѣйствительнаго изображенія; разсматриваемый предметъ помѣщается между конечной поверхностью системы и ея главнымъ фокуснымъ разстояніемъ. 2) Сложные микроскопы состоятъ изъ двухъ независимыхъ оптическихъ частей: *объектива*—собирающей чечевицы, дающей дѣйствительное, увеличенное и обращенное изображеніе предмета, помѣщеннаго между простымъ и двойнымъ фокуснымъ разстояніемъ ея, и *окулярна*—простой или сложной лупы, дающей мнимое увеличенное изображеніе того изображенія предмета, которое составлено объективомъ, расположенное на разстояніи яснаго зрѣнія наблюдающаго глаза. Простейшая схема хода лучей въ сложномъ М. слѣдующая (фиг. 1): лучи, исходящіе отъ разсматриваемаго предмета  $P_1$ , находящагося за главнымъ фокусомъ ( $F$ ) объектива  $Ob$ , падаютъ на послѣд-

ний, преломляются въ немъ, выходятъ сходящимся пучкомъ и даютъ на нѣкоторомъ разстоянн  $P_1P_2'$  — дѣйствительное увеличенное обратное изображение предмета. Это изображение расположено между главнымъ фокусомъ окуляра  $O_c$  и его ближайшею поверхностью. Глазъ, помѣщенный надъ окуляромъ въ  $A$ , видитъ  $P_1P_2''$  мнимое изображение, большее чѣмъ  $P_1P_2'$ , обратное относительно предмета  $P_1P_2$ . Надъ объективомъ располагаютъ обыкновенно *диафрагму*  $BB$ , ограничивающую пучекъ лучей, проходящнй чрезъ объективъ; чрезъ диафрагму пройдутъ всѣ тѣ лучи, которые при преломленномъ (безъ объектива) распространенн

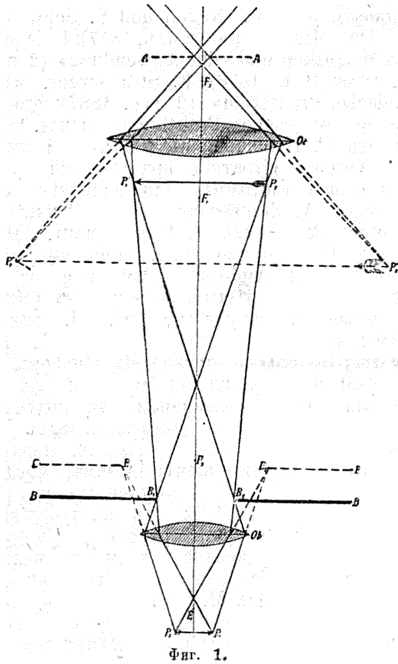

Фиг. 1.

лучей прошли бы чрезъ нѣкоторую фиктивную воображаемую диафрагму  $EE'$ ). Уголъ  $E_1P_1E_2$  есть уголъ, или, какъ говорятъ, *отверстие* входящаго пучка лучей, уголъ  $P_1'E_1P_2'$  — отверстие преломленнаго пучка. Лучи, вышедшие изъ  $O_c$  расходящимися пучками, въ плоскости  $AA$  образуютъ общнй пучекъ наименьшаго сѣченн. Въ этой плоскости, называемой *глазною плоскостью*, выгодно всего помѣстить глазъ наблюдателя (\*\*), такъ какъ тогда въ зрачекъ глаза попадетъ наибольшее количество свѣта. Изображенне  $P_1P_2''$  видно вполнѣ рѣзко или, какъ говорятъ, *установлено* тогда, когда разстоянне плоскостей  $P_1P_2''$  и  $AA$ , равно разстоянню яснаго видѣнн наблюдателя (для нор-

мальнаго глаза—25 ст.м.). Этой установки можно достигнуть, либо уменьшая или увеличивая разстоянне между  $O_b$  и  $O_c$ , либо оставляя это разстоянне неизмѣннымъ, но перемѣщая всю систему дальше отъ предмета  $P_1P_2$  или ближе къ нему; на практикѣ пользуются обыкновенно вторымъ приемомъ. При этомъ, очевидно, начтотное перемѣщенне всей системы относительно  $P_1P_2$  вызоветъ значительное перемѣщенне окончательнаго изображенн  $P_1P_2''$ . Предметъ  $P_1P_2$  можетъ быть либо 1) самосвѣтящимся, либо видимымъ 2) благодаря отраженному отъ него, преломленному въ немъ или поглощенному имъ свѣту, идущему отъ постороннаго источника (небо, лампа и т. д.). Преимущество сложнаго  $M$ . передъ простымъ слѣдующа: 1) при томъ же общемъ увеличенн фокусныя разстоянн объектива и окуляра меньше, чѣмъ у равносильнаго простаго  $M$ .; это въ значительной степени облегчаетъ изготовленне стеколъ. 2) Наблюдаемый предметъ находится дальше отъ ковенной поверхности стекла объектива, чѣмъ отъ поверхности стекла равной по силѣ дупы. 3) Увеличенне  $M$ . можно мѣнять въ извѣстныхъ предѣлахъ, пользуясь при одномъ и томъ-же объективѣ различными окулярами. 4) Сложные  $M$ . имѣютъ промежуточное, дѣйствительное изображение, что даетъ возможность примѣнять къ полученно изображенн методы фотографн, а къ измѣренню его—методы микрометрн (см. Микрометры). 5) Самое главное преимущество сложнаго  $M$ . передъ простымъ заключается въ томъ, что составленнмъ всей системы изъ двухъ независимыхъ частей можно достигнуть значительно болѣе совершеннаго уничтоженн сферической и хроматической аберрацн (см. Оптическая стекла), слѣдовательно — и значительно большаго угла зрѣнн.

Наиболѣе существенная часть микроскопа — его *объективъ*. Первые объективы микроскопа состояли изъ одной—раньше не ахроматической, затѣмъ ахроматической чечевицы. Позже объективы начали составлять изъ нѣсколькихъ расположенныхъ другъ надъ другомъ отдѣльныхъ чечевицъ; это представляло то преимущество, 1) что, не смотря на общее короткое фокусное разстоянне объектива, отдѣльныя чечевицы его могли имѣть не слишкомъ малый радиусъ кривизн; 2) соответственной комбинацнй стеколъ легче избавиться въ достаточной степени отъ аберрацн, и 3) свнчиваясь съ такого сложнаго объектива отдѣльнныя чечевицы мы получаемъ рядъ новыхъ, болѣе слабыхъ по увеличенню объективовъ. Последнее, однако, съ успѣхомъ возможно лишь со сложными объективами, въ которыхъ каждая чечевица въ отдѣльности избавлена отъ аберрацн; этого достигнуть, однако, чрезвычайно трудно и посему нынѣ, при сильныхъ увеличенняхъ, для каждаго увеличенн изготовляютъ отдѣльный сложный объективъ, который никогда не развинчивается и успѣшно дѣйствовать можетъ лишь какъ цѣлое. Для уничтоженн сферической и хроматической аберрацн въ объективахъ прибѣгаютъ къ различнымъ средствамъ; чаще всего (по Амици) въ нижнихъ стеклахъ объектива нарочно накопляютъ аберрацонныя ошибки, придавая чечевицамъ боль-

\*) Эта воображаемая диафрагма  $EE'$ , представляющая въ тоже время мнимое изображенне  $BB$  въ чечевицѣ  $O_b$ , называется (по Аббе) *зрачкомъ объектива*; см. Оптическая стекла.

\*\*) Точнѣе говоря, въ этой плоскости долженъ лежать не глазъ, а мнимое изображенне глазнаго зрачка, даваемое хрусталикомъ; по Гельмгольцу, этотъ *фиктивный зрачекъ* глаза лежитъ на разстоянн 0,6 мм. отъ настоящаго и на  $\frac{1}{7}$  больше его.

шую выпуклость, даже полушаровую форму, чтобы затѣмъ тѣмъ легче было соответственной комбинаціи верхнихъ чечевицъ съ обратными по знаку аберраціонными ошибками совершенно избавиться отъ аберраціи; фиг. 2 представляетъ сѣченіе такой простѣйшей объективной системы. Для достиженія возможнаго полнаго уничтоженія аберраціи въ послѣднее время, по предложенію проф. Аббе въ Іенѣ и по почину мастерской Цейсса, начали примѣнять разнообразнѣйшіе сорта оптического стекла, особенно тяжелыя борныя и фосфатныя стекла завода Шотта въ Іенѣ, а затѣмъ даже нѣкоторые минералы (плавиковый шпатъ въ маст. Цейсса). Такимъ путемъ Цейссу въ Іенѣ удалось достигнуть чрезвычайно полнаго уничтоженія аберраціи, особенно хроматической; такіе объективы имъ названы *апохроматическими* \*)

Фиг. 2. Объективная система сложнаго микроскопа.

При всѣхъ высокихъ своихъ достоинствахъ апохроматы страдаютъ, однако, слѣдующими недостатками: 1) поле рѣзка одновременнаго зрѣнія у нихъ весьма незначительно, т. е. когда центръ изображенія установленъ на глазъ рѣзко, то края его нерѣзки, и наоборотъ; этотъ недостатокъ апохроматовъ особенно рѣзко выступаетъ въ микрофотографіи. 2) Стекла, изъ которыхъ составлены апохроматы во влажномъ и тепломъ воздухѣ тропическихъ странъ, современемъ тускнѣютъ.

При расчетѣ и конструкціи объективовъ приходится еще принимать во вниманіе одно обстоятельство — именно вліяніе *покровнаго стеклышка* (см. ниже), подъ которымъ располагаютъ обыкновенно наблюдаемые предметы. Это стеклышко преломляетъ лучи, исходящіе изъ наблюдаемаго предмета *P* такъ (фиг. 3, гдѣ *D* — покровное стеклышко *O* — объективъ), что они по продолженіи не сходятся въ одной точкѣ, и эта разниа въ схожденіи различныхъ лучей тѣмъ больше, чѣмъ больше толщина

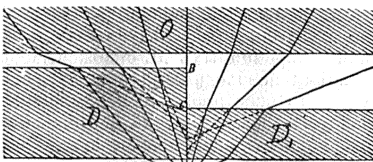

Фиг. 3.

покровнаго стекла изобр. (фиг. 3; два стекла: болѣе толстое *D* и болѣе тонкое *D*₁)\*\*). Чтобы собрать въ одной точкѣ эти лучи, слѣдуетъ, особенно въ объективахъ съ весьма короткимъ фокусомъ, соответственнымъ образомъ вычислить кривыяны составляющихъ его стеклъ.

\*) Съ нихъ спонировааны «семнапохроматы», панапохроматы и т. д. Другихъ оптиковъ.

\*\*) Это несхожденіе лучей изображено на фиг. 3 въ значительно увеличенномъ масштабѣ.

Обыкновенно такъ и поступаютъ, принимая толщину покровнаго стекла за 0,15 мм., но иные конструкторы (Рейхертъ, Цейссъ, Россъ и др.) приготавливаютъ особые *коррекціонные* объективы, въ которыхъ небольшимъ раздвиженіемъ чечевицъ объектива можно достигнуть исправленія хода лучей для покровныхъ стеклъ различной толщины. Аббе доказалъ, что способность *M*. различать тонкія детали строенія наблюдаемаго предмета будетъ тѣмъ больше, чѣмъ больше уголъ, составляемый крайними лучами, идущими изъ предмета и попадающими еще въ объективъ. Этотъ уголъ будетъ, очевидно, тѣмъ больше, чѣмъ короче фокусное разстояніе и больше отвѣрстіе объектива. Если назовемъ этотъ уголъ чрезъ  $\alpha$ , то величину  $n \cdot \sin \frac{\alpha}{2} = A$ ,

гдѣ  $n$  — коэффициентъ преломленія той среды, въ которой находится предметъ и изъ которой исходятъ лучи, проф. Аббе назвалъ *апертурою* даннаго объектива (на фиг. 1 уголъ  $\alpha$  равенъ  $E_1 P_2 E_2$ ). Величина  $A$  характеризуетъ способность объектива различать тонкости въ строеніи наблюдаемаго предмета, поэтому съ давнихъ временъ стараются по возможности ее увеличить. Въ воздухѣ ( $n=1$ ) теоретическій предѣлъ  $A$  будетъ 1 (такъ какъ  $\sin^{180^\circ/2} = \sin 90^\circ = 1$ ); на практикѣ удалось достигнуть  $A$  равнымъ 0,90. Этимъ, казалось, достигнуть былъ и предѣлъ увеличенія апертуры; но еще въ 1840 г. Амичъ показалъ, что можно пойти еще дальше, если заставить лучи входить не изъ воздуха ( $n=1$ ) въ стекло, но изъ среды, имѣющей  $n > 1$ ; дѣйствительно, въ этомъ случаѣ  $A$ , какъ и слѣдуетъ изъ формулы  $A = n \sin \frac{\alpha}{2}$ , будетъ больше. Первые подоб-

ные *иммерзіонные* объективы были водяные, т. е. между поверхностью стекла объектива и покровнымъ стеклышкомъ располагалась капля воды, заполнявшая все пространство между ними; такимъ образомъ удалось дойти до апертуръ 1,15—1,20. Позже стали вмѣсто воды пользоваться жидкостями съ большимъ коэффициентомъ преломленія; важный шагъ въ этомъ отношеніи сдѣлалъ проф. Аббе, предложившій приготавливать *однородные иммерзіонные* (homogene Immerision) объективы, т. е. такіе, въ которыхъ покровное стекло, послѣднее стекло объектива и иммерзіонная жидкость имѣютъ одинъ и тотъ же коэффициентъ преломленія. Чаше всего для этой цѣли пользуются сгущеннымъ кедровымъ масломъ ( $n_D = 1,515$ ); этимъ путемъ удалось достигнуть апертуръ 1,40\*).

На фиг. 4 изображенъ въ 2 раза увеличенный разрѣзъ оправы и стеклъ апохроматическаго объектива съ одно-

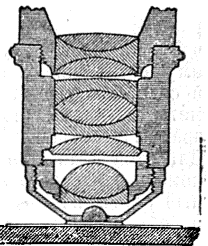

Фиг. 4. Апохроматъ Цейсса съ однородной иммерзіей.

\*) Недавно Цейссомъ въ Іенѣ построены иммерзіонный объективъ съ  $A=1,60$ ; жидкостью служитъ монобромнафталинъ ( $n=1,66$ ).

родной иммерзій; фокусное разстояніе его равно 2 мм., апертура—1,40 \*). Окулярными у М. служатъ почти исключительно *окуляры Льюиса* (Кампани), рѣже *окуляры Рамсдена*. Последніе примѣняются главнымъ образомъ тогда, когда необходимо получить действительное изображение отъ объектива ниже окуляра, напр. при измѣреніяхъ изображенія помощью окулярныхъ микрометровъ (см. Окуляръ, Микрометръ). Въ последнее время нѣкоторые оптики (особенно Цейссы) начали готовить окуляры М. отлично отъ обыкновенныхъ; въ этихъ новыхъ типахъ какъ объективъ, такъ и соответствующій ему окуляръ въ отдѣльности не исправляются относительно аберрацій, но ихъ располагаютъ такъ, чтобы аберраціи ихъ компенсировали другъ друга и они вмѣстѣ давали лишенную аберраціонныхъ ошибокъ систему; такіе окуляры называются *компенсационными*. Существуетъ цѣлый рядъ приспособленій, располагаемыхъ внутри окуляровъ и служащихъ для специальныхъ наблюденій; таковы *гонометрические* окуляры, дающіе возможность измѣрять углы кристалловъ, видимыхъ въ М. (см. Гониометръ); *микрометрические* окуляры (Рамсдена), въ фокусъ которыхъ расположена тонкая стеклянная пластинка съ мелкими дѣлениями ( $\frac{1}{100}$  мм.) и служащая для измѣренія величины микроскопическихъ объектовъ; *поляризационные* окуляры, позволяющіе наблюдать въ поляризованномъ свѣтѣ; *спектральные* окуляры (см. Спектральный анализъ), дающіе возможность наблюдать спектры поглощенія предметовъ изслѣдуемыхъ подъ М. Иногда желательнo видѣть (прямые, не обращенныя) изображенія въ полѣ зрѣнія М.; тогда прибѣгаютъ къ обращающимъ окулярамъ, въ которыхъ простая комбинація призмъ поворачиваетъ изображеніе и дѣлаетъ его изъ обращеннаго прямымъ \*\*). Въ Англии пользуются также часто стереоскопическими окулярами, въ которыхъ съ помощью призмъ пучекъ лучей, идущихъ отъ объектива, разделяется на двѣ части и направляется въ два отдѣльныхъ окуляра, приспособленныя къ бинокулярному рельефному зрѣнію. Иногда раздваивающую пучекъ призму помѣщаютъ у самаго объектива; такой простѣйшій бинокулярный М. Венгама изображенъ на фиг. 5. Въ немъ призма А два раза отражаетъ часть пучка и посылаетъ эту часть въ боковой окуляръ Е. Особенныхъ преимуществъ бинокулярные М. не представляютъ и сильныхъ увеличеній не допускаютъ. Предметы, изучаемые подъ М., обыкновенно прозрачны и освѣщаются пропущеннымъ свѣтомъ. Для этой цѣли свѣтъ отражается на нихъ съ помощью плоскаго зеркала, дающаго разсѣянный свѣтъ, или вынутаго, концентрирующаго на объектъ большое количество свѣта. Въ последнее время, для болѣе сильной концентраціи свѣта, между зеркаломъ и предметомъ располагаютъ еще особые *конденсаторы* (см.); наиболѣе совершенные изъ нихъ, конденсаторы Аббе, представляютъ въ сущности не что иное

какъ перевернутый большой объективъ; сѣченіе такого прибора дано на фиг. 7 табл. Для освѣщенія непрозрачныхъ предметовъ, наблюдаемыхъ въ отраженномъ свѣтѣ, пользуются особыми чечевицами, концентрирующими на нихъ свѣтъ сверху, сбоку (см. также стр. 268). Для служенія пучка свѣта, падающаго отъ зеркала на предметъ или конденсаторъ, пользуются диафрагмами, различнаго діаметра, вставляемыми въ трубку конденсатора. Въ последнее время пользуются главнымъ образомъ введенными Цейссомъ райковыми диафрагмами или «ирисъ» (см. Объективъ фотографическій). Всѣ части М. собираются на одномъ штативѣ. Подобный штативъ М. со всеми приспособленіями современнаго М. изображенъ на фиг. 6 табл. На крѣпкой подковообразной ногѣ со стойкой А закрѣплена ось О, вокругъ которой вращается собственно М.; послѣдній можетъ принимать всѣ положенія отъ горизонтальнаго до вертикальнаго, а закрѣпляется въ своемъ положеніи посредствомъ поворота рукоятки і. Къ верхней стойкѣ Р прикреплена трубка R, въ которую съ одной стороны (сверху) вдвигаются окуляры А<sub>1</sub>, а съ другой снизу ввинчиваются объективы.

Для быстрой замѣны одного объектива другимъ устроенъ *объективный револьверъ R*, въ который ввинчиваются два объектива; повернувъ его вокругъ оси Z на 180°, замѣняемъ объективъ I объективомъ II; объективы удерживаются на мѣстѣ съ помощью защелки т. Такіе объективные револьверы устроятся и на три и даже четыре объектива.

Приближеніе и удаленіе трубы (тубуса) М. къ объекту (установка М.) производятся сначала грубо, съ помощью шестерни и зубчатки К, а затѣмъ уже точно, съ помощью микрометрическаго винта съ дѣленной головкой D, помѣщающагося внутри трубки Р; указатель n позволяетъ отсчитывать части одного оборота винта. Подъ объективнымъ револьверомъ лежитъ *столикъ* М., пластинка съ отверстиемъ въ центрѣ, служащая для закрѣпленія на ней стеклышка съ изслѣдуемымъ объектомъ. Столики современныхъ М. снабжены обыкновенно всѣми необходимыми приспособленіями для удобнаго всесторонняго перемѣщенія объекта. Въ изображенномъ на чертежѣ столикъ возможно раньше всего вращательное движеніе объекта вокругъ оси столика; уголъ поворота отсчитывается по лимбу Т. Затѣмъ, съ помощью винтовъ а и а', можно дать объекту поступательное движеніе въ двухъ перпендикулярныхъ другъ къ другу направленіяхъ. Предметное стекло на столикѣ удерживается зажимомъ dc. Подъ столикомъ находится конденсаторъ J съ расположенной подъ нимъ райковой диафрагмой f. Конденсаторъ дѣлается въ хорошихъ штативахъ подвижнымъ, для болѣе удобной центровки его. Детальный чертежъ (разрѣзъ) конденсаторнаго устройства данъ на фиг. 7 табл.; а—конденсаторъ, e—головка кремалерки, перемѣщающей весь конденсаторъ, d

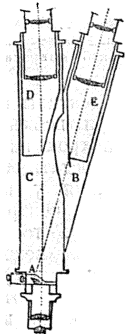

Фиг. 5. Бинокулярный микроскопъ Венгама.

\*) Иммерсионныя системы почти не пущаются въ исправленіи ихъ относительно толщины покровнаго стекла.

\*\*) О проекционныхъ окулярахъ см. Фотографія (научная).

# МИКРОСКОПЪ.

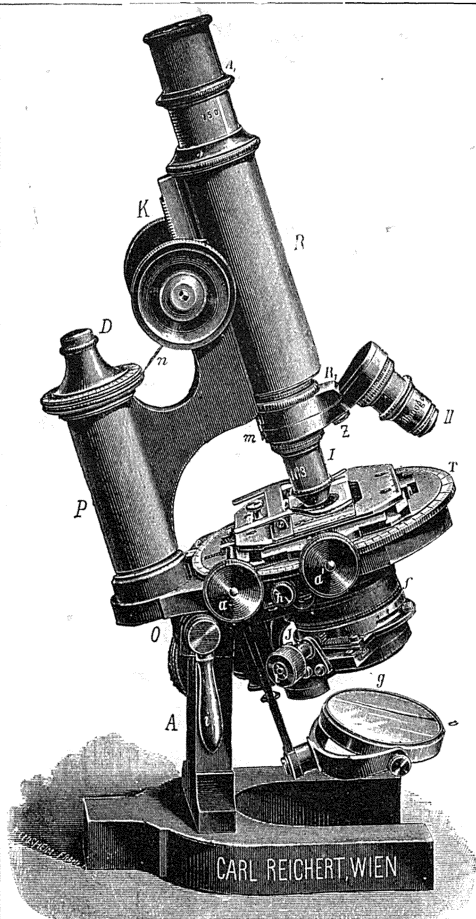

Фиг. 6.

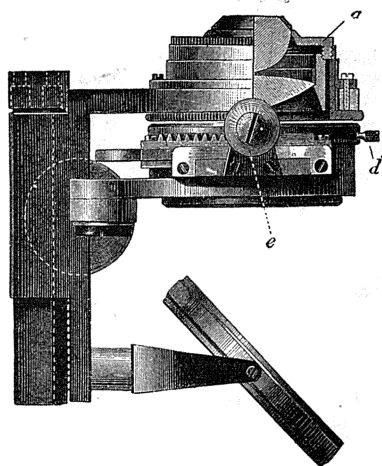

Фиг. 7.

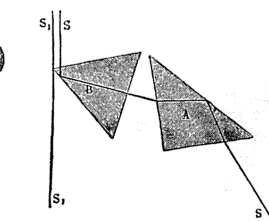
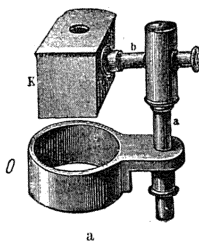

Фиг. 9.

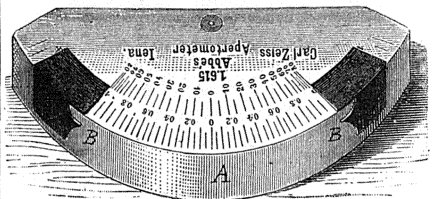

Фиг. 10.

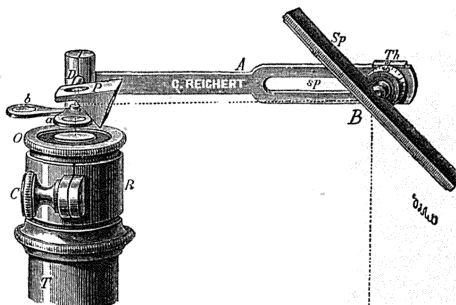

Фиг. 9.

Фиг. 6. Микроскопъ съ объективнымъ револьверомъ и конденсаторомъ Аббе. Фиг. 7. Конденсаторъ Аббе. Фиг. 8 и 9. Приборы для рисования и опредѣленія увеличенія. Фиг. 10. Апертомеръ Аббе.



—ручка райковой диафрагмы (ирись). Подъ конденсаторомъ (фиг. 6) видно зеркало *g*, съ одной стороны плоское, съ другой вогнутое. Описанный типъ микроскопнаго штатива наиболѣе употребительный; онъ введенъ былъ Обергейзеромъ и усовершенствованъ Гартнакомъ. Этотъ типъ часто называютъ континентальнымъ, въ отличіе отъ англійскаго типа, отличающагося весьма длиннымъ тубусомъ (трубкой) и часто своеобразной системой освѣщенія объекта. Описанный типъ въ исполненіи различныхъ оптиковъ принимаетъ ту или другую форму, смотря по пѣдл, которой онъ долженъ соответствовать и требованіямъ, къ нему предъявляемымъ.

Такъ напр. штативы, предназначенные для изслѣдованій минералогическихъ, снабжаются еще гониометрическими, поляризационными приспособленіями, особнными призмами для освѣщенія сверху и т. д. Большинство оптическихъ мастерскихъ, изготовляющихъ М. \*), строятъ теперь и продаютъ штативы совершенно независимо отъ оптической части М., такъ что при всякомъ штативѣ можно получить всякое увеличеніе, вставивъ лишь въ него соответственные объективъ и окуляръ; однако, примѣненіе сильнаго увеличенія при плохомъ штативѣ совершенно нефцлесообразно, такъ какъ при такихъ условіяхъ невозможно достигнуть точной установки и надлежащаго освѣщенія. Въ послѣднее время между конструкторами М. проводится мысль принятія однообразнаго размѣра штативовъ и однородной винтовой наръзки (см. Винтъ), такъ чтобы объективы и окуляры всякой системы и всякой фирмы подходили ко всякому штативу. Оптическія свойства М. характеризуются: 1) его *увеличеніемъ*, 2) его *апертурой* и, наконецъ, его *разрѣшающей* силой, т. е. способностью различать мелкія детали въ изображеніи объекта. Разрѣшающая сила обуславливается какъ (главнымъ образомъ) апертурой и увеличеніемъ, такъ, наконецъ, и достоинствами шлифовки стеколъ и степенью уменьшенія въ нихъ абберации. Поэтому разрѣшающая сила М. и принимается обыкновенно за общую характеристику его оптическихъ достоинствъ.

Общее *увеличеніе* М. складается изъ увеличенія его объектива и увеличенія окуляра. Увеличеніе изображенія, даваемого оптическимъ стекломъ, примѣняемымъ какъ лупа, зависитъ отъ расстоянія наилучшаго видѣнія наблюдателя; для единства принимаютъ это расстояние равнымъ 250 мм. Увеличеніемъ объектива наз. обыкновенно то увеличеніе, которое онъ даетъ, если пользоваться имъ какъ лупой, т. е. приблизительно 250

$\frac{250}{f}$ , гдѣ *f* выраженное въ мм. фокусное расстояние объектива. Такимъ образомъ объективъ съ фокусомъ въ 4 мм. имѣетъ приблизительно собственное увеличеніе=63. Увеличеніемъ окуляровъ или *луперомъ* ихъ, по почину Цейсса, называютъ число, которое, будучи умножено на собственное увеличеніе даннаго объектива, даетъ общее увеличеніе комбинаціи

изъ даннаго объектива и даннаго окуляра. Такъ, напримѣръ, окуляръ № 16 есть окуляръ, который въ соединеніи съ объективомъ собственного увеличенія *n* дастъ общее увеличеніе М., равное 16 *n* \*). Какъ примѣръ, приводимъ таблицу общаго увеличенія М., составленнаго изъ нѣкоторыхъ алохроматическихъ объективовъ и компенсационныхъ окуляровъ Цейсса.

Фокусное расстояние алохромата въ мм.	Увеличеніе алохромата.	Общее увеличеніе съ компенсац. окуляромъ.			
		№ 4.	№ 8.	№ 12.	№ 18.
16,0	15,5	62	125	187	281
8,0	31	125	250	375	562
3,0	83	333	667	1000	1500
2,0	125	500	1000	1500	2250
1,5	167	667	1334	2000	3000.

Общее увеличеніе М. опредѣляется непосредственно съ помощью приборовъ, позволяющихъ видѣть одновременно и изображение въ М. и какую-либо внѣшнюю соответственно расположенную шкалу, напр. при помощи камеры люциды (см.) или другаго прибора для *рисованія* микроскопическихъ изображеній. Простѣйшій подобный приборъ изображенъ на фиг. 8 табл. Въ корбочкѣ *K* (8, *a*), которая посредствомъ кольца *O* надвѣвается на М., находятся призмы *A* и *B* (8, *b*), направляющія лучъ *S*, исходящій отъ какаго либо рядомъ съ М. расположеннаго предмета, въ глазъ наблюдателя; параллельно въ глазъ входятъ лучи непосредственно идущіе изъ окуляра М.—лучи *S'*. Такимъ образомъ, глазъ наблюдателя видятъ одновременно какъ изображеніе въ М., такъ и внѣшній предметъ. Если на столикѣ М. расположить стеклянную мелко-дѣленную (напр. на  $\frac{1}{100}$  мм.) шкалу, а рядомъ—обыкновенную шкалу, дѣленную на мм., то дѣленія одной шкалы будутъ въ глазу налегать на дѣленія другой; если мы замѣтимъ, напримѣръ, что каждое дѣленіе стеклянной шкалы на внѣшней шкалѣ равно двумъ мм., то заключаемъ, что общее увеличеніе М. равно  $2 \cdot \frac{1}{100} = 200$ . Другой подобный приборъ изображенъ на фиг. 9. Посредствомъ кольца *K* и винта *C* къ окулярной трубкѣ *T* прикрѣплена призмочка *P*; отражающая лучи *KBP* (*Sp*—обыкновенное зеркало), идущіе отъ внѣшней шкалы вверхъ; параллельно проходятъ другіе лучи, выходящіе изъ окуляра М.; *a* и *b* вспомогательныя стекла для болѣе рѣзкаго одновременнаго видѣнія двухъ изображеній. Для опредѣленія *апертуры* даннаго объектива пользуются проще всего *апертометромъ* Аббе. Это стеклянный полуцилиндръ (фиг. 10), задняя поверхность котораго скошена подъ угломъ въ 45° къ основанію его, такъ что лучи, попадающіе вертикально въ отверстіе *O*, выцарапанные въ небольшомъ посеребренномъ кружкѣ, отражаются отъ скошенной задней плоскости и вы-

\*) Лучшія изъ нихъ: Цейсскъ въ Гейт. Рейхертъ въ Вѣнѣ, Ленъ въ Вецларѣ, Зейбертъ въ Вецларѣ, Россъ въ Лондонѣ, Шеналь въ Парижѣ.

\*) Далъ того, чтобы «увеличеніе» окуляра не мѣнялось въ зависимости отъ примѣненія того или другаго объектива, въ помѣщенныхъ штативахъ окуляры располагаются такъ, чтобы фокусы всѣхъ окуляровъ попадали всегда въ одну и ту же точку оси тубуса М.

ходить горизонтально изъ *A*. Приборъ кладутъ на столикъ *M*. и смотрять чрезъ *M*, снабженъ изсѣдваемымъ объективомъ въ отверстіи *O*. Глазъ видить тогда, благодаря полному внутреннему отраженію острия переимѣющихся указателей *ВВ*. Эти указатели раздвигаются до тѣхъ поръ, пока изображенія острий не дойдутъ до самыхъ краевъ поля зрѣнія. Синусъ угла *ВОВ* дастъ тогда апертуру, но такъ какъ она получена въ стеклѣ, то, чтобы опредѣлить ее, для воздуха слѣдуетъ синусъ угла *ВОВ* умножить еще на коэффициентъ преломленія стекла апертометра. Чтобы избѣжать вычисленій, результаты такого умноженія прямо нанесены на приборъ: по нижней шкалѣ отсчитываютъ апертуры. по верхней углы. Въ случаѣ иммерзионныхъ системъ между отверстиемъ *O* и объективомъ пускаютъ каплю иммерзионной жидкости.

Для опредѣленія *разрѣшающей* силы микроскопа, т. е. способности его передавать въ микроскопическомъ изображеніи тонкія детали структуры предмета, пользуются пробными объектами, т. е. предметами искусственными или природными, обладающими весьма тонкой и мелкой отчетливой структурой. Весьма извѣстна пробная пластинка Ноберта, состоящая изъ 20 группъ \*) все болѣе и болѣе мелкихъ дѣленій, нанесенныхъ алмазомъ на стеклянную пластинку; въ первой группѣ разстояніе между чертами равно 0,001 парижской линій (0,0023 мм.), въ двадцатой 0,00005 пар. линій (0,00011 мм.). Первая ясно раздѣляется при увеличеніи 70, 6 или 7 при увеличеніи около 300. Чаще пользуются для этой цѣли природными объектами—чешуйками крылъ бабочекъ (*Hirarchia Sanira*) и въ особенности сѣтчатой структуры известковой оболочки диатомей (см.). Въ слѣдующей таблицѣ въ столбцѣ *A* даны названія диатомей, въ *B*—необходимая для разрѣшенія (при прямомъ освѣщеніи) апертура, въ *N*—соотвѣтствующая группа пластинки Ноберта, въ *D* приблизительное разстояніе черточекъ въ тысячныхъ доляхъ мм.:

<i>A</i>	<i>B</i>	<i>N</i>	<i>D</i>
<i>Navicula nobilis</i> . . . . .	0,15	1	2
<i>Pleurosigma balticum</i> . . . . .	0,45	5	0,7
<i>Pleurosigma attenuatum</i> . . . . .	0,62	6	0,6
<i>Pleurosigma angulatum</i> . . . . .	0,75	8—9	0,45
<i>Nitzschia sigmoidea</i> . . . . .	1,05	11	0,36
<i>Navicula rhomboides</i> . . . . .	1,30	13	0,33
<i>Grammasopora subtilis</i> . . . . .	1,40	16	0,26
<i>sima</i> . . . . .		18—19	0,24
<i>Amphipleura pellucida</i> . . . . .			

Гельмгольцъ и Аббе показали, что для яснаго раздѣленія подъ *M*. структурныхъ элементовъ, отстоящихъ другъ отъ друга на разстояніи *d*, нужна апертура не меньше

$$A = \frac{\lambda}{2d}$$

гдѣ  $\lambda$  длина волны свѣта, который даетъ изображеніе. Эта зависимость можетъ служить для вычисленія предѣла разрѣшающей силы

\*) Существуютъ пластинки Ноберта и съ 30 и 19 группами.

*M*. Для свѣта средней длины волны  $\lambda = 0,55 \mu$  (гдѣ  $\mu$ —одна тысячная мм., одинъ микронъ), наибольшее же *A* удобно достигаемое безъ иммерзій—1,20; отсюда для предѣла различаемой структуры слѣдуетъ разстояніе между отдѣльными элементами ед, равное приблизительно около 0,2  $\mu$ . На практикѣ, по многимъ причинамъ, едва можно достигнуть при данныхъ условіяхъ  $d = 0,5 \mu$ . Предѣлъ этотъ можно понизить тройнымъ путемъ: 1) уменьшивъ  $\lambda$ , т. е. взявъ свѣтъ короткой длины волны, напримѣръ  $\lambda = 0,4 \mu$ . (ультрафиолетовый свѣтъ). Глазъ можетъ не видѣть этихъ лучей, но изображеніе можно было бы получить фотографическимъ путемъ\*). Благодаря этому, предѣлъ *d* понизится до 0,4  $\mu$ . 2) Употребленіемъ иммерзионныхъ системъ, которыя содѣйствовали бы уменьшенію *d* не только увеличеніемъ апертуры, но и уменьшеніемъ длины волны, благодаря уменьшенію скорости распространенія свѣта въ иммерсионной жидкости. Взявъ иммерзію въ монобромнафталинѣ, веществѣ съ весьма большимъ коэффициентомъ преломленія ( $n = 1,66$ ), достигнемъ величинъ *d*, равныхъ 0,24  $\mu$ . 3) Аббе показалъ, что разрѣшающая сила *M*. повышается при косомъ освѣщеніи предмета и можетъ при этомъ даже удвоиться. Принявъ и это въ расчетъ, получаемъ окончательный предѣлъ  $d = 0,12 \mu$ . На практикѣ-же разрѣшеніе чертъ съ разстояніемъ  $d = 0,4 \mu$  представляютъ уже очень большія затрудненія. По мнѣнію Чапскаго (Czapski), одного изъ лучшихъ знатоковъ микроскопической техники, ниже этого предѣла ( $d = 0,12 \mu$ ) нельзя и надѣяться когда либо въ будущемъ дойти\*\*). Чтобы представить себѣ какимъ увеличеніямъ соотвѣтствуютъ данные предѣлы, примемъ, что человѣчскій глазъ различаетъ еще удобно элементы, отстоящіе другъ отъ друга на разстояніи около 4 дуговыхъ секундъ. Тогда увеличеніе, нормально соотвѣтствующее апертурѣ *A*, будетъ *N*, а теоретически разрѣшимая структура будетъ имѣть разстояніе между элементами равное *d*.

<i>A</i>	<i>N</i>	<i>d</i>
0,30	317	0,92 $\mu$
0,90	952	0,31 $\mu$
1,20	1270	0,23 $\mu$
1,40	1481	0,19 $\mu$
1,60	1693	0,17 $\mu$

Уже выше было сказано, что показанные предѣлы *d* съ данными увеличеніями на практикѣ не достигаются. Съ другой стороны часто стараются переходить и за указанные предѣлы увеличенія, применяя слишкомъ сильныя окуляры. Такое злоупотребленіе сильными увеличеніями точасъ отзывается на ясности изображенія и не только не даетъ наблюдающему никакихъ преимуществъ, но скорѣе вредитъ наблюденію. Мастера микроскописты работали и работаютъ всегда съ наименьшими,

\*) Очевидно всѣ эти разсужденія чисто теоретическія и выношенія ихъ на практикѣ истрибно-бы множество затрудненій.

\*\*) Czapski, «Die voraussichtlichen Grenzen der Leistungsfähigkeit des Mikroskops» («Zeitschr. f. Mikroskopie», т. VIII, стр. 145).

допустимыми при данномъ объектѣ увеличеніями.

*Исторія М.* Первые сложные М. построены были нидерландскими очковыми мастерами (Захарій Янсенъ въ Миддельбургѣ?) около 1590 г.; они состояли изъ объектива и вогнутого окуляра (см. Оптический стекла). Въ 1646 г. Фонтана замѣнилъ вогнутый окуляръ двояковыпуклой лупой и создалъ такимъ образомъ первый сложный М. того же типа, какимиъ пользуются теперь. Въ 1665 г. Гукъ, съ цѣлю увеличить поле зрѣнія М., прибавилъ къ окуляру второе собирательное стекло, т. е. устроилъ вмѣсто простаго окуляра-лупы окуляръ Гюйгенса, изобрѣтенный послѣднимъ еще въ 1659 г. и примѣненный къ телескопу. Дальнѣйшаго усовершенствованія М. старались достигнуть уменьшеніемъ фокуснаго расстоянія объективовъ; для этого соединяли въ одинъ объектъ даже нѣсколько чечевицъ (дублеты Дивини, 1668). Недостатки хроматической аберраціи заставили обратиться къ устройству катадиоптрическихъ М., указанныхъ впервые Ньютономъ (1672 г.) и усовершенствованныхъ Смитомъ, Брюстеромъ и позже Амичи. Открытіе принципа ахроматическаго соединенія стеколъ вернуло конструкторовъ къ идеѣ диоптрическаго М. Эйлеръ теоретически считалъ ахроматическій объектъ М.; построенъ и усовершенствованъ онъ былъ Мартиномъ (1759) ванъ-Дейлемъ (1807). Фраунгоферомъ (1811) и Амичи (1816). Особые заслуги въ этомъ отношеніи принадлежатъ французскому оптику Шевалье (1824), который по расчетамъ Селлига началъ впервые строить сложные объективы изъ нѣсколькихъ соединенныхъ вмѣстѣ отдѣльныхъ чечевицъ. Дальнѣйшія усовершенствованія внесли Листеръ (1830) и Амичи. Послѣдній, справедливо называемый однимъ изъ отцовъ современнаго М., первый указалъ на принципъ иммерзіи (водой въ 1870 г.; усовершенствованія сдѣланы Гартнакомъ въ 1855 г.), на способъ компенсированія ошибокъ объектива окулярномъ и на примѣненіе полшаровой конечной линзы въ объективѣ. Коррекционные объективы предложены были А. Россомъ въ Лондонѣ (1839) и усовершенствованы Венгамомъ (1857). Такъ стояло дѣло до конца 70-хъ годовъ, когда началась новая эра въ конструкціи М., благодаря теоретическимъ работамъ проф. Аббе (въ Іенѣ) и неустаннымъ стремленіямъ къ усовершенствованію М., дѣлаемымъ подъ руководствомъ Аббе въ оптической мастерской Цейсса въ Іенѣ. Работы эти привели къ открытію однородной иммерзіи (1878), къ устройству апохроматовъ (1886), къ конструкціи конденсатора Аббе и къ множеству мелкихъ усовершенствованій; можно сказать, что современный М. и его теорія созданы Аббе и Цейссомъ. Нынѣ созданныя ими типы и конструктивные принципы приняты и копируются всѣми первоклассными оптическими мастерами. Исторію М. до середины XIX столѣтія см. Е. Wilde, «Geschichte d. Optik» (Б., 1838), и Harting, «Das Mikroskop» (2-е изд., Брауншвейгъ, 1866). Подр. о М. см. Dippel, «Das Mikroskop» (2 изд., Брауншвейгъ, 1882); Н. van Heurck, «Le Microscop» (4 изд.,

Антверпенъ 1891); А. Zimmelman, «Das Mikroskop» (болѣе популярное изложеніе, 1895, Лейпцигъ; русскій переводъ издалъ Риккертъ, СПб., 1896); общіе принципы теоріи М. см. S. Czapski, «Theorie der optischen Instrumente» (по Аббе, Бреславль, 1893) и въ статьяхъ Аббе и другихъ въ «Zeitschr. für wissenschaftl. Mikroskopie». Много полезныхъ указаній въ иллюстрированномъ каталогѣ объективовъ Цейсса въ Іенѣ (Carl Zeiss, «Mikroskop»; 1895). А. Г.

**Микроскопы, микроскопаніи**—см. Водяные папоротники и Плауновыя.

**Микроструктура стали.**—Всякій металлъ (простое тѣло или металлическій сплавъ) механически не представляетъ собою вполне однороднаго тѣла. Структура твердаго тѣла зависитъ отъ условий его образованія. Разныя постороннія вліянія причиняютъ нѣкотораго рода безпорядокъ элементовъ кристаллическаго сложенія. Главными факторами въ этомъ отношеніи оказываются: условія, при которыхъ застывало тѣло, температура нагрева, способъ охлажденія и, наконецъ, механическая обработка. Въ свою очередь, неоднородность структуры вызываетъ междучастичныя напряженія, которыя измѣняютъ механическія свойства металла въ различныхъ частяхъ его поперечнаго сѣченія. Для изслѣдованія даннаго металла недостаточно знать его химическій составъ и результаты механическихъ испытаній, но необходимо еще изучить его частичное сложеніе. Изслѣдованія структуры металловъ составили новую отрасль науки, извѣстную подъ названіемъ *металлографии*, которая пока ограничивается, главнымъ образомъ, изслѣдованіемъ структуры желѣзныхъ продуктовъ. Для такого изслѣдованія въ послѣднее время примѣнили микроскопъ; фотографіи удалось воспроизвести микроскопическія изображенія, которыя наглядно представляютъ строеніе металла въ увеличенномъ видѣ. Первые работы въ этомъ отношеніи были сдѣланы англійскимъ металлургомъ Сорби, который въ 1864 г. представилъ микрофотографическія снимки изломовъ и шлифовъ различныхъ сортовъ стали. Потомъ въ 1878 г. въ Германіи, профессоръ Мартенсъ опубликовалъ свои микроскопическія изслѣдованія желѣза и стали. Во Франціи, въ 1880 г., Барба ввелъ микроскопъ на заводѣ Крезю и, такъ сказать, далъ первый толчекъ трудамъ Осмонда и Верга. Въ Россіи проф. Д. К. Черновъ, на основаніи своихъ микроскопическихъ изслѣдованій, опубликовалъ въ 1880 г. теорію структуры литой стали. Микроскопія стали въ настоящее время сдѣлала большіе успѣхи и въ Америкѣ. Благодаря трудамъ главнымъ образомъ Осмонда, въ настоящее время микроскопическій анализъ можно признать способомъ научнаго изслѣдованія стали, и имъ пользуются уже съ большими успѣхами на многихъ стальныхъ заводахъ для контроля производствъ. Для изслѣдованія изломовъ стали обыкновенно довольствуются хорошей лупой, для примѣненія же микроскопа необходимо имѣть совершенно гладкую поверхность испытываемаго образца. Это достигается полировкой и травленіемъ поверхности образца

въ кислотѣ. Изъ желаемаго мѣста вырѣзають рѣзцомъ или пилой небольшой кусокъ стали, поверхность котораго не превышаетъ 1 кв. см. Эту поверхность очищаютъ напилькомъ и шлифуютъ на мелкой наждачной бумагѣ, пока не получится гладкая и ровная плоскость. Оставшіяся штрихи и царапины выводятъ трениемъ поверхности образца на стеклянной или чугунной плиткѣ по мелкому наждаку, смоченному водой. Затѣмъ выглаживаютъ поверхность притираниемъ съ вѣсковой известью или просѣяннымъ англійскимъ крокусомъ (или прямо тончайшимъ наждакомъ), смоченнымъ тоже водой и, наконецъ, окончательная полировка совершается уже на стеклянной или дубовой пластинѣ, обтянутой замшей, полотномъ или пергаментомъ и покрытой смоченнымъ крокусомъ. Маленькій образецъ, одинъ или вѣсковымъ, прикрѣпляютъ канадскимъ бальзамомъ къ стеклянной или къ металлической пластинкѣ и полируютъ какъ указано выше. Въ нѣкоторыхъ случаяхъ, а именно при полировкѣ хорошо отожженной или прямо литой стали, сложеніе ея такъ различается по твердости, что болѣе мягкія части, стираясь легче, образуютъ углубленія, болѣе же твердыя остаются въ видѣ выступовъ. Чтобы вызвать полировкой такой рельефъ необходимо твердыя подкладки, на которыхъ полируется образецъ, замѣнить болѣе мягкими, лучше всего—плитками изъ вулканизированной резины. Мартенсъ приготовляетъ для этой цѣли подкладки изъ чистой смолы съ прибавкою небольшого количества камеда. Эту смѣсь въ расплавленномъ видѣ выливаютъ на поверхность стеклянной пластинки, чрезъ что получается зеркально гладкая и довольно мягкая поверхность. Для окончательной полировки можно не смачивать крокуса, а употреблять его въ сухомъ видѣ. Въ этомъ случаѣ лучше всего пользоваться стеклянной подкладкой, обтянутой пергаментомъ. Нѣкоторые образцы, а именно изъ литого желѣза при сухой полировкѣ даютъ прекрасные результаты. Они не требуютъ болѣе травленія въ кислотѣ, потому что послѣ такой полировки мѣстами поверхность ихъ покрывается побѣжалостью и получается красивый узоръ. Осмондъ совѣтуетъ для этой цѣли употреблять мелкій отмученный порошокъ изъ настоя корня лакрицы, вмѣстѣ съ крокусомъ, и такую сухую полировку онъ называетъ *polissage attaque*. Въ послѣднее время приспособили для полированія особые станочки, приводимые въ движеніе рукой или отъ механическаго привода. Такие приборы состоятъ главнымъ образомъ изъ быстро вращающагося вертикальнаго или горизонтальнаго диска (отъ 200 до 2000 оборотовъ въ минуту), къ которому прикрѣпляются полирующие круги, состоящіе изъ наждачныхъ дисковъ разной твердости и мелкости, или изъ агатовыхъ, стеклянныхъ или металлическихъ пластинъ, или, наконецъ, изъ металлическихъ кружковъ, обтянутыхъ холстомъ, замшей или пергаментомъ. На верхъ этихъ полирующихъ круговъ посыпается отмученный тонкій наждакъ и крокусъ, сухой или смачиваемый водой. Образцы прикрѣпляются къ особому рычагу, который нажимается къ диску пружинкой. Машинная полировка, кромѣ сбе-

реженія времени, даетъ болѣе совершенные результаты. Для микроскопическихъ изслѣдованій отполированная поверхность чаще всего подвергается еще химической обработкѣ. Съ этой цѣлью, послѣ предварительной тщательной промывки шлифа въ вѣдкомъ кали, образецъ погружается на нѣкоторое время въ слабый растворъ кислоты. На поверхности шлифа выступаетъ довольно отчетливый узоръ, происходящій отъ неодинаковаго дѣйствія кислоты на разныя вещества, которыя выдѣляются при застываніи стали или при ея остываніи послѣ дальнѣйшей металлургической обработки (см. Ликвація). Самымъ употребительнымъ средствомъ для травленія шлифовъ служитъ азотная кислота, которая дѣйствуетъ тѣмъ сильнѣе, чѣмъ тверже и менѣе чистъ металл. Сорби предлагаетъ погружать образецъ на нѣсколько секундъ въ растворъ, изъ 1 ч. азотной кислоты (36°) и 4 ч. воды; другіе совѣтуютъ держать дольше, но въ болѣе слабымъ растворѣ. Для очень нѣжного травленія, особенно при твердыхъ сортахъ стали, достаточно нѣсколько капель азотной или соляной кислоты на стаканъ воды. Нѣжный рисунокъ проявляется при употребленіи, на стаканъ воды, нѣсколькихъ капель насыщеннаго раствора салициловой кислоты въ алкоголь. По Осмонду, самое лучшее средство — тинктура іода. Травленные шлифы должны быть промыты сперва въ водѣ, потомъ въ алкоголь и высушены фильтровальной бумагой или же струей воздуха подъ давлениемъ. Изслѣдованіе структуры стали можно производить обыкновеннымъ микроскопомъ, тѣмъ болѣе, что вообще для микрофотографій непрозрачныхъ тѣлъ употребляется сравнительно небольшое увеличеніе; однако, въ настоящее время достигли (Осмондъ) увеличенія въ 300 и даже въ 800 разъ. Чтобы получить надлежащее освѣщеніе рассматриваемой поверхности шлифа, микроскопъ снабжаютъ

*иллюминаторами*. Для вертикальнаго освѣщенія поверхности шлифа Фремонъ измѣнилъ конструкцию микроскопа, какъ показано на прилагаемой фиг. 1. Лучъ свѣта *L*, отраженный зеркаломъ *D*, попадаетъ черезъ отверстіе *EE'* въ трубку микроскопа *A*, гдѣ встрѣчается вогнутое и подвижное зеркало *C*. Приподнимаемая или опускаемая зеркало *C*, можемъ заставить лучъ свѣта пройти черезъ объективъ *B*. Призма *K* направляетъ лучи параллельно оси микроскопа. Черезъ зеркало *C* и призму *K* проходитъ коническая трубка *I*, которая, при помощи окуляра, служитъ для наблюденія изображенія шлифа *H*, освѣщеннаго луча-

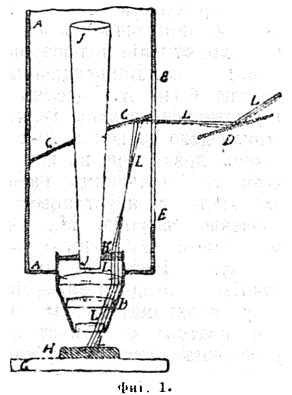

Фиг. 1.

ми *L.* Источникомъ свѣта можетъ быть газовой рожекъ, обыкновенная или электрическая лампочка. Такое устройство микроскопа позволяетъ снимать фотографическіе снимки при значительномъ увеличеніи. Микроскопическія изображенія протравленныхъ шлифовъ ясно показываютъ неоднородность и сложность строенія стали. На шлифахъ видны узоры изъ разныхъ кристалловъ и веществъ, расположенныхъ между ними тонкими слоями. Такое распаденіе (см. Ликвація) или образуется при застываніи стали, или же оно совершается въ твердомъ тѣлѣ во время его нагрѣва и остыванія. Какъ въ первомъ, такъ и во второмъ случаѣ степень этого распадения зависитъ отъ состава стали, а также отъ обстоятельствъ, при которыхъ застывала болванка или оставалъ накалинный кусокъ стали. Чѣмъ болѣе примѣсей въ стали и чѣмъ медленнѣ застывала или остывала сталь, тѣмъ сильнѣе будетъ ликвація. При этихъ условіяхъ жидкая сталь застываетъ въ видѣ крупныхъ зеренъ или кристалловъ, соединенныхъ между собою прослойками другого состава, а мѣстами группируются пыльная груды выдѣлившихся изъ жидкой массы различныхъ соединений, которыя по составу и цвѣту сильно отличаются отъ остальной массы. При медленномъ охлажденіи накалиннаго куска стали происходитъ подобное же распаденіе. Равномѣрно и свободно распределенный въ закалинной стали углеродъ вступаетъ, при медленномъ ея охлажденіи, въ нѣкоторое определенное соединеніе съ желѣзомъ (см. Карбидъ), и въ этомъ состояніи собирается въ отдѣльныя массы, группирующіяся между частями желѣза, которое, въ свою очередь, подвергается аллотропическому превращенію, при чемъ сталь мѣняетъ свои свойства. При травленіи такой стали, кислота дѣйствуетъ болѣе энергично на углеродистыя соединенія, чѣмъ на чистое желѣзо, и вызываетъ различные узоры на вытравленной поверхности образца. При сильной закалкѣ, т. е. при очень быстромъ охлажденіи стали, углеродъ не имѣетъ времени образоватъ соединенія съ желѣзомъ, остается равномѣрно распределеннымъ между частицами желѣза и потому послѣ травленія получается однородная поверхность безъ видимаго узора. Такимъ образомъ, въ зависимости отъ условій калорифической обработки измѣняется ея частичное сложение стали, сообщающее ей различныя свойства. Изъ сличенія наблюдаемыхъ подъ микроскопомъ шлифовъ закаленной, отожженной или отпущенной при различныхъ температурахъ стали удалось уловить довольно характерныя признаки, по которымъ въ настоящее время можно точно опредѣлить: а) при какой температурѣ была окончена обработка стали, б) при какой температурѣ сталь закалена и с) кака я была степень закалки. Признаками для такого опредѣленія служатъ изображенія различныхъ состояній углеродистаго желѣза, видимыя подъ микроскопомъ. При посредствѣ микроскопа, металлургамъ Сорби Веддингу и Гове удалось различить въ стали три главныя видоизмѣненія желѣза, изъ которыхъ каждое въ отдѣльности или совокупное ихъ отношеніе обуславливаетъ собою ту или

другую калорифическую обработку металла. Въ послѣднее время Осмондъ нашелъ пять такихъ видоизмѣненій и называетъ ихъ: 1) *ферриты*, 2) *цементиты*, 3) *сорбиты*, 4) *мартенситы*, 5) *трооститы*. 1) Первая составная часть, *ферритъ*, представляетъ собою болѣе или менѣе чистое желѣзо, которое при линейномъ увеличеніи, даже до 400 разъ не даетъ понятія о своемъ строеніи, кромѣ зернистаго, полиэдрическаго вида. Если температура нагрѣва была не очень высока, его форма подходить къ пентагональному додекаэдру. Но трудно съ увѣренностью сказать, представляютъ ли эти полиэдры кристаллы или прямо зерна. Ферритъ отличается тѣмъ, что онъ не окрашивается ни сухой полировкой, ни травленіемъ въ кислотахъ. 2) Второе видоизмѣненіе желѣза, названное Осмондомъ *цементитомъ*, отличается отъ всѣхъ остальныхъ составныхъ частей стали самою большою твердостью (№ 6 по шкалѣ Моса). Это тотъ же самый карбидъ, найденный Карстеномъ и Карономъ и определенный Мюллеромъ и Абедемъ формулою  $Fe^3C$ . Въ немъ желѣзо можетъ быть частью замѣщено марганцемъ или въ специальныхъ сортахъ стали хромомъ. При разложеніи стали, по способу Вайльса, Арнольдъ различаетъ два видоизмѣненія этого карбида: одно блѣое и блестящее, другое стѣрое и тусклое. Но такъ какъ химическій составъ ихъ одинаковъ, то разница можетъ быть объяснена различнымъ ихъ сложеніемъ, а именно, что пластинки блестящія — плотны и гладки, а тусклыя — неплотны и шероховаты. Цементитъ представляется подъ микроскопомъ въ видѣ сгруппированныхъ отдѣльныхъ прямоугольныхъ пластинокъ или же въ видѣ искривленныхъ линій, составляющихъ неправильныя многоугольники на подобіе сѣтки.

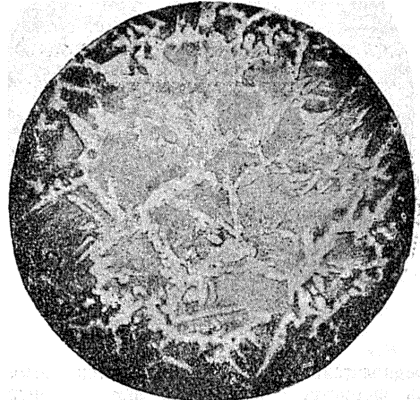

Фиг. 2.

При травленіи кислотой, оно тоже не принимаетъ окраски, а при косвенномъ освѣщеніи блеститъ серебристо-бѣлымъ отблѣнкомъ (фиг. 2). Цементитъ находится въ хорошо отожженной стали. 3) Третье видоизмѣненіе желѣза, названное Осмондомъ, въ честь англійскаго ученаго Сорби, *сорбитомъ*, представляетъ собою

особое перламутро-блестящее вещество, видимое под микроскопом только при значительном (800 раз) увеличении. При сильно

в стали нагретой выше точки рекалесценции.

4) Четвертое видоизменение, образующееся при быстром охлаждении, Осмонд назвал *мартенситом*, в честь германского ученого Мартенса. Если углеродистую сталь нагреть до  $825^{\circ}$  и закалить ее в охлаждающей смеси при температурѣ не ниже  $720^{\circ}$ , то послѣ сухой полировки замѣчаются на шлифѣ группы игольчатых параллельных волоконъ съ блѣдно желтымъ оттѣнкомъ. Эти группы иногда пересѣкаются между собою, но отдѣльные волокна остаются прямолинейными и параллельными. При травленіи тинктурой іода, они окрашиваются въ желтый или коричневый цвѣтъ. По мнѣнію Осмонда, мартенситъ не представляет опредѣленнаго соединенія желѣза съ углеродомъ, а только кристаллическую организацію аллотропическаго превращенія желѣза, под влияніемъ углерода закала. 5) Пятое видоизменение, *трооститъ* (въ честь химика Трооста), встрѣчается въ полутвердой стали, закаленной при температурѣ рекалесценціи (около  $690^{\circ}$ ). Если сталь съ 0,45% С нагрѣть до  $825^{\circ}$  Ц. и закалить при  $690^{\circ}$  Ц., то послѣ полировки полученный рельефъ состоитъ изъ выпуклыхъ зернышекъ, перерѣзанныхъ углубленными лоскутками, а между ними расположены вещества различной толщины и средней твердости (фиг. 4). Сухая полировка обнаруживаетъ, что твердые выпуклыя части состоятъ изъ мартенситовъ, мягкія же углубленныя — изъ ферритовъ. Лежащія между ними вещества, почти аморфнаго сложенія, покрываются побѣжалостью, но болѣе слабой, чѣмъ сорбиты (при такой же степени закалки). По мнѣнію Осмонда трооститъ представляетъ переходное состояніе отъ мягкаго желѣза къ закаленной стали, т. е. посредствующее вещество между ферритомъ и мартенситомъ. Трооститъ, какъ и сорбитъ, опредѣленъ только микроскопическимъ анализомъ, но химическій составъ его неизвѣстенъ. Для большей наглядности всѣ вышеупомянутыя преобразованія въ состояніи желѣза Осмондъ объясняетъ графически слѣдующимъ образомъ. Пусть черные кружки (фиг. 5, а)  $c_1, c_2, c_3, c_4, c_5$  представляютъ пространства на поверхности излома отожженной стали, заполненныя углеродистымъ веществомъ, цементитомъ и сорбитомъ, а окружающее ихъ пространство состоитъ изъ феррита. Предположимъ для ясности, что центры пространствъ  $c_1, c_2, c_3, \dots$ , совпадая съ центрами нѣмѣченныхъ кружковъ, составляютъ квадратъ, что абсолютное количество углерода, собраннаго въ каждомъ кружкѣ, одинаково и что при такихъ условіяхъ будемъ постепенно повышать температуру всей системы. При нѣкоторой температурѣ часть цементита  $Fe_3C$ , вмѣстѣ съ сопутствующимъ ему сорбитомъ, начинаетъ разлагаться и выдѣляется кругомъ атмосфера углерода, скажемъ, въ видѣ углерода закала и послѣ нѣкотораго времени черные кружки цементита  $c_1, c_2, c_3, \dots$  превратятся въ кружки меньшаго діаметра  $c'_1, c'_2, c'_3, \dots$  (фиг. 5, б), а вокругъ нихъ обра-

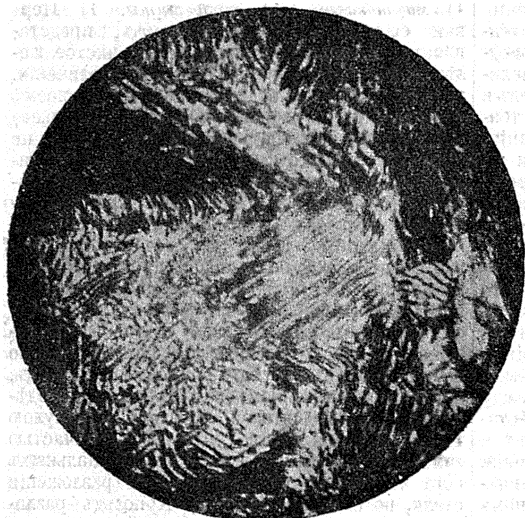

Фиг. 3.

ковенномъ освѣщеніи это вещество представляется въ видѣ криволинейныхъ полосокъ, состоящихъ изъ пластинчатыхъ слоевъ попеременно то твердыхъ, то мягкихъ (фиг. 3). Такъ какъ сорбитъ находится главнымъ образомъ въ отожженной стали, то раньше

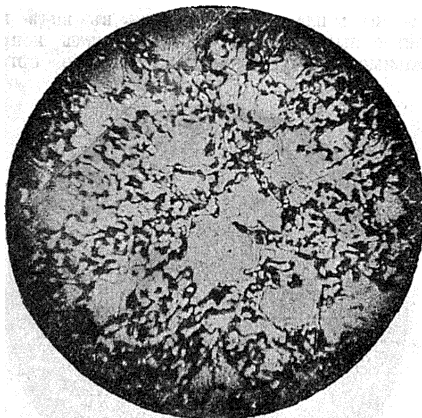

Фиг. 4.

предполагали, что мягкія пластинки состоятъ изъ феррита, твердыя же изъ цементита. Однако, изслѣдованія Осмонда показали, что это вещество окрашивается цвѣтами побѣжалости при сухой полировкѣ и при травленіи тинктурой іода, между тѣмъ ферритъ и цементитъ при этихъ условіяхъ не окрашиваются. Осмондъ предполагаетъ, что сорбитъ представляетъ переходное состояніе желѣза отъ цементита въ ферритъ въ закаленной стали, или же отъ цементита въ мартенситѣ

зуются круги, въ которыхъ углеродъ закала распредѣлился равномерно, т. е. ферритъ превратился въ мартенситъ. Кромѣ того, каждый изъ этихъ круговъ окруженъ кольцомъ въ видѣ оболочки, состоящей изъ переходнаго вещества отъ мартенсита къ ферриту, т. е. троостита, а остальное пространство (незащитрированное) состоитъ изъ феррита. При дальнѣйшемъ повышеніи температуры (фиг. 5, с) цементитъ весь разложится, круги равномернаго распредѣленія углерода закала (мартенсита)

d'encouragement pour l'indust. nationale», 1895); H. C. Sorby, «The Mikroskopical Structur of Iron a Steel» («Journ. of Ir. a. St.-In.», 1887); F. Lynivood Garrison, «Microscopical Structure of steel Rails» («Trans. Am. Inst. Min. Eng.», 1887); G. Guillemin, «Analyse micrographique des alliages» («Compt. rend. de l'Acad. des Sciences», т. СХV, 1892); Н. М. Howe, «Metallurgy of Steel». *А. Ржещотарскій. А.*

**Микрогаанетръ** — одно изъ неудачныхъ изобрѣтеній Эдисона, основанное на сильномъ измѣненіи гальваническаго сопротивленія, ряда соприкасающихся кусковъ угля отъ измѣненія давления, поддерживающаго ихъ соприкосновение. На дѣлѣ оказалось, что малыя измѣненія давления дѣйствительно сказываются, но по возвращеніи давления къ прежней величинѣ, сопротивление къ своей прежней величинѣ не возвращается, и поэтому достовѣрныхъ измѣреній давленій или соответственныхъ измѣненій дѣины предмета сдѣлать этимъ приемомъ нельзя.

**Микрогомъ** — см. Микроскопическая техника.

**Микрофонъ** — приборъ для передачи слабыхъ звуковъ. Изобрѣтенъ въ 1878 г. Юзомъ (Hughes). Ральше, впрочемъ, подобный приборъ былъ устроенъ Робертомъ Людтге (Luidtge) въ Берлинѣ въ январѣ того же года подъ названіемъ универсальнаго телефона. М. собственно употребляется какъ передатчикъ звука въ соединеніи съ телефономъ, какъ приемникомъ. Его существенное отличие отъ телефона состоитъ въ томъ, что звуковыя колебанія не вызываютъ въ немъ индукціонныхъ токовъ, а только измѣняютъ періодическія гальваническое сопротивление его, а слѣдовательно и силу тока, пропускаемаго черезъ приборъ (подобныя изслѣдованія надъ соприкасающимися тѣлами производилъ еще Du Moncel въ 1856 г.). При немъ, значитъ, требуется особая гальваническая батарея. Устройство М.

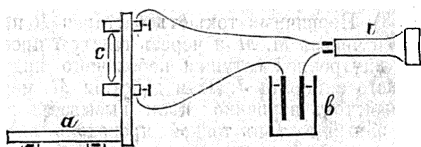

Фиг. 1.

весьма простое. М. Юза, напр., состоитъ изъ угольной палочки (с) съ заостренными концами, поддерживаемой въ вертикальномъ положеніи двумя угольными же чашечками, прирѣпленными къ вертикальной дощечкѣ (см. фиг. 1). Звукъ, вызывающій колебанія резонансовой доски (а), вмѣстѣ съ тѣмъ приводитъ въ колебаніе и уголекъ (с), черезъ который пропускается гальваническій токъ отъ элемента или батареи (b); этотъ переменный токъ проходитъ также и черезъ телефонъ и заставляетъ его звучать. Приборъ можетъ быть сдѣланъ настолько чувствительнымъ, что въ телефонѣ

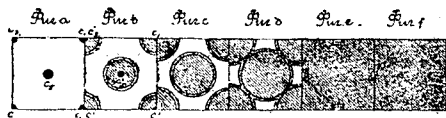

- а Чистое желѣзо (ферритъ)
- б Оболочка феррита при равномерномъ углеродѣ закала (Мартенситъ)
- в Оболочка переходнаго вещества (Трооститъ)
- г Центры углеродистой закали (Цементитъ и Серпентинъ)

Фиг. 5

расширятся, сохранивъ свои оболочки изъ троостита, а пространство феррита сократится и т. д. Наконецъ, при нѣкоторой темп. углеродъ закала распредѣлится равномерно по всей поверхности (фиг. 5, f), т. е. все желѣзо перейдетъ въ состояніе мартенсита. При медленномъ охлажденіи стали, нагрѣтой до темп., изображенной на фиг. f, произойдетъ обратное явленіе. Мартенситы постепенно начнутъ превращаться въ другія видоизмѣненія и окончательно получится смѣсь изъ ферритовъ и цементитовъ (фиг. 5, а), характеризующихъ собою хорошо отожженную сталь. Если же при состояніи (f) быстро охладимъ кусокъ стали, то желѣзо останется въ видѣ мартенситовъ и металлъ приобрететъ свойства сильно закаленной стали. Что касается опредѣленія посредствомъ микроскопа различныхъ постороннихъ примѣсей, то пока еще объ этомъ ничего нельзя сказать опредѣленнаго. Въ послѣднее время Арнольдъ, изслѣдуя подъ микроскопомъ сплавы желѣза съ различными металлами и металлоидами, получилъ довольно характерныя явленія, которыя даютъ надежду, что въ скоромъ времени дальнѣйшіе опыты и въ этомъ отношеніи приведутъ къ удовлетворительнымъ результатамъ.

**Литература.** А. Martens, «Ueber Mikroskopische Untersuchung des Eisens» («Zeit. des Ver. d. Ing.», т. XXI и XXIV); «Ueber das Kleingefüge des schmiedbares Eisens» («Stahl und Eisen», 1887); «Die Mikroskopische Untersuchung der Metallen» («Glassers Ann.», 1892, т. XXX); Н. Wedding, «Das Gefüge der Schienen Köpfe» («Stahl u. Eisen», 1891); «Die Mikrostruktur des gebranntes Eisens» (тамъ же, 1886); «Die Beurtheilung des Eisens aus seinem Kleingefüge» (В., 1888); «Ueber Fortschritte in der Lichtabbildung des Kleingefüges von Eisen und die Herstellung von Schiffen» («Stahl u. Eisen», 1889); F. Osmond, «Theorie cellulaire des propriétés de l'acier» («Ann. de Mines», 1885, т. VIII, 5); «Le fer et l'acier» («Lumière électrique», т. XXXV, 1890); «Méthode générale pour l'analyse micrographique des aciers au carbone» («Bulletin de la Société

будут слышаться отчетливо самые слабые звуки, как напр. шум, производимый мухой, когда она ходит по доскѣ (а). Карманные часы вызывают уже звукъ значительной силы. М. может также передавать и рѣчь. Но для этой цѣли его устраиваютъ иначе. Для прибора рассмотримъ устройство *микрофоннаго передатчика* Блэка (Blake; см. фиг. 2). Раструбъ *e* (en-bouchure), передъ которымъ говорятъ, находится передъ тонкой металлической пластинкой *m*, воспринимавшей звуковыя колебанія. За эту пластинку находится, во-первыхъ, платиновое острие, поддерживаемое тонкой пружиной *r*, а во-вторыхъ, угольная плиточка, укрѣпленная на пружинѣ *r*; обѣ пружины соединены между собою столбикомъ изъ слоновой кости. Помощью рычага *l*

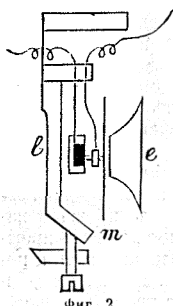

Фиг. 2.

съ винтомъ можно регулировать приборъ такъ, чтобы острие нажимало уголь и пластинку съ надлежащею силою. Гальванический токъ проходитъ черезъ острие и уголь, взаимное надавливаніе которыхъ испытываетъ измѣненія при колебаніяхъ пластинки, вслѣдствіе чего находящійся въ этой цѣпи телефонъ воспроизводитъ передаваемый звукъ. Для передачи звука на большія расстоянія пользуются не первичнымъ, а индукционнымъ токомъ (Edison; см.

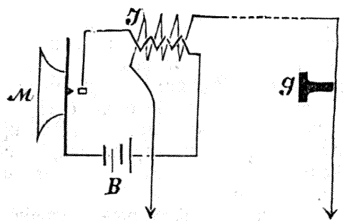

Фиг. 3.

фиг. 3). Первичный токъ отъ батареи *B* проходитъ черезъ *M* и черезъ толстую проволоку внутренней катушки небольшого индукционного аппарата *J*. При дѣйствіи *M* переменный токъ первичной цѣпи вызываетъ индукционный токъ въ тонкой проволокѣ вѣвшей спирали *J*, одинъ конецъ которой прямо сообщается съ землею, а другой конецъ соединенъ съ *линею L*, посылающей токъ на вторую станцію къ телефону *T*, а оттуда въ землю. Каждому усилению тока первичной цѣпи соответствуетъ *обратный* индукционный токъ вторичной цѣпи; при каждомъ ослабленіи первичнаго тока получается *прямой* индукционный токъ. Выгода такого приспособленія заключается, во-первыхъ, въ томъ, что *M*, дѣйствуя въ цѣпи малаго сопротивленія, вызываетъ въ ней сравнительно большія измѣненія силы тока, а слѣдовательно, производитъ также и значительные индукционные токи во вторичной цѣпи; во-вторыхъ, въ томъ, что индукционные токи, вслѣдствіе ихъ большой элек-

тродвижущей силы, болѣе способны преодолѣвать большія сопротивленія. Такимъ образомъ можно передавать рѣчь на сотни километровъ. Линія Нью-Йоркъ-Чикаго имѣетъ длину въ 1500 км. Самая длинная линія въ Европѣ (Лондонъ-Парижъ-Марсель) — въ 1250 км. Кроме описанныхъ здѣсь М. Юза и Блэка имѣется и много другихъ (Адера, Эдисона, Вредена и т. д.), отличающихся между собою не существенно, а только или своимъ видомъ, или нѣкоторыми особенностями устройства. Подробности см., между прочимъ, Жераръ, «Курсъ электричества».

Н. Гезелусъ.

**Микрофотографія**—см. Фотографія (научная).

**Микрохимія**.—Къ М. въ широкомъ смыслѣ должны были-бы быть отнесены вообще всѣ методы химическаго анализа надъ веществами въ *минимальныхъ* количествахъ; но обыкновенно къ микрохимическимъ изслѣдованіямъ причисляютъ только тѣ, которые связаны съ употребленіемъ микроскопа, такъ что, напр., спектральныя изслѣдованія или изслѣдованія съ паяльной трубкой уже не относятся къ М. Это сравнительно еще новая область химіи. Нѣкоторыя микрохимическія реакціи примѣнялись уже давно ботаниками, физиологами, минералогами, напр. реакціи на крахмалъ, клѣвчатку и проч., но эти приемы носили случайный характеръ и только въ послѣдніе 10—20 лѣтъ были выработаны общіе методы микрохимич. анализа, и то лишь для минеральныхъ веществъ. Ихъ мы и будемъ имѣть въ виду при дальнѣйшемъ изложеніи. Здѣсь, при анализѣ, при производствѣ качественныхъ испытаній, напр. на присутствіе той или другой примѣси, на полноту осажденія, промыванія и пр., знакомство съ М. въ настоящее время можетъ оказать громадную услугу. Что касается изслѣдованія органическихъ веществъ, то существуютъ попытки собрать въ одно цѣлое различныя единичныя наблюденія и систематизировать ихъ; но по своей сложности эта задача является крайне трудной. При выработкѣ методовъ микрохим. анализа главная задача всѣхъ изслѣдователей состояла въ томъ, чтобы найти такія условія при производствѣ испытаній, при которыхъ можно было-бы пользоваться обычными приемами аналит. химіи: различіемъ въ растворимости, въ летучести, прочности, окраскѣ и пр. При этомъ громадное значеніе приобрѣлъ одинъ изъ признаковъ, служащихъ для характеристики и опредѣленія природы получающихся веществъ, именно вѣшній видъ или ихъ кристаллическая форма, признакъ, который, какъ извѣстно, играетъ ничтожную роль при обычномъ анализѣ. Роль этого признака въ М. такъ велика, что въ первое время работы этого рода носили скорѣе кристаллографическій характеръ, чѣмъ химическій; требовалась большая опытность въ пользованіи мн.роскопомъ и умѣнье разбираться въ кристаллографичес. ихъ формахъ. Въ настоящее время для опредѣленія природы принимается въ расчетъ только общій видъ получающихся при анализѣ соединений, не касаясь нисколько тонностей ихъ кристаллическаго строенія. Прежде чѣмъ перейти къ изложенію хода микрохимич. ана-



лиза, необходимо предварительно ознакомиться: 1) съ приборами, употребляющимися здѣсь, различными манипуляціями, рентгентами и пр., словомъ—*техникой* изслѣдованія, и 2) реакціями и соединениями, характерными для каждаго элемента.

I. *Техника*. Микроскопъ, годный для обычныхъ микрохимич. изслѣдованій, долженъ давать увеличеніе отъ 50 до 200 разъ. Къ болѣе сильному увеличенію приходится прибѣгать чрезвычайно рѣдко. Приспособленія для нагреванія столика микроскопа и для передвиженія его при анализѣ минеральныхъ веществъ совершенно излишни. Недурно, конечно, имѣть никелевыя призмы, приспособленія для измѣренія угловъ кристалловъ и разныя приспособленія для освѣщенія предметовъ (напр. Аббе) и пр., но это не составляетъ необходимости. Громадное значеніе имѣетъ при микрох. работахъ разстояніе объектива отъ наблюдаемаго предмета; чѣмъ оно больше, тѣмъ микроскопъ удобнѣе, такъ какъ это облегчаетъ различныя манипуляціи, напр. отдѣленіе кристалловъ иглой, испытаніе ихъ твердости, введеніе реактивовъ подъ микроскопъ и пр., не боясь испортить при этомъ чечевицу объектива. Для слабыхъ увеличеній это разстояніе должно быть 20—30 мм., для большихъ—не менѣе 3 мм. Чтобы сдѣлать это разстояніе какъ можно большимъ, когда приходится прибѣгать къ сильнымъ увеличеніямъ, стараются комбинировать слабый объективъ съ сильнымъ окуляромъ. Чѣмъ больше поле зрѣнія въ микроскопѣ, тѣмъ лучше. Хотя здѣсь приходится имѣть дѣло съ различными ѣдкими веществами (летучія кислоты, щелочи и пр.), но особаго ухода и особыхъ предосторожностей при употребленіи микроскопа, вообще говоря, не требуетъ; только при работѣ съ фтористоводородной кислотой или фтористымъ аммоніемъ, необходимо принимать особыя мѣры, чтобы не попортить стекло микроскопа. Въ этомъ случаѣ самое удобное смочить объективъ каплей воды или глицерина и покрыть его покровнымъ стеклышкомъ или пластинкой слюды. Послѣ опыта нужно, конечно, тщательно вымыть и вытереть его. Полезно, если микроскопъ снабженъ сѣткою для измѣренія величинъ кристалловъ. При микрохимическихъ изслѣдованіяхъ болшинство операций (осажденіе, выпариваніе и пр.) производится на обыкновенныхъ предметныхъ стеклышкахъ. Они не должны трескаться при рѣзкомъ измѣненіи температуры и легко измѣняться отъ дѣйствія реагентовъ. Въ тѣхъ случаяхъ, когда приходится прибѣгать къ фтористоводородной кислотѣ или фтористому аммонію, для предохраненія стеклышекъ покрываютъ ихъ тонкимъ слоемъ канадскаго бальзама, раствореннаго въ скипидарѣ. Скипидаръ удаляютъ осторожнымъ нагреваніемъ. Если нагревать слишкомъ долго или сильно, слой будетъ съ трещинами или бурого цвѣта; если испарять при обыкновенной температурѣ, то потребуются очень продолжительное время. Для ускоренія этой операци бальзамъ можно подсушить, а вмѣсто скипидара брать даже эфиръ или флуорендеръ и не упускать изъ вида, что щелочи развѣдаютъ такой слой. Въ послѣднее

время такого рода стекла замѣняютъ съ удобствомъ пластинками изъ целлюлоида. *Покровныя стекла* играютъ ничтожную роль, такъ какъ при изслѣдованіи пробы не закрываются. Эти стеклышки служатъ для возгонки, быстро нагреванія и пр. Для нагреванія при высокой температурѣ, для прокалыванія служатъ небольшія *платиновыя ложечки*. Ложечки съ короткой ручкой берутся щипцами съ платиновыми наконечниками. Изъ платиновыхъ вещей необходимы еще *шпатели* и въ особенности *платиновыя проволочки*: онѣ служатъ для того, чтобы брать капли реактивовъ, смѣшивать ихъ подъ микроскопомъ и пр. Проволоку около 0,5 мм. толщиною нагрѣваютъ кусочками въ 25 мм. и впаиваютъ въ стекляныя палочки. *Платина въ листочкахъ* употребляется, если нужно на какомъ-либо минералѣ извѣстное только мѣсто подвергнуть дѣйствію реактива. На платиновомъ листочкѣ дѣлаютъ отверстіе, края его сглаживаютъ и приклеиваютъ канадскимъ бальзамомъ къ минералу такъ, чтобы отверстіе приходилось противъ желаемого мѣста; потомъ удаляютъ отсюда бальзамъ спиртомъ, тогда реактивъ дѣйствуетъ только на это мѣсто. Чтобы брать реактивы по каплямъ, пользуются проволочками или шпетками изъ капиллярныхъ стеклянныхъ трубокъ. Для *отдѣленія жидкости отъ осадка* и промыванія существуетъ нѣсколько приемовъ. Прежде всего стараются, чтобы осадокъ вполне осылъ. Чтобы ускорить осыданіе, если жидкости сравнительно много, напр. болѣе 0,2 куб. стм., прибѣгаютъ къ центрофугованію (2000—3000 обор. въ мин.). Жидкость помѣщается въ тоненькія трубочки съ оттянутыми кончиками, на которые надѣваютъ каучуковыя шпалочки; верхнее отверстіе закрываютъ бумагой. Достаточно 2—5 мин. центрофугованія, чтобы наиболѣе трудно отстаиваемые осадки осыли. Послѣ осыданія жидкость удаляютъ шпеткой, осадокъ взбалтываютъ съ водой и снова подвергаютъ центрофугованію. Осадокъ скопляется въ оттянутой части трубочки; его при нагреваніи встряхиваютъ на стеклянную пластинку. Иногда, чтобы облегчить осыданіе, къ жидкости прибавляютъ какого-нибудь нерастворимаго вещества, напр., сѣрно-кислаго барія, хлористаго серебра и пр. Когда жидкости немного, напр. одна капля, то давъ жидкости немного отстояться, стеклянную пластинку, гдѣ она находится, понемногу наклоняютъ и стараются постепенно проволочкой перевести прозрачную жидкость на другое мѣсто, гдѣ она снова собирается въ каплю. Когда это достигнуто, если между каплями существуетъ соединеніе, его уничтожаютъ, пластинку ставятъ снова горизонтально, къ осадку прибавляютъ каплю воды и поступаютъ по прежнему. Иногда удобно бываетъ предварительно выпарить жидкость съ осадкомъ и потомъ обработать его соответственнымъ растворителемъ. Иногда жидкость приходится фильтровать: пластинку съ каплей помѣщаютъ на коробочку или деревянную подставку, нѣсколько скошенную такъ, что пластинка наклонена впередъ. Передній конецъ ея выдвигаютъ на нѣсколько мм. за край подставки; подъ нимъ кладутъ другое

стекло. Потом вырывают из пропускной бумаги полоску вида Y (1 мм. ширины и 10 мм. длины), смачивают ее водой и прикрывают верхние концы ее к верхней пластинке, а нижний к нижней. После этого заставляют жидкость стечь к бумаге, по которой она и станет фильтроваться вниз. Этим путем нельзя профильтровать менее 0,01 куб. см. жидкости и может быть некоторая потеря осадка. Если жидкость не нужна, можно прямо удалить ее бумагой или необожженной известью.

**Реактивы.** При микрохимическом исследовании одни из реагентов применяются в твердом виде, другие в растворе; но их берут в таком ничтожном количестве, что весь набор реагентов с различными мелкими предметами, необходимыми для анализа, занимает объем не более 1000 куб. см. Реактивы сохраняют в стеклянных, очень маленьких склянках с притертыми или обыкновенными пробками. Наиболее употребительны: 1) Вода; она должна чаще возобновляться, так как при хранении растворяет стекло; 2) спирт; 3) серная кислота, разбавленная равным объемом воды; 4) азотная кислота уд. в. 1,4, разбавленная объемом воды; 5) соляная кислота уд. в. 1,12; 6) фтористо-водородная кислота; 7) фтористый аммоний; 8) уксусная кислота, разбавленная  $\frac{1}{10}$  частью воды; 9) муравьиная кислота; 10) щавелевая кислота в мелких кристаллах или порошок; 11) винная кислота, измельченная; 12) кремнекислота в порошок; 13) флюк соли в порошок; 14) гидрид натрия; 15) аммиак уд. в. 0,93; 16) магний в порошок; 17) цинк в листочках; 18) железо в проволоке; 19) олово; 20) калийная селитра; 21) бертолетова соль; 22) перекись водорода; 23) Азотисто-кальевая соль, насыщенный раствор; 24) сода в порошок; 25) углекислый аммоний; 26) хлористый рубидий; 27) хлористый цезий; 28) хлористый натрий; 29) хлористый аммоний; 30) иодистый калий; 31) желтая соль; 32) роданистый аммоний, насыщ. раствор; 33) кремнефтористо-водородный аммоний; 34) серно-кальевая соль; 35) серно-натриевая соль; 36) двухромокальевая соль; 37) щавелево-кислый калий, кислая и средняя соли; 38) селитровая соль; 39) укусно-натровая соль; 40) фосфорно-натровая соль; 41) молибденовокислый аммоний; 42) азотно-кислый таллий; 43) укусно-кислый барий; 44) укс.-к. стронций; 45) у. кальций; 46) у. магний, насыщенный раствор; 47) у. цинк; 48) у. свинец; 49) у. медь; 50) у. кобальт; 51) у. уран; 52) азотно-кислый висмут; 53) азотно-кислое серебро; 54) сулема; 55) хлорное олово, концентр. раствор; 56) хлорная платина, раствор. 1:10; 57) хлороплатинат калия, насыщ. раствор; 58) серно-кислая платина, раствор 1:20; 59) крахмал; 60) лакмус в растворе; 61) краски Congo-rot и Malachit-grün и некоторые другие реактивы. Все эти вещества должны быть совершенно чисты, в чем необходимо убедиться соответственными испытаниями.

**Характерные реакции.** Микрохим. анализ минеральных веществ настолько разработан, что для каждого элемента найдены соединения, более или менее для него характерны. В вы-

бор этих характерных соединений, главным образом, руководствовались следующим принципом: иметь соединения сравнительно мало растворимые и выделяющиеся по возможности, в больших, хорошо образованных кристаллах. Соединения, выделяющиеся в аморфном виде или в очень мелких (под микроскопом) кристаллах, не относятся к характерным, хотя бы растворимость их была значительно ниже. Реакции цветные вообще не играют здесь почти никакой роли. Что касается таких реакций, которые служили бы для отделения одной группы элементов от другой, как при обычном анализе, то здесь об этом нет и речи. Микрохимический анализ является только подспорьем при аналитических работах, чтобы убедиться в присутствии того или другого элемента; на систематический ход анализа, когда предполагается одновременное присутствие всех элементов, здесь не рассчитывают. Для удобства, при описании соединений, характерных для различных элементов, мы будем располагать последние в том порядке, в котором они находятя в курсах аналитической химии, т. е. сначала металлы 1, 2, 3, 4 и 5 группы, а затем металлоиды, останавливаясь притом только на более распространенных элементах. Калий определяется в виде хлороплатината  $K_2PtCl_6$  фосфоро - молибдата

$K_2PO_4 \cdot 10MoO_3 + 3H_2O$  и двойной серно-кислой соли с висмутом  $3K_2SO_4 + Bi_2(SO_4)_3$ . 1)  $K_2PtCl_6$  получается из нейтральных или слабо-кислых растворов солей калия при действии хлорной платины. Концентрированные растворы дают сразу массу мелких октаэдров, разбавленные, при медленном испарении, выделяют очень хорошо образованные

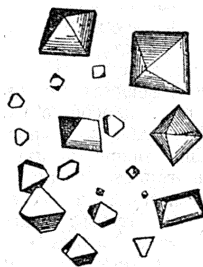

Фиг. 1.

октаэдры лимонно-желтого цвета и комбинация октаэдра с кубом (фиг. 1). Кривые кислоты растворяют  $K_2PtCl_6$ ; их нейтрализуют частью содой, частью укусно-натриевой или укусно-магнезальной солью; спирт уменьшает растворимость. Это одна из характернейших реакций на калий при отсутствии аммония, рубидия и цезия. 2) Фосфоромолибденовая соль калия выделяется при действии фосфоромолибденовой кислоты на подкисленный азотной кислотой раствор калийной соли; хорошие кристаллы похожи на  $K_2PtCl_6$ , обыкновенно же получаются сферические зерна. Реакция характерна при отсутствии  $NH_4^+$ , Rb, Cs. 3) Для получения  $3K_2SO_4 \cdot Bi_2(SO_4)_3$  растворяют немного азотно-кислого висмута в капле серной кислоты и действуют этим раствором на сильно концентрированный раствор калийной соли (даже можно прямо на твердую соль); образуются шестигольные безцветные таблички. Для характеристики калия служат также кремнефтористоводородная соль  $K_2SiF_6$ , хлорнокальевая. Натрий ха-

рактируется образованием двойной соли съ уксусно-кислым ураномъ, соединениемъ

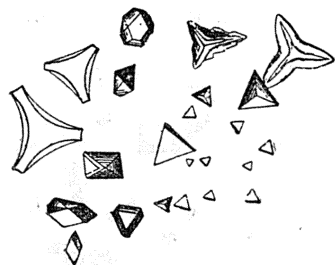

Фиг. 2.

съ уксусно-кислымъ ураномъ и магниемъ, въ видѣ кремне-фтористо-водородной соли. 1) Для получения двойной уксусно-урановой соли

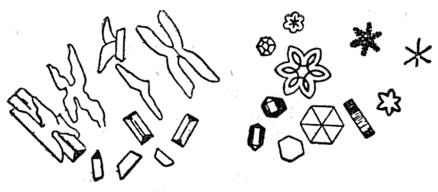

Фиг. 5.



Фиг. 3.

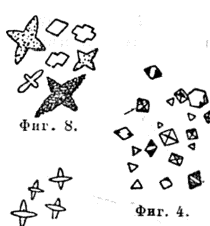

Фиг. 8.

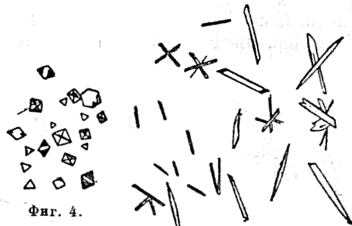

Фиг. 4.

Фиг. 6.

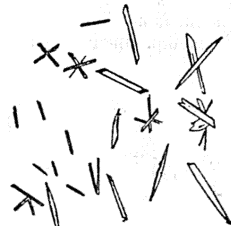

Фиг. 7.

—таблички слабо-розоваго цвѣта (ф. 3). Присутствіе амміачныхъ солей и хлорной платины здѣсь не играетъ никакой роли. Въ нейтральныхъ или щелочныхъ растворахъ характерно для натрія образование призматическихъ кристалловъ пиросуриямонатріевой соли (при отсутствіи кальція и магнія). Слабые растворы этой соли при испареніи легко становятся пересыщенными и кристаллизація вызывается растираніемъ проволокой и прибавленіемъ спирта. Аммоній см. дальше азотъ. Литій характеризуется образованіемъ фтористаго литія LiF, фосфорно-кислаго Li<sup>3</sup>PO<sup>4</sup> и углекислаго литія Li<sup>2</sup>CO<sup>3</sup>. 1) LiF выдѣляется въ видѣ кубовъ. 2) Li<sup>3</sup>PO<sup>4</sup> требуетъ нагрѣванія для своего образованія. Изъ нейтральныхъ растворовъ при дѣйствіи фосфорно-натріевой соли она выдѣляется въ видѣ четырехугольныхъ табличекъ, палочекъ и пр. 3) Li<sup>2</sup>CO<sup>3</sup> выдѣляется изъ слабыхъ растворовъ при дѣйствіи углекислаго аммонія въ видѣ тонкихъ иголокъ, напоминающихъ гипсъ. Цезій характеризуется двойной солью съ хлорнымъ оловомъ Cs<sup>2</sup>SnCl<sup>6</sup> (безцвѣтные октаэдры; фиг. 4), силикомолбдатомъ, при дѣйствіи кремнемолибденоваго аммонія на растворъ соли Cs, и хлороплатинатомъ Cs<sup>2</sup>PtCl<sup>6</sup>. Наибольше характерно для Cs образованіе Cs<sup>2</sup>PtCl<sup>6</sup>; для получения его берутъ очень слабый растворъ PtCl<sup>4</sup> (1:200) или насыщенный растворъ K<sup>2</sup>PtCl<sup>6</sup>; октаэдры слабо-желтаго цвѣта. Рубидій характеризуется образованіемъ: 1) хлороплатината Rb<sup>2</sup>PtCl<sup>6</sup> и 2) силикомолбдата. Они схожи съ соответственными соединениями цезія. Магній опредѣляется въ

Na<sup>2</sup>C<sup>2</sup>H<sup>2</sup>O<sup>3</sup>UO<sup>2</sup>(C<sup>2</sup>H<sup>3</sup>O<sup>2</sup>)<sup>2</sup> растворяютъ уксусно-кислый уранъ лучше всего въ разбавленной уксусной кислотѣ и дѣйствуютъ имъ на очень сгущенный растворъ натровой соли; появляются безцвѣтные тетраэдры или комбинація двухъ тетраэдровъ (ф. 2). Крѣпкія кислоты, а также присутствіе амміачныхъ солей и хлорной платины вредятъ ясности этой реакціи. 2) Тройная уксусно-кислая соль натрія, магнія и урана образуется въ тѣхъ же условіяхъ въ присутствіи магnezіальныхъ солей изъ слабыхъ растворовъ натріевыхъ солей (изъ крѣпкихъ образуется предыдущая соль); большіе кристаллы ромбической системы, съ виду напоминающіе тетраэдры. Такія же соединенія получаютъ съ солями желѣза, кобальта, никкеля, мѣди, цинка, кадмія и бериллія. 3) Na<sup>2</sup>SiF<sup>6</sup> получается при дѣйствіи крѣпкаго раствора или твердаго кремне-фтористаго аммонія. Изъ крѣпкихъ растворовъ натровыхъ солей выдѣляются шестиугольныя звѣздочки, изъ слабыхъ

видѣ фосфорно-амміачно-магnezіальной соли NH<sup>4</sup>Mg<sup>2</sup>PO<sup>4</sup>+6H<sup>2</sup>O и пиросуриямонной. 1) Для полученія NH<sup>4</sup>Mg<sup>2</sup>PO<sup>4</sup>+6H<sup>2</sup>O къ пробѣ прибавляютъ хлористаго аммонія и амміаку, нагрѣваютъ и дѣйствуютъ фосфорно-натріевой солью; изъ крѣпкихъ растворовъ выдѣляются крестообразные кристаллы, изъ очень слабыхъ неправильныя призмы (ф. 5). Это чрезвычайно чувствительная реакція. 2) Пиросуриямонно-магnezіальная соль MgH<sup>2</sup>Sb<sup>2</sup>O<sup>7</sup>+9H<sup>2</sup>O выдѣляется изъ нейтральныхъ растворовъ въ видѣ шестиугольныхъ призмъ. Барій характеризуется въ видѣ сѣрно-кислой соли BaSO<sup>4</sup>, кремнефтористо-водородной соли BaSiF<sup>6</sup>, хромово-кислой соли BaCrO<sup>4</sup> и въ видѣ двойной винно-кислой соли барія и сурьмы Ba(SbOC<sup>4</sup>H<sup>4</sup>O<sup>6</sup>)<sup>2</sup>+2H<sup>2</sup>O. 1) BaSO<sup>4</sup> выдѣляется въ видѣ аморфныхъ зеренъ. Нерастворимость его въ водѣ и соляной кислотѣ отличаютъ его отъ сѣрно-кислаго кальція и стронція. BaSO<sup>4</sup> растворяется въ крѣпкой сѣрной кислотѣ при нагрѣваніи и выдѣляется при охлажденіи въ видѣ звѣздочекъ (ф. 6). 2) BaSiF<sup>6</sup> выдѣляется въ видѣ иголокъ и звѣздочекъ (фиг. 7). Азотная и соляная кислоты вредятъ чувствительности, уксусная кислота—безъ вліянія. Стронцій и кальцій не показываютъ этой реакціи. 3) BaCrO<sup>4</sup> получается при нагрѣваніи, при дѣйствіи Ka<sup>2</sup>Cr<sup>2</sup>O<sup>7</sup> на растворъ соли барія, къ которой прибавлено уксусно-натріевой соли и уксусной кислоты; четырехугольныя таблички. Уксусная кислота необходима для того, чтобы затруднить образованіе SrCrO<sup>4</sup>, если присутствуетъ стронцій. 4) Для полученія Ba(SbOC<sup>4</sup>H<sup>4</sup>O<sup>6</sup>)<sup>2</sup>+2H<sup>2</sup>O къ нейтрально-

му или подкисленному уксусной кислотой раствору прибавляют при нагревании соответственной калийной соли; неправильные шестиугольные таблички. В присутствии Sr реакция неприменима, так как последний тоже осаждается. Ca, Mg и щелочи тоже вредят чувствительности. Из других соединений бария характерны углекислая соль  $BaCO_3$  (в вид зерен) и шавелевокислая (палочки). *Стронций* определяется в вид сѣрнокислой соли  $SrSO_4$ , хромовокислой  $SrCrO_4$ , двойной сурьмяно-виннокислой  $Sr(SbO_4 \cdot H_2O)_2 + 2H_2O$  и углекислой  $SrCO_3$ . 1)  $SrSO_4$  при кристаллизации из нагрѣтой сѣрной кислоты дает ромбические кристаллы, отличающиеся от  $BaSO_4$  (ф. 8); кроме того, при нагревании они значительно растворяются в соляной кислотѣ. 2)  $SrCrO_4$  осаждается (в вид призм или крупинок) из нейтрального раствора при помощи  $K_2CrO_4$ ; уксусная кислота сильно затрудняет образование ея.  $Sr(SbO_4 \cdot H_2O)_2 + 2H_2O$  и  $SrCO_3$  сходны съ соответствующими солями бария. Шавелевокислый стронций осаждается при помощи шавелевой кислоты даже в присутствии нѣко-

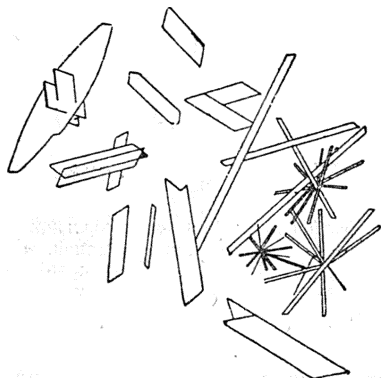

Фиг. 9.

торого количества азотной кисл., в вид октаэдров или призм, смотря по условиям. *Кальций* характеризуется образованием сѣрнокислой соли  $CaSO_4 + 2H_2O$ , виннокислой  $CaC_2H_3O_6 + 4H_2O$  и двойной калийной желѣзистосинеродистой  $K_2CaFe(CN)_6$ , а также углекислой. 1) Наиболее характерной реакцией служит образование гипса  $CaSO_4 + 2H_2O$ . Из слабых растворов при испарении (при прибавлении спирта из очень слабых) выделяются очень характерные призматические кристаллы (фиг. 9). Крѣпкая кислота, борная кислота, хлористые соединения алюминія, желѣза, большое количество щелочных солей вредят чувствительности реакціи. Из крѣпкой сѣрной кислоты выделяются таблички безводного гипса. 2) Виннокислый кальцій образуется в растворах нейтральных или подкисленных уксусной кислотой, в вид ромбических призм (фиг. 10); из слабых растворов осаждение идет очень медленно; спирт и нагревание помогают. В присутствии солей Ba, Sr, Mg хлористых соединений Al и Fe и борной кислоты чувствительность

реакціи ослабѣвает. 3) Желѣзистосинеродистый калий в избыткѣ осаждает даже из очень слабых растворов четырехугольные таблички  $K_2CaFe(CN)_6$ , в особенности в присутствии  $NH_4Cl$ . При достаточном разбавлении соли Sr и Ba не дают в этомъ случаѣ осадка. Шавелевокислый и углекислый кальцій являются в очень мелкихъ кристаллахъ; одинъ в вид четырехгранныхъ пирамидъ, другой в вид ромбоздровъ или иголочек аррагонита. *Алюминій* характеризуется цезиевыми

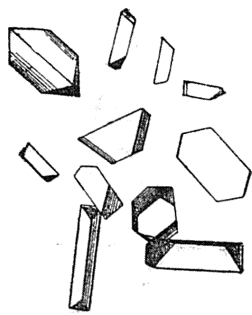

Фиг. 10.

квасцами  $Cs_2SO_4 \cdot Al_2(SO_4)_3 + 24H_2O$  и двойной фтористоводородно-аммиачной солью  $(NH_4)_3AlF_6$ . 1) Для получения  $Cs_2SO_4 \cdot Al_2(SO_4)_3 + 24H_2O$  пробу выпариваютъ съ сѣрной кислотой, разбавляютъ водою и кладутъ в нее кристалликъ хлористаго или сѣрнокислаго цезія; выделяются октаэдры и комбинаціи куба съ октаэдромъ (фиг. 11). Для получения хорошихъ кристалловъ лучше имѣть слабые растворы алюминіевой соли и послѣ прибавления  $CsCl$  давать жидкости медленно испаряться на воздухѣ или в эксикаторѣ. Большое количество щелочныхъ солей вредитъ чувствительности реакціи. В случаѣ надобности из такихъ растворовъ выделяютъ амміакомъ водную окись алюминія или основную уксуснокислую соль, промываютъ, растворяютъ в  $HCl$  и затѣмъ продѣлываютъ описанную реакцію. Желѣзныя соли не вредятъ реакціи. 2)  $(NH_4)_3AlF_6$  образуетъ октаэдры; в присутствии желѣза реакція неприменима. *Желѣзо* характеризуется образованиемъ берлинской лазури и двойной соли  $(NH_4)_2FeF_6$ . 1) Берлинская лазуръ является в видъ хлопьевъ. Нуж-

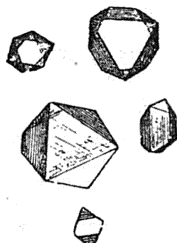

Фиг. 11.

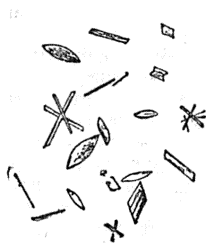

Фиг. 12.

но избѣгать присутствия сильныхъ кислотъ, которыя могутъ вызвать образование лазури изъ самаго реактива. 2)  $NH_4F$  выделяетъ съ солями желѣза октаэдры двойной соли  $(NH_4)_2FeF_6$ ; отъ соответственной соли алюминія они отличаются тѣмъ, что съ амміакомъ бурлятъ. *Хромъ* опредѣляется в видѣ двухромово-

кислого серебра  $\text{Ag}^2\text{Cr}^2\text{O}^7$  и хромовокислого свинца; в томъ и другомъ случаѣ прежде всего стараются получить хромъ в видѣ соединений хромовой кислоты. Когда требуется окисление хромовыхъ соединений, его производятъ обычнымъ путемъ (сплавляя съ  $\text{Na}^2\text{CO}^3$  и  $\text{NaNO}^3$ , кипячениемъ съ  $\text{HNO}^3$  и  $\text{KClO}^3$  или съ помощью перекиси водорода). 1) Растворъ хромовой соли подкисляютъ азотной кислотой и дѣйствуютъ азотнокислымъ серебромъ; получаютъ темнокрасные призматическіе кристаллы, растворимые въ  $\text{NH}^3$  и  $\text{HNO}^3$ . Въ присутствіи большого избытка  $\text{HNO}^3$  или сѣрнокислыхъ солей образуются ромбическіе кристаллы  $\text{Ag}^2\text{CrO}^4$ . Галоиды вредятъ реакціи. 2) При обыкновенной температурѣ уксуснокислый свинецъ даетъ съ солями хромовой кислоты мелкій аморфный осадокъ  $\text{PbCrO}^4$ ; въ присутствіи же большого количества азотной кислоты и при нагреваніи выделяются желтыя палочки и чечевички (фиг. 12). *Марганецъ* (въ соляхъ марганца) опредѣляется въ видѣ шавелевокислой соли  $\text{Mn}^2\text{C}^2\text{O}^4 + 3\text{H}^2\text{O}$ , двойной фосфорноаммиачной  $\text{NH}^4\text{MnPO}^4 + 6\text{H}^2\text{O}$  и въ видѣ

перекиси  $\text{MnO}^2$ . 1) Шавелевокислый марганецъ образуетъ очень характерные кристаллы. При присутствіи цинка, никкеля и кобальта, также кадмія и натрія и крѣпкихъ кислотъ вредятъ ихъ образованію. Въ присутствіи шавелевокислого аммонія выделяются болѣе мелкія звѣздочки (ф. 13). 2) Для получения  $\text{NH}^4\text{MnPO}^4 + 6\text{H}^2\text{O}$  поступаютъ такъ же, какъ описано при Mg, съ той разницей, что фосфорнонатріевую соль растворяютъ въ  $\text{NH}^3$  и реагируютъ этимъ растворомъ. Это дѣлается во избѣжаніе окисленія аммиачныхъ растворовъ марганца. Кристаллы, такіе же какъ и для Mg., отличаются отъ  $\text{NH}^4\text{MgPO}^4$  тѣмъ, что они, промытые въ присутствіи  $\text{KNO}^3$  и  $\text{H}^2\text{O}$ , сильно темнѣютъ, сохраняя свою форму. 3) Для получения перекиси  $\text{MnO}^2$  къ аммиачному раствору прибавляютъ  $\text{H}^2\text{O}^2$ ; эта реакція служитъ для отдѣленія Mn отъ Zn, Mg, Ni; для отдѣленія отъ Co соединенія марганца окисляютъ азотной кислотой съ сертолетовой солью. *Цинкъ* опредѣляется въ видѣ двойной утенической соли съ натріемъ, въ видѣ шавелевокислого цинка, двойной роданистой соли съ ртутью и желѣзо-

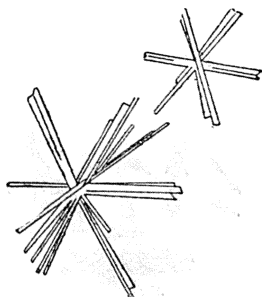

Фиг. 13.

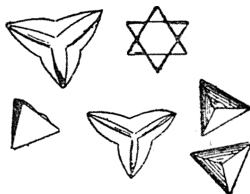

Фиг. 14.

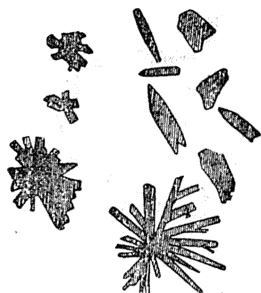

Фиг. 16.

синеродистаго цинка. 1) Растворъ цинковой соли въ присутствіи аммиачныхъ солей и аммиака выделяетъ съ  $\text{NaHCO}^3$  мелкіе тетраэдры двойной соли  $3\text{Na}^2\text{CO}^3 + \text{Zn}^2\text{CO}^3 + 8\text{H}^2\text{O}$  (ф. 14); въ этихъ условіяхъ Cd и Ni даютъ зернистый осадокъ, Co—хлопьевидный; реакція вредитъ Mg. Въ присутствіи большого количества Mg производятъ раздѣленіе—выделяютъ Zn магніемъ въ металлическомъ видѣ или пользуются растворимостью окиси цинка въ  $\text{KNO}^3$ . 2) Шавелевая кислота выделяетъ призматическіе кристаллы  $\text{Zn}^2\text{C}^2\text{O}^4 + 2\text{H}^2\text{O}$ . Магній и кадмій вредятъ реакціи. 3) Растворъ роданистой ртути въ роданистомъ аммоніи даетъ ромбическіе кристаллы  $\text{Zn}(\text{CNS})^2$ .  $\text{Hg}(\text{CNS})^2$ . 4) Желѣзосинеродистый кадмій даетъ очень мелкіе кубическіе кристаллы  $\text{Zn}^2\text{Fe}^2(\text{CN})^{12}$ . Характерны также фосфорнокислая и хромовокислая соли. *Кобальтъ* характеризуется образованіемъ двойной азотинокислой соли съ кадмемъ, двойной роданистой соли со ртутью, двойной фосфорноаммиачной соли и хлорпурпуреокобальтіака. 1)



Фиг. 15.

Двойная азотистокобальтокалиевая соль получается изъ растворовъ, подкисленныхъ уксусной кислотой въ видѣ желтыхъ зернышекъ или очень мелкихъ октаэдровъ или кубовъ (фиг. 15). 2) Очень характерна для Co двойная соль  $\text{Co}(\text{CNS})^2$ .  $\text{Hg}(\text{CNS})^2$  — кристаллы синяго цвѣта; въ присутствіи Zn и Cd выделяются смѣси солей того же вида, слабо окрашенная въ синій цвѣтъ (ф. 16). 3)  $\text{NH}^4\text{CoPO}^4$  получается такъ же какъ для Mg.; отъ  $\text{KNO}^3$  и  $\text{H}^2\text{O}^2$  окрашивается въ темный цвѣтъ. *Никкель* характеризуется тройной азотистокислой солью кадмія, никкеля и свинца, двойной фосфорноаммиачнониккелевой солью и шавелевокислой солью. 1) Растворы никкелевыхъ солей, подкисленные уксусной кислотой, съ  $\text{KNO}^2$  и уксуснокислымъ свинцомъ даютъ желтые кристаллы  $\text{K}^2\text{NiPb}(\text{NO}^2)^6$ , схожіе съ кристаллами азотистокобальтокалиевой соли. Pb можетъ быть замѣненъ Ba, Ca, Sr. 2) Кристаллы  $\text{NH}^4\text{NiPO}^4 + 2\text{H}^2\text{O}$  образуются въ тѣхъ же условіяхъ, какъ и для магнія (однако, лучше брать углеаммиачную соль и  $\text{NH}^4\text{Cl}$ ). Они имѣютъ видъ табличекъ; отъ  $\text{KNO}^3$  и  $\text{H}^2\text{O}^2$  не темнѣютъ. 3)  $\text{NiC}^2\text{O}^4 + 2\text{H}^2\text{O}$  выделяется въ очень мелкихъ кристаллахъ. *Серебро* характеризуется главнымъ образомъ въ видѣ  $\text{AgCl}$ .

Аморфный осадок хлористого серебра непригоден для микрохимического исследования; его растворяют в  $\text{NH}^3$  и кристаллизуют при медленном испарении  $\text{NH}^3$ . Получаются очень мелкие кристаллы в виде куба или октаэдра, а также и комбинации их. Для растворения  $\text{AgCl}$  применяется также нагретая крѣпкая  $\text{HCl}$ . Из других соединений серебра, применяющихся при анализѣ, можно указать на хромовокислую соль (фиг. 17), углекислую, шавелево-кислую и пр. *Медь* определяется в виде тройной азотистокислой соли  $\text{K}^2\text{CuPb}(\text{NO}_2)^6$ , двойной аммиачной желѣзисто-синеродистой  $(\text{NH}_4)^4\text{Cu}^2\text{Fe}(\text{CN})^6$ , двойной роданистой со ртутью  $\text{Cu}(\text{CNS})^2\text{Hg}(\text{CNS})^2$  и в виде иодистой мѣди  $\text{Cu}^2\text{J}^2$ . 1) Для получения  $\text{K}^2\text{CuPb}(\text{NO}_2)^6$  берут концентрированный раствор мѣдной соли, прибавляют туда уксуснонатриевой соли, каплю насыщенного раствора  $\text{KNO}_2$ , подкисляют уксусной кислотой и кладут кристаллики уксуснокислого свинца. Тройная соль представляет кристаллы темнооранжевого цвѣта в виде кубиковъ, какъ для  $\text{Ni}$ . Для получения хорошихъ результатовъ необходимо избытокъ

$\text{KNO}_2$ . Вь присутствіи  $\text{CsCl}$  и  $\text{TlNO}_3$  чувствительность реакціи увеличивается. Отъ  $\text{NH}^3$  окраска кристалловъ исчезаетъ и появ-

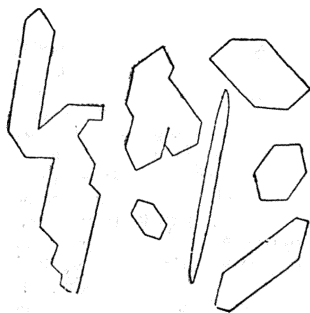

Фиг. 17.

ляется вновь отъ уксусной кислоты. 2) Для получения  $(\text{NH}_4)^4\text{Cu}^2\text{Fe}(\text{CN})^6$  къ раствору мѣдной соли прибавляютъ  $\text{NH}^3$  и кристаллики желтой соли. При испареніи  $\text{NH}^3$  выделяются дре-

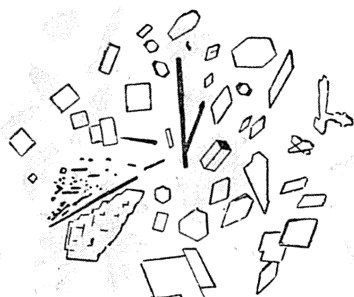

Фиг. 19.

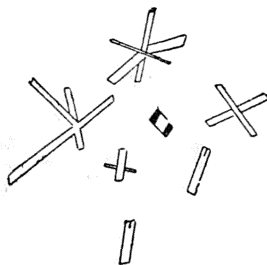

Фиг. 20.



Фиг. 21.

видные кристаллы, слабо окрашенные в красный цвѣтъ. Отъ уксусной кислоты они стано-



Фиг. 18.

вятся яркочерными. 3)  $\text{Cu}(\text{CNS})^2\text{Hg}(\text{CNS})^2$  выделяется в характерныхъ кристаллахъ (ф. 18)

при дѣйствіи двойной соли роданистой ртути съ роданистымъ аммоніемъ. 4)  $\text{Cu}^2\text{J}^2$  выделяется в виде мелкихъ зеренъ отъ дѣйствія  $\text{KJ}$ . При слабыхъ растворахъ осаждение ведется вь присутствіи восстановителей (сѣрнистокислого натрія и  $\text{H}_2\text{SO}_4$ ). *Ртуть*. Для солей закиси характерна  $\text{HgCl}$ —бѣлая зерна, чернѣющая отъ  $\text{NH}^3$ , вь соляхъ окиси ртутью определяется в виде иодной ртути  $\text{HgJ}^2$ , в виде каломели  $\text{HgCl}$  и в виде двойной роданистой  $\text{Co}(\text{CNS})^2\text{Hg}(\text{CNS})^2$ , описанной выше при кобальтѣ.  $\text{HgJ}^2$  получается в виде красныхъ пластинокъ и пирамидъ, иногда же в виде иголочекъ (фиг. 19), при дѣйствіи иодистаго калия на соль окиси ртути. Кристаллы растворяются в избыткѣ реактива. *Кадмій* определяется в виде углекислой соли  $\text{Cd CO}_3$ , шавелевокислой  $\text{CdC}^2\text{O}^4 + 3\text{H}_2\text{O}$ , двойной роданистой съ роданистой ртутью и в виде желѣзисто-синеродистой. 1)  $\text{CdCO}_3$  осаждается содой в виде мелкихъ зеренъ. Вь присутствіи  $\text{Mg}$ ,  $\text{Ni}$ ,  $\text{Zn}$  осаждение ведутъ в аммиачномъ растворѣ. 2)  $\text{CdC}^2\text{O}^4 + 3\text{H}_2\text{O}$  выделяется в виде ромбоздровъ и длинныхъ табличекъ (фиг. 20). Присутствіе кислотъ, солей алюминія, желѣза, хрома, цинка, никкеля, магнія вредитъ реакціи. Обыкновенно поступаютъ

так: осаждают Cd из аммиачного раствора в видѣ  $CdCO_3$ , промывают его и прибавляют къ нему кристаллик шавелевой кислоты. 3)  $Cd(CNS)_2$ .  $Hg(CNS)_2$  выдѣляется в видѣ прямоугольных призмъ и пирамидъ. 3) Желѣзистосинеродистый кадмій получается в видѣ желтаго порошка или мелких кубиковъ. *Свинецъ* опредѣляется в видѣ хлористаго  $PbCl_2$ , йодистаго  $PbI_2$ , сѣрниокислаго  $PbSO_4$ , углекислаго  $PbCO_3$  и тройной азотистокислой соли  $Cs_2PbCu(NO_3)_6$ . 1)  $PbCl_2$  получаютъ изъ сравнительно крѣпкихъ растворовъ Pb—солей в видѣ тонкихъ таблечекъ (фиг. 21) при дѣйствіи HCl. Присутствіе другихъ хлористыхъ соединений вообще вредитъ, такъ какъ могутъ образоваться двойныя соли. 2)  $PbI_2$  получается в видѣ шестиугольныхъ таблицъ лимонножелтаго цвѣта при дѣйствіи KI на соли свинца; въ избыткѣ KI онъ растворяется. Въ присутствіи солей висмута и сурьмы получается бурый порошокъ. 3) При осажденіи сѣрной кислотой или сѣрниокислыми солями  $PbSO_4$  выдѣляется в аморфномъ видѣ. Онъ растворяется в нагрѣтой HCl или  $HNO_3$  и при охлажденіи отчасти кристаллизуется в видѣ мелкихъ ромбоидовъ и таблечекъ подобно  $BaSO_4$ . 4)  $PbCO_3$  образуетъ характерныя иглочки. 5) Образование  $Cs_2PbCu(NO_3)_6$  см. выше при мѣди. Для характеристики свинца рекомендуютъ также шавелевокислую соль, хромовокислую и даже азотнокислую. *Висмутъ* характеризуется в видѣ двойной шавелевокислой соли съ шавелевокислымъ калиемъ, двойныхъ соединений хлористаго висмута съ хлористыми рубидіемъ или цезіемъ и в видѣ двойной сѣрниокислой соли  $3K^2SO_4 \cdot Bi_2(SO_4)_3$ . 1) Шавелевокислый калий въ соляхъ висмута осаждаютъ безцвѣтныя иглочки, которыя при нагрѣваніи растворяются в избыткѣ реактива и при охлажденіи выдѣляются в видѣ пирамидъ (фиг. 22). 2) Съ RbCl соединения висму-



фиг. 22.

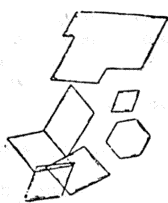

фиг. 23.

та въ присутствіи HCl образуютъ характерныя безцвѣтныя таблочки (фиг. 23). При очень слабыхъ растворахъ и при избыткѣ кислоты употребляется  $CsCl$ , дающій такіе же кристаллы. KI увеличиваетъ чувствительность этой реакціи. О двойной сѣрниокислой соли сказано выше при калии. *Золото* характеризуется осажденіемъ хлористымъ оловомъ, в видѣ двойного хлористаго соединенія съ талліемъ и двойной роданисто-аммиачной соли. 1) При дѣйствіи смѣси  $SnCl_2$  и  $SnCl_4$  на растворъ соли золота образуется красный мелкій осадокъ. Дѣлается это такимъ образомъ, что каплю испытуемаго раствора придвигаютъ къ каплю реактива, при чемъ въ мѣстѣ соприкосновенія ихъ получается красная полоска. 2) Азот-

нокислый таллій даже въ слабыхъ растворахъ  $AuCl_3$  даетъ мѣсто образованію  $AuTlCl_4 + 5H_2O$  в видѣ палочекъ или щеточекъ желтаго цвѣта (фиг. 24). Нагрѣваніе ускоряетъ образованіе ихъ; но при этомъ можетъ выдѣляться золото въ металлическомъ видѣ. Двойная роданисто-аммиачная соль золота подобна ртутной. *Платина* характеризуется, главнымъ образомъ, образованіемъ хлороплатиновыхъ калия, рубидія, цезія и таллія. Всѣ они по внѣшнему виду болѣе или менѣе сходны. *Олово* въ соляхъ закиси ( $SnCl_2$ ) характеризуется восстановительными реакціями съ  $AuCl_3$  и  $HgCl_2$ , а въ соляхъ окиси ( $SnCl_4$ ) образованіемъ  $Cs_2SnCl_6$  (см. выше при цезіи). *Сурьма* характеризуется образованіемъ двойной хлористоводородной соли съ  $CsCl$ , двойной виннобаревой соли и пирозурьмянонатриевой. 1)  $CsCl$  въ растворахъ солей сурьмы въ соляной кислотѣ даетъ прозрачныя шестиугольныя таблочки  $Cs_2SbCl_4 + 2,5H_2O$ , подобно тому какъ при висмутѣ (фиг. 25). Если сурьма находится в растворѣ въ смѣси съ висмутомъ, то сначала образуется  $BiCs_2Cl + 2,5H_2O$ . KI и здѣсь увеличиваетъ чувствительность реакціи. 2) При прибавленіи къ нагрѣтому раствору сурьмяной соли виннокислаго барія образуются таблочки  $BaC^2H^4O^6(SbO)_2 \cdot C^2H^4O^6 + 2H_2O$ . 3) Для получения пирозурьмянонатриевой соли изслѣдуемое вещество окисляютъ, сплавляя съ калиной селитрой, при нагрѣваніи извлекаютъ водой и растворъ осаждаютъ съ помощью NaCl. Эта реакція очень характерна для сурьмы. *Мышьякъ* опредѣляется в видѣ соединений мышьяковой кислоты. Низшія степени окисленія мышьяка переводятся въ высшія окисленіемъ смѣсью соляной кислоты съ бертолетовой солью. Для него характерна двойная аммиачно-кальціевая соль мышьяковой кислоты и мышьяково-молибденово-аммиачная соль. 1) Растворъ мышьяковой кислоты насыщаютъ аммиакомъ и прибавляютъ уксусно-кислаго кальция; получающіеся при этомъ кристаллы  $NH^4CaAsO_4 + 6H_2O$  сходны съ фосфорно-аммиачно-магнезальной солью. Присутствіе аммиачныхъ солей вредитъ чувствительности. вмѣсто кальція можно также взять соль магнія или цинка; форма кристалловъ одна и та же. 2) Съ молибденовокислымъ аммиакомъ, въ особенности при нагрѣваніи, образуются кристаллы  $(NH^4)_3AsO_4 + 10M_6O_8 + 3H_2O$ . Кристаллы схожи съ фосфорно-молибденовокислымъ калиемъ. Если присутствуетъ фосфорная кислота, то сначала выдѣляется она, а потомъ уже мышьяковая. *Фосфоръ* въ формѣ  $P_2O_5$

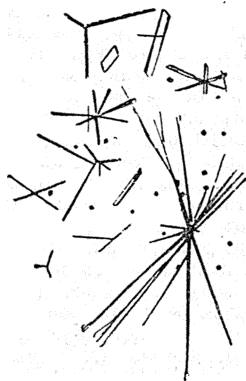

Фиг. 24.

характеризуется восстановительными реакціями съ  $AuCl_3$  и  $HgCl_2$ , а въ соляхъ окиси ( $SnCl_4$ ) образованіемъ  $Cs_2SnCl_6$  (см. выше при цезіи). *Сурьма* характеризуется образованіемъ двойной хлористоводородной соли съ  $CsCl$ , двойной виннобаревой соли и пирозурьмянонатриевой. 1)  $CsCl$  въ растворахъ солей сурьмы въ соляной кислотѣ даетъ прозрачныя шестиугольныя таблочки  $Cs_2SbCl_4 + 2,5H_2O$ , подобно тому какъ при висмутѣ (фиг. 25). Если сурьма находится в растворѣ въ смѣси съ висмутомъ, то сначала образуется  $BiCs_2Cl + 2,5H_2O$ . KI и здѣсь увеличиваетъ чувствительность реакціи. 2) При прибавленіи къ нагрѣтому раствору сурьмяной соли виннокислаго барія образуются таблочки  $BaC^2H^4O^6(SbO)_2 \cdot C^2H^4O^6 + 2H_2O$ . 3) Для получения пирозурьмянонатриевой соли изслѣдуемое вещество окисляютъ, сплавляя съ калиной селитрой, при нагрѣваніи извлекаютъ водой и растворъ осаждаютъ съ помощью NaCl. Эта реакція очень характерна для сурьмы. *Мышьякъ* опредѣляется в видѣ соединений мышьяковой кислоты. Низшія степени окисленія мышьяка переводятся въ высшія окисленіемъ смѣсью соляной кислоты съ бертолетовой солью. Для него характерна двойная аммиачно-кальціевая соль мышьяковой кислоты и мышьяково-молибденово-аммиачная соль. 1) Растворъ мышьяковой кислоты насыщаютъ аммиакомъ и прибавляютъ уксусно-кислаго кальция; получающіеся при этомъ кристаллы  $NH^4CaAsO_4 + 6H_2O$  сходны съ фосфорно-аммиачно-магнезальной солью. Присутствіе аммиачныхъ солей вредитъ чувствительности. вмѣсто кальція можно также взять соль магнія или цинка; форма кристалловъ одна и та же. 2) Съ молибденовокислымъ аммиакомъ, въ особенности при нагрѣваніи, образуются кристаллы  $(NH^4)_3AsO_4 + 10M_6O_8 + 3H_2O$ . Кристаллы схожи съ фосфорно-молибденовокислымъ калиемъ. Если присутствуетъ фосфорная кислота, то сначала выдѣляется она, а потомъ уже мышьяковая. *Фосфоръ* въ формѣ  $P_2O_5$

характеризуется образованием двойной фосфорно-аммиачно-магнезической соли (см. выше) и фосфорно-молибденового аммония, сходного с соответственной калийной солью. **Азотъ.** В  $\text{NH}^3$  характеризуется образованием хлороплатината  $(\text{NH}_4)\text{PtCl}_6$ , схожого с  $\text{K}^2\text{PtCl}_6$ , фосфорноаммиачномагнезической соли и хлористаго меркураммония. Для выдѣленія амміака изслѣдуемое вещество выпариваютъ съ соляной кислотой, кладутъ въ платиновую ложечку и смачиваютъ крѣпкимъ растворомъ  $\text{NaOH}$ ; сюда же кладутъ немного азбеста, который впитываетъ въ себя всю жидкость; затѣмъ ложечку закрываютъ стеклянной пластинкой, на которой находится капля слабой соляной кислоты (такъ, чтобы кислота была внутри ложечки), и нагрѣваютъ на маленькомъ пламени, пока ок. кислоты не образуется налетъ; поверхъ пластинки, для охлажденія, кладутъ каплю воды или спирта. Азотъ въ  $\text{HNO}_3$  и ея соляхъ характеризуется или въ видѣ амміака, возстановляя  $\text{HNO}_3$  цинкомъ съ  $\text{KNO}_3$ , или перевода  $\text{HNO}_3$  въ  $\text{HNO}_2$  и выдѣляя послѣднюю іодъ изъ  $\text{KJ}$  въ присутствіи крахмала. Для перевода азотнокислыхъ солей въ азотистокислыя, ихъ нагрѣваютъ въ нейтральномъ растворѣ съ порошкомъ магнія. Послѣ возстановленія ихъ подкисляютъ слегка сѣрной кислотой и прибавляютъ сюда  $\text{KJ}$  и крахмала. Цианистыя соединенія опредѣляются въ видѣ берлинской лазури. **Стрѣя** опредѣляется въ видѣ солей сѣрной кислоты. Для окисленія различныхъ сѣрнистыхъ соединений пользуются сплавленіемъ ихъ съ селитрой, дѣйствіемъ дымящей  $\text{HNO}_3$  и бромной воды.  $\text{H}_2\text{SO}_4$  характеризуется полученіемъ гипса, цезіевыхъ квасцовъ и сѣрнокислаго свинца. *Галюиды.* **Хлоръ, бромъ, іодъ и фторъ.** Для хлора характерны соединенія съ талліемъ  $\text{TlCl}$ , съ серебромъ  $\text{AgCl}$ , хлороплатинаты таллія и калия  $\text{Tl}^2\text{PtCl}_6$  и  $\text{K}^2\text{PtCl}_6$ . Обыкновенно выдѣляютъ  $\text{HCl}$ , нагрѣвая изслѣдуемое вещество съ  $\text{H}_2\text{SO}_4$  и улавливая ее подобно тому, какъ при амміакѣ, причѣмъ для поглощенія ея пользуются  $\text{KNO}_3$ . **Бромъ** характеризуется такими же бромистыми соединеніями, очень похожими на вышеописанные. **Іодъ** характеризуется, главнымъ образомъ, синимъ соединеніемъ съ крахмаломъ; кромѣ того, для него характерны  $\text{TlJ}$ ,  $\text{AgJ}$ ,  $\text{K}^2\text{PtJ}_6$ ,  $\text{HgJ}_2$ , отличающіеся отъ соединеній хлора и брома своей окраской. Для **фтора** характерны  $\text{Na}^2\text{SiF}_6$  и  $\text{BaSiF}_6$ . Къ изслѣдуемому веществу прибавляютъ  $\text{HCl}$  и кремнекислоты и пробуютъ хлористымъ натріемъ или баріемъ, ча-

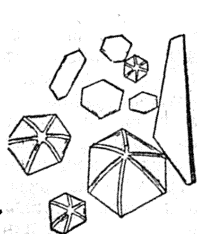

Фиг. 25.

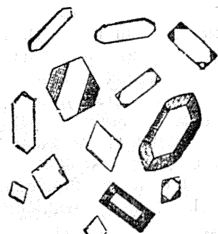

Фиг. 26.

сто приходится отгонять кремнефтористоводородную кислоту, нагрѣвая вещество съ крѣпкой  $\text{H}_2\text{SO}_4$  въ присутствіи кремнекислоты въ платиновой ложечкѣ; для поглощенія служитъ капля  $\text{H}_2\text{SO}_4$ . **Боръ** опредѣляется, главнымъ образомъ, въ видѣ  $\text{KB}_3\text{F}_6$ . Вещество растворяютъ въ  $\text{HF}$  или въ  $\text{HCl}$  съ  $\text{NH}_4\text{F}$  и прибавляютъ немного  $\text{KCl}$ . При сгущеніи выдѣляются ромбическія таблочки или призмы съ пирамидами на концахъ (фиг. 26). Кремній мѣшается реакціи и долженъ быть удаленъ выпариваніемъ съ  $\text{HF}$  на водяной банѣ или осажденіемъ уксуснокислымъ баріемъ. **Кремній** опредѣляется въ видѣ кремнефтористаго натрія  $\text{Na}^2\text{SiF}_6$  и въ видѣ кремнемолибденоваго рубидія. 1) Проба растворяется въ  $\text{HF}$  или въ  $\text{HCl}$  съ  $\text{NH}_4\text{F}$  и къ ней прибавляется  $\text{NaCl}$ . При отсутствіи  $\text{H}_2\text{SO}_4$  получаютъ кремнефтористый барій, дающій болѣе крупныя кристаллы. 2) Вещество сплавляютъ съ содой, сплавъ растворяютъ въ водѣ и прибавляютъ молибденоваго амміака и азотной кислоты въ избыткѣ, нагрѣваютъ, чтобы облегчить осажденіе кислотъ фосфорной, мышьяковой и пр., и затѣмъ, охладивъ, въ прозрачную жидкость прибавляютъ  $\text{RbCl}$ . Образуются зернышки кремнемолибдата рубидія. Реакція очень чувствительна, но подобныя же соединенія даютъ ванадій, молибденъ, висмутъ и пр. **Углеродъ** въ формѣ  $\text{CO}^2$ . Въ растворимыхъ соляхъ  $\text{CO}^2$  характеризуется образованиемъ  $\text{CaCO}_3$ ,  $\text{PbCO}_3$ ,  $\text{SrCO}_3$ ; изъ нерастворимыхъ  $\text{CO}^2$  выдѣляется въ газообразномъ видѣ соляной кислотой. Если вещества немного, его кладутъ въ каплю воды на стекло, закрываютъ стеклышкомъ и, придвинувъ къ одному углу стеклышка каплю слабой  $\text{HCl}$ , съ противоположнаго угла высасываютъ бумажой воду, чтобы ввести  $\text{HCl}$  подъ стекло. Въ микроскопъ наблюдаютъ появленіе пузырьковъ  $\text{CO}^2$ . Образцы, могущіе содержать вещества органическія, осторожно сжигаются съ селитрой и затѣмъ испытывается на  $\text{CO}^2$ . Водородъ и кислородъ опр. въ видѣ  $\text{H}_2\text{O}$ .

**Ходъ микрохимическаго изслѣдованія.** 1. Имѣется жидкость: а) пробуютъ реакцію ея (кислую или щелочную). Для этого берутъ каплю ея платиновой проволокой и проводятъ ею черточку по реакгентной бумагѣ. Если жидкости немного, въ нее кладутъ крупишку индикатора (лакмуса, Конгоголь и пр.); б) испытываютъ летучесть. Каплю жидкости кладутъ на стекло; на него помѣщаютъ маленькій треугольникъ изъ проволочки и стекла такъ, чтобы капля пришлась въ серединѣ. На треугольникъ кладутъ покровное стеклышко съ каплей соответственнаго реактива и слегка подогрѣваютъ стекло.  $\text{H}_2\text{S}$  открываютъ уксуснокислымъ кадміемъ;  $\text{HCl}$ ,  $\text{HBr}$ ,  $\text{HJ}$ —азотнокислымъ талліемъ,  $\text{HNO}_3$ ,  $\text{HNO}_2$ ,  $\text{Cl}$ —по выдѣленію іода изъ  $\text{KJ}$ ;  $\text{HCN}$ —по образованію берлинской лазури;  $\text{SO}^2$ —послѣ окисленія въ видѣ  $\text{H}_2\text{SO}_4$ ,  $\text{NH}^3$ —въ видѣ хлороплатината и пр.; в) жидкость выпариваютъ, чтобы узнать заключаетъ ли она въ растворѣ твердыя вещества. При этомъ не надо забывать, что твердый остатокъ можетъ получиться изъ стекла, въ которомъ сохранилась жидкость или взятые реактивы; поэтому дѣлаютъ соответственныя испытанія ихъ и проч. 2. Имѣется твердое вещество. Пробуютъ: а) растворить его, б) сублимиро-



вать. а) Пробуютъ сначала растворить въ водѣ; если не растворяется, прибѣгаютъ къ  $\text{HCl}$ ,  $\text{HNO}_3$  или ихъ смѣси, къ  $\text{H}_2\text{SO}_4$  и пр., какъ въ обыкновенномъ анализѣ; б) для сублимации вещество кладутъ на проволоку съ расплюснутымъ концомъ и осторожно нагреваютъ на горѣлкѣ; при этомъ стараются, чтобы пары вещества садились на стеклянную пластинку, которую держатъ надъ проволокой. Если вещество состоитъ изъ окисей, то улетучивается  $\text{As}_2\text{O}_3$ ,  $\text{Sb}_2\text{O}_3$ , окись ртути даетъ налетъ металлической ртути и пр. Иногда вещество обрабатываютъ  $\text{HCl}$  и сублимируютъ. Легко улетучиваются  $\text{CaCl}_2$ ,  $\text{BiCl}_3$ ,  $\text{ZnCl}_2$ ,  $\text{CuCl}_2$ ,  $\text{PbCl}_2$  и пр. При навыкѣ, по характеру налета, можно сдѣлать нѣкоторые выводы, а отчасти этимъ путемъ можно произвести раздѣленіе. Получивъ такими предварительными испытаніями понятіе объ изслѣдуемомъ веществѣ, пробуютъ произвести раздѣленіе, получая галондыя соединения, серноокислыя соли, углекислыя, шавелевокислыя и пр. и изучая ихъ свойства. Общія указанія здѣсь дать трудно. Приходится ориентироваться въ зависимости отъ обстоятельствъ. Прекраснымъ руководствомъ при микрохимическихъ изслѣдованіяхъ можетъ служить Behrens, «Anleitung zur Mikrochemischen Analyse».

*С. Вуколовъ. А.*

**Микроцефалия, микроцефалы**, т. е. *малоголовость, малоголовые*—терминъ, прѣмѣняемый къ обозначенію особаго вида идіотизма, характеризуемаго малой величиной головы и недоразвитіемъ или ненормальнымъ развитіемъ головного мозга, который вѣситъ иногда не болѣе 300—400 гр. и относится къ вѣсу тѣла, какъ 1 : 100, даже какъ 1 : 250, тогда какъ у нормальнаго взрослого человѣка это отношеніе = 1 : 33. Малой величиной головы М. существенно отличаются отъ другихъ идіотовъ, кретинновъ и т. д., тѣмъ болѣе, что остальные части тѣла развиты у нихъ довольно правильно. Недоразвитіе постигаетъ у нихъ только головной мозгъ, особенно большой или мозговья полушарія, вслѣдствіе чего онъ оказывается крайне малымъ по отношенію къ мозжечку и часто не покрываетъ его вполне назадъ; соответственно этому недоразвитію и мозговая часть черепа не достигаетъ нормальной величины и выказываетъ низкій и покатыя вздѣ лобъ, тогда какъ лицевая часть развиты почти нормально и поэтому черты лица, особенно носъ и челюсти, представляются, относительно, слишкомъ крупными. М. обратила на себя особенное вниманіе съ начала 1870-хъ гг., когда извѣстный ученый К. Фохтъ опубликовалъ обширную о нихъ монографію, въ которой высказалъ мнѣніе, что въ М. можно видѣть косвенное доказательство вѣрности теории эволюціи Дарвина въ приѣмленіи къ человѣку. М., по Фохту, поучительные образцы частичнаго атавизма или возвращенія къ типу предковъ, выраженаго, однако, только въ черепѣ и мозгѣ; ихъ мозгъ, уступая въ 3—6 разъ, по вѣсу, нормальному человѣческому и выказывая скудное развитіе бороздъ и извилинъ на своей поверхности, тѣмъ самымъ приближается къ мозгу высшихъ обезьянъ или антропопоморфныхъ приматовъ; ихъ мозговой черепъ также выказываетъ черты сходства съ обезьянинымъ, тогда

какъ ихъ лицо и все остальное тѣло сохраняетъ человѣчскій типъ. Что это не простое патологическое явленіе, въ редѣ, напр., кретинизма, Фохтъ усматривалъ и въ здоровомъ видѣ этихъ субъектовъ, ихъ нерѣдкой долговѣчности, живости движеній и нѣкоторыхъ поведеніяхъ, иногда какъ-бы наломаныхъ обезьянъ. Утвержденія Фохта возбудили многія возраженія и нападки со стороны Бишофа, Вирхова и др., которые представили рядъ доказательствъ, что мозгъ М. не представляетъ явныхъ чертъ сходства съ мозгомъ приматовъ, а выказываетъ остановку на извѣстной стадіи зародышеваго развитія, осложненную еще патологическимъ измѣненіемъ мозговой структуры. Допущенію атавизма прелъствуетъ также фактъ нормальнаго развитія остальныхъ частей тѣла по человѣческому типу, а равно и психическая сторона микроцефаловъ, которые оказываются способными (правда, въ весьма ограниченной степени) къ членораздѣльной рѣчи, могутъ усвоивать себѣ небольшой запасъ словъ, хотя они и проносятъ ихъ болѣею частью безъ смысла. У нѣкоторыхъ М. замѣчается особенная живость движеній, бездѣльная подвижность, раздражительность, жадность, крайняя нерышливость, драчливость и т. д.; другіе могутъ, подъ вліяніемъ ухода и воспитанія, до извѣстной степени прогрессировать и даже быть приучены къ несложной полезной дѣятельности. М. могутъ встрѣчаться, повидному, во всѣхъ расахъ. Рождаются они отъ здоровыхъ родителей и имѣютъ нерѣдко нормальныхъ братьевъ и сестеръ. Причины, вызывающія микроцефалическую задержку въ развитіи мозга, не выяснены. Нѣкоторые М. оказываются неспособными къ жизни, другіе доживаютъ до зрѣлаго возраста, а нѣкоторые и до старости. Въ настоящее время показываются въ Европѣ двое микроцефаловъ, мужчина и женщина, Максимъ и Бартола, извѣстные подъ именемъ «аштековъ» и состоящие въ возрастѣ около 55 лѣтъ; родомъ они изъ средней Америки и, повидному, индѣйскаго происхожденія. Повидному, они братъ и сестра, хотя ихъ выдають за супруговъ (половые органы и инстинкты М., обыкновенно, не развиты); типъ ихъ имѣетъ во всякомъ случаѣ много общаго и характеризуется волнистыми стоячими волосами, большымъ загнутымъ носомъ, покатымъ вздѣ лбомъ и подбородкомъ, и смуглымъ, желтовато-оливковымъ цвѣтомъ кожи. Около Гужерата, въ Индіи, есть храмъ, въ которомъ содержатся нѣсколько М., такъ наз. чѹа, которые пользуются суевѣрнымъ почитаніемъ окрестнаго населенія, особенно бесплодныхъ женщинъ. Многіе живые взрослые М., мужского и женскаго пола, были описаны во Франціи, Германіи, Швеціи, Италіи и т. д. Въ Россіи изученіемъ М. занимался особенно проф. И. П. Мерзеевскій и С. С. Корсаковъ; послѣдній изучилъ особенно подробно психологію М. на живомъ субъектѣ, извѣстной Машѣ (Маріи Петровой), имѣющей нынѣ 47 лѣтъ и содержащейся въ московской психіатрической клиникѣ.

*Литература.* Фохтъ, «Малоголовые», (пер. подъ ред. проф. Вагнера (СПб., 1873); проф.

Мержеевский, «Микроцефализмъ», въ «Арх. Суд. Мед.» (1871, № 3); С. С. Корсаковъ, «Къ психологій микроцефаловъ», въ журн. «Вопросы философіи и психологій» (1894); Montané, «Etudes sur les microcéphales»; Virchow, «Die Affen-Menschen»; Fürst, «Drei lebende Mikrocephalen» («Archiv für Anthr.», т. XX); также многіе рефераты въ «Verh. d. Berl. Ges. für Anthropologie» и описанія черепа и мозга М. Вишофа, Джакомини, Зандера, Зернова, Бензенгра и др. Обь «аптекахъ» писали Байларже, Карусъ, Амй, Вирховъ и др. Д. А.

**Миксамеба**—см. Миксомицеты.

**Миксатъ** (Коломанъ Mikszath)—популярный мадьярскій новеллистъ, род. въ 1849 г., съ 1887 г. членъ венгерскаго сейма. Изъ его произведеній особенно извѣстны «Словенскіе деревенскіе рассказы», «Добрыя Половцы (Палоди)» и романъ «Помѣщикъ».

**Миксиды** (Muxinidae)—см. Круглоротыя.

**Миксолидіи́ская гамма**—см. Греческая музыка (IX, 673).

**Миксомицеты** (Muxomycetes) или *слизистыя грибы*—замѣчательные организмы, стоя-

что и правильнѣе, Мусцетозоа, т. е. грибы-животныя. Въ молодомъ возрастѣ они болѣе похожи на низшихъ животныхъ (Protozoa), въ зрѣломъ походятъ на нѣкоторые грибы. Въ стадіи роста и питанія (стадіи вегетативной) они являются въ видѣ голыхъ (т. е. не покрытыхъ оболочкой) протоплазматическихъ массъ, такъ наз. *пласмодіевъ*, чѣмъ отличаются отъ всѣхъ растений. Пласмодіи никогда не содержатъ хлорофилла и живутъ сопрочно, питаются разлагающимися растительными веществами; лишь рѣдко пласмодіи ведутъ паразитный образъ жизни. Живутъ пласмодіи преимущественно внутри или на поверхности гниющаго дерева, напр. на старыхъ пняхъ, также среди старыхъ опавшихъ листьевъ, во мху и т. п. Здѣсь они медленно ползаютъ, непрестанно мѣняя свою форму, то выпуская, то подтягивая отростки, которые могутъ также слѣваться и образовывать сѣтки, ползающія по субстрату и обволакивающія на пути вѣточки, листики и т. п. Подъ микроскопомъ внутри пласмодіи замѣтно струйчатое переливаніе протоплазмы. Вообще пласмодіи М. являются драгоцѣннѣйшимъ объектомъ для изученія протоплазмы (ср. ст. Кѣлочка).

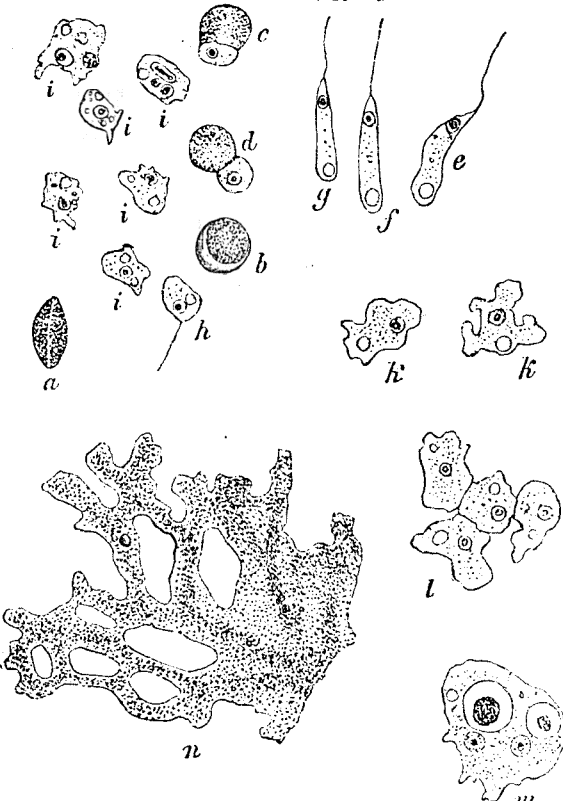

Фиг. 1. Chondrioderma difforme: a—сухая, b—разбухшая спора, c и d—выходъ содержимаго изъ споры, e, f и g—зооспоры, h—превращеніе зооспоры въ миксамебу, i и k—миксамебы, l—миксамебы, асцидіи другъ вѣздъ друга, недалеко до сліянія; m—маленькія пласмодіи, n—вѣточка болѣе крупная, вѣрскаго пласмодія; увел. a—m 540, n 30 разъ.

ще на рубежѣ между растительнымъ и животнымъ царствами; поэтому ихъ называютъ,

Различныя внѣшнія вліянія дѣйствуютъ на движенія пласмодія направляющимъ образомъ, причѣмъ одинъ и тотъ же дѣятель можетъ вліять совершенно различно на пласмодіи въ различные періоды ихъ жизни. Такъ молодой пласмодій удаляется отъ свѣта и стремится къ болѣе влажнымъ мѣстамъ субстрата—овъ, какъ говорятъ, отрицательно геотропиченъ и положительно гидротропиченъ, а зрѣлый пласмодій, приготовляющійся къ образованію плода, движется въ обратномъ направленіи, т. е. стремится къ свѣту и воздуху, къ болѣе сухимъ мѣстамъ, на поверхность субстрата. Кромѣ того пласмодіи передвигаются къ болѣе теплымъ мѣстамъ и навстрѣчу питательнымъ веществамъ (трофотропизмъ, одинъ изъ случаевъ положительнаго хемотропизма) и убагаютъ отъ вредно дѣйствующихъ (отрицательный хемотропизмъ). Выбравшись на поверхность дерева или другого субстрата, пласмодіи превращаются въ плоды, въ которыхъ находятся споры, служащія для размноженія М. Болѣе точное понятіе объ образованіи самихъ пласмодіевъ даетъ фиг. 1, представляющая образованіе пласмодія у Chondrioderma difforme—М. съ маленькими шаровидными плодиками бѣлаго цвѣта, нерѣдко попадающимися на тлѣющихъ листьяхъ. Его споры легко прорастаютъ въ отгарахъ листьевъ, при этомъ онѣ сначала разбухаютъ, а затѣмъ оболочка ихъ лопається и содержимое выходитъ наружу въ видѣ подвиж-

ного плазматического тѣльца—зооспоры съ одной рѣсничкой, съ кѣлочнымъ ядромъ на переднемъ концѣ тѣла и пульсирующей (т. е. периодически напояющейся и опоражнивающейся) вакуолей на заднемъ (фиг. 1, *a-g*). Зооспора движется въ водѣ, то спокойно плавая, то качаясь или прыгая. Подвигавшись нѣкоторое время, она втягиваетъ рѣсничку (*h*) и превращается въ маленькую амёбу, такъ назыв. миксамебу, которая ползаетъ подобно амёбѣ (см.), непрестанно мѣняя свои очертанія, выдвигая и втягивая псевдоподіи (ложноножки) (*i-k*). Миксамебы питаются, поглывая также и твердыя частички пищи, растутъ и размножаются черезъ дѣленіе надвое. Потомъ онѣ сближаются, прикладываются другъ къ другу (*l*) и, наконецъ, сливаются совершенно въ маленькіе пласмодіи (*m*), а послѣдніе, сливаясь въ свою очередь, даютъ большіе пласмодіи (*n*). Пласмодіи движутся, растутъ и питаются, подобно миксамебамъ. Размѣры и цвѣтъ пласмодіевъ весьма разнообразны. У однихъ *M.* они не велики и имѣютъ видъ нѣжной сѣточки, у другихъ, напр. у обыкновеннаго *Fuligo varians* (*Aethalium sertisium*), они достигаютъ значительнаго развитія, покрывая своей полужидкой, нѣсколько похожей на сметану массой, пространство въ квадратный футъ и даже болѣе. Яично-желтые пласмодіи *Fuligo* часто попадаютъ между прочимъ на дубильномъ корѣ, также на корѣ въ оранжереяхъ, гдѣ иногда переползаютъ на молодыя растенія и, обволакивая ихъ, совершенно заглушаютъ. У *Lycogala* пласмодіи ярко-краснаго цвѣта, у *Stemonitis*—они бѣлые. Выползши на поверхность, подтягивая отростки и усоковившись, пласмодіи превращаются въ плоды—спорангии. Плоды имѣютъ наружную оболочку—перидій, а внутри содержитъ множество мелкихъ споръ. Оболочка споръ бываетъ гладкой или же съ шипиками и возвышенными; у большинства *M.* она темнаго фиолетоваго цвѣта и вся масса споръ имѣетъ поэтому видъ чернаго, похожаго на сажу, порошка; у меньшей части *M.* споры свѣтлаго цвѣта. Кромѣ споръ внутри плода находятся еще особаго рода ниточки или волоконца (*капиллярии*), то изолированныя, то соединенныя въ сѣточки, иногда гладкія, иногда съ кольчатой или спирально-утолщеною поверхностью. Ниточки эти (по крайней мѣрѣ у нѣкоторыхъ *M.*) очень гигроскопичны и, поглощая влагу, расправляются, надавливаютъ на передній и способствуютъ такимъ образомъ его раскрытію и освобожденію споръ, которыя легко разнесаются во всѣ стороны даже слабымъ вѣтромъ. Какъ внѣшняя форма, такъ и внутреннее устройство плодовъ весьма разнообразны и доставляютъ важныя и характерныя признаки для классификаціи *M.* Напр., у упомянутаго *Fuligo varians* отдѣльные спорангии спаиваются и сливаются воедино, образуя одинъ крупный, иногда въ ладонъ величиною плодъ, съ виду похожій на пироги или лепешку, снаружи покрытый тонкой и хрупкой коркой бѣлаго или желтаго цвѣта, подъ которой лежитъ черный порошокъ споръ, перемѣшанный съ капилляціями. Такіе плоды называются *эталіями*. У *Tubulina* и въ трѣ-

дѣльныхъ, вертикально стоящихъ спорангіевъ, входящихъ въ составъ *эталія*. *Эталія* *Lycogala epidendron*, нѣрѣдко попадающеса даже на старыхъ деревянныхъ крышахъ и заборахъ, шаровидные, величиною съ горошину или орѣхъ, коричневаго или бурога цвѣта. У *Stemonitis fusca* спорангии сидятъ другъ возлѣ друга кучками, но не сливаются. Каждый спорангий (фиг. 2 *A*) сидитъ на ножкѣ-стебелькѣ, которая продолжается внутрь спорангія въ видѣ центрального стерженька (*Columella*); къ стерженьку прикрѣпляется сѣточка капилляціи, въ петляхъ

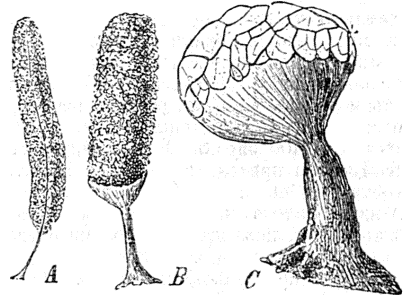

Фиг. 2. Зрѣлые, вскрышіеся спорангіи (плодовая тѣла или плоды) по удаленіи споръ. *A*—*Stemonitis fusca* (увел. 10). *B*—*Arcyria punicea* (увел. 12). *C*—*Cribraria rufa* (увел. 32).

которой залегаютъ темнофиолетовыя споры. Перидій у *Stemonitis* очень нѣжный и рано разрушается. У *Arcyria punicea* (фиг. 2 *B*) перидій округлыхъ спорангіевъ открывается широкимъ отверстіемъ, черезъ которое далеко высовывается сѣтъ капилляціи, увлекая за собою споры. У изящной *Cribraria rufa* (фиг. 2 *C*) для выхода споръ образуется въ верхней части перидія много отверстій, между которыми остаются сѣты перекладинъ. *Cribraria* встрѣчается общественно, группами, также какъ и изображенный на фиг. 3, расположенный на стебелькахъ мха *Leocarpus fragilis*. Сегаліопуха отличается отъ другихъ *M.* отсутствіемъ перидія; споры у нея сидятъ на поверхности плода на маленькихъ ножкахъ. Кромѣ нормальныхъ, вышеописанныхъ стадій развитія, въ жизни *M.* подмѣчаются еще особая *стадія примѣнля*, вызываемая неблагоприятными внѣшними условіями. Напримѣръ, при недостаткѣ влаги или пищи, миксамебы округляются, окружаются оболочкой и превращаются въ покоящіяся *микроцисты*, а пласмодіи—въ плотныя тѣльца, наз. *склероцилы*. Съ возвращеніемъ влаги и пищи изъ микроцисты снова выходятъ зооспоры, а склероции опять превращаются въ пласмодіи. Къ *M.* примыкаетъ группа *Асгасіеае*. У нихъ вокругъ споръ никогда не бываетъ оболочки-перидія; кромѣ того, они существенно отличаются отъ настоящихъ *M.* тѣмъ, что изъ споръ прямо выходятъ миксамебы, которыя передъ образованіемъ плода



Фиг. 3. *Leocarpus fragilis*. Спорангіи, сидящіе на вѣтвочкахъ мха.

только скучиваются, но не сливаются вполнѣ. Сюда относятся, между прочимъ, нѣжный бѣлый *Dictyosiphium muscoroides*—нѣрѣдкій обитатель лошадиного навоза, съ кучками споръ, величиною съ булавочную головку, сидящими на довольно длинныхъ стебелѣхъ. Родственная *M. Plasmodiophora Brassicae*— паразитируетъ въ корняхъ капусты и вызываетъ болѣзнь—капустную *иллу* (см. Капуста). Пласмодии ея, живущіе внутри клѣтокъ корней, превращаются въ массу мелкихъ, округлыхъ споринковъ, не имѣющихъ общаго перидія. Послѣ разрушенія корней капусты, споры попадаютъ въ землю, тамъ онѣ проростають, при чемъ изъ нихъ выходятъ маленькія зооспоры, которыя потомъ превращаются въ миксаебы. Миксаебы заползають въ другіе, здоровые корни капусты и такимъ образомъ болѣзнь распространяется отъ одного растения къ другому. Всего извѣстно до 400 видовъ *M.*; изъ этого числа на долю Европы приходится ок. 270. Нѣкоторые (*Lycogala epidendron*, *Phyosum cinereum* и др.) идутъ далеко на С—за полярный кругъ. Изъ тропиковъ пока извѣстно сравнительно немного (ок. 100 видовъ). Филогенетическія отношенія *M.* не установлены точно. Вѣроятно, они находятся въ близкомъ родствѣ съ такъ наз. *Monadina*, съ коими имѣютъ нѣсколько существенныхъ общихъ чертъ по строенію и исторіи развитія. Нѣкоторые авторы (Гоби, Цопфъ) соединяютъ ихъ поэтому вмѣстѣ въ группу *амебодинаксъ* организмовъ или *Мусеозоа* въ болѣе широкомъ смыслѣ. Средство *M.* съ грибами и другими растеніями во всякомъ случаѣ косвенное чрезъ общихъ, проще организованныхъ предковъ. Подробности и специальную литературу см. De Bary: «*Vergleichende Morphologie und Biologie der Pilze, Mycetozoen und Bacterien*» (1884); W. Zopf, «*Die Pilztiere oder Schleimpilze*» (1885); J. Schröter, «*Мухомycetes*», въ Engler и Prantl: «*Die natürlichen Pflanzenfamilien*» (вып. 36 и 76, 1888—92); Lister, «*Мусеозоа*» (1895).

#### Г. Наосозъ.

**Миксохитридиевые** (*Muxochytridieae Gobi*)—низшія спорывыя растенія, на вегетативной стадіи представляющіяся голыми комочками протоплазмы. Вѣроятно, являются связующимъ звеномъ между *Monadina* изъ группы *амебодинаксъ* организмовъ и *Chytridieae*—настоящими грибами (Гоби).

**Микстеки** (*Mixtecs*, произн. микстека)—древне-индѣйскій народъ, жившій къ 3 отъ запотеконъ, между горами и Тихимъ океаномъ. Священный городъ *M.* былъ *Ацутла*, какъ его называли мексиканцы, или *Цун-идеку*, какъ его звали *M.* Тамъ находился знаменитый пещерный храмъ. Родственные запотекамъ по хара. геру, языку и культурѣ, *M.* въ еще болѣе сильной степени поддались влиянію соседнихъ мексиканскихъ племенъ. Название микстеки—мексиканское и обозначаетъ «жителей облачной страны». Еще за 100 лѣтъ до прихода испанцевъ микстеки были подчинены ацтекамъ.

**Микстура**—смѣсь раствора какого-нибудь вещества съ тѣмъ или другимъ фармацевтическимъ препаратомъ, какъ-то: тинктурами, сиропами, настоями. Въ микстурахъ жид-

кости относятся другъ къ другу точно также, какъ въ растворахъ. Поэтому, именемъ *M.* обозначаютъ вообще всѣ предназначенныя для внутренняго употребленія жидкости, прописываемыя въ опредѣленныхъ количествахъ. Къ особымъ видамъ *M.* принадлежатъ элексиры (см.), лизунцы (XVII, 669). Взаблываемыя микстуры или *mixturae agitandae* представляютъ смѣсь водныхъ растворовъ съ нерастворимымъ порошкомъ. Именемъ *haustus* или *potio* называютъ такія *M.*, которыя не приходится дробить, а принимаются за одинъ разъ. Тѣ *M.*, которыя прописываются и принимаются въ маленькихъ количествахъ, носятъ названіе *guttae*, капель (XIV, 385) или *mixturae consentatae*. Наружныя средства, напр. полосканья, глазныя примочки, растворы для впрыскиваній, тоже могутъ быть прописываемы въ видѣ микстуръ.

**Микседема** (*muxoedema*, отъ *μυξα*—слизь и *οίδημα*—отекъ), слизистый отекъ—название болѣзни, одинъ изъ главныхъ симптомовъ которой заключается въ своеобразномъ отекомъ состояніи кожныхъ покрововъ. Этотъ отекъ обуславливается отложеніемъ слизистой ткани въ кожѣ и подкожной клѣтчаткѣ. Лицо, благодаря такому отеку, приобретаетъ сходство съ кретинизмомъ. Кромѣ этого наружнаго признака, *M.* свойственны еще другія существенныя явленія—общая слабость, упадокъ питанія, измѣненія въ психической сферѣ и проч. Болѣзнь развивается весьма медленно, исподволь, тянется годы и не угрожаетъ сама по себѣ жизни. Она сдѣлалась извѣстной врачамъ лишь лѣтъ 20 тому назадъ и наблюдается весьма рѣдко. Но она въ послѣднее время привлекла къ себѣ вниманіе многихъ изслѣдователей преимущественно въ виду представляемаго ею теоретическаго интереса. Дѣло въ томъ, что, повидимому, развитіе симптомовъ, свойственныхъ *M.*, стоитъ въ связи съ нарушеніемъ отпавленій щитовидной железы (*glandula thyreoidea*) и потому изученіе *M.* тѣсно связано съ разъясненіемъ функцій этого во многихъ отношеніяхъ еще загадочнаго органа. Между прочимъ, пораненіе щитовидной железой или впрыскиваніе добываемыхъ изъ нея препаратовъ составляетъ отличное лѣчебное средство противъ *M.*—Литература *M.* разбросана въ спеціальныхъ медицинскихъ журналахъ, преимущественно англійскихъ и нѣмецкихъ, начиная съ 1873 г. *П. Розенбахъ.*

**Микстерія**—см. Ябруру.

**Микула Селяниновичъ**—знаменитый бѣлыйнскій богатырь-крестыанинъ. Вариантъ имени—Викула—объясняется переходомъ губного носового *m* въ губной неносовой *v* въ олонцкомъ говорѣ. Гораздо разнообразнѣе отчество *M.*: Селяниновичъ, Селяниновичъ, Селяновичъ, Селяниновъ. Сѣлтелевичъ, Селягиновъ и Селягиновичъ. Изъ этихъ формъ болѣе право на архаичность принадлежатъ формѣ Селягиновичъ (Селягиновъ). Какъ не совсемъ понятная, она могла быть осмыслена въ Селяниновичъ; наоборотъ, изъ формы Селяниновичъ невозможно объяснить появленіе формы Селягиновичъ, со среднимъ звукомъ *г*. Формы Селягянъ и Селягиновичъ выводятся Вс. Миллеромъ изъ стариннаго слова *селга*,

встрѣчающагося уже въ XIV в. и обозначающаго нивы, запущенныя подъ траву и лѣсъ. Название *сельга* до сихъ поръ существуетъ въ Олонейской губ. Пахать поросшую лѣсомъ и травой *сельгу* было крайне трудно: приходило постоянно насканивать на коренья деревьевъ, хотя еще не слишкомъ глубокие—и дѣйствительно, изъ былинъ видно, что М. Селяниновичъ ораетъ не ниву, а сельгу, такъ какъ вывертывалъ сохою коренья. Въ былинахъ о встрѣчѣ Вольги съ М.—(Рыбниковъ, I, №№ 3 (=Гильфердингъ, № 73), 4 (=Гильферд., № 45) 5; II №№ 1 и 60; Гильфердингъ №№ 32, 55, 131, 195; ср. также №№ 95 и 255,—эта встрѣча, повидимому, составляла въ первоначальномъ планѣ лишь эпизодъ въ разсказѣ о походе богатыря Вольги Сеславича; но въ дошедшихъ до насъ былинахъ личность чуднаго силача-пахаря выступила такъ ярко на первый планъ, что со всѣмъ обездѣтила личность Вольги. Его похождение съ нѣкоторыми городами, ради которыхъ онъ собственно предпринимаетъ съ дружиной поѣздку изъ Кіева, обыкновенно скомкано въ нѣсколькихъ стихахъ, такъ что между началомъ былинъ, разсказывающимъ о рожденіи богатыря Вольги, знаменіяхъ природы, уходѣ звѣрей, птицъ, рыбъ, обученіи и наборѣ дружины храброй, и окончаніемъ ея оказывается несоответствіе. Начало заставляетъ слушателей ожидать необычайныхъ подвиговъ отъ Вольги, но эпизодъ—встрѣча съ М.—поглощаетъ весь интересъ, и былина кое-какъ сводитъ конецъ съ началомъ. Лучшій вариантъ былинъ (Трофима Рябинина, Рыбн. I № 3; Гильфердингъ № 73) можно найти во всякой христоматіи. М. въ своемъ роскошномъ нарядѣ представляется не мужикомъ-пахаремъ по профессіи, а скорѣе какимъ-нибудь царевичемъ или бояриномъ, взявшимся для виду за соху и разыгрывающимъ роль земледѣльца. Узнавъ отъ Вольги, что онъ ѣдетъ за лучшей данію, М. говоритъ, что и самъ недавно столкнулся съ мужиками Орѣховцами, когда ѣздилъ за солью, и называетъ ихъ разбойниками. Въ другихъ вариантахъ очень кратко говорится о помощи, оказанной М. Вольгѣ при полученіи дани съ непокорныхъ горожанъ, которые хотѣли погубить дружину Вольги, подлививъ мосты черезъ р. Волховъ (или Смородину). М. Селяниновичъ встрѣчается также въ одной побывальщинѣ, записанной Рыбниковымъ (т. I, стр. 39, примѣчаніе). Здѣсь Святогоръ не можетъ догнать на конѣ пѣшаго путника и затѣмъ поднять носимой имъ сумку. Въ сумкѣ оказалась тяга земная, а путникъ называетъ себя М. Селяниновичемъ. На вопросъ Святогора, какъ ему узнать судьбину Божію, М. посылаетъ его къ Сиверскимъ горамъ, гдѣ Святогоръ находитъ свою суженую. Мнѣнія изслѣдователей русскаго эпоса (Ореста Миллера, Буслаева, Александра Веселовскаго) о личности М. Селяниновича изложены въ ст. Богатыря (IV, 150). Новѣйшіе изслѣдователи предполагаютъ, что фабула былинъ могла быть бродячимъ сюжетомъ, занесеннымъ въ нашъ эпосъ извнѣ. Непосредственный источникъ былинъ до сихъ поръ не удалось открыть, хотя въ

параллельхъ чудесному пахарю, встрѣчаемому царемъ, нѣтъ недостатка въ сказаніяхъ европейскихъ и восточныхъ. Такъ, академикъ Веселовскій сравнивалъ М. Селяниновича съ византійскимъ императоромъ Гугономъ, котораго встрѣчаетъ пахущимъ Карлъ Великій въ западно-европейскомъ сказаніи о хожденіи Карла Великаго въ Іерусалимъ и Константинополь. Всев. Миллеръ указалъ личность сходную съ М. Селяниновичемъ въ восточныхъ сказаніяхъ объ Александрѣ Македонскомъ (Искандерѣ), обработанныхъ въ поэмѣ персидскаго поэта Низами (см. «Матеріалы для исторіи былинныхъ сюжетовъ». IX. Къ былинѣ о М. Селяниновичѣ. «Этнографическое Обзоріе», 1892, кн. XIII—XIV, стр. 120—126). Большихъ результатовъ достигло изученіе бытовой стороны былинъ, обнаружившее ея сѣверо-русское (вѣроятно—новгородское) происхожденіе. Къ бытовымъ чертамъ относятся: 1) картина сѣверной пахоты въ губерніяхъ Новгородской, Псковской, Олонейской и друг., гдѣ пашни иногда сплошь усѣяны валунами, то мелкими, о которые постоянно почеркываютъ о меники сохи, то крупными, которые приходятся отгибать при пахань (ср. описаніе пахоты М. Селяниновича); 2) употребленіе сохи, а не плуга; 3) сѣяне ржи, а не пшеницы; 4) ѣзда М. Селяниновича за солью, объясняемая новгородскими бытовыми условіями; 5) столкновеніе его съ Орѣховцами иногда изъ-за соли: Орѣховецъ—древнее названіе нынѣшняго Шлиссельбурга на Невѣ, гдѣ новгородцамъ приходилось покупать привозную соль; 6) упоминаніе р. Волхова въ одномъ вариантѣ (Рыбниковъ, I, стр. 24); 7) быть можетъ, выше разобранное отчество М. отъ слова *сельга*; 8) смѣшеніе между разсматриваемой былинной и другими несомнѣнно новгородскими (такъ Вольга имѣетъ отчество Вуслаевичъ [Гильфердингъ, № 91]; Садко сводится съ Вольгой и М. [Гильфердингъ, № 2]); 9) наконецъ, личность М. Селяниновича извѣстна исключительно въ олонейскомъ былинномъ репертуарѣ, и нѣтъ ни одной былины о немъ, записанной въ другихъ частяхъ Россіи. Время сложенія дошедшей до насъ редакціи былинъ, выводимой изъ сопоставленія вариантовъ, не можетъ быть слишкомъ отдаленное. Хронологической датой могутъ служить серебряныя *гроши*, на которые М. покупаетъ соль—указаніе на эпоху не ранѣе начала XV в., когда у новгородцевъ на мѣсто кунной старой системы пошли въ ходъ иноземныя деньги: артинги, лобки и *гроши* литовскіе. Кромѣ литей, указанной въ статьѣ Богатыря (IV, 150), ср. Квашинь-Самаринъ (въ журн. «Вѣсѣда» 1871, № 4, стр. 96); Ал. Веселовскій (въ «Ж. М. Н. Пр.» 1884, февр., стр. 364 и 1888, май, стр. 76); М. Халанскій (въ «Русс. Филологическомъ Вѣстникѣ» 1881, № 4, стр. 270); Всев. Миллеръ, «Къ былинамъ о Вольгѣ и М.» (въ «Ж. М. Н. Пр.» 1894, ноябрь).

Вс. М.

**Микулино-Городище** — с. Тверской губ., Старицкаго у., 40 вер. отъ у. города на р. Шошѣ. Въ XIV и XV ст. городъ; съ 1398 г. имѣло своихъ удѣльныхъ князей. Остатки укрѣпленій, церковь XIV в. Нынѣ торговый центръ. 129 двор., 795 жителей.

**Микулинские**—княжеский род, отрасль князей тверских, происходящая от вел. кн. Михаила Александровича Тверского († 1399). Его младший сын Федоръ былъ удѣльнымъ княземъ М. Его потомство пресѣлось въ 1525 г.

**Микулинскій - Шунцовъ** (Семень Ивановичъ, † 1562)—князь, бояринъ и воевода. Около 1537 г. разбилъ вмѣстѣ съ кн. Гатевымъ, на берегу р. Прони, азовскихъ и крымскихъ татаръ. Во время перваго похода Иоанна IV на Казань онъ разбилъ на голову Сафу-Гирея; въ 1551 г. находился при основаніи Свяжска; въ слѣдующемъ году, по низведеніи съ престола Шигъ-Алея, назначенъ правителемъ Казани, куда и направился изъ Свяжска съ небольшою ратью, но, не доходя до города, узналъ о возмущеніи въ немъ, и затѣмъ участвовалъ въ осадѣ и взятіи города. Участвовалъ также въ ливонской войнѣ 1558—59 гг.

**Микулинцы** (польск. Mikulince)—гор. въ Галиціи, въ Тарнопольскомъ окр., на правомъ бер. р. Серета; болѣе 4000 жит., изъ которыхъ около половины русскихъ. Замокъ, сѣрный источникъ, суконная фабр., самый большой въ Галиціи водочный заводъ, пивоваренный, кирпичный и извѣсте-обжигательный зав. Торговля скотомъ, сукномъ, водкою, медомъ и коноплею съ Моравіей, Молдавией и Валахией. Въ 1674 г. турки, осадивъ замокъ, принудили гарнизонъ его сдать, но нарушили заключенное условіе и перебили часть гарнизона и жителей, а остальныхъ обратили въ неволю. Ср. Микулинъ.

**Микулинъ**—имя древняго русскаго города, въ предѣлахъ древней Перемышльской земли, гдѣ и теперь находится г. Микулинцы (см.). Упоминается впервые въ поученіи Мономаха. Извѣстіе дѣтописи (подъ 1144 г.), что М. во время воцара Всеволода Ольговича съ Володиміромъ Галицкимъ были занять союзникомъ Всеволода, Изяславомъ, подало поводъ Зубрицкому искать его на р. Згарѣ, Бужскаго бассейна, и считать галицкимъ городомъ, что едва ли основательно. В. Р.—с.

**Микулинъ** (городокъ)—мст. Могилевской губ., Оршанскаго у. Дворовъ 73, жит. 605, православная церковь, 3 еврейскихъ молитвенныхъ школы, народное училище. Въ XIV в. показывался въ числѣ литовскихъ городовъ. Сохранились остатки древнихъ укрѣпленій.

**Микулинны**—дворянскіе роды. Одинъ изъ нихъ восходитъ къ началу XVII в. и внесенъ въ VI ч. род. кн. Калужской губ. (Гербовникъ, VII, 140). Есть еще четыре рода М., восходящихъ къ второй половинѣ XVII в., и 10 родовъ М. позднѣйшаго происхожденія.

**Микуличевская операція**—см. Стопа и Владиміровъ, Вл. Дм. (VI, 629).

**Микуличчи**—с. Киевской губ. и у., въ XV в. было отдано кievскимъ княземъ Александромъ Васильевичемъ Михаилу Половцу; позже было митрополичьимъ имѣніемъ. Около села курганы. Жителей 1262, дворовъ 189.

**Микуличь**—литературное имя талантливейшей писательницы Лидіи Ивановны Веселит-

ской. Род. въ 1857 г. въ состоятельной южнорусской дворянской семьѣ, гердеговинскаго происхожденія. Училась въ Павловскомъ институтѣ и на педагогическихъ курсахъ, была недолго замужемъ за стрѣлковымъ офицеромъ. Въ печати выступила нѣсколькими сказками въ «Семейныхъ вечерахъ», «Семьѣ и Школѣ», «Дѣтскомъ Читеніи» и повѣстью «Мимочка-Невѣста» (въ «Вѣст. Европы» 1883, № 9), которая прошла незамѣченной. Появившееся восемь лѣтъ спустя продолженіе повѣсти—«Мимочка на водахъ» («Вѣст. Европы», 1891, № 2 и 3),—обратило на себя всеобщее вниманіе и создало автору репутацію одной изъ наиболее талантливыхъ современныхъ писательницъ. Обѣ повѣсти (отд. изд. СПб. 1892 г., подъ заг. «Мимочка») переведены на нѣмец., франц., англ., польскій, шведскій и датскій (П. Г. Ганзеномъ) яз. Менѣе понравилась третья часть трилогіи о Мимочкѣ—«Мимочка отравилась» («Вѣст. Европы» 1893, № 9 и 10), хотя и она написана съ присущимъ автору тонкимъ юморомъ и полна мѣткихъ наблюденій надъ свѣтской жизнью (особенно хороша мамаша Мимочки). Въ лицѣ героини всѣхъ трехъ повѣстей—хорошенькой Мимочки, М. создала чрезвычайно жизненный типъ дѣвушки и женщины того слоя свѣтскаго общества, который стоитъ на рубежѣ между истинно-великосвѣтскимъ обществомъ—богатымъ, знатнымъ, не знающимъ препятствій въ исполненіи своихъ прихотей и желаній—и людьми, которымъ трудно достается желаніе стать на одну доску съ привилегированными баловнями судьбы. Сама Мимочка тоже существо промежуточное, не злое и не доброе, а живущее, по опредѣленію автора, просто «такъ» и органически неспособное чувствовать что-нибудь ярко и самостоятельно. Подвернулся ловкій и красивый гвардеецъ—она въ него слегка влюбилась, охотно стала его невѣстой; разстроилась свадьба—она съ такою-же легкостью утѣшилась, а когда подвернулась другая «партія», въ лицѣ стараго и безобразнаго генерала Спиридона Ивановича, она была вполнѣ счастлива отъ перспективы жить богато и беззаботно. Нѣсколько лѣтъ она была вѣрна своему мужу, но проснулись инстинкты—и Мимочка провела курортный романъ съ опытностью записной кокетки, чѣмъ она отнюдь не была, и спрятала всѣ концы въ воду не только наружу, но и внутренно: когда Мимочка вернулась домой, отъ романа осталось въ душѣ только пріятное, но отдаленное воспоминаніе. Третій эпизодъ—«Мимочка отравилась» нарушаетъ цѣльность типа: хотя траги-комедія и разыгрывается въ тотъ критическій для женщины возрастъ, когда и въ Мимочкахъ просыпается стремленіе къ яркому и необыденному, но все-таки въ любви ея къ французу, гувернеру ея сына, мало правдоподобія. Этотъ строгій республиканецъ—человѣкъ совсѣмъ не тѣхъ качествъ, которыми прельщаются Мимочки. Еще меньше правдоподобія въ томъ, что Мимочка въ своемъ *dépit amoureux* отравилась, и хорошо только то, что отравилась она лишь «такъ», не настоящимъ образомъ, и осталась жива. Въ «Сѣв. Вѣст.» 1894 г. (№ 1—4) М. помѣстила боль-

шую повѣсть «Зарницы». Повѣсть не даетъ законченныхъ типовъ и совершенно ненужнымъ образомъ растягута разными эпизодами изъ путешествія по Европѣ, но начало ея превосходно: картины южно-русской природы, повѣдка дѣвушекъ къ тетѣ и ихъ разговоры о будущемъ написаны съ мягкостью и изящной артистичностью. С. В.

**Микучуцкй** (Станиславъ Павловичъ, 1835—1890)—филологъ, родомъ литвинъ, крестьянскаго происхожденія. Въ 50-хъ годахъ былъ командированъ отъ Имп. акд. наукъ въ Литву, и результатомъ этой поѣздки явились «Отчеты о путешествіи» (4 отчета), напечатанные въ «Извѣстіяхъ Имп. Акад. Наукъ» 1853—1854 гг. и доставившіе М. отъ москов. унив. степень доктора сравнительнаго языковѣднія. Позднѣе онъ былъ доцентомъ варшав. унив. по кафедрѣ сравнительнаго языковѣднія. Насколько плѣны изслѣдованія М. въ области литовскаго языка, настолько мало имѣютъ научнаго значенія его выводы и догадки въ области другихъ языковъ. Это объясняется тѣмъ, что М. не получилъ серьезно-научной подготовки. Кромѣ вышеупомянутыхъ «Отчетовъ», М. написалъ «Наблюденія и замѣчанія о лѣто-славянскомъ языкѣ, сравнительно съ прочими арийскими языками» («Записки Имп. Рус. Географ. Общ. по отд. Этнографіи», т. I); «Материалы для корневонаго и объяснительнаго словаря русскаго языка и всѣхъ славянскихъ нарѣчій» («Варшавскія Унив. Извѣстія», 1880 г.); «Остатки языка полабскихъ славянъ» («Записки Имп. Рус. Геогр. Общ.» т. IV и «Варшавскія Унив. Извѣстія» за 1873 г.); «Филологическія наблюденія, замѣтки и выводы по сравнительному языковѣднію» («Филологическія Записки», 1869—1871 гг.); «Наблюденія и выводы по сравнительному арийскому языковѣднію» («Варшавскія Унив. Изв.» 1872 и 1874 гг.); «Материалы для сако-арійскаго корнеслова» (ib., 1875 г.); «Сравненіе корней и словъ кельтскихъ со славянскими» (ib. 1876); «Историко-лингвистическія замѣтки» (ib. 1885, 1888); «Начальныя приставки» (ib. 1871); «Филологическія наблюденія» («Прибавленіе къ Извѣст. II отдѣл. Имп. Акад. Наукъ» т. I, вып. 7). Въ «Виденскомъ Вѣстникѣ» 1860 г. М. помѣстилъ нѣсколько мелкихъ статей о литовскихъ именахъ и названіяхъ, между прочимъ въ № 37 напечатана статья «Колыда», въ которой М. опровергаетъ мнѣніе, что Колыда—древне-славянское божество. Ср. «Этнографич. Обзорніе» кн. VII, 1890; «Живая Старина» кн. I; «Варш. Вѣстникъ» 1190 г., № 188.

А. Г. К.

**Микучуцкй** *Малая*—дер. Самарской губ., Бугуруслаискаго у., при р. Чембулаткѣ. Дворовъ 69, жителей 462. Въ 300 сажень небольшое озеро, въ илѣ котораго значительное количество сѣрной печени. Мѣстные жители употребляютъ эту воду для излеченія сыпей.

**Микучуцкй** (Троицкое)—с., тамъ же. Жит. 1622, дворовъ 281. Около М. на 3 в. разбросаны сѣрные ключи. Школа.

**Микшевичъ** (Юлій Антоновичъ, 1825—1878)—политико-экономъ, получилъ образованіе въ дерптскомъ университетѣ, въ 1852 г.

написалъ диссертацию pro venia legendi: «Der Thee, hauptsächlich als Handels- und Consumptions-Artikel». Въ томъ-же году М. напечаталъ магистерскую диссертацию: «Ueber das leitende Prinzip der Wirthschaftslehre» и черезъ три года докторскую: «Ueber das Verhältniss der Consumption zur Production», въ которой всесторонне разсмотрѣлъ вопросъ о торгово-промышленныхъ кризисахъ. Занявъ (въ 1857 г.) кафедру въ казанскомъ унив., М. началъ заниматься вопросами прикладнаго, практическаго характера и помѣстилъ въ «Русскомъ Вѣстн.» статью: «Продажа государственныхъ имуществъ, какъ одно изъ средствъ для удовлетворенія современнымъ финансовымъ потребностямъ Россіи» и «О новой основѣ довѣрія», представляющую собой не чуждый ироніи разборъ повзвизшихся въ то время «Трудовъ комиссіи для устройства земскихъ банковъ». М. принималъ дѣятельное участіе въ трудахъ казанскаго «Экономическаго Общества», организовалъ общество покровительства животнымъ и выработалъ проектъ сберегательной кассы для служащихъ.

**Мивъшняцъ** (Михаилъ Осиповичъ)—живописецъ, рисовальщикъ и соорудитель скульптурныхъ монументовъ. Род. въ 1836 г. въ г. Рославнѣ, Смоленской губ. Десяти лѣтъ отъ роду началъ учиться живописи у одного мѣстнаго живописца, работая у котораго посѣщалъ классы уѣзднаго учителя. По окончаніи курса въ этомъ заведеніи, юношѣ удалось, въ 1852 г., попасть въ ученики имп. акд. художествъ. Здѣсь, избравъ спеціальностью баталическую живопись, онъ изучалъ ее подъ руководствомъ Б. Вилленвалде и получилъ въ 1858 г. большую золотую медаль за картину: «Въздѣл. гр. Тилли въ Магдебургъ, въ 1636 г.». Молодой художникъ не воспользовался правомъ поѣздки въ чужіе края, такъ какъ въ то время произошла рѣзкая перемѣна въ направленіи его дѣятельности. Въ 1859 г. объявленъ конкурсъ на сочиненіе проектовъ памятника, предположеннаго къ постановкѣ въ Новгородѣ по случаю тысячелѣтія Россіи; М. принялъ участіе въ этомъ состязаніи, и представленный имъ проектъ, признанный лучшимъ изъ всѣхъ, былъ принятъ къ исполненію. Ему пришлось изучать скульптурную технику, дабы руководить работами спеціалистовъ, приглашенныхъ имъ для осуществленія его проекта, и самому участвовать въ ихъ работахъ. Памятникъ тысячелѣтію Россіи создалъ М. репутацію выдающаго русскаго ваятеля. Со времени его открытія, художникъ, почти совершенно отказавшись отъ живописи, участвовалъ съ большимъ успѣхомъ во всѣхъ конкурсахъ по монументальной скульптурѣ, объявленныхъ не только въ Россіи, но и во многихъ иностранныхъ. Такимъ образомъ имъ сочинены проекты памятниковъ имп. Екатерины II, въ СПб., доставившіи ему, въ 1869 г., званіе академика, португальскаго короля Педро IV, для Лиссабона, адм. Грейга—для Николаева, сербскаго кн. Михаила Обреновича, побѣдама черноморскаго флота и матросу Шевченкѣ—для Николаева, адмираловъ Нахимова и Истомина—для Севастополя, Богдана Хмѣльницкаго—для

Кіева, имп. Александра II — для Ростова-на-Дону, Ермака—для Новочеркасска, имп. Екатерины II—для Екатеринодара, Минина—для Нижнего-Новгорода и мн. др. Кроме того, М. изготовил массивныя, украшенныя скульптурою двери усыпальницы кн. Пожарскаго, въ Суздаль, и занимался, по заказамъ морского вѣдомства, исполненіемъ фигуръ для носовыхъ частей различныхъ судовъ. Онъ пользовался также извѣстностью, какъ иллюстраторъ литературныхъ произведеній и, въ молодости, какъ остроумный каррикатуристъ. Изъ его многочисленныхъ рисунковъ, воспроизведенія которыхъ появлялись въ различныхъ периодическихъ изданіяхъ и отчасти отдѣльными листами, особенно удачными слѣдуетъ признать иллюстраціи къ «Вію» Гоголя и къ «Кюбзарю» Т. Шевченка (въ 1896 г. 3 вып., СПб.). Въ концѣ 70-хъ гг. онъ издавалъ, сперва въ компаніи съ Пероговиловымъ, а потомъ одинъ, иллюстрированный журналъ «Пчела», въ которомъ, равно какъ и позже, въ другихъ изданіяхъ, появились вѣсколко написанныхъ имъ художественныхъ статей и воспоминаній. Ум. въ СПб. 19 янв. 1896 г. Скульптурныя композиціи М. свидѣтельствуютъ о живости и находчивости его фантазіи, о пониманіи имъ условий живости и вообще о значительности его дарованія, но онъ грѣшитъ излишней погоней за эффектною, недостаткомъ стройной гармоніи между частями и отсутствіемъ простоты и благороднаго величія, необходимыхъ въ каждомъ монументальномъ произведеніи. Въ своихъ иллюстраціяхъ М. является оригинальнымъ, весьма изобрѣтательнымъ художникомъ, бойко влавающимъ кистью, перомъ и карандашомъ, но не особенно сильнымъ въ рисункѣ и жертвующимъ правдою для достиженія желаннаго эффекта.

А. С.—с.

**Миладиновы** (братья Димитрій и Константинъ) — мученики болгарскаго народнаго дѣла, родомъ изъ Македоніи. Старшій братъ, Димитрій, былъ учителемъ близъ Солуны. Населеніе здѣсь было исключительно славянское, но находившееся подъ сильнымъ греческимъ вліяніемъ. Благодаря стараніямъ М. оно получило славянскую литургію. Это оздобило полянскаго епископа, яраго фанариота Мелетія; по его провскамъ М. былъ, какъ политическій агитаторъ, арестованъ и брошенъ въ константинопольскую тюрьму. Тамъ временемъ младшій братъ, Константинъ М., доканчивалъ образованіе въ московскомъ унив., вмѣстѣ съ другими будущими дѣятелями болгарскаго возрожденія. Въ моментъ арестованія брата онъ находился въ Загребѣ, гдѣ, при поддержкѣ епископа Штроссмайера, оканчивалъ печатаніе собранныхъ, совместно съ братомъ, въ различныхъ мѣстностяхъ Македоніи болгарскихъ пѣсенъ. Онъ немедленно отправился въ Константинополь, гдѣ ему разрѣшилъ посѣтить брата въ тюрьмѣ, но уже и самого оттуда не выпустили. Штроссмайеръ вступился, но хлопоты его были безуспѣшны. Фанариоты убѣдили турецкихъ сановниковъ, что М.—агентъ русскаго правительства и затѣваютъ возстаніе. Когда освобожденія братьевъ М. потребовало русское правительство, Порто отдала приказаніе освободить ихъ, но это при-

казаніе пришло слишкомъ поздно: братья-мученики умерли въ константинопольской тюрьмѣ, отравленные фанариотами въ ноябрѣ 1861 г. Лучшій и самый полный по тому времени сборникъ болгарскихъ пѣсенъ братьевъ М. не утратилъ своего значенія и теперь. Онъ вышелъ въ Загребѣ въ 1861 г. подъ заглавіемъ: «Български народни пѣсни, собрани одъ братья Миладиновци, Димитрія и Константина» (нов. изд. 1891). Ср. В. Чолаковъ, «Гужан глас једнога Бугарина» (въ хорватскомъ «Pozor», 1862); Иречекъ, «Исторія Болгаръ»; газета «День» (1862, №№ 21, 22, 46, 48).

Ир. II.

**Мила и Фонтанальс** (донъ Мануэль Milá y Fontanals)—испанскій историкъ литературы (1818—84), проф. барселонскаго унив. Изъ его трудовъ наиболее замѣч.: «Romancillo Catalan» (Барселонъ, 1843; Мадридъ, 1882)—сборникъ каталонскихъ романсовъ, пѣсенъ и сказокъ, съ прекрасными замѣтками о народной поэзіи; затѣмъ «De los trovadores en España» (Барселонъ, 1861), «De la poesia heroico-popular castelana» (Барселонъ, 1873) и «Principios de literatura general y española» (Барселонъ, 1874).

**Миланези** (Газзано Milanesi)—итальянскій ученый, род. въ 1813 г. Съ 1856 г. состоитъ при государственномъ архивѣ во Флоренціи. Обнародованіемъ многихъ документовъ изъ архивовъ Сіены и Флоренціи М. оказалъ большія услуги исторіи искусствъ и сдѣлалъ извѣстными обстоятельства жизни многихъ итал. художниковъ. Онъ напечат.: «Documeti per la storia dell' arte senese» (3 т., Сіена, 1854—56), «Scritti varii sull' arte toscana» (т. же, 1873), «Lettere di Michel-angelo Buonarroti etc.» (Флор., 1875). М. издалъ: «Storia fiorentina» Варки (1858), «Comento alla Commedia di Dante» Боккаччо (2 т., 1863) и вмѣстѣ съ своимъ братомъ, Карломъ М.: «Tratato della pittura» Ченнини. Принявъ существенное участіе въ Лемоньеровскомъ изданіи Вазари, онъ въ 1878—82 гг. предпринялъ новое изданіе Вазари, основанное на множествѣ новыхъ документовъ и снабженное отличными комментаріями.

**Миланка** (Боково, Аннополь) — мст. Ананьевскаго у., Херсонской губ., при урочищѣ Миланкѣ. Дворовъ 116, жит. 910. Црк., еврейск. молитвенный домъ.

**Миланъ** (итал. Milano, лат. Mediolanum нѣм. Mailand)—г. въ итал. области Ломбардіи (XVII, 929), на высотѣ 123 м. н. ур. м., въ плодородной долинѣ, по берегамъ рч. Олона (впадающей однимъ устьемъ въ Ламбро, другимъ непосредственно въ По) и на трехъ каналахъ, соединяющихъ его съ Аддой и Тичино. Здоровый климатъ, хотя зимой бываетъ очень холодно, а лѣтомъ—жарко; 18 дней снѣжныхъ. Число жителей М. возросло съ 134000 въ 1800 г. и 261000 въ 1861 г. до 426500 (1893), изъ которыхъ  $\frac{2}{3}$  живутъ въ старомъ городѣ, въ предѣлахъ городской стѣны, а около  $\frac{1}{3}$ —въ предмѣстьяхъ, расположенныхъ за стѣною и въ 1873 г. включенныхъ въ составъ города. Узкія, кривыя улицы; только болѣе новыя предмѣстья выстроены по правильному



плану. Изъ 14 воротъ особенно замѣчательна арка Мира (del Pace, Senpioue) въ честь Наполеона, изъ бѣлаго мрамора, по образцу римскихъ триумфальныхъ арокъ, съ многочисленными скульптурными украшениями; хороши также Порты Венеція и Порты Тичинезе. Въ М. издавна процвѣтали науки, литература и искусства; онъ былъ родиной или мѣстомъ жительства многихъ замѣчательныхъ художниковъ, скульпторовъ, поэтовъ и ученыхъ; въ немъ провелъ значительную часть своей жизни (1487—1499) Леонардо да Винчи, подъ влияниемъ котораго въ М. развилась такъ называемая миланская или ломбардская школа живописи, представителями которой были Луини, Болфагио, Гауденцио, Феррари, Оджионо; въ М. жилъ знаменитый криминалистъ Беккариа, въ новѣйшее время — Монти и Манцони. М. весьма богатъ разнообразными произведениями искусствъ, а также древностями; изъ его архитектурныхъ памятниковъ особенной славой пользуется громадный кафедральный соборъ, вмѣщающій до 40000 чел., послѣ церкви св. Петра въ Римѣ и севильскаго собора—самая большая церковь въ мѣрѣ; начатый при Галеаццо Висконти въ 1386 г., онъ оконченъ въ 1505 г. при Наполеонѣ I. Онъ выстроенъ въ готическомъ стилѣ, чистота котораго, впрочемъ, нарушается окнами и дверями передняго фасада, исполненными въ романскомъ стилѣ; значительная часть его сложена изъ большихъ кусковъ бѣлаго мрамора; снаружи онъ украшенъ 2 тыс. статуй. Гораздо древнѣе при. св. Амвросія, построенная имъ самимъ въ IV в. изъ развалинъ храма Бахуса, но перестроенная въ XII в.: въ ней короновались лангобардские короли и германские императоры знаменитою желѣзною короною, понинѣ хранящеюся въ Монцѣ (близъ М.). Къ числу древнихъ церквей принадлежатъ также храмы св. Лоренцо (построена въ XVI в.), св. Маврикія (XVI в.) и Санга-Марія дельа Грація, XV в., съ огромнымъ куполомъ и «Тайной Вечерей» — фреской Леонардо да Винчи. Много древнихъ свѣтскихъ зданій и великолѣпныхъ новыхъ дворцовъ; замѣчательнымъ образомъ древности служатъ античный портикъ, состоящій изъ 16 коринскихъ колоннъ и находящійся рядомъ съ церковью св. Лоренцо. Изъ дворцовъ замѣчательна Врера, выстроенная въ XV в., прежде — іезуитская коллегія, нынѣ—Palazzo di scienze, lettere ed arti; здѣсь помѣщаются публичная бібліотека, музей (замѣчательная коллекція монетъ), обсерваторія, картинная и скульптурная галерея. Знаменитая амвросіанская бібліотека, основанная въ XVII в. кардиналомъ Федерико Борромео, съ 160000 тт. Прекрасный садъ Giardini pubblici, съ зоологическимъ садомъ; кладбище (Самро Санто), съ прекрасными мраморными памятниками. Галерея (пассажъ) Виктора-Эммануила на Соборной площади; королевскій дворецъ, выстроенный на мѣстѣ прежняго замка Висконти. Памятники павшимъ при Ментая, Кавуру, Манцони, Леонардо да Винчи. Всего болѣе М. привлекаетъ иностранцевъ своими художественными коллекціями (самая замѣчательная изъ нихъ — картинная галерея въ

Брерѣ, съ картинами Леонардо да Винчи, Рафаэля, Луини и другихъ художниковъ, преимущественно ломбардской и венеціанской школы) и своими театрами (12; главный — della Scala). Миланъ — важный торговый и промышленный городъ, центръ ломбардской торговли шелкомъ-сырцемъ; торговля хлопчатобумажными тканями, рисомъ, зерновымъ хлѣбомъ и сыромъ; средоточіе внутренней торговли и банковаго дѣла во всей Италіи. Въ М. выдѣлываются бархаты, ленты, шелковыя ткани, позументы, золотыя, серебряныя и бронзовыя вещи, бумага, фарфоръ, фаянсъ. Типографія, книжная торговля. Многія мануфактуры вне города имѣютъ въ М. склады. Кошки, телефоны, электрическое освѣщеніе дѣлаютъ М. преимущественно передъ другими итал. городами современно-европейскимъ. Множество учреждений для поддержанія и развитія промышленности и торговли. Большая больница (Ospedale maggiore), колоссальное зданіе съ красивымъ фасадомъ; еще два госпиталя, институты для глухонѣмыхъ, слѣпыхъ, больница для умалишенныхъ, два сиротскіе дома, большая богадѣльня. Высшая учебная заведенія: научно-литературная акад., институтъ, школы земледѣльческой, ветеринарной, акушерской, технической, королевскій ломбардскій институтъ для наукъ и искусствъ, академія художествъ, консерваторія, агенеумъ. Нѣсколько ученыхъ обществъ; театральныя агентуры для итальянскихъ и прочихъ театровъ; много музыкальныхъ магазиновъ.

*Исторія.* М. основанъ, по преданію, Белловозомъ, мнѣющимся царемъ гальскимъ, перешедшимъ черезъ Альпы при Тарквиніи Прискѣ. Во времена римской республики онъ былъ главнымъ городомъ галловъ-инсубровъ (XIII, 248); въ 222 году до Р. Хр. былъ взятъ Сципиономъ, благодаря чему въ Трансальпанская Галлія пошла въ руки римлянъ. Скоро М. сталъ однимъ изъ главныхъ городовъ Верхней Италіи, а въ императорское время былъ однимъ изъ центровъ римскаго просвѣщенія. Въ 253 г. по Р. Хр. императоръ Галліанъ разбилъ здѣсь 300 тысячное войско аллемановъ; въ 268 г. онъ былъ убитъ при осадѣ этого города, занятаго его соперникомъ Авреломъ. Въ III и IV вв. М. нѣсколько разъ былъ императорскою резиденціей; въ это время онъ превзошелъ Римъ числомъ жителей и богатствомъ. Въ 374—397 гг. архіепископомъ М. былъ св. Амвросій, ведшій борьбу съ арианами; при немъ въ М. было нѣсколько церковныхъ соборовъ, и съ его времени М. сталъ однимъ изъ главныхъ центровъ православія. Въ 452 г. М. былъ разграбленъ Атилою, въ 476 г. — герулами, въ 490 г. — Теодорихомъ Великимъ; въ 539 г. онъ подвергся новому разграбленію, за отпаденіе отъ готовъ. 30 лѣтъ спустя онъ былъ осажденъ и взятъ лангобардскимъ королемъ Альбиномъ. Когда лангобарды утвердились въ Сѣв. Италіи и основали свою столицу въ сосѣдней Павіи, М. сдѣлался центромъ политической и въ особенности религіозной оппозиціи: его архіепископы сохраняли строгое правословіе, между тѣмъ какъ лангобарды были арианами. Въ 774 г. М. попалъ въ руки Карла Великаго. Въ 962 г. имъ

овладѣлъ Оттонъ I. М., въ которомъ господствовали гвельфы, стоялъ во главѣ «ломбардскаго союза городовъ» (XVII, 929) и велъ упорную борьбу съ германскими императорами, которымъ именно его оппозиція давала по преимуществу предлоги и поводы для походовъ на Италію, но разъ приводившихъ къ взятію и разрушенію М.; самымъ ужаснымъ изъ нихъ былъ погромъ 1162 г., когда были сожжены даже церкви. Это не помѣшало М. быстро оправиться, а послѣ битвы при Леньно (1176) и констанцскаго мира (1183) для него наступилъ даже періодъ особеннаго благосостоянія. До тѣхъ поръ М. славился по преимуществу изготовленіемъ оружія; теперь въ немъ возникла шелковая промышленность, а нѣсколько позднѣе (XIII в.) въ его окрестностяхъ были произведены ирригаціонныя работы, значительно поднявшія земледѣліе и садоводство страны. Послѣ распаденія ломбардскаго союза городовъ М. былъ центромъ одной изъ сѣверо-итальянскихъ городскихъ конфедерацій. Управление М. въ эту эпоху состояло изъ: 1) consiglio grande, къ которому сперва принадлежали всѣ собственники; позднѣе число его членовъ было ограничено 2000, 1200 и наконецъ 800 чел. 2) Sredenza—избранный consiglio grande комитетъ, въ вѣдѣніи котораго были дѣла, подлежащія сохраненію въ тайнѣ. 3) Консулы—избирательная исполнительная власть. Реформа муниципальнаго устройства, къ которой стремилась масса народа, встрѣчала противодѣйствіе въ аристократической партіи гибеллиновъ, которая была недостаточно многочисленна, чтобы захватить власть, но достаточна сильна, чтобы тормозить дѣятельность гвельфовъ. Въ 1237 г., послѣ несчастной для миланцевъ битвы при Кортенуово, народъ избралъ подестой Пагано делья Торре, члена семьи, стоявшей во главѣ гвельфской партіи; онъ успѣлъ спасти остатки миланской армии. Въ виду финансовой нужды онъ ввелъ новый налогъ на имущество, cotasta, падавшій тяжелѣе на богатыхъ, чѣмъ на бѣдныхъ; эта демократическая мѣра озлобила противъ него богатыхъ, но разъ производившихъ въ М. возстанія; тѣмъ не менѣе власть оставалась нѣкоторое время въ рукахъ семьи делья Торре, члены которой систематически избирались сначала подестами, потомъ сеньорами; такой титулъ въ Италіи впервые носилъ Мартинио делья Торре, племянникъ Пагано. Въ 1277 г. послѣдній членъ этой династіи былъ разбитъ въ битвѣ при Де-зю Оттономъ Висконти, представителемъ враждебной семьи, издавна принадлежавшей къ партіи гибеллиновъ. Побѣдителю удалось основать династію, и правленіе въ М. приняло характеръ болѣе аристократическій (см. Висконти, VI, 551, а также Ломбардія, XVII, 930). Эта династія стремилась, съ весьма значительнымъ успѣхомъ, расширить свои владѣнія внѣ предѣловъ М. Въ 1395 г. имп. Венцеславъ далъ Джангалеоццо Висконти титулъ герцога миланскаго; герцогство М. простиралось въ это время отъ Пьемонта и Монферрата на Э до Пармы, Мантуи и Венеціи на В, отъ Генуи на Ю до Граубюндена на С; въ его составъ входили Павія, Пиаченца, Комо, Кре-

мона, Брешія, т. е. почти вся Ломбардія. Послѣ краткаго промежутка (1447—1450), когда М. былъ провозглашенъ республикой, мѣсто Висконти заняла династія Сфорца (о дальнѣйшей судьбѣ М. см. XVII, 930). Во время революціонныхъ войнъ М. былъ занятъ Бонапартомъ, 14 мая 1796 г.; въ слѣдующемъ году онъ былъ сдѣланъ столицей Цизальпинской республики, а въ 1805 г. — итальянскаго королевства. Въ 1815 г. М. перешелъ къ Австріи и сдѣлался главнымъ городомъ ломбардо-венеціанскаго королевства; здѣсь имѣлъ мѣстопробываніе вице-король. Одною изъ первыхъ вспышекъ, предшествовавшихъ революціи 1848 г., было столкновеніе въ М. между народомъ и чучкою офицеровъ, курившею австрійскій табакъ (январь 1848); 22 февраля въ городѣ было объявлено осадное положеніе, а 18 марта вспыхнуло открытое возстаніе, окончившееся, послѣ 5-дневной кровопролитной битвы на улицахъ М. между войсками Радецкаго и революціонерами, побѣдою послѣднихъ. 6 августа 1848 г. М. былъ вновь занятъ Радецкимъ. Въ мартѣ 1849 и въ февралѣ 1853 г. въ М. произошли волненія, легко подавленные. Въ 1859 году, вслѣдствіе битвы при Маджентѣ, австрійцы очистили М., а по виллафранкомскому миру уступили его, вмѣстѣ со всею Ломбардіею, Наполеону III, который передалъ его Пьемонту (см. XIII, 560). Ср. Cusani, «Storia di M.» (Миланъ, 1860); Brambilla, «Storia di M.» (Миланъ, 1861); G. de Castro, «M. e la repubblica cisalpina» (Мил., 1880); ерже, «M. e le cospirazioni lombarde 1814—20» (Миланъ, 1891—92); Bonfadini, «M. nei suoi momenti storici» (Мил., 1883—86); ерже же, «Le origini del comune di M.» (Мил., 1890); Casati, «Nuove rivelazioni sui fatti di M. nel 1847—1848» (Миланъ, 1885); Schwarz, «M.'s Lage und Bedeutung als Handelsstadt» (Кельнъ, 1890); Beltrami, «Reminiscenze di storia e d'arte nella città di M.» (Флор., 1891—92); Romussi, «M. ne suoi monumenti» (2 изд. Миланъ, 1893); Rupp e Bramati, «Il duomo di M.» (Миланъ, 1823); Voito Camillo, «Il duomo di M. e i disegni per la sua facciata» (Миланъ, 1899).

В. В—овъ.

**Миланъ I** — король сербскій, сначала князь, правившій подъ именемъ Милана IV Обреновича, внучатый племянникъ князя Милоша Обреновича, по матери (Марія Катарджи) происходившій изъ богатаго молдавскаго рода, род. въ 1854 г.; былъ усыновленъ бездѣтнымъ княземъ Михаиломъ III (см.; также см. Обреновичи). Десяти лѣтъ онъ былъ посланъ учиться въ Парижъ, въ лицей Людовика Великаго. Въ 1866 г. убойство Михаила заставило М. поспѣшить въ Бѣлградъ, гдѣ онъ немедленно былъ провозглашенъ княземъ, съ назначеніемъ регента. Призванный въ 1872 году совершеннолѣтнимъ, онъ былъ коронованъ, послѣ чего совершилъ поездку въ Вѣну, Парижъ и Константинополь. Въ 1875 г. М. женился на Натали (см.) Кешко. Какъ и его предшественники, онъ, въ противоположность Карагеоргиевичамъ, сторонникамъ Австріи, держался руссофильской политики. Когда въ 1875 г. на Балканскомъ полуостровѣ началось славянское движеніе, М. сначала рѣшительно не желалъ содѣйствовать ему, Кре-

но скоро, вынужденный общественнымъ мѣнѣемъ, объявилъ войну Турціи (юль 1876 г.); сперва онъ самъ командовалъ войсками, но обнаружилъ совершенную военную неспособность. 12 августа онъ вернулся въ Бѣлградъ и передалъ команданіе ген. Черняеву; послѣдній, потерѣвъ нѣсколько серьезныхъ поражений, провозгласилъ, въ надеждѣ поднять престижъ Сербіи, М. королемъ сербскимъ, но ни одна европейская держава не признала этого акта. Берлинскій трактатъ положилъ конецъ вассальной зависимости М. отъ Турціи (см. Сербія). Въ 70-хъ годахъ, въ Сербіи возникли социалистическая и радикальная партіи, ставшія въ оппозицію правительству; начался длинный рядъ политическихъ процессовъ. Въ обществѣ сказалось сильное стремленіе къ возможному ограниченію власти князя и укрѣпленію конституціоннаго режима; напротивъ того, М. стремился къ абсолютизму, нарушая конституцію, подтасовывая результаты выборовъ и производя давленіе на скушину. Значительную долю вліянія на дѣла управленія онъ предоставлялъ своимъ часто смѣнявшимся фавориткамъ. Послѣ берлинскаго конгресса М. смѣнилъ русофильство на астрорфильство (см. Сербія), и это немедленно отразилось на совершенно произвольныхъ смѣненіяхъ и назначеніяхъ; такъ, въ 1881 г. М., въ угоду Австріи, смѣстилъ, безъ всякихъ основаній, сторонника Россіи, митрополита Михаила. Въ томъ же году онъ посѣтилъ Вѣну, Берлинъ, Петербургъ; результатомъ этой поездки явилось вторичное провозглашеніе Сербіи королевствомъ (1882), на этотъ разъ увѣнчавшееся успѣхомъ. Тѣмъ не менѣе недовольство, вызываемое иностранной и внутренней политикой М., его расточительностью, милитаризмомъ, увеличеніемъ налоговъ, все расло и въ 1883 г., наконецъ, выразилось въ разговорѣ, имѣвшемъ развѣтвленія по всей Сербіи, и въ серьезномъ бунтѣ, вспыхнушемъ во многихъ мѣстахъ сразу, съ особенной силой въ Зайчарѣ; ближайшимъ поводомъ для него было произведенное, по личному требованію М., отобраніе отъ крестьянъ оружія, розданнаго имъ передъ турецкой войной. Восстаніе было залито кровью; вожди его (Пашичъ, Тодоровичъ, Таушановичъ, Милошевичъ и др.) приговорены къ смертной казни, замѣненной долготѣлнымъ тюремнымъ заключеніемъ (Пашичъ успѣлъ ѣхать за границу). Незадолго до зайчарскаго бунта Елена Марковичъ, вдова разстрѣляннаго полковника, совершила покушеніе на жизнь М.; нѣсколько времени спустя Елена Марковичъ и ея подруга Елена Кничанина скорострѣжно умерли въ тюрьмѣ, при подозрительныхъ обстоятельствахъ; официально было объявлено объ ихъ самоубійствѣ. Въ 1883 г. король М. заключилъ тайный договоръ съ Австріей, по которому обязался навсегда отказаться отъ Боснии и Герцеговины, за что Австрія обязалась противодействовать интригамъ Карагеоргиевичей, гарантировала неприкосновенность границъ Сербіи и предоставила ей свободу дѣйствій въ не-австрійскихъ областяхъ Балканскаго полуостр-ва. Опираясь на этотъ договоръ, М. въ 1885 г. началъ войну съ Болгаріей, подѣ

предлогомъ нарушенія послѣднемъ политическаго равновѣсія на Балканскомъ полуостр-вѣ. Неподготовленность Сербіи къ войнѣ, непопулярность войны въ народѣ, въ связи съ личной неспособностью и малодушіемъ М., сначала сообщавшаго по телеграфу въ Бѣлградъ невѣрные свѣдѣнія о своихъ блестящихъ побѣдахъ, а потомъ, послѣ пораженія при Сливницѣ, послѣпно оставившаго войска, — привели къ торжеству Болгаріи. Положеніе М. послѣ этой войны стало значительно хуже; желая примириться съ радикалами, онъ амнистировалъ ихъ вождей, и разными общаніями съумѣлъ привлечь на свою сторону самаго талантливаго изъ нихъ, Тодоровича; но власти онъ имъ не далъ, и его управленіе сохранило прежній деспотическій характеръ. Въ тоже время раздоры его съ женой, до тѣхъ поръ по возможности сохранявшіеся въ тайнѣ, вызвали крупный скандалъ. Въ 1888 г. М. изгналъ ее изъ Сербіи, подѣ предлогомъ необходимости воспитанія сына за границей, и потребовалъ отъ нея обязательства не возвращаться въ Сербію до совершеннолѣтія сына; когда она отказалась отъ этого, онъ насильственно отобралъ сына и началъ громкій процессъ о разводѣ (см. Наталія). Послѣ этого, чтобы какъ-нибудь улучшить свое положеніе, онъ обнаружилъ новую конституцію. Тѣмъ не менѣе 6 марта 1889 г. онъ долженъ былъ отречься отъ престола въ пользу своего сына, малолѣтняго Александра, регентами къ которому назначилъ Рагача, Протича и Беллимарковича. Съ тѣхъ поръ онъ жилъ по большей части въ Парижѣ, подѣ именемъ графа Такова, но по временамъ наѣзжалъ въ Бѣлградъ, открыто руководя сыномъ и регентствомъ. Въ 1891 г. онъ неожиданно опубликовалъ въ газетахъ письмо, въ которомъ доказывалъ, что Марковичъ и Кничанина были удушены въ тюрьмѣ по приказанію Гарашанина (см.); послѣдній отвѣчалъ, что дасть такое приказаніе могъ только самъ король, ибо Гарашанинъ, бывший тогда министромъ внутреннихъ дѣлъ, какъ разъ въ это время былъ въ отпуску и тюремныя власти непосредственно подчинялись королю. Противъ этихъ данныхъ были представлены кое-какія возраженія, фактъ остался не вполне выясненнымъ, но во всякомъ случаѣ М. если не самъ предисказалъ убійство, то, зная о немъ, сдѣлалъ Гарашанина своимъ премьеромъ. Эта полемика не помѣшала М. примириться съ Гарашаниномъ, когда ему, въ 1894 г., понадобилась опора; въ томъ же году М. примирился и съ Перой Тодоровичемъ, избравшимъ его въ мрачныхъ краскахъ въ историческомъ романѣ: «Долой съ престола», напечатанномъ въ «Мале Новине» въ 1892—93 гг. Послѣ 1899 г. М. получалъ отъ своего сына ежегодное содержаніе въ размѣрѣ 300000 фр.; но при его расточительности, въ особенности при его склонности къ азартной игрѣ, этихъ денегъ не хватало, и М. безпрестанно обращался къ сербскому правительству съ требованіемъ денежныхъ субсидій, угрожая, въ случаѣ отказа, прійѣздомъ въ Сербію. Въ 1892 г. скушину выдала ему 1 милл. фр. (изъ которыхъ, впрочемъ, на значительную часть Länderbank наложилъ запрещеніе на долги), за что М. подписать отреченіе отъ родительскихъ

правъ на сына и отъ сербскаго подданства. Не смотря на это, онъ продолжалъ вмѣшиваться въ сербскія политическія дѣла; два государственныхъ переворота, въ 1893 и 1894 г., были устроены королемъ Александромъ по его указаніямъ, равно какъ и послѣдующія перемены въ составѣ министерствъ. Въ 1893 г. М. примирился съ женою и въ слѣдующемъ году синодъ призналъ расторженіе ихъ брака недѣйствительнымъ. Въ 1894 г. М., вопреки принятымъ обязательствамъ, вернулся въ Сербію и съ тѣхъ поръ прѣзжаетъ въ Сербію безпрестанно, по своему желанію, хотя предпочитаетъ жить въ Парижѣ или Вѣнѣ, и время отъ времени получаетъ новыя субсидіи отъ правительства.

#### В. Водозововъ.

**Миларить**—минералъ, вмѣющій составъ  $\text{HK}_2\text{Cu}_2\text{Al}_2\text{Si}_2\text{O}_{30}$ . Хорошо образованные кристаллы его имѣютъ миметическій гексагональный видъ. Безвѣтный или бѣлый. Тв. 6, уд. в. 2,59. Мѣстороженіе Егурасъ въ Швейцаріи.

**Миласа** (та Мѣласа, у Геродота и Поливія та Мѣласса, у римлянъ Мѣлăса)—самый значительный городъ Каріи, во внутренней ея части, въ 80 стадіяхъ отъ морскаго берега; долгое время былъ столицею. На мѣстѣ его нынѣ стоятъ гор. Милась или Мелиссъ. Многія зданія стараго гор. М., особенно храмъ Зевса Осогона, были построены изъ мѣстнаго мрамора. Гаванью для М. служилъ Фискъ.

**Милазцо** (Milazzo)—городъ на о-вѣ Сициліи, съ высоко лежащей крѣпостью, церквою XVI в., гаванью, малякомъ. Жителей ок. 9000; ловля тунцовъ, паровыя мельницы, вывозъ южныхъ плодовъ, оливковаго масла и вина. М.—древнее Миле (Mylae), близъ котораго римляне, подъ начальствомъ Дуилія, одержали первую морскую побѣду (надъ карфагенянами) въ 260 г. до Р. Хр., а въ 36 г. до Р. Хр. Агриппа разбилъ флотъ Секста Помпея. Въ 1860 г. Гарibaldi одержалъ здѣсь рѣшительную побѣду надъ неаполитанскимъ войскомъ.

**Миланшевичево** (Покровское)—мст. Ачаньевскаго у., Херсонской губ., при р. Чичилѣѣ. Прежде было турецкой крѣпостью. Основано въ концѣ прошлаго столѣтія выходцами изъ Турціи—молдаванами, сербами и болгарами. Двор. 292, жит. 2169. Црк., школа, лавки.

**Миланшевичъ** (Иванъ)—кошевой атаманъ запорожскихъ казаковъ. При Аннѣ Іоанновнѣ, около 1731 г., привелъ весь край въ подданство Россіи; въ 1734 г. убѣдилъ раду не соглашаться на призывъ крымскаго хана Калпачъ-Гирея и бѣжавшаго въ Турцію сообщника Мазепы, Орлика—перенести сѣчь въ Алешки, по ту сторону Днѣпра; въ 1735 г. участвовалъ въ крымскомъ походѣ ген. Леонтьева. Благодаря М.. сѣчь оставалась вѣрною Россіи до 1775 г.

**Милейчицы** или **Мелейчицы**—мст. Гродненской губ., Брестскаго у., при р. Крулѣ, въ 64 в. отъ у. г. Двор. 286, жит. 2382. 3 прав. церкви, школа, аптека, 7 лавокъ.

**Миленино**—с. Тульской губ., Крапивненскаго у., на Упѣ. Прекрасный разрѣзъ малевко-муравианскаго друса. Двор. 38, жит. 320.

**Милесъ** или **Милій**—св. мученикъ, былъ епископомъ въ Сузѣ, но влѣдствие гоненія

отъ маговъ ушелъ, предрекиши городу гибель; вскорѣ Сузу разрушилъ царь Сапоръ; послѣ долгодѣтнихъ странствованій М. проповѣдывалъ въ области рахизитовъ, гдѣ навлекъ на себя гнѣвъ правителя и былъ убитъ; память его 10 ноября.

**Милетичъ** (Августинъ)—хорватскій писатель, францисканецъ, епископъ даузійскій, папскій викарій боснійской провинціи, авторъ трудовъ: «Istomascenje stvari potribitih nauka karstianskoga» (Римъ, 1828), «Pocetak slovsta naromena i kraiko istomascenje stvari potribitih nauka karstianskoga» (Сплѣтъ, 1815), «Naredbe i uprave biskupah namistnikah apostolskih proabstih i sadašnjega» (тамъ же, 1828).

**Милетичъ** (Любомаръ)—проф. высшаго учил. въ Софіи, извѣстенъ работами о древнихъ слав. литературныхъ памятникахъ, по болгар. языку и этнографіи, болѣею частью написанныхъ на болгарскомъ, частью на нѣм. языкахъ. Важнѣйшія изъ нихъ: «О членѣ въ болгарск. языкѣ» («Периодическо Списание», 1887, XXI—XXII; то же сочиненіе въ 1889 г. вышло на сербск. яз. въ изд. загребской акад., «Особенности языка Маринскаго Евангелія» («Периодич. Спис.», 1886, XIX—XX), «Остатки древняго сложенія въ современномъ болгарск. яз.» (во II т. «Сборника за народн. умотворенія»), рецензія на болгарскій этнографич. сборникъ Илиева (т. же), рецензія на диссертацию проф. Сырку объ Евфиміи Терновскомъ (т. же, IV), обширное изслѣдованіе о Фр. Миллошичѣ и его значеніи для славянск. филологіи (т. же, V), «Староболгарская грамматика» (Софія, 1888), филологическія замѣтки «О классификаціи предлоговъ» и «О звукахъ ѣ, њ, ц и о правописанія «Словянинъ» (т. же), «О старинныхъ путешествіяхъ по Болгаріи» (т. же, VI). Совмѣстно съ Агурой въ VIII т. «Сборника за нар. умовъ». М. издалъ старинныя румынскія грамоты на славянск. языкѣ, предпославъ имъ цѣнное изслѣдованіе о дако-романахъ и ихъ славянскій письменности; какъ дополненіе къ этому важному изданію, въ XIII т. «Сборника» М. издалъ «Новыя влахо-болгарскія грамоты отъ Брашовъ»; ему принадлежатъ еще двѣ рецензіи на соч. Боллины и Лаврова о болгарскомъ языкѣ (т. же, X) и «Въ гостяхъ у банатскихъ болгаръ» (III т. «Болгарскаго Прѣгледа», 1896). Обширное и цѣнное изслѣдованіе о «Повѣсти о паденіи Цареграда въ 1453 г.» (въ XII т. «Сборника») имѣеть отношеніе и къ исторіи русской литературы, такъ какъ въ немъ подробно обслѣдованы и русскія редакціи «Повѣсти».

#### Н. С.—ев.

**Милетичъ** (Светозаръ)—сербскій писатель—патриотъ, былъ долгое время главою либеральной партіи въ австрійской Сербіи и главою сербской оппозиціи въ венгерскомъ парламентѣ; извѣстенъ особенно основанною имъ въ Пештѣ въ 1866 г. лучшею политическою газетою сербовъ «Застава» (Знамя), перенесенною потомъ въ Новый Садъ.

**Милестоноль** (Μιλῆστονολς)—древній горъ въ Мизіи, при соединеніи рр. Магеста и Риндага; нын. Моголицы; сохранились развалины.

**Милетскіе рассказы** (Μιλῆσιαχά)—небольшіе народные рассказы веселаго, преимую

щественно эротическаго содержанія, возникшіе въ Милетѣ. Аристидъ Милетскій, жившій въ I—II в. до Р. Хр., придал собранію такихъ разсказовъ литературную обработку. Произведеніе Аристиды, отъ котораго до насъ дошли лишь небольшіе отрывки (см. Müller, «Fragmenta historicorum graecorum»), пользовалось въ свое время большою популярностію; въ особенности оно нравилось римлянамъ, которые съ тѣхъ поръ въ подобныя произведенія стали называть *М. повѣстями* (Fabulae Milesiae).

**Милеть** (Μίλητος)—самый могущественный и богатый изъ іонійскихъ городовъ въ Малой Азій, лежалъ на Карійскомъ берегу, на южномъ краю Латвійскаго залива, къ Ю отъ устья р. Меандра; по преданію, былъ основанъ іонійскими выходцами изъ Атики, подъ начальствомъ Илея, въ X в. до Р. Хр.; упоминается въ Библии какъ городъ карійцевъ. Счастливое мѣстоположеніе М. скоро подняло его торговлю и судоходство на высокую степень; его торговые суда пересѣкали все Средиземное море, въ особенности же ходили въ Понтъ Эвксинскій (Черное море), до устья р. Танаиса (Дона). По берегамъ Понта М., въ цвѣтущее свое время, имѣлъ 80—90 колоній, въ томъ числѣ Кизикъ, Синопе, Абидосъ, Томи, Ольвия и т. д. Даже въ Египтѣ была милетская колонія (Навратисъ). М. приходилось не разъ отстаивать свою независимость и противъ лідійскихъ царей (напр. Крѣза), и противъ персидскихъ владыкъ (напр. Кира). VI в. до Р. Хр. былъ періодомъ высшаго развитія его культуры; его тираны поддерживали дружественныя отношенія съ персидскими царями. Когда одинъ изъ нихъ, Аристархъ, возсталъ противъ персовъ (499 г.) и вызвалъ общее возстаніе іонійцевъ, М., послѣ нервнѣйшаго сопротивленія, былъ взятъ персами и разрушенъ (494). Хотя греки въ скоромъ времени вновь поселились здѣсь, но до прежняго величія новому городу было очень далеко. Значеніе его совершенно пало со времени его вторичнаго разрушенія Александромъ Македонскимъ. Теперь на его мѣстѣ бѣдная деревушка Палатія. Въ цвѣтущее время М. состоялъ изъ двухъ частей—внѣшняго и внутренняго города; послѣдній имѣлъ особую крѣпость, хотя обѣ части были окружены одной стѣною. Городъ имѣлъ 4 гавани, которыя были защищены Трагасайскими о-вами (Ладе, Дромисскіе, Перне). М. былъ родиною философовъ Фалеса, Анаксимандра и Анаксимена, логографовъ Бадма, Гекатея и Діонисія и романиста Аристиды (см. Милетскіе разсказы). Уцѣлѣвшія съ именемъ М. развалины—позднѣе происхожденія. Гораздо интереснѣе развалины древняго храма Аполлона Дидимея, который сгоялъ къ Ю отъ М., у мѣстечка Дидимы. По преданію, онъ былъ построенъ еще до основанія М. Разрушенный Ксерксомъ, онъ былъ возобновленъ еще съ большіми великолѣпиемъ. Имя Милетцевъ (Μίλησιος, Milesios) у древнихъ вошло въ пословицу и употреблялось для обозначенія счастливыхъ и удачливыхъ людей, такъ сказать «*благоней счастья*» (Glücksfinder). Ср. Schröder, «De rebus Milesiorum» (Стральзундъ, 1817); Soldan, «Res Milesiae» (Дармштадтъ, 1829).

**Милецъ** (Илья)—словенскій евангеличскій проповѣдникъ; род. въ концѣ XVII в., получилъ образованіе въ ленскомъ университетѣ; † въ 1757 г.; уважаемый вообще за ученость и благочестіе, онъ возбудилъ вражду духовенства какъ послѣдователь ученія и взглядовъ Шпенера. М. писалъ на вѣм., мадыарскомъ и словенскомъ яз. Главные труды его: «Вагá-пуок-нак» (Лпц., 1736) и «Grundriss uederi o článskih víry křesťánské na obyčejná nedělni a sváteční evangelia» (переводъ проповѣди Шпенера, 1739).

**Милешичъ** или *Милешичъ* (Михайль-Марія, 1711—1798)—далматскій писатель, знатокъ греческой и латинской литургики, исторіи церкви и пр., австрійскій и тосканскій консулъ въ Дубровникѣ. Стихотворенія его, написанныя по-хорватски, остались не напечатанными. Изъ трудовъ его на мат. языкѣ напечатана «Chronographia Patriarchatus Ipekensis», въ «Specim. Hierarch. Hungar.» (1779, т. II).

**Милы**—рѣка Якутской обл. и округа, лѣвый притокъ р. Алдана, вливающейся въ него въ 135 в. выше селенія Усть-Майскаго. М. имѣетъ направленіе отъ СЗ къ ЮЮВ и беретъ начало въ болотистыхъ возвышенностяхъ, составляющихъ водораздѣлъ между лѣвыми притоками Алдана и правыми р. Амги. Длина рѣки до 130 в. Берега гористы, мѣстами круты, обрывисты и лѣсисты. Лѣвый берегъ выше правого. Долина рѣки широка, въ ней встрѣчается много небольшихъ озеръ, хорошихъ луговъ, покрытыхъ густою травою, такъ что она представляется удобной для заселенія. Въ настоящее время долина совершенно пустыня и незаселена и посѣщается лишь майскими бродячими тунгусами. Теченіе рѣки быстрое и мѣстами порожистое; ширина отъ 5 до 15 саж. Впадающая въ М. рѣчка Балаганахъ образуетъ при устьѣ живописный, красивый водопадъ. *Н. Л.*

**Милиновое**—с. Владимірской губ., Судогодскаго у., при р. Милиновкѣ. Церковь, построенная царевною Евдокією Алексѣевною, съ присланными ею потиромъ и образомъ св. Евдокіи. Замѣчательна по древности икона св. Николая. Жителей 625, дворовъ 100.

**Милитаризмъ**.—Такъ называется приспособленіе если не всѣхъ, то многихъ функций государства, какъ въ военное, такъ въ особенности въ мирное время, къ цѣли достиженія военнаго преобладанія или по крайней мѣрѣ могущества. Хотя въ древности и въ средніе вѣка война считалась важнѣйшимъ и почетнѣйшимъ занятіемъ свободнаго человека, хотя организація многихъ государствъ (напр. Спарты, Рима) была чисто военной, но М. въ точномъ смыслѣ слова тогда не существовалъ, такъ какъ при простотѣ военнаго дѣла, при отсутствіи нужды въ специальномъ обученіи солдатъ, при дешевизнѣ оруженія и т. д. война не требовала сложныхъ приготовленій въ мирное время. М. появился долго спустя послѣ изобрѣтенія пороха, лишь тогда, когда усовершенствованная артиллерія и пр. потребовали постоянныхъ армій; онъ усилился въ эпоху наполеоновскихъ войнъ, когда арміи особенно быстро возрастали числен-

но и преобразовались, когда для их комплектования была введена всеобщая воинская повинность; особеннаго развитія онъ достигъ послѣ франко-прусской войны, когда въ Европѣ получила гегемонію Германія, государство по преимуществу милитаристическое. Современный М. находится въ тѣсной связи съ капитализмомъ. Послѣдній создаетъ избыточное население, ищущее занятія, и избытокъ капиталовъ, стремящихся къ расширенію старыхъ и созданію новыхъ отраслей производства. М. даетъ до нѣкоторой степени удовлетвореніе первому и въ очень большой степени второму стремленію: благодаря его господству въ Европѣ существуютъ громадныя оружейныя и пороховыя фабрики, въ которыхъ положены крупныя капиталы и на которыхъ работаютъ значительное количество рабочихъ рукъ. Однако, влияние послѣдняго фактора на повышение заработной платы ничтожно, ибо оно парализуется (въ континентальныхъ государствахъ Европы) обязательностью воинской повинности, нѣрѣдко разоряющей цѣлыя семьи, выбрасывающей на рынокъ рабочія руки малолѣтнихъ и создающей многочисленный обезпеченный классъ людей, который во время досуга дешево нанимается на многа работы. Представителямъ интересовъ капитала М. даетъ не только удобное поле для промышленной дѣятельности, но и еще болѣе удобное помѣщеніе для денежныхъ капиталовъ въ облигацияхъ государственнхъ займовъ, неизбѣжно заключаемыхъ вслѣдствіе господства М.; обоими путями М. содѣйствуетъ возвышенію нормы процента. вмѣстѣ съ тѣмъ М. создаетъ лишнее поле для дѣятельности привилегированныхъ сословій, члены которыхъ имѣютъ возможность поступать на военную службу въ офицерскія чинахъ. Вслѣдствіе этого М. находитъ горячихъ защитниковъ въ рядахъ по преимуществу крупной буржуазіи. Для объясненія и оправданія М. его сторонниками приводится обыкновенно другой мотивъ: необходимость поддерживать миръ, желаніе защитить родину въ случаѣ нападенія врага; агрессивный характеръ вооруженій всѣми всегда рѣшительно отрицается. Тѣмъ не менѣе несомнѣнно, что именно стремленіе къ политич. преобладанію въ Европѣ и въ особенности къ расширенію рынковъ въ некультурныхъ странахъ является однимъ изъ главныхъ стимуловъ къ усиленію М. Колонизація вѣн-европейскихъ странъ началась раньше господства М., но въ настоящее время находится въ тѣсной связи съ нимъ. Порядокъ, въ которомъ европейскія державы раздѣляютъ между собою Африку, опредѣляется именно ихъ военными силами. Буржуазія, нуждающаяся въ рынкахъ для своихъ избыточныхъ товаровъ, получаетъ ихъ въ большей или меньшей зависимости отъ господства М. въ данной странѣ. Выгоды, доставляемыя М., нѣрѣдко оказываются ниже требуемыхъ имъ издержекъ; такъ напр., содержаніе Эритрейской колоніи обходится Италіи въ 15 милл. лиръ ежегодно, доставляя рынокъ для ея товаровъ на сумму не свыше 12 милл.; тѣмъ не менѣе итальянское правительство упорно держится за Эритрейскую колонію, ради которой систематически разоряется Ита-

лія. Это объясняется тѣмъ, что расходы на М. несутъ главнымъ образомъ не тѣ классы населенія, которые получаютъ отъ него выгоды и отъ которыхъ обыкновенно зависитъ его существованіе. Господство М. требуетъ значительныхъ издержекъ и, слѣдовательно, финансовой системы, къ нимъ приспособленной; всего благоприятнѣе, съ этой точки зрѣнія, система косвенныхъ налоговъ, которая, падая преимущественно на низшіе классы народа, гарантируетъ выгоды М. классамъ высшимъ. Подоходный налогъ противоудѣляетъ развитію М., дѣлая его тяжелѣе замѣтнымъ для его сторонниковъ. Поэтому приверженцы развитія М. являются обыкновенно противниками подоходнаго налога, и обратно (лучшій примѣръ—партия въ Германіи). Вообще ростъ демократіи враждебенъ М.; система всеобщей подачи голосовъ, хотя фактически и существуетъ рядомъ съ М., является весьма опасной для него; такъ, въ Германіи, въ 1887 и 1893 гг., когда правительство потребовало отъ парламента усиленія арміи и увеличенія расходовъ на нее, эти мѣры нашли противоудѣленіе во всеобщемъ голосованіи и едва могли осуществиться. Господствомъ демократическихъ началъ объясняется, между прочимъ, и то, что въ Соединенныхъ Штатахъ не существуетъ М., не смотря на сильное развитіе капитализма. Кромѣ буржуазіи, сторонникомъ М. обыкновенно является правительство, для котораго сильная армія имѣетъ большое значеніе не только во внѣшнихъ сношеніяхъ, но и внутри государства. Отрывая лучшую, въ физическомъ отношеніи, часть молодежи, въ лучшие годы жизни, отъ брака, ставя ее, въ жизненной борьбѣ, въ худшія условія сравнительно съ частью населенія малорослою, слабою, уродливою или больною, давая послѣдней части большую чѣмъ первой, возможность передавать черты своей физической организаціи въ нѣстѣдство потомству, М. содѣйствуетъ ухудшенію человѣческой расы, пониженію средняго роста, развитію болѣзненности. На это послѣднее онъ влияетъ и тѣмъ, что скучиваетъ массы народа въ тяжелыхъ условіяхъ казарменной жизни, благоприятствующихъ развитію заразныхъ болѣзней, въ особенности сифилиса, который разносится солдатами и въ остальное населеніе. Въ настоящее время влияние М. на человѣческую расу диаметрально противоположно влиянію на нее военнаго подбора въ болѣе раннюю эпоху, когда физически болѣе здоровые пользовались на войнѣ большими выгодами, тѣмъ физически слабые. Всего важнѣе влияние М. на международныя отношенія: заставляя государства постоянно готовиться къ войнѣ, искусственно создавать и увеличивать классы людей, заинтересованныхъ въ ней, М. усиливаетъ возможность и вѣроятность войны; сербо-болгарская война 1885 г. была-бы немислава, если бы въ Сербіи не господствовалъ духъ М.; захватъ Массовы и войны съ Абессиніей (1887, 1895) возникли вслѣдствіе наличности значительной арміи въ Италіи, и т. п. Развитіе М. въ различныхъ странахъ видно, до нѣкоторой степени, изъ слѣдующихъ данныхъ о величинѣ армій, содержимыхъ въ мирное время, и о расходахъ на нихъ.

	Общій мирный составъ сухопутной арміи въ 1899 г. (для государствъ — въ 1899 г.).	Населеніе, въ милліонахъ.	Расходы на армію, въ милліонахъ франковъ.
Германія . . . . .	562000	49,4	590
Австро-Венгрія . . . . .	354000	41,3	279
Италія . . . . .	266000	30,7	226
Франція (съ Алжиромъ и Тунис.) . . . . .	598000	43,8	647
Россія . . . . .	897000	118,5	630
Великобританія (съ колоніями, но безъ Індіи) . . . . .	155000	38,7	450
Вся Европа (включая и мелкія государства) . . . . .	3500000	355,7	3410
Соединенные-Шт. . . . .	27000	62,6	250
Южная Америка . . . . .	89000	34	150
Японія . . . . .	60000	40,7	64
Индія (войска европейскія и туземныя) . . . . .	220000	221,2	38
Персія . . . . .	25000	9	13
<b>Итого</b>	<b>3921000</b>	<b>723,2</b>	<b>3925</b>

Въ военное время составъ арміи превышаетъ мирный составъ въ 3—8 разъ. Слѣдующія цифры могутъ выяснять постепенный ростъ М.: въ 12 государствахъ Европы подъ ружьемъ состояло въ 1810 г. 2221 тыс. чел., въ 1851—2195 тыс. чел., въ 1888 г.—2957 тыс. чел. По государствамъ эти цифры распределяются такъ:

	1810 г.	1851 г.	1889 г.
Германія . . . . .	160000	346000	492000
Австрія . . . . .	347000	282000	323000
Италія . . . . .	75000	142000	255000
Франція . . . . .	570000	365000	555000
Россія . . . . .	558000	644000	800000
Великобританія съ Індіей . . . . .	307000	129000	210000
Испанія . . . . .	54000	87000	145000
Португалія . . . . .	10000	28000	26000
Бельгія . . . . .	—	40000	48000
Голландія . . . . .	22000	50000	29000
Данія . . . . .	75000	25000	17000
Швеція . . . . .	43000	57000	57000

См. В. В., «Милитаризмъ и капитализмъ» («Русская Мысль», 1897, 1); Мануиловъ, «М. и Капитализмъ. По поводу статьи В. В.» («Юридич. Вѣстникъ», 1890, 1); Schäffle, «Der nächste Krieg in Zahlen» (2 изд. Тюбингенъ, 1887); Scott Keltie, «Statesman's Yearbook» (Л., 1896); Mulhall, «Dictionary of statistics» (Л., 1892).  
*В. Водовозовъ.*

**Миллетелло (Miltello)**—гор. на о-въ Сициліи. Около 11 тыс. жит.; разведеніе винограда, торговля шелкомъ и фруктами.

**Миллетта**—греч. редакция вавилонско-септиского Bilit—«владычица». Эпитетъ богини-покровительницы города, супруги Мардука, Сарпанитъ, богини природы и плодородія. Геродотъ рассказываетъ (I, 199), что ни одна вавилонская дѣвушка не имѣла права распола-

гать своимъ будущимъ, не предавшись проституціи въ храмѣ М., куда стекались иностранцы. См. Казасъ, «М. и образзаніе» («Изв. Имп. Рус. Арх. Общ.», VIII, 116).  
*Б. Т.*

**Милица Николаевна**—великая княгиня, дочь черногорскаго князя Николая и супруги его Милены, род. 14 іюля 1866 г., съ 26 іюля 1889 г. въ супружествѣ съ велик. кн. Петромъ Николаевичемъ.

**Милиціонеръ**—вѣжній чинъ милиціи.  
**Милиція** (militia)—у римлянъ первоначально обозначеніе службы солдата-пѣхотинца (miles), что, въ свою очередь, производится отъ mille (тысяча, легионъ). М. подлежалъ всякій свободный въ 17 лѣтъ; продолжалась она 20 *stipendiis* или походовъ—для пѣхоты, 10—для конницы, т. е., при постоянныхъ войнахъ Рима, столько же лѣтъ. Гвардія императоровъ—ипреторіанскія когорты—служила сокращенный срокъ—16 лѣтъ. Заслуженные (emeriti), прослужившіе весь срокъ, отпускались съ награжденіемъ землями и др., или же при желаніи, оставались на службѣ, и назывались veterani. Въ императорскій періодъ, когда гражданскаго войска уже не стало, М. потеряла свое единообразіе, особенно съ введеніемъ въ войска отрядовъ варваровъ.

Со времени учрежденія постоянныхъ армій, милиціей стали называть войско, формируемое только на время войны, т. е. родъ ополченія. Въ мирное время кадровъ для образованія М. или не содержится вовсе, или они содержатся въ самомъ незначительномъ составѣ. Въ послѣднемъ случаѣ организованная на такихъ началахъ армія наз. милиціонной (Швейцарія, Сѣв.-Ам.-Соед. Штаты). О М. въ Англіи—см. Комплектованіе армій. Въ Россіи подъ этимъ названіемъ было сформировано ополченное (земское) войско въ концѣ 1806 г., въ составѣ 612 т. чел., но черезъ годъ оно было распушено.

*М. постоянная, кавказская*—части войскъ, выставляемыя населеніемъ нѣкоторыхъ племенъ на Кавказѣ и въ Закаспійской области, а именно: 1) дагестанскій конно-регулярный полкъ (6 сотенъ; 21 офицеръ и 779 нижн. чиновъ); 2) терская постоянная М. (9 сотенъ; 18 офиц. и 1026 нижн. чиновъ); 3) кубанская постоянная М. (см.); 4) дагестанская М. (3 сотни, 9 офиц. и 549 нижн. чиновъ); 5) карсская (3 сотни; 6 офиц. и 318 нижн. чиновъ); 6) батумская (одна конная и двѣ дѣшкія сотни; 6 офиц. и 318 нижн. чиновъ); 7) туркменская, Закаспійской области (5 офиц. и 304 нижн. чиновъ); 8) земская стража сухумскаго отдѣла (10 урядниковъ и 160 всадниковъ). Всѣ эти части несутъ преимущественно вѣстную службу. Главное отличие М. отъ войскъ регулярныхъ и казачьихъ состоитъ въ томъ, что онѣ составляются изъ лицъ необязанныхъ военной службой, а поступающихъ на нее добровольно.

**Милечевичъ** (Миланъ Milicević)—сербскій писатель, род. въ 1831 г., былъ учителемъ, позднѣе секретаремъ министерства народнаго просвѣщенія. М. причисляется къ наиболее образованнымъ и даровитымъ писателямъ сербскимъ. Кромѣ статей въ различныхъ журналахъ, изд. «Писма о историји

Срба и Бугара» (пер. Гильфердинга, 2 т. 1857—1860); «Часови одмора» (1866—59); «Неколико речи о славенским народима у Аустрији и Турској» (1859); «Смрт књаза Милоша Обреновића I и ступање на владу кн. Мих. Обреновића III» (1860); «Бележка уз пут кроз пет окружја» (1862); «Чудновати догађај једне душе» (1862); «Васпитање у Америци» (1863); «Путничка писма» (1865); «Монастири у Србији» (1867); «Живот Срба сељака» (1867); «Школе у Србији» (1868); «Како се учи књига» и др. Съ 1868 по 1876 г. издавалъ журналъ «Школа».

**Милчъ** (Янъ) — предшественникъ Гуса, родомъ изъ Морави. Былъ секретаремъ и видекандеромъ имп. Карла IV, затѣмъ архидиакономъ въ Прагѣ; по порученію пражскаго архіепископа не разъ визитировалъ приходскія церкви и монастыри. Въ эти поѣздки М. имѣлъ случай ознакомиться съ клиромъ, и съ положеніемъ чешскаго народа. Бѣдствія народа побудили М. въ 1363 г., не смотря на уговоры членовъ капитула и самого архіепископа, удалиться въ небольшой городокъ пилзенскаго округа, для церковной службы и проповѣди. Черезъ полгода М. съ тою же цѣлью перешелъ въ Прагу. М. — не реформаторъ-теоретикъ; онъ еще привязанъ къ церковному авторитету. Его роль — будителя совѣсти и внутреннего религиознаго интереса въ обществѣ. До аскетизма строгій къ самому себѣ, М. требовалъ и отъ другихъ такого же поведения. Своими «огненными словами» онъ смѣло обличалъ до крайности испорченные нравы свѣтской знати и духовенства того времени. Вліяніе проповѣди М., кромѣ его личнаго примѣра, обуславливалось еще ея народнымъ направленіемъ: М. говорилъ къ простому народу, соблазняя о его нуждахъ и страданіяхъ, на его родномъ языкѣ. Невозможность немедленно помочь народу, уничтожить торжествующее зло вызвало въ Милчѣ недовольство собой, мистическую вѣру въ приближеніе конца міра. Его проповѣдь нашла ему массу враговъ; ему пришлось вѣхать для объясненій съ папой въ Авиньонъ. Здѣсь, не дождавшись конца своего дѣла, М. умеръ въ 1374 г. Сочиненія его были сожжены въ 1410 г.; сохранились лишь «Postilla a výkladu na Ewangelia weybočny» и «Knihu o zarmoucených velikých cirkve swatě, o Antikristowi a gehosedmi gapach» (напечатана въ первый разъ въ Прагѣ. 1542). Позднѣйшіе чешскіе реформаторы (Матвѣй Яновскій, Фома Штитный и др.) признавали, что М. имѣлъ на нихъ огромное вліяніе. Биографію М. см. Balbini, «Miscellan. hist. regni Bohemiae» (Прага, 1662, dec. I, кн. IV, ч. II); Палацкій, въ 3 т. 1 ч. «Исторіи Чехій» (по-чеш.); Jordan, «Vorläufer d. Hussitenthums in Böhmen» (Лпц. 1846.). *А. Л.—ий.*

**Милларскій** — византійская серебряная монета, введенная Константиномъ Великимъ, получившая имя (miliaris=тысячные, превратившееся у византійскихъ грековъ въ *μυλιάρχιον*) отъ того, что она составляла по цѣнности  $\frac{1}{1000}$  фи. (литры) золота. Въ солидѣ т. е. византійскомъ золотомъ, содержалось 14 милларскій. При Юліанѣ II стали чеканить М. въ  $\frac{1}{12}$  солида по цѣности и, слѣдовательно, прибавили ихъ вѣсъ. Первоначаль-

ный указанный вѣсъ М. былъ  $\frac{1}{32}$  византійской литры = 4,55 гр., по цѣнности же М. = коп. сер. При Гераклии, вѣсъ былъ увеличенъ до  $\frac{1}{48}$  литры. Последніе М. чеканены при Юстиніанѣ II и до 711 г. по Р. Хр. сохранили тотъ же вѣсъ. *А. М.—ва.*

**Милиады** или *Miliada* (ἡ Μιλιάδα), по Геродоту — названіе Ликіи, а потомъ горной области между Ликіей, Памфиліей и Фригіей, во время Селевкидовъ — страны между городами Термессомъ (Τερμησσός—Τελμισσός) и Сагаласомъ (Σαγαλασσός); сѣверо-зап. часть этой страны называлась Кабалией (Cabalía), съ гл. г. Кибирой.

**Милковский** (Сигизмундъ Miłkowski) — выдающийся польскій беллетристъ, извѣстный подъ псевдонимомъ *Том. Теодора Ежа* (Tom. Teodor Jeż), род. ок. 1820 г. въ Подольской губ., образование получилъ въ Одессѣ и Кіевѣ. Покинувъ родину, принималъ участіе въ венгерскомъ возстаніи 1848 г. и послѣ долго жить въ Турціи и въ Валахіи. Въ восточную войну онъ становится во главѣ польскихъ вооруженныхъ отрядовъ во время ихъ движенія черезъ придунайскія княжества. Впослѣдствіи жилъ въ Бельгіи и Швейцаріи; умеръ въ Женевѣ въ 1890-хъ гг. М. выдвинулся въ концѣ 50-хъ гг. рядомъ повѣстей изъ жизни мадярь, южныхъ славянъ и украинцевъ. Новость и оригинальность тиловъ обратила на М. общее вниманіе. Событія 1863—64 гг. прервали на нѣкоторое время его литер. дѣятельность. Въ 70-хъ годахъ, продолжая давать повѣсти и романы изъ жизни и исторіи южнаго славянства («Uskoki» — одно изъ его лучшихъ произведеній, переведенное и на франц. яз.; «Narzędzona Nagambazy», «Dachjiszczuzyna»), изъ прошлаго Мазови («Dersław z Rytwian»), изъ эпохи гайдамачины и украинской жизни («Pamiętniki starającego się», «Urozza»), онъ касается также и общественныхъ вопросовъ («Helena», «Ełnapsurwana», «Ofiary») и др. Въ послѣднихъ своихъ повѣстяхъ М. является радикаломъ, какъ въ общественномъ, такъ и въ политическомъ смислѣ. Въ 1882 г. справлялся двадцатипятилѣтній юбилей его литературной дѣятельности свободномыслящая часть пол. журналистики напеч. по этому поводу особый сборникъ: «Ognisko». Въ послѣднее 10-лѣтіе М. писалъ очень много: «Zarnica» (1874), «Szewckie dziecko» (1876), «Rotulowicze» (1876), «Za króla olbrachta» (1876), «Słowiński Herzog» (1876), «Pod obuchem» (1878), «Z ciężkich dni» (1881), «Wnuk chorążego» (1882), «Z burzliwej chwili» (1882) и др. — Въ произведеніяхъ, рисующихъ польскую и украинскую жизнь, М. смотритъ на родную дѣятельность не сквозь розовые очки, какъ другие польскіе писатели, а вполне трезво и вовсе не проявляетъ желанія скрывать или скрашивать ея темныя стороны. Такъ, смѣло и открыто рисуетъ М. мрачныя картины изъ временъ панщины («Wzesciono», 1865), съ безопадною правдивостью указываетъ на легкомысленное воспитаніе юношества («Pamiętniki starającego się», 1866 — 67), даетъ типы пустаго карьериста («Edward Kłoc», 1867) или тиеславной женщины, увлекающейся блестящей, но безсмисленной жизнью («Helena» 1868), гро-



мать пустоту и бесодержательность жизни шляхетской молодежи («Ugozza», «Prowiada nie Slasia», 1870) и тут же, для контраста, дает трогательную картину тяжелого положения учительницы в деревнѣ («Nauszysieka»). Въ пѣломъ рядѣ повѣстей М. изображаетъ также вырожденіе знатнаго польскаго дворянства («Ofiagu» 1872, «Pod obuchem» 1879, «Niezaradni», «Szlachcka dyplomacya» 1884 и др.). Рѣзкій обличитель всякой неправды и ходульности, М. вызвалъ упрекъ въ томъ, что въ угоду своимъ демократическимъ тенденціямъ онъ тенденціозно глумится надъ польскимъ дворянствомъ и съ умысломъ изображаетъ его слишкомъ черными красками. Упрекъ несправедливъ: М. радъ давать положительные типы и изъ дворянской среды, если только ихъ находить; это показываетъ повѣсть «Wnuk Chogażego». Отличительныя черты творчества М.—реализмъ и яркость художественныхъ красокъ. Только любовь въ произведеніяхъ М. выступаетъ въ мягкихъ, ласкающихъ очертаніяхъ; дѣвушки въ порывахъ первой любви особенно удаются ему. Стиль М.—оригинальный и выразительный. Обильная продуктивность не могла не отразиться съ невыгодной стороны на повѣстяхъ М.: нѣкоторымъ изъ нихъ недостаетъ надлежащей обработки, законченности.

Соч. М. переводились неоднократно и на русскій яз.: «Ускоки» («Всемъ Трудъ», 1870), «Бурное время» (М., 1883), «Кюрона Пяста», «Невѣста Гарабаша», «Безпомощныя» («Колося», 1885), «На разсвѣтъ» («Вѣстн. Европы», 1889, 8—12), «Гандзя Загорницкая» («Русское Богатство», 1884, 5—12 и др.).

**Миллауръ** (Францискъ-Ксаверій Максимиліанъ, 1784—1840) — проф. богословія въ пражскомъ университетѣ, написалъ: «Der Ursprung des Cisterzienser-Stiftes zu Hohenfurt» (1814), «Ueber die Erbauung der Stadt Budweis», (1817), «Die Ritter von Poreschinge» (1828), «Böhmen's Denkmale der Tempelherren» (1822), «Ueber den deutschen Ritterorden» (1825), «Ziska von Trocznow» (1827), «Series rectorum universitatis Praganae» и др.

**Милле** (сэръ Джонъ-Эверетъ Millais) — одинъ изъ значительнѣйшихъ англійскихъ живописцевъ (1829—96). Девяти лѣтъ отъ роду началъ учиться рисованію, 11-ти лѣтъ поступилъ въ ученики лондонской королевской акад. 15 лѣтъ уже прекрасно владѣлъ кистью, въ 1846 г. явился передъ публикою съ историческою картиною: «Пизаро беретъ въ плѣнъ перуанскихъ инковъ», которую критика признала лучшею на всей академической выставкѣ того года, а въ слѣдующемъ году получилъ золотую медаль за картину: «Нападеніе колѣна Вениамінова на дочерей Силоама». Произведенія М. въ эту начальную пору его дѣятельности отражали въ себѣ вліаніе теперь позабытаго живописца Гильтона. Но еще посѣщая классы академіи и будучи недоволенъ преподаваніемъ въ ней, онъ, вмѣстѣ со своими друзьями Д.-Г. Розетти, Гольменомъ Сентомъ и др., основалъ «братство прерафаэлитовъ», поставившихъ себѣ задачею воскресить искусство итальянскихъ ватрачентистовъ, и нѣкоторое время редактировалъ посвященный искусству

и поэзіи журналъ «Germ», въ которомъ появились первыя стихотворенія Розетти. Въ духѣ прерафаэлизма были исполнены имъ картины: «Лоренцо и Изабелла» (на сюжетъ одной изъ новеллъ Боккаччіо), «Отрокъ Христосъ въ родительскомъ домѣ» (1850), «Дочь дровосѣки» (1851), «Смерть Офеліи» (1852), «Гугенотъ» (1852), «Возвращеніе голубя въ Ноевъ ковчегъ», «Приказъ о выпускѣ на свободу» и нѣк. др. Онъ въ свое время приводилъ публику въ восторгъ, но подъ-конечъ ей сильно прискучили, вслѣдствіе чего художникъ, въ началѣ 1860 г., измѣнилъ свое направленіе на болѣе рациональное и вскорѣ сдѣлался прекраснымъ жанристомъ, отчасти пейзажистомъ и, въ особенности, портретистомъ, чуднымъ всякой манерности, передающимъ жизнь и природу съ рѣдкимъ вкусомъ и техническимъ мастерствомъ. Къ числу наиболее удачныхъ картинъ, написанныхъ М. съ этого времени, принадлежатъ: «Черный брауншвейгскій гусаръ» (1860), «Моя первая проповѣдь» (1863), «Кавунъ дня св. Агнесы» (1863), «Жанна д'Аркъ», «Освобожденіе еретиковъ, приговоренной къ сожженію», «Выступленіе римлянъ изъ Великобританіи» (1865), «Іефѣай», «Паломники св. Павла», «Воспоминаніе о Веласкесѣ» (1868), «Да или нѣтъ», «Моисей въ битвѣ съ амалекитянами», «Жена игрока», «Слѣпая», «Ванецъ любви» (1875), «Королевскій гвардеецъ» (1878), «Октябрьскій холодъ» (пейзажъ), «Въ шотландскихъ горахъ» (то же) и нѣк. др. Въ ряду портретныхъ работъ М. особенно замѣчательны портреты Гладстона (способствовавшаго возведенію художника въ баронетское достоинство, въ 1878 г.), г-жи Лентри (такъ наз. «Джерсейской Лиліи»), г-жи Бишофсеймъ, г-жи Грей, лорда Виконсфилда, лорда Салисберри, лорда Розберри и Дж. Райта. Въ 1853 г. М. былъ соприсчисленъ къ лондонской королевской академіи, въ 1863 г. избранъ въ члены ея, а въ 1896 г. назначенъ ея президентомъ, смѣнивъ на этомъ постѣ умершаго Лейтона, но вскорѣ послѣ того скончался.

А. С.—сз.

**Милле** (Жанъ-Франсуа Millet, 1814—74) — французскій живописецъ деревенскаго быта. Сынъ крестьянина, онъ провелъ свою юность среди сельской природы, помогая отцу въ его хозяйствѣ и полевыхъ работахъ. Только 20-ти лѣтъ отъ роду началъ учиться рисованію, въ Шербургѣ, у незначительныхъ художниковъ Мушеля и Лангуа. По совѣту послѣдняго и на собранныя имъ средства, прибылъ въ 1835 г. въ Парижъ, гдѣ поступилъ въ ученики къ П. Деларошу, но черезъ два года бросилъ этого наставника и, женившись, сталъ снискивать себѣ заработокъ изображеніями нативъ женщинъ, въ духѣ Діаза, пастушекъ, пастуховъ или купающихъ во вкусѣ Бушэ и Фрагонара. Первыя картины, выставленныя имъ въ парижскомъ салонѣ: «Урокъ ѣзды» (1844), «Молочница» (1844), «Эдипъ, привязанный къ дереву» (1845) и «Иудей въ плѣну вавилонскомъ» (1845), были нисколько не лучше зурядныхъ продуктовъ господствовавшаго тогда направленія франц. живописи. Но съ 1848 г. онъ прервалъ всякую связь свою съ этимъ направленіемъ и, переселившись изъ

Парижа въ Барбизонъ, близъ Фонтенебло, почти нигде не выѣзжая оттуда и даже рѣдко являясь въ столицу, предавался исключительно воспронизведенію сельскихъ сценъ, столь близко знакомыхъ ему въ молодости,—крестьянъ и крестьянокъ въ различные моменты ихъ трудовой жизни. Картины его въ этомъ родѣ, несложныя по композиціи, исполненныя довольно эскизно, безъ выдѣлки частностей рисунка и безъ выписки деталей, но привлекательныя по своей простотѣ и не прикрашенной правдѣ, проникнутыя искреннею любовью къ рабочему люду, долго не находили себѣ должнаго признанія со стороны публики. Онъ сталъ входить въ извѣстность лишь послѣ парижской всемірной выставки 1867 г., которая доставила ему большую зол. медаль. Съ этого времени его репутація, какъ первокласснаго художника, внесшаго новую, живую струю во французское искусство, быстро возрастала, такъ что подъ конецъ жизни М. его картины и рисунки, за которыхъ нѣкогда получалъ онъ очень скромныя деньги, продавались уже за десятки тысячъ франковъ. По его смерти, спекуляція, пользуясь еще болѣе усилившеюся модою на его произведенія, довела ихъ цѣны до баснословныхъ размѣровъ. Такъ, въ 1889 г. на аукціонѣ коллекціи Секретала, его небольшая картина: «Вечерній благоѣсть» (Angelus) была продана американскому художественному товариществу за сумму свыше полумилліона франковъ. Кромѣ этой картины, къ числу лучшихъ произведеній М. на сюжетъ изъ крестьянскаго быта принадлежатъ: «Святель», «Бодрствованіе надъ спящими дитятей», «Больное дитя», «Новорожденный ягненокъ», «Прививка дерева», «Конечъ дня», «Молодѣба», «Возвращеніе на ферму», «Весна» (въ Луврскомъ музѣе, въ Парижѣ) и «Собирательницы колосьевъ» (тамъ же). Въ музѣе Имп. акд. худ. въ СПб., среди картинъ Купцелеской галереи, имѣется образецъ живописи М.—картина «Возвращеніе изъ лѣсу».

А. С.—ст.

**Миллезимо** (Millesimo) — дер. въ итал. пров. Генуя, извѣстная побѣдой Бонапарта надъ австрійцами 13 и 14 апрѣля 1796 г.

**Миллесеръ** (Карлъ Millöcker) — популярный нѣмецкій композиторъ опереттъ, род. въ 1842 г., былъ капельмейстеромъ въ Грацѣ, потомъ въ Пештѣ и Вѣнѣ, написалъ болѣе 70 опереттъ. Извѣстность ему далъ «Нишій студентъ», представленная въ вѣнскомъ театрѣ въ 1881 г. Ему принадлежатъ еще: «Гаспаронъ» (1884), «Вице-адмиралъ» (1886), «Вѣдний Ионафанъ» (1890), обошедшія сцены всего міра, и др.

**Милленіумъ** — см. Хиліазмъ.

**Миллеръ** (Обенъ-Луи Millin, 1759—1818) — франц. археологъ, хранитель кабинета рѣдкостей и медалей въ національной бібліотекѣ. Основаннымъ имъ «Magasin encyclopédique» (122 т., II., 1792—1816), а также трудами: «Annales encyclopédiques» (II., 1817—18), «Nouveau dictionnaire des beaux-arts» (II., 1806) и «Monuments antiques inédits» (II., 1802—4) М. познакомилъ французовъ съ капитальными трудами нѣмцевъ. Археологъ онъ оказалъ большія услуги соч.: «Peintures et vases antiques» (II., 1808—10) и «Galerie mythologique» (II.,

1811), истории искусствъ—своими «Voyage dans les départements du midi de la France» (1807—1811) и «Histoire métallique de la révolution française» (II., 1806), которую продолжалъ Джемсъ Миллингенъ. Кромѣ того, М. напечат.: «Antiquités nationales» (II., 1790—98) и мн. др. работъ.

**Миллероръ** (Millerora) — родъ гидродовъ изъ группы Hydrocorallia, составляющей особое семейство миллерорныхъ (Millerorificidae). Колонія неправильной древообразной, листовидной или коркообразной формы, похожая на колоніи коралловыхъ полиповъ; основа ихъ состоитъ изъ пропитанныхъ известью волоконъ и трубокъ; ячейки, въ которыхъ сидятъ индивиды колоній, разгорожены поперечными перегородками на рядъ этажей, лежащихъ другъ надъ другомъ; лишенные рта тонкіе длинныя щупальцевидныя индивиды, снабженные различнымъ числомъ неправильно расположенныхъ головчатогощупальцевидныхъ на концѣ щупалецъ, разбросаны неправильно или правильно окружаютъ каждую питательную особь; послѣднія коротки, цилиндрической формы и снабжены ртомъ и вѣнкомъ изъ 4—6 головчатыхъ щупалецъ; у нѣкоторыхъ видовъ есть медузы, у другихъ нѣтъ (такъ у М. thurayi сѣмя развивается въ хорошо развитыхъ медузахъ, которыя изъ каналовъ тѣла животного выходятъ еще безъ щупалецъ, краевыхъ тѣлецъ, радиальныхъ каналовъ рта и velum, яйца же развиваются безъ особыхъ гонофоръ прямо въ тѣлѣ колоніи; у М. pisata медузы вовсе нѣтъ, сѣмя развивается въ мѣшкахъ на стѣнкѣ тѣла щупальцевидныхъ особей, а яйца въ особыхъ бокаловидныхъ тѣлахъ). Сюда относятся многочисленныя, трудно различимыя виды, водящіяся въ теплыхъ моряхъ; полиняки ихъ играютъ роль въ образованіи коралловыхъ построекъ. При прикосновеніи, они, благодаря красивымъ органамъ, производятъ ощутительный ожогъ. Въ ископаемомъ состояніи извѣстны съ мѣловой періода М. dichotoma Forsk. съ сѣтчатыми, болѣе или менѣе листовидными колоніями, въ которыхъ вѣтви главнаго ствола, толщиной 10—15, а тонкія конечныя вѣтви около 5 мм., съ по большей части мелкими многочисленными ячейками, бурожелтаго цвѣта; водится въ Красномъ морѣ.

Н. Кн.

**Миллеритъ** — см. Никелевый колчеданъ.  
**Миллеръ** (Всеволодъ Фѣдоровичъ) — одинъ изъ лучшихъ изсѣдователей русской былевой поэзіи, главный представитель моск. этнографической школы, сынъ поэта Ѳ. Б. М. (см.), род. въ 1848 г.; учился въ пансіонѣ Энеса, гдѣ преподаваніе велось на нѣмецк. и французскомъ языкахъ. Давъ экзаменъ при гимназіи, М. поступилъ на историко-филологическій факультетъ, гдѣ раньше самостоятельно приступилъ къ изученію санскрита. Въ университетѣ, кромѣ общихъ курсовъ, специально занимался итал. языкомъ и исторіей итальянскаго живописи и классическаго искусства. Окончивъ въ 1870 г. курсъ первымъ кандидатомъ, онъ былъ оставленъ при университетѣ по кафедрѣ сравнительной грамматики. Въ 1871 г. для практическаго изученія литовскаго языка, онъ вмѣстѣ съ Ф. Ѳ. Фортунато-

вымъ ѣздилъ въ Сувалкскую губ., гдѣ записалъ болѣе 100 пѣсень и до 20 сказокъ (изд. въ 1873 г. при «Извѣстіяхъ Моск. Университета»). Во время командировки за границу, напеч. по-чешски: *Agijsky Mitra* (въ «*Casopis Mus.*») и 2 статьи въ «*Zeitschr.*» *Kubna*. Въ 1876 г. защитилъ диссертацию «*Асвины-Диоскуры*» (М. 1876) и съ 1877 г. читалъ санскритъ и древнюю исторію Востока; кроме того, съ 1877 г. преподавалъ на высшихъ женскихъ курсахъ проф. Герье исторію русскаго языка и древнерусскую литературу. Въ томъ же 1877 г. издалъ книгу: «*Взглядъ на Слово о Полку Игоревѣ*» (М.). Въ 1879 и 1880 г. М. издавалъ вмѣстѣ съ М. М. Ковалевскимъ «*Критическое Обзоріе*». Послѣ поѣздки на Кавказъ, въ 1879 г., М. занялся сравнительно-грамматическимъ изученіемъ иранскихъ яз. Кавказа и кавказской этнографіей. Овладевъ осетинскимъ яз., онъ отправился въ 1880 г. въ горы Осетіи и записывалъ осетинскія сказанія и преданія. Результатомъ путешествія была 1-я часть «*Осетинскихъ этюдовъ*» (М. 1881), содержащая тексты съ русскимъ переводомъ и примѣчаніями. Въ 1882 г. издалъ II часть «*Осет. этюдовъ*», содержащую грамматическія изслѣдованія и главу о религіозныхъ вѣрованіяхъ осетинъ. Обѣ части составили диссертацию на степень доктора. Въ 1883 г. предпринялъ 4-ю поѣздку на Кавказъ, вмѣстѣ съ М. М. Ковалевскимъ объѣхалъ горскія общества Кабарды и одинъ—область закавказскихъ осетинъ, собиравъ матеріалы для осетинскаго словаря (описаніе путешествія въ «*Вѣстн. Европы*» 1884, № 4). Съ 1881 г. М. состоитъ председателемъ этнографическаго отдѣла общества любителей естествознанія; въ 1889 г. былъ избранъ президентомъ всего общества, но отказался отъ этой должности въ 1891 г., чтобы сосредоточить свою дѣятельность исключительно на этнографіи. Съ 1884 г. М. состоитъ хранителемъ Дашковскаго этнографическаго музея, въ которомъ ввелъ этнографическое (вмѣсто прежняго географическаго) распределение коллекцій и манекеновъ. Онъ издалъ 3 выпуска «*Сборника матеріаловъ по этнографіи*» (1885, 1887 и 1888 гг.) и 4 выпуска «*Систематическаго описанія коллекцій Дашковскаго этногр. музея*» (1887—1895). Въ 1886 г. М. производилъ раскопки въ Крыму и ѣздилъ для археологическихъ изслѣдованій въ Чечню, Осетію и горскія общества Кабарды; результатомъ поѣздки явился 1-й выпускъ «*Матеріаловъ по археологій Кавказа*». Въ эту же поѣздку М. записывалъ тексты на татскомъ нарѣчій горскихъ евреевъ, которое изучалъ предварительно въ Москвѣ при помощи кавказскаго еврея Нисимъ-оглы; тексты составляютъ 1-ю часть «*Еврейско-горскихъ этюдовъ*», изд. академіей наукъ подъ заглавіемъ: «*Матеріалы для изученія еврейско-татскаго языка*» (1892). Въ 1887 г. вышла III часть «*Осет. этюдовъ*», содержащая изслѣдованіе по исторіи осетинъ и лингвистическія замѣтки и матеріалы (удостоена большой золотой медали Имп. Русск. Географическаго Общества). Въ 1892 г. онъ перешелъ на кафедру русскаго языка и литературы, оставивъ за собою и преподаваніе санскри-

та. Съ тѣхъ поръ его многочисленныя самостоятельныя работы вращаются главнымъ образомъ въ области русскаго былагого эпоса. Главнѣйшіе труды, кромѣ вышеозначенныхъ: «*О сравнительномъ методѣ автора «Происхожденія русскихъ былинъ» (въ «Вѣсѣдахъ О-ва Любителей Рос. Словесности», III, М., 1871), «Названіе Двѣпровскихъ пороговъ у Констан. Вагаринограда» («Древности Моск. Археол. Общ.», 1887, т. V), «О лютомъ звѣрѣ народныхъ пѣсень» (тамъ-же, т. VII), «Восточные и западные родичи одной русской сказки» («Труды Этн. Отдѣла Общ. Люб. Естествознанія и пр.», кн. IV, 1877), «Le rôle du chien dans les croyances mythologiques» («Atti del IV congresso degli orientalisti», Флорен., II), «Замѣтки по поводу сборника Верковича» («Журн. Мин. Нар. Пров.», 1877, № 10), «О болгарскихъ народныхъ пѣсняхъ Верковича» («Вѣстн. Европы», 1877), «По поводу Траяна и Баяна Слова о Полку Игоревѣ» («Журн. Мин. Нар. Пр.», 1878, № 12), «Отголоски финскаго эпоса въ русскомъ» (тамъ же, ч. ССV), «По поводу одного литовскаго преданія» («Древности», т. VIII, 1880), «Въ горахъ Осетіи» («Русская Мысль», 1881, сентябрь), «Четыри старины въ сказаніяхъ и бытѣ Осетинъ» («Журн. Мин. Нар. Пр.», 1882, № 8), «Кавказскія преданія о великанахъ, прикованныхъ къ горамъ» (тамъ же, 1883, № 1), рецензія I—XX вып. «*Матеріаловъ для изслѣдованія мѣстностей и племенъ Кавказа*» (въ «Журн. Мин. Нар. Пр.», 1883—1895 и отд.), «Русская масляница и западноевропейскій карнавалъ» (М., 1884), «Къ вопросу о славянскій азбукѣ» («Журн. Мин. Нар. Пр.», 1884, № 3), «Замѣчанія по вопросу о народности гуляновъ» («Труды Этн. Отд.», кн. VI, 1885), «Кавказскія легенды» (тамъ же), «Этнографическія слѣды иривства на югѣ Россіи» («Журн. Мин. Нар. Пр.», 1886, № 9), «Археологическія развѣдки въ Алуштѣ и ея окрестностяхъ» («Древности», т. XII, 1889), «Иранскіе отголоски въ народныхъ сказаніяхъ Кавказа» («Этнограф. Обзор.», 1889), «Кавказскія сказанія о циклопахъ» («Этнограф. Обзор.», 1890), «Матеріалы для исторіи былинныхъ сюжетовъ» (I—XVI «Этнограф. Обзор.», 1890—1896), «О сарматскихъ богѣ Утафарнѣ» («Тр. Вост. Ком. Моск. Арх. Общ.», т. I, 1890), «Экскурсы въ область русскаго народнаго эпоса» (I—VIII, М., 1892). Статьи по былинамъ въ «Ж. М. Н. Пр.», «Русск. Мысли» и «Починѣ» съ 1893 по 1896 гг.: «Былинное преданіе въ Олонецкой губ.», «Русская былина, ея слагатели и исполнители», «Къ былинамъ о Вольгѣ и Микулѣ», «Соховей Вудимировичъ», «Чурило Пленковичъ», «Хотенъ Влудовичъ», «Былина о Саурѣ и сродныя по содержанию», «Илья Муромецъ и Себежъ», «Вилины объ Иванѣ Гостинномъ сынѣ», «Отголоски галицко-волыньскихъ сказаній въ современныхъ былинахъ» (статьи эти вмѣстѣ съ нѣкоторыми другими войдутъ въ печатающуюся книгу М.: «*Очерки русской народнои поэзіи*»); «*Fünf ossetische Erzählungen im Digorischen Dialecte*, hsgb. von Ws. Miller u. R. v. Stackelberg (СПб., 1891, изд. Академіи Наукъ); «Руководство къ изученію санскрита» состав.*

В. О. М. и О. И. Клаузюромъ (СПб., 1891); «Отголоски апокрифовъ въ кавказскихъ народныхъ сказаніяхъ» («Жур. Мин. Нар. Пр.», 1893); «Всемирная сказка въ культурно-историческомъ освѣщеніи» («Русская Мысль», 1893); «Сказка о наѣмомъ въ старинной записи» («Этнограф. Обзор.», 1895); «Былина о Багьмъ» («Починъ», кн. 2) и др. Путь, который шель М., переходя постепенно от лингвистики черезъ этнографію къ изученію памятниковъ народной поэзіи, нельзя не признать чрезвычайной рациональнымъ и многообещающимъ. Его стремленіе (въ послѣднихъ работахъ) обосновать выводы на точномъ критико-филологическомъ изученіи текстовъ былинъ, определить степень участія пѣвцовъ спеціалистовъ и прослѣдить этнографо-географическое распространеніе нашего національнаго эпоса не можетъ не привести къ положительнымъ историко-литературнымъ результатамъ въ изученіи того матеріала, гдѣ до сихъ поръ спеціалисты вращались въ области смѣлыхъ предположеній и интересныхъ, но дающихъ мало положительныхъ выводовъ параллелей. Его труды по изученію Кавказа вносятъ много свѣта въ эту малоразработанную область. Его работы по сравнительному языкованію и мифологіи показываютъ въ немъ даровитаго ученика и продолжателя Куна. Во всякъ, даже наиболее спеціальныхъ работахъ М. изложеніе отличается общедоступностью и изяществомъ. Какъ главный дѣятель этнографическаго отдѣла при общ. любителей естествознанія, М. сумѣлъ собрать въ немъ много хорошо подготовленныхъ и энергичныхъ молодыхъ людей, преимущественно изъ своихъ учениковъ, которые зимой усердно работаютъ по своимъ кабинетамъ, а лѣтомъ отправляются обыкновенно (на собственные средства) въ экспедиціи, всегда приносящи новый цѣнный матеріалъ. На ничтожныя средства, главнымъ образомъ добываемыя энергіей предсѣдателя, издается чрезвычайно полезный, прекраснорекламуемый секретаремъ отдѣла Н. А. Янчукомъ, журналъ «Этнографическое Обзорѣніе», достигшии уже XXVI книжки.

#### А. Куртичиковъ.

**Миллеръ** (Герардъ-Фридрихъ [Федоръ Ивановичъ])—исторіографъ и академикъ, род. 18 окт. 1705 г. въ Герфордѣ (Вестфалия). Отецъ его былъ ректоромъ мѣстной гимназіи, гдѣ М. получилъ первоначальное образованіе; затѣмъ онъ посѣщалъ лейпцигскій университетъ. Въ ноябрѣ 1725 г. М. пріѣхалъ въ Россію и опредѣленъ студентомъ въ только-что основанную академію наукъ. Поддерживаемый вліятельнымъ Шумахеромъ (см.), М. первые годы по пріѣздѣ преподавалъ латинскій яз., исторію и географію въ академической гимназіи, велъ протоколы академическихъ засѣданій и канцеляріи, издавалъ «СПб. Вѣдомости», съ «Примѣчаніями», рассчитанными на болѣе обширный кругъ читателей. Въ 1731 г. М. получилъ званіе профессора, но лишился расположенія Шумахера, съ которымъ у него съ тѣхъ поръ возникла непримиримая вражда. Съ 1732 г. онъ сталъ выпускать сборникъ статей, касающихся Россіи: «Sammlung russ. Geschichte» (1732—1765, 9 т.). Это было первое изда-

ніе, основательно знакомившее иностранцевъ съ русской землею и ея исторіею. Тѣмъ временемъ снаряжалась такъ назыв. «Вторая камчатская экспедиція», въ которой, по порученію академіи, принялъ участіе и М. Не попавъ въ Камчатку, М. объѣзжалъ главнѣйшіе пункты зап. и вост. Сибири, въ предѣлахъ: Березовъ-Усть-Каменогорскъ-Нерчинскъ-Якутскъ (31362 в. пути) и тщательно перерылъ мѣстные архивы, открывъ, между прочимъ, сибирскую лѣтопись Ремезова. Десятилѣтнее (1733—1743) пребываніе въ Сибири обогатило М. массою цѣнныхъ свѣдѣній по этнографіи инородцевъ, мѣстной археологіи и современному состоянію края. Особенно важна была вывезенная Миллеромъ громадная коллекція архивныхъ документовъ, и если самъ онъ использовалъ только ничтожную часть ихъ, то въ теченіе полуторасти лѣтъ они служили и продолжаютъ служить дондѣ важнымъ подспорьемъ для отдѣльныхъ ученыхъ и цѣлыхъ учрежденій. Кн. М. М. Щербатовъ, Голицевъ, Словцовъ, Новиковъ для «Древн. Росс. Вивлюэки», гр. Румянцевъ для «Собранія Госуд. Грамотъ и Договоровъ», археологическая коммиссія и др. многимъ обязаны М. Въ СПб. М. вернулся въ самый разгаръ академическихъ интригъ и, кроме Шумахера, нашелъ себѣ другого непримиримаго врага въ Ломоносовѣ. Въ 1748 г. М. принялъ русское подданство и назначенъ исторіографомъ. Въ 1749 г. М. имѣлъ большую неприятность по поводу рѣчи, приготовленной имъ для торжественнаго засѣданія академіи: «Происхожденіе народа и имени російскаго». Нѣкоторые изъ академиковъ (Ломоносовъ, Крашенинниковъ, Поповъ) нашли ее «предосудительною Россіи». М. обвинялся въ томъ, что «во всей рѣчи ни одного случая не показалъ къ славіи російскаго народа, но только упомянулъ о томъ болѣе, что къ беззавою служить можетъ, а именно: какъ ихъ многократно разбивали въ сраженіяхъ, гдѣ грабежемъ, огнемъ и мечемъ пустошили и у царей ихъ сокровища грабили. А напоследокъ удивленія достойно, съ какою неосторожностію употребили экспрессію, что скандинавы побѣдоноснымъ своимъ оружіемъ благополучно себѣ всю Россію покорили». Горячность и нетерпимость, съ какою принята была теорія скандинавскаго происхожденія варяговъ—основателей русскаго государства, значительно объясняется тогдашними политическими отношеніями Россіи къ Швеціи. Рѣчь, уже напечатанная, была уничтожена, но явилась въ 1768 г. въ «Allgemeine historische Bibliothek», т. IV, подъ заглавіемъ: «Origines Rossicae». Въ 1750 г. академическія дрязги отозвались на М. разжалованіемъ его изъ академиковъ въ адъюнкты и пониженіемъ жалованья съ 1000 р. на 360 р. въ годъ. Скоро, однако, М. былъ прощенъ, подъ условіемъ предвзято не подати прошеніе о прощеніи. Самъ М., впрочемъ, далеко не всегда оказывался безупречнымъ въ своихъ отношеніяхъ къ соотечамъ. Въ 1750 г. онъ печаталъ первый томъ «Описанія Сибирскаго царства»—«первый правильный ученый трудъ по сибирской исторіи» (Пыпинъ). 2-й т. увидѣлъ свѣтъ лишь въ отрывкахъ, напечатанныхъ въ «Sammlung russisch. Geschichte» и «Ежемѣсячныхъ

Сочиненіяхъ». М. очень медлилъ работой, и академія поручила продолженіе ея акад. Фишеру. «Sibirische Geschichte» послѣдняго (СПб., 1768; русск. перев. СПб. 1774) не есть, однако, *продолженіе*, а лишь сокращенный пересказъ сочиненія М. (какъ напечатаннаго, такъ и оставшагося еще въ рукописи). Работу Фишера Бушнингъ считалъ простымъ плагиатомъ. Съ 1754 г., въ званіи конференцъ-секретаря акад., М. велъ обширную переписку съ заграничными учеными, вызываетъ профессоровъ для московскаго университета. Въ 1755—1765 гг. М. редактировалъ «Ежемесячные Сочиненія, къ пользѣ и увеселенію служащихъ»—первое периодическое учено-литературное изданіе на русскомъ языкѣ. Въ немъ участвовали всѣ современные писатели, пользовавшіеся извѣстностью; самъ М. помѣстилъ тамъ много статей, касающихся Сибири. Изъ числа собственно историческихъ трудовъ М., кромѣ «Origines Rossicae», главнѣйшіе: «О лѣтописцѣ Несторѣ» («Ежем. Сочин.», 1755), «Извѣстіе о запорожскихъ казакахъ» (ibid. 1760), «О началѣ Поворода и происхожденіи российскаго народа» (ibid. 1761 и «Samml. russ. Gesch.») и «Опытъ новой исторіи о Россіи» (ibid.). Хотя «Несторѣ» М. есть лишь повтореніе и развитіе мыслей, высказанныхъ еще раньше Татищевымъ, но такъ какъ трудъ послѣдняго («Исторія Россійская», т. I) появился лишь въ 1768 г., то положенія М. (авторъ первоначальной лѣтописи—Несторъ; у Нестора были предшественники; указаны продолжатели) имѣли значеніе новизны; собственно съ нихъ начинается исторія *научнаго* знакомства съ русскими лѣтописями. Нануженный судьбою своей рѣчи 1749 г., М. въ 1761 г. проводитъ мысль, что основатели русскаго государства были роксолане, съ Балтійскаго моря. Позже, въ сочиненіи «О народахъ, издревле въ Россіи обитавшихъ» (Büsching's «Magazin», XV, русск. перев. СПб. 1773), онъ указалъ на присутствіе воряжскаго элемента на югѣ. Въ «Опытѣ новой исторіи о Россіи» авторъ хотѣлъ продолжать Татищева, но Ломоносову не нравилось, что М. занимался изслѣдованіями о «смутныхъ временахъ Годунова и Разстриги—самой мрачной части российскаго исторіи», и ему удалось добиться прекращенія этого труда. М. принималъ участіе въ составленіи Вольтеромъ «Histoire de l'empire de Russie sous Pierre le Grand», сообщеніемъ матеріаловъ и своихъ замѣчаній. Въ 1765 г. М. былъ назначенъ главнымъ надзирателемъ московскаго воспитательнаго дома, съ оставленіемъ при академіи наукъ въ званіи исторіографа, а черезъ годъ опредѣленъ начальникомъ московскаго архива иностранной коллегіи (нынѣ моск. главный арх. мин. иностр. дѣлъ). Пораженный параличомъ (1772 г.), М. продолжалъ неустанно работать до самой смерти (11 октября 1783 г.). Московскій періодъ въ жизни М. ознаменованъ изданіемъ такихъ цѣнныхъ памятниковъ и трудовъ русскихъ ученыхъ, каковы: Судебникъ царя Ивана Грознаго, Степенная Книга, «Письма Петра Вел. гр. Б. П. Шереметеву», «Ядро Россійской исторіи» (Маньѣва), «Исторія Россійская» (Татищева), «Географическій словарь»

(Полунина), «Описаніе Камчатки» (Крашенинникова). Въ «Опытѣ трудовъ вольнаго российскаго собранія» (IV, V) М. помѣстилъ рядъ статей о рожденіи, воспитаніи, воцареніи и коронованіи Петра Вел., объ учрежденіи первыхъ гвардейскихъ полковъ. Назначая М. въ архивъ иностранной коллегіи, имп. Екатерина поручила ему составить «Собраніе русской дипломатики», по примѣру Дюмона. Старикъ не могъ уже самъ много сдѣлать, но онъ подготовилъ учениковъ; въ его школѣ выработался такой прекрасный архивистъ и ученый издатель, какъ Н. Н. Бантышъ-Каменскій. По смерти М. осталась коллекція автографовъ и рукописей (въ 258 портфеляхъ) важныхъ для изученія исторіи, этнографіи, статистики и промышленности Россіи и въ частности Сибири.

*Литература.* «Beiträge zu der Lebensgeschichte denkwürdiger Personen» (Галле, 1785, т. III, 1—160; биографія М. составл. Бушнингомъ); Пекарскій, «Исторія Акад. Наукъ» (т. I и II); «Literarischer Briefwechsel von J. D. Michaelis» (Лпц. 1795, II, 511—526; переписка за 1762—1763 гг.); «A. L. Schlözer's öffentliches u. privates Leben, von ihm selbst beschrieben» (Геттин. 1802; русск. перев. въ «Сборн. 2 отд. Акад. Наукъ», т. XIII); «Материалы для биографіи Ломоносова» (собранные Биларскимъ); Пекарскій, «Редакторъ, сотрудникъ и цензура въ русск. журналѣ 1755—1764 гг.» («Записки Акад. Наукъ», XII); Милютинъ (въ «Современникѣ», 1851, т. 25 и 26, о содержаніи «Ежемесячныхъ Сочиненій»); митр. Евгеній, «Словарь русск. свѣтскихъ писателей» (II, 54—89); Старчевскій, «Очеркъ литературы русской исторіи до Карамзина»; Каченовскій, «Объ исторіи трудахъ и заслугахъ М.» («Ученые Записки Московск. Унив.», 1839, №№ 1, 2); Соловьевъ, «Г.-Ф. М.» («Современникъ», 1854, т. 47, № 10); Колловичъ, «Исторія русск. самосознанія»; Пыпинъ, «Исторія русской этнографіи».

### Е. III.

**Миллеръ** (Гюгъ Miller, 1802—56)—англ. писатель-самоучка, былъ каменщикомъ, сталъ извѣстенъ своими «Poems» (1829) и «Scenes and Legends of Cromarty» (1835), въ своемъ органѣ «Witness» (1840—56) былъ важнѣйшей опорой шотландской свободной церкви, сдѣлалъ рядъ геологическихъ открытій (явр. Ptegrichthys Milleri) въ своихъ очеркахъ «Old Red Sandstone»; съ 1852 г. членъ кор. физическаго общества въ Эдинбургѣ. Написалъ еще: «My schools and Schoolmasters»—таганта. очерки въ духѣ Аддисона, «Impressions in England», «Footsteps of the Creator», «Testimony of the Rocks» и др. Собраніе сочиненій его издано въ Соед. Штатахъ; см. о немъ Peter Bayne, «The Life and Letters of H. Miller» (Лондонъ, 1871).

**Миллеръ** (Иоганнъ-Мартинъ Miller)—нѣм. романистъ и поэтъ (1750—1814); примкнулъ къ такъ называемому геттингенскому союзу поэтовъ («Gottinger Dichterbund»); былъ деканомъ въ Ульмѣ. Написанный подъ влияніемъ «Вертера» романъ «Siegwart, eine Klostersgeschichte» (1776), является самымъ типичнымъ выразителемъ сентиментальнаго направленія въ нѣмецкой литературѣ; современники зачитывались имъ не менѣ

чѣмъ «Вертеромъ». Также плаксивы и другіе романы М.: «Beitrag zur Geschichte der Zärtlichkeit» и «Geschichte Karls von Burgheim». Изъ его крайне сентиментальныхъ стихотвореній нѣкоторыя сдѣлались народными и теперь еще распеваются. См. Prutz, «Der Göttinger Dichterbund» (1841); Erich Schmidt, «Charakteristiken» (1886); Kraeger, «Joh. Martin Miller» (1893).

**Миллеръ** (Лаврентій Miller)—курляндскій историкъ XVI в., издалъ извѣстныя о правленіи Стефана Баторія: «Polnische, Lifländische, Moscovitische, Schwedische und andere Historien so sich unter diesem jetzigen König zu Polen zagetragen» (Лпц., 1655); его дополнилъ Геннингъ въ «Septentrionalische Historien» (Лпц., 1806); польск. пер. у J. J. Lipinsk'аго въ «Pamiętniki Millerowe do panowania Stefana Batorogo» (Познань, 1840).

**Миллеръ** (Лувианъ Адамовичъ Müller)—извѣстный филологъ, род. въ 1836 г.; кончилъ базельскій университетъ, гдѣ получилъ степень доктора за сочиненіе «De scholasticis observantiis poetarum veterum» (В., 1861), пробылъ 5 лѣтъ въ Голландіи (1862—67), былъ пр.-доцентъ въ Боннѣ, въ 1870 г. получилъ приглашеніе на кафедру римской словесности въ ист.-филол. институтъ въ СПб., а въ 1873 г. сдѣлался профессоромъ римской словесности и греческаго языка въ слб. римско-католической академіи. Извѣстность ему создалъ обширный трудъ: «De re metrica poetarum latinorum praeter Plautum et Terentium» (Лпц., 1861; новое дополненное изд. 1894). Изъ позднѣйшихъ трудовъ его пѣчны критическія изданія римскихъ поэтовъ (вошедшія въ лейпцигскую Bibliotheca Teubneriana)—Федра (1868, 1877), Горация (наиболѣе распространенное изданіе этого писателя; 1869, 1879 и 1885), Катулла, Тибулла, Проперція и др. (1870). Особ. значеніе имѣютъ изданія поэтовъ архаической эпохи: «С. Lucili satuarum reliquiae» (Лпц., 1872; къ нимъ «Luciliana», В., 1884), «Quinti Ennii carminum reliquiae» (СПб., 1884; сюда относится «Ueber meine Ausgabe des Ennius», СПб., 1887) и «Livii Andronici et Cn. Naevi fabularum reliquiae» (В., 1885). Плодомъ многолѣтнихъ трудовъ было капитальное изданіе, съ примѣчаніями, Нонія Марцелла («Noni Marcelli compendiosa doctrina», Лпц., 1888—89), незамѣнимое пособіе для исторіи древнѣйшей римской поэзіи. Изъ историко-литературныхъ работъ М. важны: «Geschichte der Klassischen Philologie in den Niederlanden» (Лпц., 1869), «Leben und Werke des Gaius Lucilius» (Лпц., 1876), «Friedrich Ritschl.» (2 изд. съ прилож.: «Gedanken über das Studium der Klassischen Philologie», В., 1878), «Quintus Ennius» (СПб., 1884), «Der saturnische Vers und seine Denkmäler» (Лпц., 1885), «Die Entstehung der römischen Kunstdichtung» (Гамбургъ, 1890), «Ueber die Volksdichtung der Römer» (Гамбургъ, 1891) и др. М. принадлежатъ также краткіе (на лат. яз.) учебники латинской метрики (СПб., 1878) и орфографіи и просодіи (СПб., 1878). Въ 1880 г. вышелъ въ Лейпцигѣ его болѣе подробный учебникъ метрики грековъ и римлянъ на нѣм. яз. (2 изд. 1885), въ томъ же году переизданный по-русски; онъ

переведенъ на французскій, итальянскій и голландскій языки. Съ русскими примѣчаніями и введеніемъ изданы имъ «Оды и эподы Горация» (2 изд., СПб., 1889; тоже по-нѣмкѣ, Гиссенъ, 1882); болѣе научный характеръ имѣетъ: «Q. Horati Flaccii sermopum et epistolarum libri. Mit deutschem Commentar» (В., 1891—1893). Наряду съ большимъ количествомъ статей въ нѣмецкихъ журналахъ ему принадлежатъ въ «Журн. Мин. Нар. Пр.», кромѣ статей на латинскомъ яз., рядъ статей на русскомъ: «О nomine gentile автора Энеиды» (1877, 1), «Жизнь и сочиненія Горация» (1880; вышло отдѣльно), «Объ основахъ критики въ стихотвореніяхъ Горация» (1879, 2), «О количествѣ и качествѣ необходимой для филолога начитанности» (1879, 7), «Этюды о древней метричѣ» (1879, 10), рядъ рецензій по класс. филологіи и т. д. Лекціи въ институтѣ и академіи М. читаетъ по-латыни; согласно его воззрѣніямъ на преподаваніе (ср. его статью «De primo et gravissimo professoris litterarum antiquarum officio», «Журн. Мин. Нар. Пр.», 1881, 3), онъ лишены научно-критическаго аппарата и излагаютъ одни лишь неоспоримые факты, въ догматической формѣ. Ср. о немъ брошюру автобиографическаго содержанія: «Ein Horaz-Jubiläum» (Берлинъ, 1892) и Э. Корша, въ «Филологическомъ Обзорнѣи» (1895).

А. М. Л.

**Миллеръ** (Орестъ Федоровичъ)—извѣстный профессоръ исторіи русской литературы, по происхожденію эстляндскій нѣмецъ, сынъ гапсальскаго таможеннаго чиновника и его жены, урожденной баронессы Унгерн-Штернбергъ. Род. 4 авг. 1833 г. въ Гапсалѣ и былъ окрещенъ по лютеранскому обряду, съ именемъ Оскаръ. Трехъ лѣтъ остался круглымъ сиротой и былъ взятъ на воспитаніе нѣжнолюбившей его—женою дяди, русской по происхожденію. Ему дали превосходное домашнее образованіе. Дѣтство и юность его прошли въ Вильнѣ и Варшавѣ. Столкновенія національностей и вѣръ наводили рано развившагося мальчика на размышленія о преимуществахъ той или другой религіи; раннее путешествіе за границу тоже содѣйствовало выработкѣ опредѣленнаго мировоззрѣнія. Подъ вліяніемъ жившаго тогда въ Вильнѣ архим. Платона, впоследствии митрополита кievскаго, оно склонилось въ сторону православія, къ которому М. вопль сознательно присоединился 15 л. отъ роду. Послѣ вторичнаго путешествія за границу, М. въ 1851 г. блестяще выдержалъ вступительный экзаменъ въ слб. унив. и поступилъ на историко-филологическій факультетъ. Въ 1855 г. онъ окончилъ курсъ кандидатомъ и сталъ готовиться къ магистерскому экзамену. Онъ уже завидѣлъ себя тогда въ печати стихотвореніемъ: «На смерть Жуковскаго» въ «Сѣверной Пчелѣ» 1852 г., патристическою драмою «Подвигъ матери», которая въ 1854 г. была поставлена въ Михайловскомъ театрѣ и по настроенію времени имѣла успѣхъ, историческою драмою въ стихахъ «Коврадинъ» и печатавшимися въ «Ж. М. Н. Пр.» «Историческими очерками поэзіи». Последніе вошли въ извѣстную диссертацію его—«О нравственной стихіи въ поэзіи на основаніи историческихъ

данныхъ» (СПб., 1858). Чисто-научныя достоинства диссертациі весьма малы. Уже самый выборъ задачи—обозрѣть въ небольшомъ изслѣдованіи (294 стр.) руководящія идеи литературы всѣхъ временъ и народовъ, начиная съ древне-индійской—вѣдь къ поверхностности и предвзятости. Матеріалъ магистрантъ бралъ не изъ первоисточниковъ, а изъ руководствъ и пособій и, по пренебреженію, изъ книги гегельянца Розенкранца: «Die Poesie und ihre Geschichte»—книги устарѣвшей и по матеріалу, и по стремленію къ отысканію абсолютныхъ мѣрокъ. Въ концѣ 50-хъ гг. въ наукѣ уже прочно установилось сознание, что нельзя судить съ позднѣйшей точки зрѣнія явленія предыдущихъ эпохъ; М. же, сѣдѣя методу Розенкранца, не только разсматривалъ, но и *судилъ* и раздавалъ аттестациі до-христіанскимъ литературамъ съ точки зрѣнія христіанства. Не обинуясь, напр., онъ объявлялъ греческую мнѳологию и литературу беззавѣстными. Не въ отсутствіи исторической точки зрѣнія лежала однако, причина неудовольствія, возбужденнаго книгою М. Научныя недостатки ея, главнымъ образомъ ея ложное отношеніе къ народному эпосу, были указаны А. А. Котларевскимъ въ «Атенеѣ», но публика не читала этой рецензіи мало распространенаго журнала. Имя М. стало притчею во языцѣхъ послѣ необыкновенно-рѣзкой рецензіи Добролюбова въ «Современникѣ» («Соч.» т. II). Добролюбовъ почти не коснулся научной стороны диссертациі; онъ сосредоточилъ свое негодованіе на общественномъ ея значеніи, на ея проповѣди аскетическаго самоотверженія и подавленія своей личности. Эта проповѣдь въ устахъ М. была выраженіемъ его истинно-благородной натуры и пророческой программой всей его остальной жизни, полной дѣйствительнаго самоотверженія и ограниченія до минимума своихъ личныхъ потребностей. Но прекрасныя качества духовной личности М. стали общезвѣстными только много лѣтъ спустя, когда студенты разнесли повсюду рассказы объ идеальной добротѣ этой «евангельской души». Добролюбовъ ничего не зналъ о М. лично; онъ судилъ только автора слабой диссертациі, стиль которой, вслѣдствіе недостатка таланта, превратилъ искреннее воодушевленіе автора въ риторическую надутость. Ему показалось, что онъ имѣетъ дѣло съ карьеристомъ себѣ на умѣ, фарисейскимъ говорящимъ о самоотреченіи, чтобы подъ этимъ флагомъ провести молчалинство и угодивое преклоненіе предъ авторитетомъ. Добролюбовъ съ ужасомъ предвидѣлъ, что когда-нибудь этотъ «проповѣдникъ умѣренности и аккуратности» займетъ кафедру и съ высоты ея будетъ провозглашать принципы, слѣдовать которымъ значило бы «напрасно позорить свое существованіе». Ошеломляющая рецензія «Современника» является однимъ изъ важнѣйшихъ событій въ жизни М. При огромномъ распространеніи сочиненій Добролюбова и почти полнымъ незнакомствѣ съ писаніями Миллера, ютившимися въ самыхъ нераспространенныхъ изданіяхъ, всѣ, вплоть до середины 70-хъ гг., имѣли представленіе о М. только по этой рецензіи. Въ первые годы послѣ

ея появленія отъ мнимаго ретрограда и гасильника буквально отворачивались при встрѣчахъ; ни одинъ журналъ не принялъ его возраженій на рецензію. Когда ему въ 1859 г. предложили прочитать въ залѣ 2-ой гимназіи публичную лекцію по случаю юбилея Шиллера, онъ самъ поставилъ условіемъ, чтобы на входныхъ билетахъ не было его имени. Только 5 лѣтъ спустя учебное начальство, въ то время очень чувствительное къ общественному мнѣнію, съ большою неохотою согласилось утвердить его приватъ-доцентомъ с.-петербургскаго унив., а самъ лекторъ взошелъ на кафедру съ опасеніемъ, что молодежь его освѣтитъ.—Въ началѣ 60-хъ г. кругъ занятій М. рѣзко мѣняется. Выходившія тогда собранія народныхъ пѣсенъ Кирѣвскаго и Рыбникова явились для него новымъ откровеніемъ. Онъ надолго отдается изученію народной словесности, становится горячимъ апологетомъ ея и вмѣстѣ съ тѣмъ убѣжденнымъ народникомъ, для котораго все народное священно. Это восторженное отношеніе Миллера къ народной словесности находится въ органической связи съ господствовавшимъ въ 60-хъ гг. мнѳологическимъ толкованіемъ народнаго творчества (см. Эпосъ), когда во всякой подробности былинъ и пѣсенъ усматривалась глубочайшая сокровенная символика. Способность мыслить критически и строго-научно никогда не была сильною стороною М. и онъ себя чрезвычайно привольно чувствовалъ, примыкая къ методу болѣе поэтическаго, чѣмъ научнаго изслѣдованія, гдѣ домыслы изслѣдователя могли развернуться съ полною свободою и гдѣ двухъ-трехъ сближеній было достаточно, чтобы создавать весьма стройныя, хотя и столь же произвольныя, объясненія. М. довелъ увлеченія мнѳологической школы до послѣднихъ крайностей; огромная докторская диссертациа его: «Илья Муромецъ и богатство Кіевское» (СПб. 1870), не смотря на массу труда, въ нее вложеннаго, на громадный и впервые собранный здѣсь сравнительный матеріалъ, въ настоящее время никакого серьезнаго значенія не имѣетъ. Научной цѣнности диссертациа, не менѣе ея увлеченій солнечно-грозовымъ толкованіемъ народной поэзіи, вредило стремленіе автора показать нравоучительную сторону былиннаго эпоса. Не сознавая полнаго противорѣчія между толкованіемъ мнѳологическимъ, отбрасывающимъ зарожденіе былинъ до отдаленнѣйшей, до-исторической древности, М. тому же самому эпосу давалъ толкованіе бытовое, какъ выразителю русскихъ народныхъ идеаловъ вообще. Тотъ же Илья Муромецъ, бой котораго съ сыномъ будто-бы означаетъ, что «богъ громовникъ, производя, т. е. порождая тучи, съ другой стороны ихъ же уничтожаетъ», непостижимымъ логическимъ скачкомъ является вмѣстѣ съ тѣмъ у М. олицетвореніемъ глубины пониманія русскимъ народомъ сущности христіанства, какъ религіи заботы о ближнемъ и правдѣ. Диссертациа предшествовала учебникъ: «Опытъ историч. обзорнія рус. словесности» (2-е изд., СПб., 1865), доведенный до монгол. періода, съ отдѣльною хрестоматіею къ нему (2-ое изд., СПб., 1866). При всѣхъ своихъ ми-

еологическихъ крайностяхъ, «Опытъ» сослужилъ большую службу тѣмъ, что впервые вводилъ въ преподаваніе подробно ознакомленіе съ народною словесностью. Въ концѣ 70-хъ годовъ М. энергично полемизировалъ съ В. В. Стасовымъ по вопросу о возможномъ происхожденіи былинъ. Изученіе народной словесности сдѣлало М. убѣжденнымъ приверженцемъ славянофильства, но славянофильства въ его первоначальномъ, идеалистическомъ видѣ, свободномъ отъ казеннаго патріотизма. Если М. съ восторгомъ относился къ древней Руси, то потому, что видѣлъ въ ней господство общиннаго духа, «народосоветіе» и торжество истинно-христіанскихъ началъ. Онъ молитвенно относился къ реформамъ Александра II, мотивируя свое благоговѣніе формулою адреса старообрядцевъ: «въ твоей новизнѣ старина наша слышится». На точку зрѣнія стараго славянофильства и его любви къ свободѣ становился М. и въ своей очень видной дѣятельности по славянскому комитету. Энергичный членъ совѣта, въ 70-хъ гг. даже товарищъ председателя, М. мало подходилъ къ общему составу этого общества; его терпѣли, потому что онъ былъ популярный ораторъ, привлекавшій на общія собранія большую публику, и притомъ публику необычную, равнодушную или даже враждебную къ общему направленію комитета, но отзывчивую къ искреннему призыву М. братьяки придти на помощь угнетеннымъ единоплеменникамъ. Рѣчи и статьи его по славянскому вопросу собраны въ книгѣ «Славянство и Европа» (СПб. 1877). Главный тезисъ ея: «Общинность и равноправность — вотъ она славянская правда». Вѣрнѣйшему этому девизу, М. никогда не превращалъ славянофильство въ руссофильство и даже въ польскомъ вопросѣ радикально расходился съ Катковымъ: его защити «реальныхъ интересовъ Россіи М. считалъ «грубымъ материализмомъ». Отношеніе М. къ Каткову лучше всего вообще характеризуетъ коренное отличіе мировоззрѣнія М. отъ патріотизма извѣстнаго пошиба. Направленіе «Моск. Вѣдом.» всегда было глубоко несимпатично гуманному профессору; онъ никогда не стучался въ двери катковскихъ изданій, хотя его тамъ очень охотно печатали-бы, а онъ очень нуждался въ органѣ, гдѣ бы помѣщали его статьи. Желаніе разграничить славянофильство отъ Каткова было причиною тяжелаго удара, постигшаго М. незадолго до смерти. Когда Катковъ дѣломъ 1887 г. умеръ, М. одну изъ первыхъ же лекцій осенняго семестра 1887 г. посвящалъ «Славянофиламъ и Каткову», въ которой рѣзко охарактеризовалъ стремленіе Каткова «свести Россію съ пути освобожденія ея народныхъ и общественныхъ силъ». Появленіе лекціи въ «Рус. Курьерѣ» (1887, № 267) повело за собою отставку М., котораго около этого-же времени подвергъ систематическому преслѣдованію «Гражданинъ». Съ выходомъ въ 1870 г. докторской диссертации чисто-научная дѣятельность М. почти заканчивается и не идетъ дальше рецензій и небольшихъ замѣтокъ. Въ 70-хъ и 80-хъ гг. М. главнымъ образомъ посвящаетъ свою литературную дѣятельность работамъ

критическаго характера. Въ ряду ихъ наибольшую извѣстностью пользуются «Русскіе писатели послѣ Гоголя», первоначально составившіеся изъ прочитанныхъ въ 1874 г. съ большимъ успѣхомъ публичныхъ лекцій. «Русскіе писатели» выдержали 4 все разрозставшихся изданія. Послѣднее (1890) разсматриваетъ произведенія Тургенева, Достоевскаго, Гончарова, Писемскаго, Салтыкова, Толстого, Сергія Аксакова, Мельникова и Островскаго. Успѣхъ этой книги по преимуществу объясняется отсутствіемъ у насъ систематическихъ обзорѣй новѣйшей русской литературы, сами-же по себѣ достоинства книгъ не велики. Критическимъ талантомъ М. не обладалъ; писалъ онъ, при всей своей искренности и душевной теплотѣ, вяло и блѣдно, а главное, не было у него самостоятельной точки зрѣнія на разбираемыхъ писателей и въ каждомъ этюдѣ онъ подчинился одному какому-нибудь вѣльному критику. Этими руководителями были то Страховъ, то Аполлонъ Григорьевъ, а то и Добролюбовъ. Разбираетъ М. нашихъ корифеевъ совершенно оставляя въ сторонѣ ихъ непосредственно-литературныя достоинства и разсматривая исключительно общественное содержаніе и значеніе ихъ произведеній. Всего больше преклоняется онъ (въ позднѣйшихъ изданіяхъ) предъ Достоевскимъ. Въ сферѣ новѣйшей русской литературы М. принадлежатъ также множество разбросанныхъ по разнымъ журналамъ этюдовъ объ Алексѣѣ Толстомъ, Майковѣ, Полонскомъ, Гаршинѣ, Надсонѣ, Мережковскомъ, Минскомъ, Щеголовѣ и др., и отдѣльная книжка «Глѣбъ Ив. Успенскій. Опытъ объяснительнаго изложенія его сочиненій» (СПб., 1889).

Лучшая часть духовнаго наслѣдія М.— память о немъ, какъ о профессорѣ и самоутверженномъ другѣ университетской молодежи. Занявъ въ 1863 г. кафедру (до 1870 г. въ качествѣ доцента), онъ явился на ней однимъ изъ виднѣйшихъ представителей того типа профессорско-учителей правды, во главѣ которыхъ стоитъ Грановскій. Не ударяясь въ узкую и сухую спеціализацію, онъ въ своихъ лекціяхъ сумѣлъ соединить содержательность съ стремленіемъ провести въ сознаніе слушателей начала истиннаго человеколюбія и продуманной любви къ родинѣ и народу. Курсы его были всего менѣе банальны. Онъ первый сталъ останавливаться съ особенною подробностью на народной литературѣ, первый вводилъ въ свои курсы и литературу раскольничью, которую до него профессора словесности совсѣмъ игнорировали. Изъ явленій древне-русской духовной жизни онъ особенно выдвигалъ такіе эпизоды, какъ, напр., борьба между суровыми формалистами-послѣдователями Юсифа Волоцкаго и проникшими въ суть христіанскаго ученія «заволжскими старцами». Лекторъ М. былъ блестящій, хотя и въ приподнятомъ стилѣ; слушать его часто собирались студенты со всѣхъ факультетовъ. Практическая дѣятельность М. на пользу студентовъ безпримѣрна и стоитъ совершенно особнякомъ. Главный дѣятель и основатель общества вспоможенія студентамъ спб. унив., онъ отдавался



ему съ полнымъ забвеніемъ своихъ собственныхъ интересовъ. Дверь его квартиры въ течение всего дня была открыта для всѣхъ нуждающихся; онъ никогда не сердился, отъ какой-бы слѣшной работы его не отрывали и всегда съ тою же сердечною ласковостію выслушивалъ просителей. Помогалъ онъ всѣми способами: и хлопотами въ разныхъ учрежденіяхъ, и присиживаніемъ занятій, и пристраиваніемъ рукописей въ редакціяхъ, и писаніемъ рекомендательныхъ писемъ, а чаще всего деньгами. Онъ твердо держался правила: лучше дать десяти недостойнымъ, чѣмъ отказать одному достойному. Доброта его была всѣмъ извѣстна, его широко пользовались и злоупотребляли; часто онъ совершенно истощалъ свои скромныя, но для одинокаго человѣка, все-таки, не малыя средства. Въ этихъ случаяхъ, онъ имѣя фактической возможности помочь, онъ глубоко страдалъ. Сохранился рассказъ, какъ въ одну изъ такихъ минутъ безденежья онъ далъ совершенно незнакомому ему студенту-просителю для заклада свой профессорскій фракъ. М. умеръ отъ разрыва сердца 1 июня 1889 г. Наиболее обстоятельная біографія М. написана В. В. Глинскимъ (СПб., 1890; приложена и къ 4 изд. «Рус. Писателя»). Списокъ его трудовъ составленъ И. А. Шляпкинымъ (СПб., 1889). *С. Ветеровъ.*

**Миллеръ** (Самуэль Miller, 1769—1850)—американскій богословъ, проф. протестантской семинаріи; написалъ: «A brief retrospect of the eighteenth century» (Нью-Йоркъ, 1803), «Letters on the constitution and order of the christian ministry» (1807), «Lettres on unitarianism» (1821), «Lettres on clerical manners and habits» (1828), «Lettres on presbyterians» (1838), «Discourse on infant baptism», «Presbyterian the truly primitive and apostolical constitution of the church of Christ» и др.

**Миллеръ** (Cincinnatus-Heine Miller, также Joaquin)—америк. поэтъ, род. въ 1842 г., провель молодость въ Орегонѣ, дважды былъ раненъ въ войнѣ съ индѣйцами, потомъ работалъ въ золотыхъ копяхъ Идахо, издавалъ газету, былъ суею. Первые его поэмы составили два сборника подъ заглавіями: «Specimens» и «Joaquin et al». Въ 1870 г. онъ переселился въ Лондонъ, гдѣ издалъ: «Songs of the Sierras» и «Pacific Poems». Въ 1873 г. появились «Songs of the Sun Lands» и томъ прозы: «Life among the Modocs: Unwritten History». Извѣстнѣйшія произведенія его: «The Ship in the Desert» (1875), «First Fam 'lies in the Sierras» (1875; новое изд. подъ заглавіемъ: «The Danites in the Sierras», 1881), «The One Fair Woman» (1876), «Baroness of N. Y.» (1877), «Songs of Far Away Lands» (1878), «Songs of Italy» (1878), «Shadows of Shasta» (1881), «Memorie and Rime» (1884), «Forty-Nine» и др. Ему принадлежатъ и нѣсколько драмъ, большею частью передѣлки его же произведеній; изъ нихъ «The Danites», «The Silent Man», «Mexico», «49» и «Tally Ho!» достигли значительной популярности. Онъ же сдѣлалъ попытку изложить въ стихахъ жизнь Христа («Life of Christ», 1890). Жена его извѣстна какъ поэтесса подъ псевдонимомъ Minnie Myrtle.

**Миллеръ** (Эммануиль Miller, 1812—1866)—франц. филологъ, съ 1840 г. по 1845 г. былъ создателемъ «Revue de bibliographie analytique» (I—VI т.), въ 1867 г. основалъ Association pour l'encouragement des études grecques. Въ 1848 г. издалъ указатель греческихъ рукописей Эскуриала; мекія статьи его вошли въ сборникъ: «Mélanges de philologie et d'épigraphique» (1876). Изъ другихъ трудовъ его наиболее важны: «Recueil d'inédites anciens» (въ сотрудничествѣ съ Hase и Gerard, П., 1844), «Manuelis Philis carmina» (В., 1855—57), «Recueil des historiens grecs des croisades» (В., 1875—81) и «La chronique de Chypre de Léon Machéras» (въ сотрудничествѣ съ Saevo, П., 1882).

**Миллеръ** (Федоръ Богдановичъ, 1818—81)—талантливый поэтъ-переводчикъ, род. въ Москвѣ въ нѣмц. семьѣ, окончилъ курсъ нѣм. училища св. Петра и Павла. Съ 1841 г. преподавалъ въ первомъ моск. кадетскомъ корпусѣ сперва нѣмецкій, потомъ русскій языкъ и словесность. Уже на 19 году М. написалъ имѣвшій успѣхъ романъ «Цыганка» (М., 1839), въ 1841 г. вышла его передѣланная съ нѣм. мистерія «Брильянтъ и Роза» (М., 1841). Въ «Москвитинѣ» 40-хъ и 50-хъ гг. М. помѣстилъ рядъ прекрасныхъ переводовъ изъ Шиллера. Въ «Русскомъ Словѣ» М. напечаталъ «Конрада Валленрода», Мицкевича (1860, № 7), въ «Библ. для Чтенія»—«Альманзора», Гейне, въ «Полномъ собр. драм. произвед. Шекспира» «Цимбелия» и «Мѣра за мѣру»; въ изд. «Шиллеръ въ переводахъ русскихъ поѣтвъ»—«Мессинская Невѣста», въ «Рус. Вѣстникѣ»—драму Зедлица «Тюрьма и Вѣнецъ» (1870, кн. 6), трагедію Г. Крузе «Графиня» (1870, кн. 11 и 12 и отд.) и «Розамунда» (1880, кн. 1 и отд.), и Ю. Миндинга, «Сикстъ V» (1871, кн. 6), драму «Олланта» (1877, кн. 5), поэму Р. Гаммерлинга «Король Сиона» (1879 и отд. М., 1880), лирическую драму Г. Гертля, «Дочь короля Рене» (1883, кн. 2) и др.; вт. Отецъ Запискахъ—переводъ поэмы Р. Гаммерлинга «Агасферъ въ Римѣ» (1872, кн. 9 и 10). Въ 1874 г. общество любителей русской словесности при моск. унив. почтало 35-лѣтіе литературной дѣятельности М. особымъ публичнымъ засѣданіемъ. «Стихотворенія» М. выдержали въ Москвѣ 3 изданія: въ 1849, 1860 и 1872 гг. Въ теченіе 1859—81 гг. М. издавалъ еженедѣльный юмористическій журналъ «Развлеченіе» (см.), въ которомъ помѣщалъ статьи подъ псевдонимами: *Гіацинтъ Тюльпановъ* и *Замоза*. Ум.

**Миллиа**—прибавляется къ единицамъ метрической системы, (см.) для обозначенія тысячной части.

**Миллиа** (Джаннина Milli)—итальянская поэтесса, род. въ 1827 г., еще пятилѣтнимъ ребенкомъ импровизировала стихи, но вполнѣ обнаружилось ея дарованіе на восемнадцатомъ году, когда она стала выступать въ роли импровизатора. Въ своихъ пѣсняхъ М. изображаетъ страданія итальянскихъ провинцій, стонущихъ еще подъ чужеземнымъ гнетомъ. Собраніе ея стихотвореній вышло во Флоренціи, въ 1862 г.

**Миллиграммъ**—см. Граммъ.

**Миллиарии** (milliaria)—римские мильевые камни. Как Траакх во II в. до Р. Хр. ставил их на всѣхъ проведенныхъ имъ дорогахъ, на основаніи тщательнаго измѣренія, въ 8 стадіяхъ одинъ отъ другого. Многіе изъ нихъ сохранились и весьма важны для древней географіи, исторіи и хронологіи. Надписи ихъ сообщаютъ: отдаленность отъ конечныхъ пунктовъ, откуда и куда ведетъ дорога и кто поставилъ М. Въ Римѣ Августомъ былъ построенъ *золотой М.* (Milliarium aureum)—колонна, означавшая начало всѣхъ вѣдяхъ изъ Рима дорогъ. Позже такой же золотой М. поставилъ Константинъ Великій въ Константинополь.

**Миллау** (Millau) — городъ во франц. деп. Авейронъ, на р. Тарнѣ; 15871 жит. (1891). Кожевенные заводы, шелкопрядильни; торговля шерстью и скотомъ, виномъ и сыромъ. Вблизи каменноугольная копъ.

**Милль** (Джемсъ Mill, 1773—1836)—сынъ сапожника, отецъ Джона Стюарта Милля. Въ эдинбургскомъ унив. находился подъ вліяніемъ Дюгалда Стюарта; былъ пасторомъ, потомъ домашнимъ учителемъ. Въ 1808 г. познакомился и сблизился съ Бентамомъ. Изъ многочисленныхъ соч. М. успѣхомъ пользовался его «History of India» (1818); благодаря этому сочиненію онъ получилъ мѣсто въ управленіи остиндской компаніи куда впоследствии помѣстилъ и своего сына. Главное философское сочиненіе М.: «Analysis of the human mind» появилось въ 1829 г.; лучшее изданіе, съ примѣчаніями Джона Стюарта Милля, вышло въ Лондонѣ въ 1869 г. Сынъ въ своей автобіографіи съ восторгомъ говоритъ о своемъ отцѣ. Философское сочиненіе Милля чрезвычайнo замѣчательно, какъ примѣръ послѣдовательнаго проведенія принципа ассоціаціи черезъ всѣ явленія духовной жизни. Всѣ законы ассоціаціи сводятся къ одному — закону смежности. Гартлей (см.) и М. служатъ представителями англійскаго ассоціонизма, которымъ, въ недавнее время, еще такъ увлекались. Ассоціонизмъ сводитъ всѣ душевныя явленія къ одному принципу, принимаемому, притомъ, совершенно механически; теперь получаютъ господство болѣе правильныя взгляды; въ силу котораго законъ ассоціаціи долженъ быть рассматриваемъ какъ второстепенный принципъ, самъ нуждающійся въ объясненіи и никакимъ образомъ не могущій объяснить явленія произвольной и сознательной жизни. См. Bower, «Hartley and James Mill» (Л., 1881); A. Bain, «James Mill, a biography» (Л., 1882).

**Милль** (Джонъ Стюартъ) — сынъ Джемса М.; известный англійскій мыслитель и экономистъ (1806—1873). Съ 3-хъ лѣтъ М. сталъ изучать подъ руководствомъ отца греч. языкъ, съ 6-ти лѣтъ писалъ самостоятельныя историческія работы, а къ 12 годамъ, основательно познакомившись съ важнѣйшими греческими и римскими авторами, приступилъ къ изученію высшей математикѣ, логикѣ и политической экономіи. Его воспитаніе закончилось къ 14 годамъ. Такое преждевременное умственное развитіе повело къ сильному переутомленію и подготовило душевный кризисъ, который едва не привелъ М. къ самоубійству. Большое значеніе въ его жизни имѣла побѣдка

въ южную Францію въ 1820 г. Она познакомила его съ французскимъ обществомъ, съ французскими экономистами и общественными дѣятелями и вызвала въ немъ сильный интересъ къ континентальному либерализму, не покидавшій его до конца жизни. Около 1822 г. М., съ нѣсколькими другими молодыми людьми (Остиномъ, Тукомъ и др.), горячими послѣдователями Бентама, образовалъ кружокъ, названный «утилитарнымъ обществомъ»; при этомъ былъ впервые введенъ въ употребленіе терминъ «утилитаризмъ», получившій впоследствии широкое распространеніе. Въ основанномъ бентамистами органѣ «Westminster Review» М. помѣстилъ рядъ статей, преимущественно экономического содержанія. Въ 1830 г. онъ написалъ небольшую книгу: «Essays on some unsettled Questions in Political Economy» (изд. въ 1844 г., имѣла 2 изд.), въ которой содержится все оригинальное, созданное М. въ области политической экономіи. Къ этому же времени относится переломъ въ жизни Милля, который онъ такъ ярко описалъ въ своей «Автобіографіи». Въ результатъ, М. освободился отъ вліянія Бентама, потерялъ прежнюю увѣренность во всемогуществѣ разсудочнаго элемента въ частной и общественной жизни, сталъ болѣе цѣнить элементъ чувства, но опредѣленнаго новаго міросозерцанія не выработалъ. Знакомство съ учениемъ сенсимонистовъ поколебало его прежнюю увѣренность въ благотворности общественнаго строя, основаннаго на частной собственности и неограниченной конкуренціи. Въ 1843 г. онъ издалъ «A System of Logic» (10 изданій) — наиболѣе оригинальное его произведеніе, до сихъ поръ вполне сохранившее свое значеніе; въ 1848 г. — «Principles of Political Economy» (6 изданій); написалъ также множество журнальныхъ статей, посвященныхъ самымъ разнообразнымъ вопросамъ философіи, политикѣ, экономіи и литературѣ. Въ теченіе нѣсколькихъ лѣтъ самостоятельно издавалъ радикальный журналъ: «London and Westminster Review». Съ 1841 г. состоялъ въ перепискѣ съ Ог. Контомъ, философскіе и социологическіе взгляды котораго оказали на него глубокое вліяніе. Изъ позднѣйшихъ сочиненій М. замѣчательны: «On Liberty» (1859, 3 изданія) — едва ли не самая блестящая, въ новѣйшее время, защита свободы въ общественной и частной жизни; «Utilitarianism» (1861, 3 изданія) — книга, имѣвшая большой успѣхъ въ публикѣ, но одно изъ самыхъ слабыхъ произведеній М. въ логическомъ отношеніи; «Considerations on Representative Government» (1861, 3 изданія); «An Examination of sir W. Hamilton's Philosophy» (1865, 5 изданій) — критическій разборъ философіи Гамильтона (см.), выдѣсь съ изложеніемъ собственныхъ воззрѣній автора; «The Subjection of women» (1869, 4 изданія), написанное въ защиту женской равноправности. Послѣ смерти М. напечатаны его «Автобіографія» (1873) и «Chapters on Socialism» («Fortnightly Review», 1872). Въ качествѣ политическаго дѣятеля М. выступать съ 1865 г. какъ представитель Вестминстерскаго округа въ палатѣ общинъ: раньше онъ не могъ быть членомъ парламента, такъ какъ состоялъ на

службъ въ остиндской компаніи. Въ палацѣ М. настаивалъ въ особенности на необходимости энергичныхъ мѣръ помощи ирландскимъ фермерамъ. Въ 1863 г. М. потерпѣлъ поражение при новыхъ выборахъ, вызванное, по его мнѣнію, публичнымъ заявленіемъ его сочувствія известному агитсту Бреддо (см.). Въ жизни М. огромную роль играла любовь къ м-съ Тейлоръ, знакомство съ которой, по его словамъ, было «величайшимъ счастьемъ его жизни». Онъ получилъ возможность жениться на ней только послѣ 20-лѣтняго знакомства, но уже черезъ 7 лѣтъ послѣ выхода замужъ за М. она умерла. Въ посвященіи къ своей книгѣ «On Liberty» М. говорить, что жена была вдохновительницей и отчасти авторомъ всего лучшаго, что было въ его сочиненіяхъ; но эта отычка роли м-съ Тейлоръ въ литературную дѣятельности М. сильно преувеличена. Въ самомъ крупномъ его трудѣ, «Системѣ Логикъ», м-съ Тейлоръ не принимала никакого участія; несомнѣнно, однако, что она повлияла на многія главы его «Политич. экономіи» и что ей, до известной степени, слѣдуетъ приписать социалистическую окраску этой книги. Единственное соч. М., принадлежащее его женѣ столько же, сколько и ему самому—это книга «О подчиненности женщинъ». Въ области философіи самымъ замѣчательнымъ произведеніемъ М. является его «Система Логикъ». Логика, по словамъ М., есть теорія доказательства. Психологія устанавливаетъ законы, по которымъ въ нашемъ духѣ возникаютъ и группируются чувства, представленія и идеи, а логика должна установить ясныя и несомнѣныя правила для различенія истинъ отъ лжи, вѣрныхъ умозаключеній отъ невѣрныхъ. Критеріемъ истины является опытъ, истиннымъ умозаключеніемъ можно назвать только такое, которое строго согласуется съ объективною реальностью, съ фактами. Все наше знаніе имѣетъ опытное происхожденіе. Априорныхъ истинъ, независимыхъ отъ опыта, не существуетъ. Математическія аксіомы, не смотря на то, что отрицаніе ихъ кажется намъ немислмымъ, возникаютъ только какъ послѣдствіе опыта, а немислимость отрицанія ихъ зависитъ только отъ ихъ всеобщности, а также отъ простоты и несложности воспріятій пространства и времени, съ которыми имѣетъ дѣло математика. Опытъ и наблюденіе являются основаніемъ не только индукціи, т. е. умозаключенія отъ частнаго къ общему, но также и дедукціи, т. е. умозаключенія отъ общаго къ частному. Съ чисто формальной стороны въ большой посылкѣ силлогизма уже содержится заключеніе, и потому силлогизмъ не расширяетъ бы нашего знанія, если бы при построеніи силлогизма мы действительно исходили изъ общихъ положеній. На самомъ дѣлѣ при всякомъ дедуктивномъ выводѣ мы заключаемъ не отъ общихъ, а отъ частныхъ положеній. Когда я умозаключалъ, что я смертенъ, потому что все люди смертны, то истиннымъ основаніемъ моего умозаключенія является наблюденіе, что все люди, жившіе раньше меня, умерли. Выводъ дѣлается не изъ общаго положенія, а изъ отдѣльныхъ частныхъ случаевъ, бывшихъ объектомъ наблю-

денія. Такимъ образомъ, и въ силлогизмѣ источникомъ нашего знанія остается опытъ и наблюденіе. Главную заслугу М. составляетъ разработка теоріи индукціи. Онъ устанавливаетъ четыре метода, посредствомъ которыхъ индуктивнымъ путемъ можно найти причину даннаго явленія: методы согласія, различія, остатковъ и сопутствующихъ измѣненій (см. Индукція, XII, 171). М. не принадлежитъ; однако, къ числу неограниченныхъ приверженцевъ индуктивнаго метода, какъ большинство англійскихъ философовъ эмпирической школы. Напротивъ, по мнѣнію М., самымъ могучимъ орудіемъ открытія истины является дедуктивный методъ, лучшимъ приѣмъмъ котораго можетъ служить открытіе Ньютономъ силы тяготѣнія. Индукція неприимима ко всемъ болѣе сложнымъ случаямъ, когда истинное силѣ действовать одновременно и ни одна изъ нихъ не можетъ быть исключена. При такихъ условіяхъ необходимо прибѣгнуть къ болѣе сложнымъ приѣмамъ: законъ дѣйствія каждой отдѣльной силы изучается порознь, затѣмъ дѣлается выводъ комбинированнаго дѣйствія изъ всѣхъ, и заключеніе повѣряется наблюденіемъ. Это и есть тотъ дедуктивный методъ (спагающийся изъ трехъ частей— индуктивнаго изслѣдованія, вывода и повѣрки), который болѣе всего содѣйствовалъ успѣхамъ науки; всякая наука стремится сдѣлаться дедуктивной, но только астрономія и физика достигли этой стадіи, прочія же находятся еще въ состояніи эмпиризма. «Система логикъ» не продолжила новыхъ путей въ области мысли, не открыла новыхъ горизонтовъ для науки; даже въ теоріи индуктивнаго изслѣдованія, составляющей, по общему мнѣнію, самую цѣнную часть книги, М. отчасти развиваетъ мысли другихъ, въ особенности Герцеля, статьи котораго о томъ же предметѣ вышли въ свѣтъ незадолго до появленія книги М. и сильно повлияли на послѣднее. Тѣмъ не менѣе, въ этой книгѣ менѣе чѣмъ въ другихъ произведеніяхъ М. обнаруживается его обычный недостатокъ—электизмъ. Главное достоинство «Логикъ» М. заключается въ научномъ духѣ, которымъ она въ высокой степени проникнута; вліяніе ея не ограничилось философскими кружками, но распространилось и на ученыхъ естествоиспытателей, среди которыхъ многіе цѣнили эту книгу очень высоко. Изъ социологическихъ работъ М. самая крупная—«Основанія политической экономіи». Какъ экономистъ, М. является ученикомъ и продолжателемъ Рикардо, но безъ той силы анализа, которая отличала послѣдняго. Въ свѣтъ съ тѣмъ, М. находился подъ сильнымъ вліяніемъ Ог. Конта и французскихъ социалистовъ школы Сентъ-Симона и Фурье. Въ своемъ курсѣ политической экономіи М. сдѣлалъ попытку—нельзя сказать, чтобы вполне удачную—примирить всѣ эти разнородныя направленія. По основнымъ теоретическимъ вопросамъ М. остается вѣренъ своимъ главнымъ учителямъ, Рикардо и Мальтусу; онъ принимаетъ всѣ важнѣйшія теоріи Рикардо—его ученіе о цѣнности, заработной платѣ, рентахъ,—и вмѣстѣ съ тѣмъ, согласно Мальтусу, признаетъ опасность неограничен-

наго размноженія населенія. Наиболье важное дополнение М. къ теоріямъ Рикардо заключается въ его ученіи о цѣнности товаровъ въ международной торговлѣ. Подъ вліяніемъ французскихъ социалистовъ М. призналъ переходящій характеръ неограниченной конкуренціи и частной собственности. Законы политической экономіи М. дѣлитъ на два разряда: законы производства, не зависящіе отъ нашей воли, и принципы распредѣленія, опредѣляемые желаніями и мнѣніями самихъ людей и измѣняющіеся въ зависимости отъ особенностей социальнаго строя, вслѣдствіе чего правила распредѣленія не имѣютъ того характера необходимости, который свойствененъ законамъ первой категоріи. Раздѣленіе принциповъ политической экономіи на необходимые и исторически измѣняемые самъ М. признавалъ своей главной заслугой въ области экономической науки; только благодаря такому раздѣленію онъ избѣжалъ, по его словамъ, тѣхъ безотрадныхъ выводовъ относительно будущности рабочаго класса, къ которымъ пришли его учителя—Рикардо и Мальтусъ. Но какъ справедливо замѣтилъ Чернышевскій, М. не выдерживаетъ этого раздѣленія на практикѣ и въ законы производства вводитъ историческіе элементы. И дѣйствительно, общественныя отношенія несомнѣнно являются однимъ изъ факторовъ производства; съ другой стороны, мнѣнія и желанія людей, устанавливающія способы распредѣленія, въ свою очередь составляютъ необходимый результатъ даннаго социальнаго строя и способовъ производства. Поэтому, принципы распредѣленія и законы производства одинаково исторически необходимы; устанавливаемое М. различіе представляется излишнимъ. Стремясь примирить ученіе Мальтуса съ требованіемъ социальныхъ реформъ, М. приходитъ къ заключенію, что лишь тѣ реформы могутъ быть дѣйствительны, которыя задерживаютъ размноженіе населенія. Къ числу такихъ реформъ М. относитъ мелкое земледѣліе, распространеніе котораго онъ горячо рекомендовалъ своимъ соотечественникамъ. Что касается до социализма, М. признаетъ его осуществимость въ отдаленномъ будущемъ, когда духовная природа чловѣка достигнетъ большаго совершенства, но въ ближайшемъ будущемъ онъ не считаетъ ни возможнымъ, ни желательнымъ стѣсненіе свободы дѣятельности частныхъ лицъ и устраненіе частной инициативы. Не смотря на отсутствіе опредѣленной и послѣдовательной руководящей мысли, «Основанія Политич. экономіи» являются и до настоящаго времени однимъ изъ лучшихъ курсовъ экон. науки, по ясности изложенія и полнотѣ содержанія. Въ общиѣ сила М. заключается не въ установленіи новыхъ оригинальныхъ взглядовъ; онъ былъ талантливымъ и яснымъ систематизаторомъ и популяризаторомъ, и этимъ объясняется успѣхъ его произведеній. Обладая рѣдкимъ критическимъ тактомъ, М. сумѣлъ избѣжать односторонности болѣе оригинальныхъ и сильныхъ творческихъ умовъ, подъ вліяніемъ которыхъ онъ находился; но, въ качествѣ электика, онъ не создалъ новой школы и только содѣйствовалъ распространенію научнаго отношенія къ во-

просамъ общественной и индивидуальной жизни. На русскую экономич. литературу М. оказалъ огромное вліяніе; большинство нашихъ общихъ курсовъ политической экономіи заимствуютъ отъ него общій планъ изложенія и многія частности. Методологическія воззрѣнія М. также воспріяты большинствомъ нашихъ экономистовъ и юристовъ. Всѣ сочиненія М. (кромѣ «*Chapters on Socialism*») переведены на русскій яз.: «Логика»—Резенеромъ, «Основанія Полит. Экон.»—Чернышевскимъ, «О свободѣ и «Утилитаризмъ»—Невѣдомскимъ, «Представительное правленіе» издано Яковлевымъ, «Гамильтонъ»—Тибленомъ. Кромѣ того на русскій языкъ переведена книга М. объ Огюстѣ Контѣ («*Aug. Comte and the Positivism*», 1865) и сборникъ его мелкихъ статей («*Dissertations and Discussions*», 1859—1867). Автобиографія переведена въ сильно сокращенномъ видѣ. Важнѣйшая литература: L. Reybaud, «*J.-S. Mill*» («*Revue des deux Mondes*», 1855); F. A. Lange, «*Mills Ansichten über die sociale Frage*» (1865); Taine, «*Le positivisme anglais*» (1865); Em. Littré, «*Aug. Comte et Stuart Mill*» (1866); A. Bain, «*J.-S. Mill, a criticism*» (1882); W. Courtney, «*Life of J.-S. Mill*» (1889); Th. Gomperz, «*J.-S. Mill*» (1889); James Bonar, «*Philosophy and Political Economy*» (1893); примѣчанія Н. Чернышевскаго къ его переводу («*Полит. Экон.*» М.; М. Н. Рождественскій, «*О значеніи Милля*» (1867); Н. Бунге, «*Ст. М., какъ экономистъ*»—статья, напеч. въ первый разъ въ 1867 г., перепечатанная въ «*Очеркахъ политико-экономической литературы*» (1895); Россель, «*Джонъ Ст. М.*»—рядъ статей въ «*Вѣстникѣ Европы*» за 1874 г.; М. Туганъ-Барановскій, «*Дж.-Ст. Милль*» (1894); «*Джонъ Стюартъ М.*», вступительная статья А. Миклашевскаго къ сокращенному переводу («*Полит. Экономіи*» Милля М. Туганъ-Барановскій).

**Милльбанкъ** (Millbank) — типъ тюрьмы, по которому построенъ Джорджемъ Полемъ пенитенціарій города Лондона, предзнававшійся для преступниковъ всей Англіи. Сначала это былъ рядъ зданій, состоявшій изъ 6 сходящихся къ центру пятиугольныхъ, съ часовнею въ центральной башнѣ и восьмиугольной стѣною вокругъ. Часть зданія была открыта для приема арестантовъ въ 1816 г., окончено же было все зданіе лишь въ 1821 г. Суровая зима 1823 г. и скудная пища, въ связи съ болотными миазмами, произвели въ М. страшную эпидемію; это вызвало цѣлый рядъ работъ по оздоровленію тюрьмы, но санитарныя условія остались неудовлетворительными. Поэтому англійское правительство отказалось отъ мысли устроить изъ М. общій пенитенціарій для всей Англіи и рѣшило ограничить, по возможности, срокъ содержанія въ ней. Первоначально она примѣнялась въ качествѣ исправительнаго учрежденія, куда арестанты заключались вмѣсто ссылки на сроки отъ 5 до 10 лѣтъ; послѣ одиночнаго заключенія они поступали на общія работы; мало по малу арестанты раздѣлялись на 2 класса, и только члены перваго были разъединены между собою, но въ 1832 г. общія работы были отменены. Въ 1843 г. М. былъ совершенно пре-

образованъ и стать почти исключительно мѣстомъ временнаго заключенія арестантовъ, приговоренныхъ къ ссылкѣ, до отправки ихъ по назначенію. Среднее число заключенныхъ колеблется между 1000 и 1300 человекъ. Они содержатся сперва въ одиночныхъ комнатахъ, но, по дурнымъ санитарнымъ условіямъ тюрьмы, не болѣе чѣмъ въ теченіе 6 мѣсяцевъ; затѣмъ переводятся на общія работы съ молчаніемъ.

**Милльвуа** (Charles - Hubert Millevoye, 1782—1816)—франц. поэтъ. Окончивъ курсъ въ коллежѣ, былъ назначенъ въ книжномъ магазинѣ. Въ 1801 г. вышелъ его первый сборникъ; въ 1804 и 1806 гг. онъ получалъ академическія преміи за поэмы (въ формѣ посланій) «Sur le Danger des Romains», «L'Indépendance de l'homme de lettres». Еще многія другія поэмы М. были увѣнчаны академіей: «La Mort de Rotrou», «Belzunce ou la Peste de Marseille», «Goffin ou le Héros liégeois» и др. Послѣ бурной жизни среди парижскихъ развлеченій М. провелъ послѣдніе годы своей короткой жизни въ деревнѣ, большой чахоткою. Условно-академическія произведенія М. не дали ему большого имени въ литературѣ. Популярностью пользуются его двѣ элегии: «La Chute des feuilles» и «Le Poète mourant», впадающія въ излишнюю сентиментальность, но поэтически. Изъ другихъ его поэмъ элегическаго характера лучшія: «Le Souvenir», «Le bois détruit», «Priez pour moi» (напис. за недѣлю до смерти) и т. д. Нѣсколько попытокъ перев. («Iliade», «Bucoliques» Виргилія) и 3 трагедіи: «Antigone», «Ugolini», «Saül» не представляютъ интереса. См. Nodier, «Mélanges de littérature»; Ledieu, «M.» (П., 1886).

**Миловице**—д. Вендинскаго у., Петроковской губ. Цинковые рудники, цинковый зав. (съ производ. на 18000 р.), проволочная фбр. Дворовъ 80, жит. 828 чел. Вблизи угольные копи «Викторъ», съ ежегодной добычей до 4½ милл. пд.

**Миловичъ** (Милошъ) — сербскій патриотъ-энтузіастъ, собиратель народныхъ пѣсенъ и сказаній, издалъ «Песме и обичаји укупногъ народа сербскогъ» (1869) и «Путонис дела праве-Старе-Србје» (Вѣлградъ, 1871—72—77). Записывая дѣйствительныя народныя пѣсни, обряды и т. п. М. иногда рѣшался на археологическія подлоги и поддѣлки. Ср. Величко Тричичъ, «Милошъ С. Милојевић у Призрену и въ еговој околини» (Вѣлградъ, 1880).

**Милоновъ** (Михаилъ Васильевичъ, 1792—1821)—поэтъ, уроженецъ Воронежской губ., воспитывался въ благородномъ пансіонѣ при московскомъ университетѣ; по окончаніи курса служилъ въ министерствѣ юстиціи, которымъ тогда управлялъ И. И. Дьятриевъ, пристрававшій молодого поэта. Позднѣе М. служилъ въ провинціалскомъ департаментѣ. Стихотворенія М. печатались въ «Утренней Зарѣ», «СПб. Вѣстникѣ», «Цвѣтникѣ», «Вѣстникѣ Европы», «Благонамѣренномъ» и др. журналахъ. Они собраны подъ заглавіемъ: «Сатиры, посланія и др. мелкія стихотворенія М.» (СПб., 1819), изданіе это неполно; перепечатка (Смирдина, СПб., 1849), избоблюющая цензурными урѣзками, которыя указалъ М. Лонгиновъ въ «Рус-

скомъ Архивѣ», 1864, № 3, появилась въ «Полномъ Собраніи Сочиненій Русскихъ Авторовъ», въ одной книжкѣ съ сочиненіями Нахимова и Суворовичева. Служебныя невзгоды и другія неудачи озлобили М. и наложили печать меланхоліи на его поэзію: М. порой тяготится жизнью, порою жаждетъ жизни новой, неизвѣданной, свободной отъ пошлости. Лучшія стихотворенія М.—автобиографическія и сатиры. Онъ идеализируетъ деревенскую жизнь въ стихотвореніи «Посланіе къ земледѣльцамъ», всецѣло романтическию по духу. Пользовавшаяся большою извѣстностью сатира М.: «Къ Рубеллію» (на Аракчеева) мало характеризуетъ временщика, и при томъ въ славномъ общихъ чертахъ. Отдѣльно изданы еще его «Рѣчь и стихи, читанныя въ собраніи любителей отечественной словесности» (М., 1808) и «Ода на истребленіе Наполеоновскихъ армій въ Россіи» (СПб., 1813). Ср. статью М. Н. Мазаева («Библиографъ», 1893, 1).

**Милошъ** (Милошъ) Кротонскій (или изъ Кротоны)—знаменитый греч. атлетъ, жившій около 520 г. до Р. Хр. Онъ шесть разъ оставался побѣдителемъ на олимпійскихъ играхъ и нѣсколько разъ на пиическихъ. Однажды на олимпійскихъ играхъ онъ поднялъ на плечи четырехлѣтняго быка и съ нимъ четыре раза обошелъ кругомъ олимпійское ристалище, а затѣмъ въ теченіе одного дня съѣлъ всего этого быка цѣлкомъ. Въ битвѣ противъ сибаритовъ (510 г. до Р. Хр.) онъ, со львиною шкурою на плечахъ и съ дубиною въ рукахъ, шедъ во главѣ всего ополченія. Уже будучи старикомъ, онъ захотѣлъ разорвать руками пень, который клинѣями не могли разбить дровосѣки, но при этомъ части пня такъ сильо сдѣснули М., что онъ не могъ высвободиться и стиснулся добычей звѣрей.

**Милошъ** (Т. Annius Milo Papianus)—римскій трибунъ, сторонникъ партіи сената (аристократической). Въ 57 г. до Р. Хр. онъ, по желанію Помпея, требовалъ возвращенія изъ ссылки Цицерона, чему противился его товарищъ по трибунату Клодій. Между ними началась открытая вражда. Дѣло дошло до того, что Клодій, съ шайкою приверженцевъ, напалъ на М. и послѣдній въ схваткѣ получилъ нѣсколько ранъ; но скоро и онъ, собравъ шайку гладиаторовъ, напалъ на Клодія и силою добился возвращенія Цицерона. Силою же М. и позже защищалъ иногда Цицерона отъ нападеній Клодія. Сторонники того и другого вооруженными шайками бродили по городу, чиня насилія и производя кровавыя побоища. М. разогналъ комиціи, на которыхъ Клодій надбавлялся быть избраннмъ въ эдилы. Мстя за это, Клодій, когда сдѣлался все-таки эдиломъ въ 56 г., обвинилъ М. въ насиліи; но М. явился къ суду со своею шайкою и прогналъ Клодія со всѣми его приверженцами. Въ 54 г. М. былъ преторомъ. Вскорѣ послѣ этого онъ искалъ консульства, но Помпей не поддержалъ его, а Клодій разогналъ комиціи, завязавъ съ М. вооруженную свалку и самъ же потомъ обвинилъ Цицерона и М. Эта ожесточенная борьба продолжалась до 52 г., когда во время схватки одинъ изъ рабовъ М. ранилъ Клодія, а самъ М., подскочивъ къ раненому, добилъ его.

Негодование народа заставило его удалиться въ Массилію. Циперонъ собирался защищать его, для чего написалъ знаменитую рѣчь свою «Pro Milone». Въ 48 г. М., пользуясь отсутствиемъ Цезаря, возвратился въ Италію, собравъ снова шайку и поднявъ возстаніе, помогая своему другу М. Целію защищать дѣло республиканской партіи, но при осадѣ одной крѣпости былъ убитъ.

**Милорадовичи** — малорусскій дворянскій родъ, происходящій отъ двухъ братьевъ Михайла и Гаврила, выходящихъ изъ Сербіи. Въ 1711 г. Петръ Вел., готовясь къ войнѣ съ турками, искалъ искусныхъ агентовъ между турецкими славянами для возбужденія послѣднихъ противъ мусульманъ. Однимъ изъ такихъ агентовъ сдѣлался сербъ *Михаилъ М.*, вышедшій затѣмъ, послѣ войны, въ Россію, съ братьями Гавриломъ и Александромъ. Петръ Вел. въ 1715 г. назначилъ его гадяцкимъ полковникомъ. М. оставался полковникомъ 11 лѣтъ, возбуждая постоянныя жалобы полчанъ, которыхъ онъ тѣснилъ и мучилъ, вымогая отъ нихъ подарки и земельныя уступки. Жалобы полчанъ ни къ чему не вели, такъ какъ гетманъ лишень былъ власти взмывать съ полковника, котораго назначилъ самъ царь. Такими же насиліями отличался и жена М., дочь генер. есаула Бутовича, позволявшая себѣ ужасныя жестокости надъ прислугою. По смерти Михайла М. (1726), мѣсто гадяцкаго полковника занялъ его братъ, *Гаврило М.*, по протекціи кн. Меншикова, на «служительскѣ» котораго онъ былъ женатъ. Гаврило М. продолжалъ въ полку тѣ же насилія. Полчане пожаловались гетману Апостолу, по личному предствительству котораго въ Москвѣ М. отданъ былъ подъ судъ и въ 1729 г. отставленъ отъ должности. Внукъ Михайла М., *Петръ Стенановичъ* (1723—99), служилъ при дворѣ гофъ-фурьеромъ, потомъ былъ черниговскимъ полковникомъ, женился на правнучкѣ избѣстнаго Павла Полуботка и взялъ за нею громадную имѣнія. Младшій братъ Петра М., *Андрей* (1726—96), началъ службу бунчукъ-товарищемъ, затѣмъ поступилъ въ регулярныя войска и участвовалъ въ прусскомъ походѣ Румянцева, а также въ турецкой войнѣ. Въ 1779 г. онъ былъ назначенъ малороссійскимъ губернаторомъ и, по порученію Румянцева, составилъ описаніе тогдашней Малороссіи, какъ матеріалъ для раздѣленія послѣдней на намѣстничества. При открытіи черниговскаго намѣстничества, въ 1783 г., былъ назначенъ генераль-поручикомъ его, т. е. губернаторомъ. О сынѣ его *Михаилъ Андреевичъ* М. см. ниже. Ср. «Сказанія о родѣ дворянъ и графовъ М.» (2 вып., М., 1871; Кіевъ, 1884) и статью о М. въ «Кіевской Старинѣ», 1892, № 2. *Лз.*

**Милорадовичъ** (Василій Петровичъ) — малорусскій этнографъ, род. въ 1845 г., окончилъ курсъ въ харьковскомъ университетѣ по юридическому факультету, былъ мировымъ судьей въ Лубенскомъ у. М. собралъ цѣныя этнографическія матеріалы, часть которыхъ — «Свадебныя пѣсни» — напечатана въ «Кіев. Стар.», 1890, кн. 7, 8 и 9, другая часть, «О рождественскихъ свѣткахъ» — въ 42, 43 и 44 №№ «Полт. Губ. Вѣд.» 1893 г. (и отд. брош.),

третья часть, «Пѣсни рабочихъ», и одна историческая пѣсня — въ «Кіев. Стар.», 1895, X и XI. Большая часть записей М. хранится въ рукописяхъ, въ архивѣ харьк. истор.-филолог. общ. (обряды и пѣсни родинныя, свадебныя и похоронныя). Весь матеріалъ собранъ въ Лубенщинѣ, записанъ тщательно и сгруппированъ въ систематическомъ порядкѣ. Въ напечатанныхъ матеріалахъ встрѣчается значительное число новыхъ пѣсенъ, при чемъ однѣ интересны по художественности, другія — по остаткамъ древности. *Н. С.—ст.*

**Милорадовичъ** (графъ Григорій Александровичъ) — род. въ 1839 г., кочилъ пажескій корпусъ. Служилъ по гвард. кавалеріи, былъ въ 1862—65 г. мировымъ посредникомъ. Во время войны 1877—78 г. М. находился въ свитѣ государя за Дунаемъ. Занимая въ 1890-хъ г. мѣсто черниговскаго губ. предводителя дворянства, М. издалъ алфавитный списокъ дворянскихъ родовъ Черниговской губ., внесенныхъ въ родословную книгу, а въ 1893 г. — списокъ губ. и уѣзди. предводителей дворянства съ 1782 по 1893 г. М. много писалъ по исторіи и археологіи; первый его историческій этюдъ, «Любечъ», напечатанъ въ «Черниг. Губ. Вѣдом.» (1855, № 48—52; переизд. въ 1871 г. общ. исторіи и древн. россійск. при московскомъ унив.; 4 изд., Черниговъ, 1892). Ему принадлежатъ: «Сказаніе о родѣ дворянъ и графовъ Милорадовичей» (Кіевъ, 1871—84; СПб., 1894), «Матеріалы для исторіи пажескаго корпуса» (Кіевъ, 1876), «Ватка и ея достопримѣчательности» (Ватка, 1874), «Анекдоты — черты изъ жизни графа Милорадовича» (СПб., 1886), «Мѣстечко Боровичи» (Черниг., 1856), «Василій Ивановичъ Туманскій» (биог. очеркъ; Черниг., 1858), «Иностранная сочиненія о Малороссіи» (Черниговъ, 1859), «Указаніе біографическихъ свѣдѣній о замѣчательныхъ людяхъ Малороссіи» (Черниг., 1859), «Воспоманіе объ А. П. Граббе» (СПб., 1864), «О родѣ дворянъ Полуботокъ» (Кіевъ, 1870), «Воспоманія о коронаціи имп. Александра II» (Кіевъ, 1883), «Православный монастырь Житомясьячъ въ Герцеговинѣ» (Черниг., 1890), «Описаніе Черниговскихъ соборовъ Спасо-Преображенскаго и Борисоглѣбскаго» (Черниг., 1889 и 1890), «Списокъ лицъ святиихъ изъ императорскихъ величествъ съ царств. Петра Вел. по 1886 г.» (Кіевъ, 1886; допол. Черниг., 1891), «Кн. Сергій Павловичъ Голицынъ» (Черн., 1888), «Аркадій Васильевичъ Кочубей» (СПб., 1878), «Малороссійское дворянство» (Черниг., 1890) и др. Онъ издалъ стихотворенія своего дѣда — Туманскаго (см.), съ цѣнными біографическими данными, «Матеріалы для исторіи южной Руси» (Черниговъ, 1858 и 1890) и помѣстилъ большое количество статей въ историческихъ журналахъ.

**Милорадовичъ** (гр. Михаилъ Андреевичъ) — извѣстный боевой генералъ (1771—1825), посѣщалъ университеты въ Кенигсбергѣ, Геттингенѣ и Страсбургѣ. Въ 1778 г. въ чинѣ поручика участвовалъ въ шведскомъ походѣ; въ 1798 г. М. назначенъ шефомъ ашшеронскаго мушкетерскаго полка, съ которымъ, подъ начальствомъ Суворова, совершилъ итальян-

ский и швейцарский походы; затѣмъ участвовалъ въ войнѣ противъ турокъ, именно въ сраженіи при Рассаваѣ (1809). Позже М. назначенъ ген.-губернаторомъ въ Киевѣ. Въ 1812 г. государь поручилъ М. формировать въ Калугѣ запасныя войска. Исполнивъ это, онъ прибылъ со своимъ корпусомъ въ Гжатскъ, за нѣсколько дней до бородинскаго сраженія, послѣ котораго въ течение 10 мѣсяцевъ ему постоянно поручалось командование то авангардомъ, то арьергардомъ, т. е. дѣло, требующее особенной отваги и бдительности. Въ битвѣ подъ Лейпцигомъ онъ командовалъ русскою и прусскою гвардіями, и за войны съ Наполеономъ, кромѣ прочихъ наградъ получилъ орденъ св. Георгія 2 ст. и графское достоинство. Назначенный командующимъ гвардейскимъ корпусомъ, а потомъ сиб. ген.-губернаторомъ, М. умеръ отъ раны, полученной во время мятежа 14 дек. М. былъ прирожденнымъ воиномъ; въ минуты наибольшей опасности былъ особенно оживленъ и веселъ. Онъ имѣлъ рѣдкій даръ говорить съ солдатами и не щадя себя, дѣлилъ съ ними всѣ невзгоды военнаго времени.

**Милославичи**—мст. Могилевской губ., Климовичскаго уѣзда. Дворовъ 160, жителей 1268. Былъ уѣзднымъ городомъ Мстиславской провинціи въ 1773 г., а въ 1777 г. сдѣланъ мст. Православная церковь и еврейскій молитвенный домъ.

**Милославскіе**—дворянскіе роды, происходящіе, по сказаніямъ древнихъ родословцевъ, отъ литовскаго выходца Вячеслава Сызмундовича, прибывшаго въ Москву въ свѣтъ Софіи Витовтовны, невесты вел. кн. Василія Дмитріевича, въ 1390 г. Его внукъ Терентій Федоровичъ принялъ фамилію М. Данило Ивановичъ М. былъ въ 1623 г. воеводою въ Верхотурь, а затѣмъ въ Курскѣ (1626). Родъ М. возвысился черезъ бракъ Маріи Ильиничны М. съ царемъ Алексѣемъ Михайловичемъ. Отецъ ея, Илья Даниловичъ († 1668), былъ стольникомъ, намѣстникомъ медынскимъ, посланникомъ въ Константинополь (1643) и Голландіи (1648), бояриномъ. Иванъ Андреевичъ М. († 1663) былъ бояриномъ, Иванъ Богдановичъ—намѣстникомъ симбирскимъ (1671) и бояриномъ, братъ его Матвій—также бояриномъ. Бояринъ Иванъ Михайловичъ М. († 1685) игралъ важную роль въ событіяхъ первыхъ лѣтъ царствованія царей Іоанна и Петра Алексѣевичей. Федоръ Сергѣевичъ М. былъ вице-адмираломъ и сенаторомъ († 1783). Родъ М. пресѣялся въ 1791 г. В. Р.

**Милославскій** (Николай Карловичъ)—извѣстный актеръ (1811—82). Настоящая его фамилія—Фридебургъ. Служилъ въ кавалеріи, но, увлекшись театромъ, бросилъ службу и въ 1838 г. выступилъ въ СПб., безъ особеннаго успѣха. Спустя 21 годъ, М. снова выступилъ въ Петербургъ, и на этотъ разъ съ громаднымъ успѣхомъ, но не былъ принятъ на сцену, гдѣ безраздѣльно властвовалъ Самойловъ. М. игралъ въ Москвѣ, Одессѣ, Нижнемъ-Новгородѣ и многихъ др. городахъ. Художественно М. исполнялъ роли стараго барина (въ комедіи того же названія А. Пальма), Ришельѣ, Крекинского, Губернера, Денщика и др. Гамлетъ,

Шейлокъ, Лиръ—лучшія роли М. Образование, въ соединеніи съ талантомъ, выработало изъ М. первокласснаго артиста, мало уступавшаго В. В. Самойлову, а въ нѣкоторыхъ роляхъ не имѣвшаго соперниковъ. Послѣдніе годы жизни М. жилъ въ Одессѣ, гдѣ по его инициативѣ возникъ такъ наз. Русскій театръ (театръ А. С. Великанова) и въ которомъ М. былъ антрепренеромъ нѣсколько лѣтъ; здѣсь же М. и умеръ. О находчивости М. и его часто дерзкомъ остроуміи ходитъ множество анекдотовъ. См. «Воспоминанія» А. Алексѣева (М., 1894); «Нижегородскій театръ» А. Гацскаго (Н.-Новгородъ, 1867); «Изъ воспоминаній А. А. Нильскаго» («Историч. Вѣстникъ», 1893, дек., гл. VII).

**Милославскій** (Петръ Алексѣевичъ, † 1884 г.)—проф. казанскаго дух. академіи по кафедрѣ логики и метафизики. Много философско-критическихъ статей его напечатано въ «Правосл. Собесѣдникѣ» за 1873—79 гг. и въ «Правосл. Обзорніи» за 1877—79 г. Отдѣльно изданы: «Древнее языческое ученіе о странствованіяхъ и переселеніи душъ» (1874), «Типы современной философской мысли въ Германіи» (1878) и «Основанія философіи какъ спеціальной науки» (1883, т. I). По ученію М. философія, какъ и всякая наука, есть группа явленій знанія; предметъ ея есть знаніе какъ явленіе природы, наблюдаемое, главнымъ образомъ, въ человѣкѣ и происходящее съ сознаніемъ или его причины, или его дѣйствія, или вмѣстѣ и причины и дѣйствія въ самомъ человѣкѣ и во внѣшнемъ мірѣ. Явленія знанія доступны знанію въ непосредственномъ *концепциомъ* ощущеніи, отличномъ отъ другихъ видовъ ощущеній. Они, какъ и другія явленія природы, подчинены закону причинности, представляющей М. генетическою, неотмѣнною, единообразною и взаимноозвратною послѣдовательностью измѣненій и явленій, въ которой предшествующее есть причина, послѣдующее—дѣйствіе. Задача философіи—классификація явленій знанія и выработка цѣльной научной теоріи этихъ явленій; она изслѣдуетъ явленія человѣческаго знанія въ ихъ общемировыхъ отношеніяхъ и причинной связи и опредѣляющая законы этой связи. См. «Православное Обзорніе» (1884, 3—4) и В. Лесевичъ, «Этюды и очерки» (СПб., 1886).

**Милостынеграздатель** (Amplonier, Almosenier)—средневѣковая духовно-святская должность. При Карлѣ VIII во Франціи урешдено было званіе *осликаго М.*, которому было поручено завѣдываніе королевскихъ капеллой, придворными религиозными церемоніями, королевскимъ госпиталемъ и т. п. До Людовика XIV великій М. назначалъ лекторовъ и профессоровъ Collège de France. Наполеонъ I возобновилъ эту должность для надзора за богослуженіемъ при императорскомъ дворѣ и въ арміи, распредѣленія милостыни и управленія миссіями. Въ 1830 г. должность эта была уничтожена, въ 1857 г. возобновлена и окончательно уничтожена въ 1870 г. Во время реставраціи и второй имперіи существовали М. и для тюремъ, госпиталей и приютовъ, а также и для арміи и флота.

**Милосъ** или *Мелосъ* (Μήλος)—одинъ изъ значительныхъ о-вовъ Эгейскаго моря, въ юго-зап. его части, обыкновенно причисляемый къ Спорадамъ, равно удаленный отъ Крита и Арголиды. Первые обитатели острова пришли изъ Финикии и дали ему имя Библосъ; впоследствии переселились съ Крита доряне и назвали его М. Во время пелопоннесской войны островъ держалъ сторону Спарты, за что былъ опустошенъ афинянами и принужденъ принять афинскую колонію (416). Хотя спартанцы и отбили островъ у Афинъ, но не могли возвратитъ ему прежней силы. М. считался однимъ изъ плодороднѣйшихъ острововъ Эгейскаго моря: здѣсь въ изобиліи рождались разные сорта хлѣба, виноградъ и оливы; добывались также соль, сѣра и др. минеральные продукты. Городъ М. обладалъ хорошою гаванью. Въ настоящее время М. входитъ въ составъ королевства греческаго. 147,7 км., 4959 жит., почти исключительно православнаго вѣроисповѣданія. Въ сѣв. берегъ глубоко врѣзывается бухта, которая дѣлитъ островъ на части восточную и западную, соединенныя узкимъ перешейкомъ; вост. часть—ровная, западная—гористая. Высшая вершина, св. Илиі, достигаетъ 773 м. Вывозъ сѣры, мельничныхъ камней, шерсти, овечьяго сыра, пшеницы, вина. Развалины древняго гор. М., между прочимъ мраморный театр, близъ котораго въ 1820 г. была найдена статуя Афродиты или Венеры милосской (наход. въ Парижѣ, въ Луврѣ). Главное мст. о-ова—Плака или Кастро Плака, съ 1007 жит.

**Милошъ I Обреновичъ**—сербскій кн., сынъ крестьянина Тешо, род. близъ Ужичи въ 1780 г.; сперва семья его отца была очень бѣдна, и М. долженъ былъ заниматься въ пастиухи; но когда сводный братъ его, Миланъ Обреновичъ, разбогатѣлъ отъ торговли скотомъ, то М. поступилъ къ нему въ услуженіе, самъ сдѣлался зажиточнымъ, а послѣ смерти Милана, въ 1810 г., унаслѣдовалъ все его состояніе и принялъ его имя. Въ 1804 и 1806 гг. оба брата приняли участіе въ возстаніи противъ турокъ. Въ 1813 г. М. былъ однимъ изъ весьма немногихъ господарей Сербіи, которые не захотѣли бѣжать вслѣдъ за Кара-Георгіемъ; это особенно содѣйствовало усиленію его влияния, такъ что даже турки, не смотря на свое торжество, предпочли вступить съ нимъ въ мирные переговоры и признали его «кнезомъ» Рудницкимъ, Пожежскимъ и Крагуевацкимъ, т. е. почти всего юго-запада Сербіи. Получивъ на откупъ управленіе казенными имуществами и сборъ главныхъ податей, М. сумѣлъ прибрать къ рукамъ перевозы на Савѣ, Дунаѣ, Моравѣ. Сначала онъ хранилъ вѣрность туркамъ, и когда воевода Хаджи Протанъ поднялъ возстаніе, то М. принялъ участіе въ его усмиреніи, заботясь только объ томъ, чтобы турецкая мѣсть не достигла подвѣстныхъ ему селъ (1814); но вскорѣ (1815) онъ самъ началъ возстаніе, охватившее всю Сербію. Благодаря искусному руководству М., турки должны были очистить многие важные пункты страны; при этомъ М. все время старался вступать съ ними въ переговоры, принимая личную вѣрную подданнаго, борящагося лишь противъ злоупотребленій отдѣльных па-

шей. Въ 1817 г. Кара-Георгіи тайно перешелъ изъ Австріи въ Сербію; М. немедленно донесъ о его мѣстопробываніи туркамъ, а затѣмъ измѣннически убилъ его и голову отослалъ бѣлградскому пашѣ. Избавившись такимъ образомъ отъ главнаго соперника, М. остался единственнымъ главою сербскаго на рода. Въ ноябрѣ 1817 г. окружные кнезы, митрополитъ и нѣсколько архимандритовъ торжественно признали его верховнымъ кнеземъ Сербіи, съ наслѣдственной властью. Съ этого момента Сербія стала самостоятельнымъ, хотя и вассальнымъ государствомъ; формально самостоятельность ея была признана Турціей три года спустя. Въ 1827 г. власть М. была подтверждена скупишиной. Совершенно необразованный, даже неграмотный, съ трудомъ научившійся подписывать свое имя, М. былъ очень уменъ и еще болѣе хитеръ; его дипломатія отличалась большимъ искусствомъ; при раздачѣ взятокъ турецкимъ чиновникамъ и подарковъ султану онъ никогда не скупился. На основаніи гаттишерифа 1830 г. онъ долженъ былъ управлять страной, совѣщаясь со старѣйшинами народа, но это постановленіе осталось мертвой буквой: М. стремился къ абсолютной власти, образцы которой видѣлъ въ управленіи пашей. Онъ крайне деспотически обращался со своими приближенными, которые внезапно то возвышались, то лишались всѣхъ своихъ должностей по его капризу; нерѣдко онъ даже собственноручно билъ ихъ. Отличаясь крайнею жадностью, онъ не довольствовался содержаніемъ, опредѣленнымъ въ 2 милл. піастровъ (400000 франк.), а захватывалъ въ свою личную собственность все, что ему нравилось, за произвольную цѣну. Однажды онъ съжегъ цѣлое предмѣстье Бѣлграда, чтобы въстроить тамъ новыя зданія; его курьеры ѣздили по странѣ не только ничего не платя, но произвольно забирая лошадей и иными способами грабя народъ. Крестьянъ, живущихъ вокругъ его имѣній, онъ обременялъ барщиной. Торговлю солью онъ сдѣлалъ своею монополіею и получалъ съ нея весьма крупныя доходы. Такой системой дѣйствій онъ возбудилъ сильное недовольство въ народѣ; даже родной его братъ, Ефремъ, бѣжалъ за границу, вмѣстѣ съ воеводой Вучичемъ, когда-то содѣйствовавшимъ возвышенію М., но внезапно впавшимъ въ немилость. Собственная жена М., Любидя, имѣла сношенія съ его врагами. Недовольство выразилось въ возстаніи 1835 г., которое вынудило М. согласиться на «Уставъ», ограничившій его власть сенатомъ; уставъ этотъ, въ переработанномъ видѣ, сдѣлался основаніемъ гаттишерифа 1838 года, которымъ вновь подтверждалась власть М. Но М. безцеремонно нарушалъ уставъ. Немедленно послѣ его провозглашенія, официальная газета М. говорила, что князь есть единственный властитель Сербіи и что онъ не долженъ дѣлать власти ни съ кѣмъ, такъ какъ Сербія совершенно счастлива подъ его управленіемъ. Послѣдствиемъ самовластия М. явилось новое возстаніе 1839 г., во главѣ котораго сталъ вернувшійся изъ-за границы Вучичъ. М. подписалъ отреченіе въ пользу своего сына Милана II (см. Обреновичи) и быстро покинулъ



Сербию. Въ своей личной жизни, въ своихъ отношеніяхъ съ подданными, М. отличался большой простотой, и въ людяхъ, не имѣвшихъ съ нимъ постоянныхъ сношеній, умѣлъ возбуждать любовь и уваженіе. Его дворецъ въ Топчидерѣ (близъ Бѣлграда), сохранившійся донныи въ томъ самомъ видѣ, въ какомъ онъ былъ при М., скорѣе напоминаетъ простую избу и свидѣтельствуетъ о скромности привычекъ перваго сербскаго князя; на дворѣ этого дворца до сихъ поръ стоитъ громадный плащанъ, подъ развѣсистыми вѣтвями котораго М. самъ судилъ тяжущихся. Во время управленія Александра Карагеоргиевича (XIV, 420), когда европейскіе утонченныя приемы вымогательства оказались еще тяжелѣе, чѣмъ грубый деспотизмъ М., народъ сталъ вспоминать о послѣднемъ; онъ сдѣлался любимымъ героемъ народныхъ пѣсенъ, его освободительная роль заслонила въ народной памяти недостатки его правленія, и когда новое правительство довело дѣло до революціи, то слухишца послѣдняя провозгласила возстановленіе М. (1858). Въ январѣ 1859 г. М. вѣхалъ въ Сербію, въ сентябрѣ 1860 г. онъ умеръ. Ему наследовалъ Михаилъ III Обреновичъ (см.). См. L. Itanke, «Serbien u. Türkei im XIX J.» (Лпц., 1879); Чернышевскій, «Возвращеніе князя Милоша Обреновича въ Сербію» («Современникъ», 1859, 3).

**Милутиновичъ** (Симо [Сараѣла]) — выдающійся сербскій поэтъ (1791—1848), писавшій подъ псевдонимомъ *Чубро Чойковичъ*. Учился въ Бѣлградѣ и въ Карловцахъ. Во время пребыванія въ Черногоріи былъ учителемъ владыки черногорскаго и поэта сербскаго Петра II Нѣгоса. Главное произведеніе М. — поэма «Сербанка» (1826), въ которой онъ воспѣваетъ подвиги сербовъ въ борьбѣ за освобожденіе. Написалъ также много лирическихъ и эпическихъ стихотвореній, драму «Краса Черногоріи» (Дика Черногорска), трагедію «Миллош Обиличъ» и др. Приподнятый языкъ М. не лишенъ выразительности и силы, но въ немъ встрѣчаются неудачные неологизмы.

**Мильбергъ** (Иванъ Георгіевичъ, 1841—1894) — физикъ и метеорологъ. Окончивъ курсъ въ дерптскомъ университетѣ, М. въ 1870 г. поступилъ въ главную физическую обсерваторію въ Петербургѣ, гдѣ съ 1872 г. былъ старшимъ наблюдателемъ. Въ 1874 г. М. напечаталъ въ «Метеорологическомъ Сборникѣ» академіи наукъ (гдѣ онъ помѣщалъ большую часть своихъ трудовъ) «Магнитное склоненіе въ С.-Петербургѣ» — обширный трудъ, гдѣ подвергнувъ критической оцѣнкѣ весь относящійся сюда матеріалъ, начинала съ 1727 г., и выведенъ суточный ходъ и его вѣсковыя измѣненія, а также годовой и вѣсковой ходъ магнитнаго склоненія. Въ концѣ 1875 г. М. представилъ другой, еще болѣе обширный трудъ, въ которомъ былъ разработанъ матеріалъ къ магнитному склоненію въ Екатеринбургѣ, Барнаулѣ и Нерчинскѣ. Съ учрежденіемъ, въ 1877 г., магнитной и метеорологической обсерваторіи въ Павловскѣ, М. былъ назначенъ завѣдующимъ этой обсерваторіей, а 31 дек. 1878 г. занялъ постъ директора тифлисской физиче-

ской обсерваторіи, гдѣ оставался до смерти. Издавая каждый годъ отчеты о ежечасныхъ метеорологическихъ и магнитныхъ наблюденіяхъ, производимыхъ въ обсерваторіи, и руководя кавказской метеорологической сѣтью, М., независимо отъ этихъ текущихъ занятій, производилъ изслѣдованія, направленные къ критическому разбору существующихъ способовъ метеорологическихъ и магнитныхъ наблюденій и къ усовершенствованію ихъ. Такъ, въ 1885 г. онъ представилъ отпечатанный въ Х т. «Метеорол. Сборника» трудъ: «Объ абсолютномъ опредѣленіи горизонтальнаго напряженія земнаго магнитизма». Изъ другихъ трудовъ М. замѣчательнъ, представленный имъ въ 1888 г. въ академію, результаты магнитныхъ наблюденій въ 1887 г. на Армянскомъ плоскогоріи.

**Мильвійскій** (Мульвійскій) **мостъ** (Pons Milvius, p. Mulvius) — на р. Тибрѣ, сѣвернѣе г. Рима, нынѣ Ponte Molle. Около этого моста Константинъ Вел. одержалъ въ 312 г. по Р. Хр. знаменитую побѣду надъ Максенціемъ, который при этомъ утонулъ въ р. Тибрѣ.

**Мильвоки** (Milwaukee) — гор. и портъ въ С.-А. Шт. Висконсинъ, на зап. берегу оз. Мичигана, при устьѣ р. М.; гавань его — одна изъ лучшихъ на системѣ Великихъ озеръ. 122 црк., 41 гор. школа, нормальная школа, много семинарій, академій и частныхъ и церковныхъ школъ, 10 приютовъ, 8 больницъ, въ окрестностяхъ солдатскій инвалидный домъ на 2000 чел. 12 банковъ, 10 ежедневныхъ и 38 еженедѣльныхъ періодическихъ изданій, нѣсколько ежемѣсячныхъ. Фабрикъ болѣе 3500, съ 60000 раб., получающихъ ежегодно 60 милл. руб. и производящихъ товаровъ на сумму 300 милл. рублей. Самая значительная промышленность — пивоваренная; 11 зав. производятъ солода на 12 милл. руб. ежегодно. Важный рынокъ зерна и каменнаго угля. Значительное сталелитейно-чугуннолитейное производство. Большія скотобойни и элеваторы. Жителей 204468.

**Мильдеръ-Гауптманъ** (Паулина-Анна Milder-Hauptmann, 1785—1838) — известная нѣмецкая пѣвица. Для нея Бетховенъ написалъ партію Фиделою.

**Мильдью** (mildiou франц., mildew амер.) — опасная болѣзнь винограда, сравнительно недавно «авезенная изъ Америки въ Европу. Въ 1878 г. Шаншонъ впервые ее констатировалъ во многихъ мѣстностяхъ юго-зап. Франціи. Съ тѣхъ поръ она быстро распространилась по Европѣ и сѣв. Африкѣ (Алжиръ), причинявъ большіе убытки. И теперь еще временами и мѣстами, особенно гдѣ противъ нея ничего не предпринимаютъ, она наноситъ большой ущербъ виноградарству. Болѣзнь вызывается микроскопическимъ паразитнымъ грибомъ *Peronospora viticola* (Berk. et Curt.) de Bary [*Plasmopora viticola*, Berl. et de Toni]. и поражаетъ преимущественно листья, но не падаетъ также и молодыя вѣтви, цвѣты и ягоды. На заболѣвшихъ листьяхъ появляются бурны сухія пятна съ неправильными очертаніями; пятна затѣмъ разрастаются, листья засыхаютъ, сморщиваются и опадаютъ. На нижней сторонѣ больныхъ листьевъ, чаще вдоль нервовъ, появляется нѣжная бѣлая

плѣсень — конидиеносцы *Pegonopora*, а ея мицелій находится внутри листа. Мицелій весьма вѣтвистъ, съ гифами безъ поперечныхъ перегородокъ; онъ пробирается между клетками, погружая внутрь ихъ небольшіе пузырчатые присоски (гаусторіи). Отъ мицелія отходятъ черезъ устьица листа наружу статные, древовидно развѣтвленные конидиеносцы; на верхушкахъ ихъ вѣточекъ сидятъ овальные конидіи (ср. для общаго представления въ ст. Болѣзни растений, фиг. близкой къ *Pegonopora viticola* — *Phytophthora infestans*; касательно терминовъ см. Грибы). Обыкновенно черезъ одно устьице выходитъ нѣсколько (3—5) конидиеносцевъ. Въ каплѣ воды (въ природѣ — росы или дождя) изъ каждой конидіи выходитъ 6—8 овальныхъ зооспоръ съ 2 рѣсничками (ср. фиг. 8, таб. II Грибы). Поплававъ нѣкоторое время, зооспоры останавливаются, окружаются оболочкой и проростаютъ, т. е. вытягиваются въ ростковую трубочку, которая пробуравливаетъ кожуцу листа, проникаетъ внутрь его и тамъ развивается въ мицелій. Въ рѣдкихъ случаяхъ конидіи непосредственно производятъ ростковую трубочку. Осенью внутри полусохшихъ, умирающихъ листьевъ грибокъ образуетъ въ большомъ количествѣ половые органы: оогоніи и антеридіи. Послѣ оплодотворенія въ оогоніяхъ образуется по одной ооспорѣ, съ плотной, толстой оболочкой буроватаго цвѣта. Чтобы разглядѣть эти ооспоры, лучше всего слегка прокипятить кусочки больныхъ листьевъ въ крѣпкомъ вѣдкомъ кали. вмѣстѣ съ листьями ооспоры падаютъ на землю; листья гниваютъ, ооспоры же перезимовываютъ (ихъ вѣрнѣе называютъ также *зимними спорами*), а весной проростаютъ и снова заражаютъ виноградъ. При проростаніи образуются одна или нѣсколько ростковыхъ трубочекъ, гораздо рѣже зооспоры. Время перваго проявленія болѣзни различно, въ зависимости отъ климатическихъ условій, обыкновенно это происходитъ въ маѣ или юнѣ. Далѣе, лѣтомъ при сухой погодѣ развитіе М. сильно замедляется или даже останавливается, но съ наступленіемъ влажнаго времени, болѣзнь идетъ впередъ, иногда очень быстро. Разрушая листья, М. сильно нарушаетъ питаніе винограда, а чрезъ это чрезвычайно понижаетъ качество и количество сбора. Кромѣ того, грибокъ, какъ выше было упомянуто, можетъ нападать и прямо на цвѣты и ягоды и ихъ разрушать. Огромный вредъ, причиняемый М., заставилъ настойчиво искать средствъ противъ нея. Наибольше полезнымъ оказалось опрыскиваніе винограда различными растворами мѣдныхъ солей. Милларде (Millardet) первый указалъ на весьма полезное дѣйствіе смѣси извести съ мѣднымъ купоросомъ и съ тѣхъ поръ это средство, подъ именемъ «бордоской жидкости» (см.), получило широкое распространеніе. Наряду съ нею съ успѣхомъ примѣняютъ и другіе препараты мѣди, напр. «бургундскую жидкость», «небесную или синюю воду» и др. Для скорого и болѣе равномернаго распредѣленія этихъ жидкостей при опрыскиваніи избранны различныя пульверизаторы (о нихъ въ книгѣ Виала см. ниже). Относительно дѣйствія всѣхъ средствъ, предложенныхъ противъ М.,

слѣдуетъ замѣтить, что они не убиваютъ мицелій внутри листа, а лишь препятствуютъ проростанію конидій и образованію зооспоръ, стало быть только защищаютъ виноградъ отъ дальнѣйшаго зараженія. Весьма, поэтому, полезны *предохранительныя* опрыскиванія винограда. Вина, приготовленныя изъ опрыснутаго надлежащимъ образомъ винограда, вслѣдствіе крайне незначительнаго содержанія мѣди, совершенно безвредны. См. Виноградная болѣзнь. Ср. П. Виала, «Болѣзнь винограда и ихъ лѣченіе» (перев. кн. Массальскаго, т. I-й, 1887); Ed. Prillieux, «Maladies des plantes agricoles» (т. I, 1895). Г. Н.

**Мильеранъ** (Александръ Millérand) — франц. политическій дѣятель, род. въ 1859 г.; былъ адвокатомъ въ Парижѣ и приобрѣлъ извѣстность въ особенности веденіемъ политическихъ процессовъ (между прочимъ выступалъ въ такъ наз. дѣлѣ русскихъ анархистовъ въ Парижѣ въ 1890 г.) и дѣлъ о стачкахъ. Съ 1894 г. М. былъ однимъ изъ редакторовъ газеты «La Justice», съ 1885 г. — членомъ палаты депутатовъ. Скоро между М. и вождемъ его партіи, Клемансо (см.), возникли разногласія, такъ какъ М. придавалъ гораздо большее значеніе вопросамъ социальнымъ и гораздо охотнѣе шелъ на встрѣчу социалистамъ во всѣхъ мѣропріятіяхъ въ пользу рабочаго класса, чѣмъ Клемансо. Въ 1889 г. М. вышелъ изъ редакціи «Justice» и принялъ участіе въ газетѣ «La Voix». Послѣ возвышенія ген. Буланже М. оказался въ рядѣхъ наиболѣе рѣшительныхъ его противниковъ, но это не заставило его примкнуть къ правительству; въ рядѣхъ статей подъ заглавіемъ «Ni l'un, ni l'autre» онъ высказался какъ противъ Буланже, такъ и противъ политики Жюля Ферри, съ которымъ онъ почти отождествлялъ всѣхъ его преемниковъ. Въ 1892 г. М., вмѣстѣ съ Гобле, организовалъ парламентскую группу «радикаловъ-соціалистовъ», органомъ которой явилась газета «Petite République Française». Въ избирательномъ манифестѣ М. на выборахъ 1893 г. выдвинуто на первый планъ покровительство труду; для достиженія этой цѣли рекомендуется, между прочимъ, націонализація нѣкоторыхъ отраслей крупной промышленности. Въ послѣдніе годы М. еще болѣе приблизился къ социалистамъ. Онъ состоитъ главнымъ редакторомъ газеты «Petite République Française». Въ 1893 г. М., не выступая противъ франко-русскаго союза въ принципѣ, рѣшительно высказывался противъ чествованія Россіи. В. Водовозовъ.

**Мильке** (Христіанъ-Готтлибъ Mielcke) — воспитанникъ литовской семинаріи въ Кенигсбергѣ, прецедиторъ въ Пилкалнѣ, въ вост. Пруссіи; издалъ въ 1800 г. важныя дополненія къ литовскому словарю и грамматикѣ Руига и былъ однимъ изъ главныхъ редакторовъ протестантскаго перевода Библіи на литовскій яз. Ср. Rhesa, «Geschichte d. lit. Bibel» (1816).

**Мильковъ** — приг. р. Путны въ Румыніи, течетъ около Фокшанъ; раздѣляетъ Молдавію отъ Валахіи.

**Милькёвъ** (Е.) — стихотворецъ-самоучка. Род. ок. 1815 г., ум. ок. 1840 г. Произведенія М. помѣщались въ «Современникѣ» Плет-

нева (за подписью *М—съ* и *Эм—съ*) и не возвышались надъ уровнемъ посредственности. Тѣмъ не менѣе, по свидѣтельству Панаева, на М. многие, особенно Н. Ф. Павловъ и А. С. Хомяковъ, возлагали большія надежды. Упомянутая Панаевымъ отдѣльная книжка стихотвореній М. въ библиографіяхъ не значится.

**Мильмонъ** (Генри-Гартъ Milman, 1791—1868)—англійскій историкъ, англійскій священникъ; напис. «History of the Jews» (1829; нов. изд. 1883), «History of Christianity, from the birth of Christ to the abolition of paganism» (1840; нов. изд. 1883; его главный трудъ, продолженіе котораго составляетъ «History of Latin Christianity», 1854—56, нов. изд. 1883) и нѣсколько трагедій.

**Мильнеръ** (Иосифъ Milner, 1744—97)—англійскій священникъ, авторъ пользующейся доселѣ большою популярностью въ Англии «Церковной исторіи», одинъ изъ главныхъ представителей такъ наз. *сектолюбиваго пюитизма*—того направленія, по которому носителями христіанскаго развитія человечества признается не масса номинальныхъ христіанъ, съ іерархіей во главѣ, а разныя секты и отдѣльныя лица, стоявшія внѣ церкви и по отношенію къ ней бывшія тѣмъ же, чѣмъ апостолы — среди іудейства и мучники — среди язычества. Поэтому въ «Исторіи» М. павлинѣе, кавары, вальденсы и т. п. занимаютъ главное мѣсто. Онъ проходитъ молчаніемъ всѣ тѣ стороны исторіи христіанства, которыя не представляютъ назидательнаго (церковное управленіе, схоластика, спекулятивная мистика, церковная наука).

**Мильнъ-Эдвардъ** (Альфонсъ Milne-Edwards)—франц. зоологъ и палеонтологъ, сынъ Генри М., род. въ 1835 г. Въ 1865 г. проф. въ высшей фармацевтической школѣ, въ 1876 г. получилъ кафедру своего отца. М. участвовалъ въ экспедиціяхъ на «Travailleur» и «Talisman» по изслѣдованію глубины Средиземнаго моря и восточной части Атлантическаго океана. Напеч.: «Recherches anatomiques, zoologiques et paléontologiques sur la famille des chevrotains» (II, 1864); «Histoire des crustacés podophthalmaires fossiles» (т. 1, II, 1866); «Recherches anatomiques et paléontologiques pour servir à l'histoire des oiseaux fossiles de la France» (2 т., II, 1866—72); «Recherches sur la faune ornithologique éteinte des îles Mascareignes et de Madagascar» (II, 1866—73); «Eléments de l'histoire naturelle des animaux» (2 т., II, 1881—82); «Expéditions scientifiques du Travailleur et du Talisman, pendant les années 1880, 1881, 1882 et 1883» (II, 1883). Въ трудахъ Грандидьё, «L'histoire physique, naturelle et politique de Madagascar», М. обработалъ 6, 9 и 12—15 т., трактующе о млекопитающихъ и птицахъ (II, 1875—1889).

**Мильнъ-Эдвардъ** (Генри Milne-Edwards, 1800—1885)—франц. естествоиспытатель. Былъ профессоромъ естественной исторіи въ Collège Henri IV, въ 1841 г. получилъ ту же кафедру въ музеѣ, въ 1862 г. назначенъ проф. зоологіи. Съ 1838 г. М. былъ членомъ академіи. Его труды: «Recherches anatomiques

sur les crustacés» (1828), «Eléments de zoologie» (2 изд., 4 тома, II, 1840—43), «Histoire naturelle des crustacés» (3 тома, II, 1834—41), «Cours élémentaire de zoologie» (11 изд. II, 1871), «Introduction à la zoologie général» (ч. 1, II, 1851), «Histoire naturelle des coralliaires» (3 том., II, 1856—60; съ Жюлемъ Наиме «Recherches pour servir à l'histoire naturelle du littoral de la France» (съ Audouin, 2 т., 1832—45); въ сотрудничествѣ съ сыномъ, Альфонсомъ М.: «Recherches pour servir à l'histoire naturelle des mammifères» (2 т., II, 1868—74) и «Leçons sur la physiologie et l'anatomie comparée de l'homme et des animaux» (14 т., II, 1857—83).

**Мильо** (Альберъ Millaud, 1844—1892)—французскій журналистъ и драматургъ; издавалъ сборникъ стиховъ «Fantaisies de jeunesse» (1865), сталъ сотрудничать въ различныхъ современныхъ изданіяхъ, помѣстивъ въ «Figaro» обзоръ въ стихахъ современныхъ дѣятелей и событій подъ заглавіемъ «Petite Némésis» (отд., II, 1869—72), написалъ пьесу (saynète) «Le péché véniel» (1872), водевилъ «Niniche», «Roussotte», «Femme à para» и др., иногда въ сотрудничествѣ съ А. Геннекемомъ, Мелькомъ и др.

**Мильо** (Мардохей-Альфонсъ Millaud, род. въ 1829 г.)—франц. журналистъ, братъ банкира *Моисея М.*, основателя распространеннѣйшей во Франціи газеты «Petit Journal», былъ съ 1863 г. соиздателемъ, а позже редакторомъ этой газеты.

**Мильо** (Эдуардъ Millaud, род. 1834)—франц. государственный дѣятель и писатель, въ 1871 г. въ національномъ собраніи предложилъ конфисковать и продать въ уплату государственныхъ долговъ, имѣнія Наполеона III. Въ 1876 г. примкнувъ къ крайней лѣвой и былъ нѣкоторое время ея вице-предсѣдателемъ. Въ 1880 г. избранъ сенаторомъ; въ 1886—87 гг. былъ министромъ общественныхъ работъ въ кабинетахъ Фрейсина и Гобле. Напечаталъ: «Etude sur l'orateur Hortensius» (1859), «Daniel Manin etc.» (1867), «De la réorganisation etc.» (1867), рядъ небольшихъ брошюръ бібліотеки республиканской пропаганды: «Le père Gérard», «Almanach du père Gérard», «Les Moissons du père Gérard» (1871) и др.

**Мильмонъ** (Луи Million, род. въ 1829)—франц. государственный дѣятель и писатель, депутатъ партіи республиканской униіи. Напеч.: «Du contrat d'engagement des ouvriers» (1869), «Le contrat d'apprentissage» (1860), «Aide-mémoire à l'usage des juges de paix» (1870), «Le contrat d'engagement entre les ouvriers» (1882) и др.

**Мильрессъ**—счетная и вещественная монетная единица въ Португаліи (см.) и въ Бразиліи (см.). Золотая монета въ 20 М. содержитъ 17,926 гр. золота 0,916% пробы, прочія монеты—по пропорціи. Слѣдовательно, бразильскій М. равноцѣненъ 0,82177 гр. чистаго золота, что составляетъ 2,83 фр.

**Мильсандъ** (Жозефъ - Антуанъ Milsand, 1817—86)—франц. критикъ, писалъ объ англ. литературѣ въ разныхъ журналахъ, издалъ отдѣльно: «L'esthétique anglaise» (о Джонѣ Рёскинѣ, 1864), «Le protestantisme et sa mission

politique» (1872), «Protestants et vieux catholiques» (1874), «La psychologie et la morale du christianisme» (1888), «Luther et le self-arbitre» (1884) и др. Всѣ взгляды М. отличаются примирительнымъ характеромъ; не причисляя себя ни къ какой церкви или школѣ, онъ называетъ свою доктрину жизненнымъ субъективизмомъ или антикатегоризмомъ. На русскомъ языкѣ есть его «Англійская поэзія послѣ Вайрона» («Библ. для Читенія», 1851, 109).

**Мильсанъ** (Charles-Philibert Milsand)— франц. библиографъ, род. въ 1818 г., членъ франц. академіи наукъ, напечаталъ, большою частью анонимно: «Notes et documents pour servir à l'histoire de l'Académie de Dijon» (1872), «Bibliographie bourguignonne» (1885—1888), «Opuscules de Gabriel Peignot» (1863) и мн. др.

**Мильская степь** (Ширинъ-кумъ)— обширное степное пространство, заключенное между Курой и Араксомъ въ Джеватскомъ у., Бакинскій губ. Природа степи напоминаетъ природу Муганскіи степи (см. Мугань).

**Мильтицъ** (Карль фонъ Miltitz, ок. 1490—1529)— папскій нунцій, былъ посланъ въ Саксонію, чтобы склонить Лютера къ молчанию и отвлечь отъ него курфюрста Фридриха Мудрого. Не достигъ желаемыхъ результатовъ и утонулъ на возвратномъ пути въ Майнѣ, у Штейнау.

**Мильтиадъ** (Μιλτιάδης, Miltiades): 1) *М. Старшій*— афинянинъ изъ рода Филаидовъ, сынъ Кипсела, противникъ Пизистрата. Тѣсныя сосѣдныя долины (во Фракіи) пригласили его въ 599 г. къ себѣ, въ качествѣ правителя и военачальника. Его наследниками были племянники его: сначала Стесагоръ, продолжавшій войну съ Лампсакомъ, а потомъ 2) *М. Младшій*— племянникъ предъдушаго, сынъ Кямона, знаменитый афинскій полководецъ. Онъ былъ въ 524 г. архонтомъ въ Афинахъ, а затѣмъ (около 518 г.) управлялъ въ качествѣ тирана еракійскимъ Херсонесомъ, какъ наследникъ дяди, М. Старшаго; сопровождалъ Дарія Гистаспа въ походъ на скивовъ и былъ вмѣстѣ съ другими греками оставленъ охранять построенный персами мостъ на р. Дунай; когда о Даріи долго не было никакихъ извѣстій, М. предложилъ сломать мостъ и, отрѣзавъ такимъ образомъ возвращеніе персамъ, даровать свободу іонійскимъ грекамъ, но предположеніе это встрѣтило отпоръ со стороны Гистіада Милетскаго, а также и другихъ тирановъ, которые понимали, что, нелюбимые народомъ, они держатся лишь персидскимъ вліяніемъ. Во время возстанія іонійскихъ грековъ М. удалось присоединить о-въ Лемносъ къ Афинамъ. Когда возстаніе это было подавлено, М. съ большою опасностью вернулся въ 494 г. въ Афины, причѣмъ сынъ его Метіохъ попалъ въ плѣнъ къ неприятелямъ. Въ Афинахъ онъ былъ обвиненъ врагами въ томъ, что былъ тираномъ во Фракіи; но онъ оправдался указаніемъ на благосостояніе Херсонеса, котораго тотъ достигъ благодаря ему. Когда персидское войско, предводимое Датисомъ и Артаферномъ, стало приближаться къ предѣламъ Аттики, М. былъ избранъ въ число 10 стратеговъ для предстоящей войны. Знакомый съ персидскою такти-

кою и встрѣтивъ поддержку своимъ планамъ въ полемархѣ Каллимахѣ, М. убѣдилъ военный совѣтъ дать сраженіе персамъ въ открытой полѣ; получивъ, благодаря добровольной уступчивости остальныхъ стратеговъ, въ свои руки главное начальство надъ войскомъ, М. воспользовался всеми выгодами мѣстоположенія и, сильнымъ напоромъ ошеломивъ неприятеля, одержалъ блестящую побѣду надъ нимъ (въ сентябрѣ 490 г. до Р. Хр.) при Марафонѣ (см.). Въ 489 г. былъ предпринять афинянами походъ противъ оттавляющаго ихъ острововъ, и въ этомъ походѣ М. принималъ дѣятельное участіе. Подъ его предводительствомъ афиняне обложили о-въ Паросъ, но блокада окончилась неудачею; самъ М. былъ раненъ и, опасаясь приближенія персидскаго флота, возвратился въ Афины, не добившись никакихъ результатовъ. Здѣсь враги снова обвинили его предъ народомъ, на этотъ разъ— въ злоупотребленіи общимъ довѣріемъ и въ обманѣ народа. Онъ былъ приговоренъ къ штрафу въ 50 талантовъ и, такъ какъ не могъ уплатить такую сумму, то былъ заключенъ въ темницу, гдѣ и умеръ, повидимому, отъ полученныхъ при осадѣ Пароса ранъ. Биографія М. разсказана Корнелиемъ Непотомъ, который смѣшалъ обояхъ М.— старшаго и младшаго.

**Мильтиадъ**—христіанскій писатель конца II в., мѣсто дѣятельности котораго, какъ и обстоятельства жизни, неизвѣстны; предполагаютъ, что онъ жилъ и писалъ на Западѣ, можетъ быть въ Римѣ. Евсевій называетъ его «заслуживающимъ особаго вниманія», Тертуллианъ усвоитъ ему названіе «церковнаго софиста»; о немъ упоминаетъ также Иеронимъ. Сочиненія его извѣстны лишь по заглавіямъ. Ср. Derling, «De Miltiade» (Гельмштедтъ, 1740).

**Мильтонъ** (John Milton)— классическій англійскій поэтъ (1608—74), род. въ Лондонѣ, былъ сыномъ состоятельнаго ходатая подѣламъ, получилъ очень тщательное образованіе отчасти въ школѣ св. Павла, отчасти дома, а потомъ въ кембриджскомъ унив. По окончаніи курса онъ провѣлъ пять лѣтъ у родителей, въ маленькомъ городкѣ Гортонѣ (близъ Лондона) безъ опредѣленныхъ занятій, всецѣло погруженный въ самообразование и самосовершенствованіе. Этотъ первый юношескій періодъ жизни М. завершился въ 1637 г. путешествіемъ по Италіи и Франціи, обогатившимъ поэта неизгладимыми впечатлѣніями и дружбой Галилея, Гуго Гроція и др. Въ противоположность большинству великихъ людей, М. провѣлъ первую половину жизни среди полной душевной гармоніи; страданія и душевныя бури омрачили зрѣлый возрастъ его и старость. Свѣтлому настроенію молодого М. соответствуетъ характеръ его первыхъ поэтическихъ произведеній, поэмъ «L' Allegro», «Il Penseroso», «Lycidas» и «Comus». Последняя—одна изъ самыхъ блестящихъ драматическихъ пасторалей (masks), на которыя въ то время еще не прошла мода. Въ «Allegro» и «Il Penseroso» М. рисуетъ человѣка въ двухъ противоположныхъ настроеніяхъ, радостномъ и созерцательно-грустномъ, и показываетъ, какъ окраши-

вается для созерцателя природа со смѣной этихъ настроеній. Обѣ короткія поэмы проникнуты непосредственнымъ чувствомъ и особой граціозностью, характеризующею лирику Елизаветинской поры и уже болѣе не встрѣчающеюся у самого М. «Lucidas» задуманъ въ томъ же духѣ и даетъ тонкія описанія идеализированной сельской жизни, но самое настроеніе глубже и обнаруживаетъ таинящаяся въ душѣ поэта патристическія страсти; фанатизмъ революціонера-пуританина страннымъ образомъ перешагиваетъ здѣсь съ меланхолической поэзіи въ духѣ Петрарки. Съ 1639 по 1660 г. длится второй періодъ въ жизни и дѣятельности М. Вернувшись изъ Италіи, онъ поселился въ Лондонѣ, воспитывалъ своихъ племянниковъ и написалъ трактатъ о воспитаніи («Tractate of Education, to Master Samuel Hartlib»), вмѣшавшій главнымъ образомъ библическій интересъ и показывающій отвращеніе М. ко всякой рутинѣ. Въ 1643 г. М. женился на Маріи Поваль—и эта женитьба превратила его до того безмятежное существованіе въ дѣльный рядъ домашнихъ бѣдствій и матеріальныхъ невзгодъ. Жена М. уѣхала отъ него въ первый годъ жизни и своимъ отказомъ вернуться довела его до отчаянія. Свой собственный неудачный опытъ семейной жизни М. распространилъ на бракъ вообще и написалъ полемическій трактатъ: «The Doctrine and Discipline of Divorce». Перейдя въ ряды партій «независимыхъ», М. посвятилъ дѣльную серію политическихъ памфлетовъ разнымъ вопросамъ дня. Всѣ эти памфлеты свидѣтельствуютъ о силѣ мятежной души поэта и о блестящ. его воображеніи и краснорѣчіи. Самая замѣчательная изъ его защитъ народныхъ правъ посвящена требованію свободы для печатнаго слова («Aereopagittica: A Speech for the Liberty of unlicensed Printing to the Parliament of England»). Изъ остальныхъ 24 памфлетовъ первый («Of Reformation touching Church Discipline in England and the Causes that hitherto have hindered it») появился въ 1641 г., а послѣдній («A ready and easy way to establish a free Commonwealth») въ 1660 г.; они обнимаютъ собою, такимъ образомъ, все теченіе англійской революціи. При наступленіи парламентскаго правленія М. занялъ мѣсто правительственнаго секретаря для латинской корреспонденціи. Въ числѣ другихъ порученій, исполненныхъ М. во время его секретарства, былъ отвѣтъ на анонимный роялистскій памфлетъ «Eikon Basilike», появившійся послѣ казни Карла I. М. написалъ «Eikonoklastes», въ которомъ остроумно побивалъ доводы анонима. Менѣе удачной была полемика М. съ другими политическими и релігиозными антагонистами, Салмаземъ и Морусомъ. Въ 1652 г. М. ослѣпъ, и это тяжело отразилось на его матеріальныхъ средствахъ, а реставрація Стюартовъ принесла ему полное разореніе; еще тяжелѣе было для М. разгромъ его партіи. На старости онъ очутился одинъ въ тѣсномъ кругу семьи—второй жены (первая умерла рано, вернувшись въ домъ мужа за нѣсколько лѣтъ до смерти), совершенно чуждой его духовной жизни, и двухъ дочерей; послѣднихъ онъ заставлялъ читать ему вслухъ на непонятныхъ имъ язы-

кахъ, чѣмъ возбуждалъ въ нихъ крайне недружелюбное къ нему отношеніе. Для М. наступило полное одиночество—и вмѣстѣ съ тѣмъ время величайшаго творчества. Этотъ послѣдній періодъ жизни М., отъ 1660—1674 г., ознаменовался тремя гениальными произведеніями: «Paradise Lost», «Paradise Regained» и «Samson Agonistes». Первое изъ нихъ появилось въ печати въ 1667 г., два послѣднія—въ 1670 г. «Paradise Lost»—христіанская эпопея о возмущеніи отпавшихъ отъ Бога ангеловъ и о паденіи челоѣка. Въ противоположность героическимъ эпопеямъ Гомера и среднеѣвковымъ эпопеямъ, а также поэмамъ Данта, «Потерянный Рай» не даетъ простора творческому вымыслу поэта. Пуританнъ М. избралъ библическій сюжетъ и передавалъ его согласно словамъ Писанія; кромѣ того, его дѣйствующія лица принадлежатъ болѣею частью къ области сверхчеловѣческой и не допускаютъ того реализма описаній, который такъ обятеленъ у Данта. Съ другой стороны, ангелы и демоны, Адамъ и Ева и другія дѣйствующія лица Мильтоновской эпопеи имѣютъ опредѣленный образъ въ народномъ воображеніи, воспитанномъ на Вѣдѣн—и отъ этихъ традицій М., поэтъ глубоко національный, никогда не уклоняется. Эти особенности матеріала, надъ которымъ работалъ М., отражаются на его поэмахъ; техническая сторона описаній условна, въ изложеніи мало образности; библическія существа часто кажутся только аллегоріей. Великое значеніе «Потер. Рая»—въ психологической картинѣ борьбы неба и ада. Кипучія политическія страсти М. помогли ему создать грандіозный образъ сатаны, котораго жажда свободы довела до зла. Первая пѣсня «Потеряннаго Рая», гдѣ побѣжденный врагъ Творца гордъ своимъ паденіемъ и строитъ пандемоніумъ, посылая угрозы небу—самая вдохновенная во всей поэмахъ и послужила первоисточникомъ демонизма Байрона и всѣхъ романтиковъ вообще. Военственная релігиозность пуританина воплотила духъ времени въ образъ души, рвущейся на свободу. Паоосу этой демонической (въ буквальный смыслъ слова) стороны «Потеряннаго Рая» соответствуетъ идеаллическая часть—поэтическая описанія рая, любви первыхъ людей и ихъ изгнанія. Безчисленныя поэтическія красоты въ передачѣ чувствъ, музыкальность стиха, грозные аккорды, говорящіе о непримиримости въ дѣлѣ вѣры, даютъ вѣчную жизнь эпопее XVII в. «Paradise Regained» («Возвращенный Рай») передаетъ исторію искушенія Иисуса Христа духомъ зла и написана болѣе холодно и искусственно. Въ третей поэмахъ, написанной М. въ дни старости—«Samson Agonistes»—поэтъ отразилъ въ образѣ библическаго героя разбитыя надежды своей партіи. См. Johnson, «Lives of poets»; Macaulay, «Essays»; «Great Writers: Milton» (съ библиогр. ук.). З. Венгерова.

Въ 1682 г. напечатана «Brief Historie of Moscovia», компиляція, несомнѣнно принадлежащая М. Она издана по-русски, со статеею и примѣч. Ю. В. Толстого, подъ заглавіемъ: «Московія Джона М.» (М., 1875).

Русскіе переводы сочиненій М.: М. А. П. А. (т. е. московской академіи префектъ Амвросій—Серебрянниковъ), «Потерянный рай»,

поэма героическая (Москва, 1780; 3-е изд. съ приобщеніемъ «Возвращеннаго рая», М., 1803; 6-е изд. М., 1827, съ биографіей М. 1828; 7-е изд. М., 1860; перев. съ франц.); Е. П. Люценко, «Потерянный рай» (СПб., 1824); Ѳ. Загорскій, «Потерянный рай» и «Возвращенный рай» (М., 1827; 4-е изд. 1842—1843); Е. Жадовская, «Потерянный рай», съ приобщеніемъ поэмы «Возвращенный рай» (М., 1859; очень неудачный переводъ въ стихахъ); А. Зиновьевъ, «Потерянный рай» (М., 1861); С. Писаревъ, «Потерянный рай» (СПб., 1871; стихами); «Потерянный рай», съ присо-вокупленіемъ «Возвращеннаго рая» (М., 1871); А. Шутьковская, «Потерянный и возвращенный рай» (СПб., 1878); Н. М. Бородинъ, «Потерянный и Возвращенный рай» (М., 1882, 2-е изд. 1884, пер. съ франц.); В. В.—, «Потерянный и Возвращенный рай» (М., 1884, перев. съ франц.); «Потерянный рай», изд. А. Ф. Маркса, съ рис. (СПб., 1895); Андреевъ, «Рожденіе Христа», гимнъ (СПб., 1881); «Ареопагитика», рѣчь М., обращенная къ англ. парламенту, 1644 г. («Соврем. Обзорніе», 1868, № 5). Ср. Маколей, «М.» («Свѣточъ», 1860, № 11 и «Сочин.», т. I); Ф. Ч., «Публичныя чтенія въ Кіевѣ проф. Селина» («Молва», 1857, № 9).

**Мильчане**—славянскія племена, упоминаемыя въ лѣтописяхъ подъ разными именами: 1) *М.* (Milzane, Milzeve, Milci и т. д.)—въѣвъ полабскихъ сербовъ, въ Верхней Лузаци; упоминаются впервые у анонимнаго географа баварскаго (866—890), а потомъ часто въ повѣствованіяхъ о битвахъ Болеслава Храбраго съ нѣмцами, до XII ст. М., повидимому, вмѣстѣ со своими южнославянскими соплеменниками (см. ниже) вышли изъ странъ, дѣлавшихъ на границахъ съ Литвою и Польшею и въ соседствѣ съ велетами; по крайней мѣрѣ, въ литовскомъ языкѣ есть слово *milzins* (*milzinas, milzinis*), изъ котораго можно вывести названіе М. и которое значитъ *великанъ, исполинъ*, т. е. то же самое, что и *велетъ, волотъ*. 2) *М.* (Milci, Milcovci) южнославянскіе, жившіе по р. Милькову (см.); у анонимнаго географа баварскаго они носятъ названіе *Miloxi*. Позднѣе (1370—1462) упоминается здѣсь *епископство мильковское*. 3) *М.* (Milenci, Milci, греч. *Μιλύριοι*) въ Морѣхъ, жившіе около Пентадактия, въ соседствѣ со своими соплеменниками *езерцами*; упоминаются около половины IX ст., когда грец. полководцамъ приходилось нѣрѣдко вступать съ ними въ бой (какъ и съ езерцами). Вымирание ихъ начинается уже въ XIII ст., когда они были покорены Вильгельмомъ французскимъ, сыномъ Вильгардуэна. Область Пентадактия сохраняла слѣды славянскихъ народностей до XV ст.

**Мильчевскій** (Октавій Васильевичъ)—писатель. Принималъ участіе въ «Княжествѣ Вѣстникѣ» 1860-хъ гг., затѣмъ нап.: «Госуд. и церковныя партіи въ зап. Европѣ» («Библиод. чтенія», 1863, № 11), «Очеркъ прошлагодней дѣятельности русскихъ географовъ» (ib., 1864, № 7) и др. Отдѣльно вышли: «Опытъ синонимики франц. языка» (Казань, 1861) и «Практическій курсъ польскаго языка» (СПб., 1863). Съ конца 1860-хъ гг. М. сталъ почти

исключительно составлять книги (до 40) для московскихъ лубочныхъ издателей: «Жизнь всего міра» (Москва, 1867), «Основанія науки антропозологии или законы отношеній между человѣкомъ и природою» (Москва, 1868), «Технологъ-практикъ» (2-е изданіе, 1875) и мн. др. Писаніе о чемъ угодно на-спѣхъ обусловило массу ошибокъ. Пробовалъ М. писать рецензіи для «Русской Лѣтописи» и этнографическія статьи для «Кавказа» 1870-хъ гг., но затѣмъ возвращался къ составленію спекулятивныхъ книгъ съ широкѣйшими заглавіями. М. ум. въ 1880-хъ гг.

**Мильярде** (Пьеръ-Мари-Алексіисъ Millardet, род. въ 1838 г.)—франц. ботаникъ, проф. въ Бордо, членъ-корреспондентъ фран. академіи наукъ. Специально изучалъ физиологію тайнобрачныхъ и виноградные паразиты; изъ многочисленныхъ работъ его слѣдуетъ назвать: «La question des vignes américaines» (1877), «Essai sur le mildiou» (1881), «Reconstitution des vignobles par les vignes américaines» (1884; 2 изд., 1885), «Nouvelles recherches sur le développement et le traitement du mildiou et de l'anthracose» (1887) и др.

**Мильвево**—мст. Калужской губ., Жиздринскаго у., на р. Черни. Жит. 2081, двор. 376; въ 7 в. Ресетинскій чугунный заводъ, рядомъ рудныя копи.

**Милюковъ** (Александръ Петровичъ)—писатель; род. въ 1817 г., учился въ спб. университетѣ, потомъ былъ преподавателемъ въ среднихъ учебныхъ заведеніяхъ СПб. Извѣстность создали ему «Очерки исторіи русской поэзіи» (1847, 3 изд. 1864), въ которыхъ отразились взгляды Бѣдинскаго. Рядъ критич. и историко-литер. статей его напеч. въ «Библиотекѣ для Чтенія», «Отечественныхъ Запискахъ», «Свѣточѣ», «Русскомъ Вѣстникѣ», «Всемирномъ Трудѣ», «Историческомъ Вѣстникѣ» и другихъ периодическихъ изданіяхъ. Ему принадлежатъ, между прочимъ, компилятивная книга «Исторія литературы древняго и новаго міра» (1862; съ В. Костомаровымъ), «Отголоски на литературныя и общественныя явленія» (СПб., 1875), «Литературныя встрѣчи и знакомства» (СПб., 1890), «На улицѣ и еще кой-гдѣ» (СПб. 1865), статьи: «Вопросъ о мало-россійской литературѣ» («Эпоха», 1864, 4), «Листки изъ памятной книжки» («Время», 1863, 2; «Всемир. Трудъ» 1867, 1, 11; «Эпоха», 1864, 1, 2, 4), «Русскій путешественникъ заграницею въ прошломъ вѣкѣ» («Историч. Вѣстникъ», 1881, 7), «Ѳ. Н. Глинка» (тамъ же, 1880, 7), «Посмертныя записки одного скитальца» («Эпоха», 1864, 8) и много др.

**Милюковъ** (Павель Николаевичъ)—выдающийся рус. историкъ; род. 15 янв. 1859 г., воспитывался въ моск. I гимн. и моск. унив.; съ 1886 г. до 1895 г. состоялъ прив.-доц. въ моск. унив. по кафедрѣ русской исторіи; его «Введеніе въ курсъ русской исторіи» разошлось въ значительномъ количествѣ экземпляровъ литографированнаго студенческаго изданія (М., 1894—95). Давалъ также уроки въ моск. земледѣльской школѣ и одной изъ женскихъ гимн., а также съ большимъ успѣхомъ читалъ лекціи на женскихъ педагогическихъ курсахъ въ Москвѣ и въ концѣ 1894 г. въ Нижнему-Нов-

городѣ (см. «Отчетъ общества взаимнаго вспоможенія учителямъ и учительницамъ Нижегородской губ. съ 1 октября 1894 и по 1 августа 1895 г.», Нижній-Новгородъ, 1895); былъ съ 1893 г. первымъ предсѣдателемъ московской «Коммисси по организации домашняго чтенія» (см. Самообразование) и вложилъ въ ея устройство массу энергии и труда; самообразованиемъ посвященъ также ст. М.: «Лѣтній университетъ въ Англіи» («Мірѣ Вожій», 1894, № 5) и «Распространеніе университетскаго образованія въ Англіи, Америкѣ и Россіи» («Русское Богатство», 1896, № 3). Степень магистра русской исторіи М. получилъ въ 1892 г. за обширную диссертацию: «Государственное хозяйство Россіи въ первой четверти XVIII ст. и реформа Петра Великаго» (СПб., 1892; см. Историческое Обзореніе) т. 5 и «Русскую Мысль» 1892, № 7). Другая книга М.: «Спорные вопросы финансовой исторіи московскаго государства» (СПб., 1892) стоитъ въ тѣсной связи съ диссертацией и написана по порученію Имп. акд. наукъ, какъ рецензія на книгу Дашко-Данилевскаго: «Организация прямого обложенія въ московскомъ государствѣ» (см. отчетъ по XXXIII присужденію награды графа Уварова). Въ 1895 г. М. вынужденъ былъ прекратить свою преподавательскую дѣятельность и уѣхать въ Рязань. Лѣтомъ 1896 г. по инициативѣ М. впервые организованы въ Рязанской губ. систематическія археологическія раскопки; рязанская губернская архивная коммиссія избрала его своимъ депутатомъ на X археологическій съѣздъ въ Ригѣ. Изъ журнальныхъ ст. М. наиболѣе выдаются: «Обзоры русской литературы и науки за 1888—1893 гг.» въ англ. «Atheneum», «VIII Археологическій Съѣздъ въ Москвѣ» («Русская Мысль», 1890 г. № 4, а также отдѣльной брошюрой, М. 1890), «Русская аграрная политика прошлаго столѣтія» (ib., 1890 г., № 5), «Сергій Тимофеевичъ Аксаковъ» (ib., 1891 г., № 9), «Попытка государственной реформы при вдованіи императрицы Анны Иоанновны» («Сборн. въ пользу воскресныхъ школъ», М. 1893), «Разложеніе славянофильства» («Вопросы философіи и психологіи» за 1893 г. и отд.), «Главныя теченія русской истор. мысли» («Рус. Мысль», 1893—95 и отд.) и «Очерки по исторіи русской культуры» («Мірѣ Вожій», 1895—96 и отд.). Особенно замѣчательны два послѣдніе труда. Въ настоящемъ словарѣ М. написалъ исторію крестьянъ въ Россіи и мн. др. ст. Наука для М. не является чѣмъ-то отвлеченнымъ и безжизненнымъ; напротивъ, для него наука и жизнь тѣсно связаны другъ съ другомъ, взаимно проникая другъ друга. Научное знаніе, въ его рукахъ—живой капиталъ, ежеминутно пускаемый въ оборотъ. Онъ умѣетъ выставлять на первый планъ существенно важное, ясно и наглядно изложить процессъ образованія самыхъ сложныхъ историческихъ явленій и дать читателю, хотя бы и не-специалисту, сумму жизненныхъ научныхъ представленій. Обладая широкимъ научнымъ образованіемъ и философскимъ складомъ ума, предохраняющимъ отъ одностороннихъ увлеченій, М. превосходно усвоилъ себѣ методъ и сдер-

жаніе исторической науки и сталъ рѣдкимъ у насъ пока представителемъ научно-реалистическаго направленія въ исторіи. *В. С.*

**Милоковы**—дворянскій родъ, происходящій отъ выходца «изъ нѣмцевъ» Семена Милока или Мелика, бывшаго воеводою въ сторожевомъ полку и убитаго въ Куликовской битвѣ. Одинъ изъ его внуковъ, Семенъ Ивановичъ М., по прозвищу Старый, былъ родоначальникомъ Старово-Милоковыхъ (см.). Михайло Ивановичъ М. былъ сокольнымъ и намѣстникомъ трети московской (1506). Въ XVI и XVII ст. многие М. были полковыми и городовыми воеводами, стольниками, стряпчимъ и т. под. Родъ М. внесенъ въ род. кн. Московской, Орловской, Симбирской, СПб., Тверской и Тульской губерній.

**Милютина мысъ**—Приморской обл., къ Ю отъ мыса Меншикова, на зап. берегу Татарскаго прол., при входѣ въ Императорскую гавань, противъ о-ва Гудло.

**Милютинская станица**—Донецкаго окр., Обл. Войска Донскаго. Жит. (съ хуторами) 12850, въ самой станицѣ—1128. Училище, двѣ ярмарки.

**Милютинъ** (Борисъ Алексѣевичъ, † 1886)—писатель, кончилъ сб. унив. въ 1861 г., былъ чиновникомъ особыхъ порученій при ген.-губернаторѣ восточной Сибири, позже товарищемъ главнаго военнаго прокурора. Выѣхавъ съ Загоскинымъ былъ редакторомъ газеты «Амуръ» (1862) и «Сибирскаго Вѣстника» (1864), издалъ VII вып. «Извѣстій о дѣятельности вост.-сибирск. отдѣла Имп. Рус. Тех. Общества», напечат.: «Очеркъ 25-лѣтней дѣятельности сибирскаго отдѣла» («Извѣстія Имп. Русск. Геогр. Общества», 1876, т. XII). Послѣ смерти М. напечатано: «Генераль-губернаторство Н. Н. Муравьева въ Сибири» (изъ воспоминаній; «Ист. Вѣстникъ», 1888, кн. 11 и 12).

**Милютинъ** (Владиміръ Алексѣевичъ)—даровитый ученый и писатель, младшій братъ Д. А. и Н. А. Милютиныхъ, род. въ 1826 г., учился въ московскомъ и сб. университетгахъ. Въ 1850 г. онъ получалъ степень магистра государственнаго права и назначенъ адъюнктомъ проф. сб. унив.; диссертация его: «О недвижимыхъ имуществвахъ духовенства въ Россіи» (напечатана послѣ смерти автора въ «Чтен. Моск. Общ. Исторіи и Древностей Россійскихъ», 1859—61) обратила на молодого ученаго всеобщее вниманіе, какъ трудъ проливавшій много свѣту не только на вопросъ о вотчинныхъ правахъ церкви въ древней Россіи, но и на церковное управленіе и на отношеніе у насъ церкви къ государству. Въ изложеніи М. держался историко-сравнительнаго метода. Его лекціи привлекали слушателей со всѣхъ факультетовъ; онъ читалъ, что было тогда рѣдкостью, *наизусть*, безъ тетради. Въ 1853 г. М. былъ переведенъ на кафедру законовъ благочинія и благоустройства. Въ 1848 г. онъ былъ избранъ дѣйств. членомъ географическаго общества и взялъ на себя должность производителя дѣлъ въ отдѣленіи статистики; въ 1852 г. онъ сдѣлался секретаремъ общества и редакторомъ его «Вѣстника». Подъ редакцію М. «Вѣстникъ» сталъ сообщать русской публикѣ всѣ замѣчательныя из-

слѣдованія общества; программа «Вѣстника» была сильно расширена, и онъ сдѣлался органомъ всей обширной науки земледѣнія, не ограничиваясь одною Россіею. По порученію общества М., вмѣстѣ съ Заблоцкимъ, совершилъ къ 1849 г. поѣздку въ зап. и южн. губерніи Россіи для изслѣдованія нѣкоторыхъ отраслей отечественнаго хозяйства; эта поѣздка дала ему мысль положить начало исторической статистикѣ Россіи, но смерть помѣла какъ этой работѣ, такъ и окончанію докторской диссертаци «О Дьякахъ», надъ которой онъ работалъ послѣдніе годы. Усиленные занятія рано подточили слабое здоровье М.; сюда присоединилась еще неизлечимая тоска изъ-за оказавшагося недостижимымъ личнаго счастья (см. «Университетскія воспоминанія» Устрялова, «Истор. Вѣстникъ» 1884, 6, 592 сл.) и М., тщетно искавшій облегченія отъ страданій на водахъ за границею, застрѣлился (5 августа 1855 г.). Уже первая статья Милютина «Пролетаріи и пауперизмъ» («Отеч. Записки», 1846) обратила на себя всеобщее вниманіе. Въ 1847 г., по поводу книги Бутовскаго (V, 84), М., въ двухъ критич. статьяхъ («Современникъ», 1847, т. V—VII и «Отеч. Записки», 1847, т. LV) имѣлъ возможность послѣдовательно и опредѣленнѣе изложить свои взгляды. Не отрицая ни описательнаго метода экономистовъ, ни стремленія приложить научныя истины къ жизни, свойственнаго социалистамъ, М. находить, что истинная, существенная цѣль политической экономіи заключается въ открытіи тѣхъ общихъ, постоянныхъ законовъ, по которымъ совершается матеріальное развитіе обществъ. Въ тѣхъ же статьяхъ М. является первымъ русскимъ позитивистомъ, слѣдующимъ «Курсу положительной философіи» Кюпта безъ всякихъ оговорокъ. Идеи М. въ журналѣ, враждебныхъ «Современнику» и «Отеч. Запискамъ» возбудили полемику, въ которую вмѣшался и Бутовскій; въ тоже время многіе второстепенные журналы цѣлкомъ повторяли взгляды М. На университетскую молодежь статьи М. имѣли очень большое вліяніе. Совершенною новостью въ русской журналистикѣ явилась и статья М.: «Мальтусъ и его противники» (1847), впервые познакомившая русскую образованную публику съ ученіемъ англійскаго экономиста. Менѣе значительны статьи М.: «О ежемѣсячныхъ сочиненіяхъ Миллера» («Современникъ», 1851) и «Алживіадъ» (тамъ же, 1855).  
**Милютинъ** (графъ Дмитрій Алексѣевичъ)—одинъ изъ ближайшихъ, наиболѣе энергичныхъ и наиболѣе заслуженныхъ сотрудниковъ имп. Александра II, род. въ 1816 г. въ небогатой дворянской семьѣ, первоначальное воспитаніе получалъ въ университетскомъ пансіонѣ въ Москвѣ, гдѣ рано выказалъ большія способности къ математикѣ. 16 лѣтъ онъ составилъ и издалъ «Руководство къ сѣмекъ плановъ» (М., 1832). Изъ пансіона М. поступилъ фейерверкеромъ въ гвард. артиллерию и въ 1833 г. произведенъ былъ въ офицеры. Въ 1839 г. окончилъ курсъ въ военной академіи. Въ это время онъ написалъ рядъ статей по военному и математич. отдѣламъ въ «Энцикл. Лексиконѣ» Плюшара (т. 10—15) и «Военномъ

эцикл. лексиконѣ» Зедделера (т. 2—8), перевелъ съ франц. записки Сент-Сира («Военн. Библ.» Глазунова, 1838) и начел. статью «Суворова, какъ полководецъ» («Отеч. Зап.», 1839, 4). Съ 1839 до 1844 г. онъ служилъ на Кавказѣ, принималъ участіе во многихъ дѣлахъ противъ горцевъ и былъ раненъ пулею на вылетъ въ правое плечо, съ поврежденіемъ кости. Въ 1845 г. назначенъ проф. военной акад. по кафедрѣ военной географіи; ему принадлежатъ заслуга введенія въ академическій курсъ военной статистики. Еще будучи на Кавказѣ онъ составилъ и въ 1843 г. начел. «Наставленіе къ занятію, оборонѣ и атакамъ лѣсовъ, строеній, деревень и другихъ мѣстныхъ предметовъ»; затѣмъ послѣдовали: «Критическое изслѣдованіе значенія военной географіи и статистики» (1846), «Первые опыты военной статистики» (т. I.—«Вступленіе» и «Основанія политической и военной системы германскаго союза», 1847; т. II.—«Военная статистика прусскаго королевства», 1848), «Описаніе военныхъ дѣйствій 1839 г. въ Сѣв. Дагестанѣ» (СПб., 1850) и, наконецъ, въ 1852—53 гг. главный научный трудъ его — классическое изслѣдованіе объ итальянскомъ походѣ Суворова. Надъ этою темою работалъ военный историкъ А. И. Михайловскій-Данилевскій, но онъ умеръ, успѣвъ только начать изслѣдованіе; по Высочайшему повелѣнію продолженіе работы было поручено М. «Исторія войны 1799 г. между Россіею и Франціею въ царствованіе имп. Павла I», по отзыву Грановскаго, «принадлежитъ къ числу тѣхъ книгъ, которыя необходимы каждому образованному русскому, и займетъ, безъ сомнѣнія, весьма почетное мѣсто въ общеевропейской исторической литературѣ»; это «трудъ въ полномъ смыслѣ слова самостоятельный и оригинальный», изложеніе событій въ немъ «отличается необыкновенною ясностью и спокойствіемъ взгляда, не отуманеннаго никакими предубѣжденіями, и тою благородною простотою, которая составляетъ принадлежность всякаго значительнаго историческаго творенія». Черезъ нѣсколько лѣтъ этотъ трудъ потребовалъ уже новаго изданія (СПб., 1857); акад. наукъ присудила ему полную Демидовскую премію и избрала М. своимъ членомъ-корреспондентомъ. Переводъ на нѣм. яз. Чл. Schmitt'a вышелъ въ Мюнхенѣ въ 1857 г. Съ 1848 г. М., помимо ученыхъ занятій, состоялъ по особымъ порученіямъ при военномъ министрѣ. Въ 1856 г., по желанію кн. Барятинскаго, онъ былъ назначенъ начальникомъ штаба кавказской арміи; въ 1859 г. онъ участвовалъ въ занятіи аула Тандо и въ овладѣніи укрѣпленнымъ ауломъ Гунибомъ, гдѣ былъ взятъ въ плѣнъ Шамиль. Въ 1859 г. онъ получилъ званіе генер.-адъютанта Е. И. В., а въ 1860 г. былъ назначенъ товарищемъ военнаго министра; въ слѣдующемъ году онъ занялъ постъ военнаго министра и сохранилъ его въ теченіе двадцати лѣтъ, выступивъ съ самаго начала своей административной дѣятельности рѣшительнымъ, убѣжденнымъ и стойкимъ поборникомъ обновленія Россіи въ духѣ тѣхъ началъ справедливости и равенства, которыми запечатлены освободительныя реформы имп. Александра II. Одинъ изъ близкихъ людей въ



кружкъ, который собирала около себя вед. кн. Елена Павловна, М. даже на министерскомъ посту сохранялъ близкія отношенія къ довольно широкимъ учено-литературнымъ кругамъ и поддерживалъ тѣсную связь съ такими лицами какъ К. Д. Кавелинъ, Е. Θ. Коршъ и др. Это близкое соприкосновеніе Милютина съ выдающимися представителями общества, знакомство съ движениемъ въ общественной жизни являлось очень важнымъ условиемъ въ его министерской дѣятельности. Задачи министерства въ это время были очень сложны: нужно было реорганизовать все устройство и управленіе арміею, всѣ стороны военного быта, давно уже во многомъ отставшаго отъ требованій жизни. Въ ожиданіи коренной реформы крайне отяготительной для народа рекрутской повинности, М. исходатайствовалъ Высочайшее повелѣніе о сокращеніи срока военной службы съ 25 лѣтъ до 16 и другія облегченія. Одновременно имъ были приняты рядъ мѣръ къ улучшенію быта солдатъ—ихъ лица, жилища, обмундировки, начато обученіе солдатъ грамотѣ, запрещена ручная работа съ солдатами и ограничено примѣненіе розогъ. Въ государственномъ совѣтѣ М. всегда принадлежалъ къ числу наиболѣе просвѣщенныхъ сторонниковъ преобразовательнаго движенія 60-хъ гг. Особенно замѣтно сказалося вліяніе М. при изданіи закона 17 апр. 1863 г. объ отбѣгѣ жестокихъ уголовныхъ наказаній—шпируетовъ, плетей, розогъ, клеймения, приковыванія къ телѣжкѣ и т. п. Въ земской реформѣ М. стоялъ за предоставленіе земству возможно большихъ правъ и возможно большей самостоятельности; онъ возражалъ противъ введенія въ избраніе гласныхъ началъ сословности, противъ преобладанія дворянскаго элемента, настаивалъ на предоставленіи самими земскими собраниями, уѣзднымъ и губернскимъ, избирать своихъ председателей и пр. При разсмотрѣніи судебныхъ уставовъ М. всецѣло стоялъ за строгое проведеніе основъ рациональнаго судопроизводства. Какъ только открыты были новые гласные суды, онъ считалъ нужнымъ выработать и для военного вѣдомства новый военно-судебный уставъ (15 мая 1867 г.), вполне согласованный съ основными принципами судебныхъ уставовъ (устность, гласность, состязательное начало). Законъ о печати 1865 года встрѣтилъ въ М. строгаго критика; онъ находилъ неудобнымъ одновременное существованіе изданій, подлежащихъ предварительной цензурѣ и изданій, отъ нея освобожденныхъ, возсталъ противъ сосредоточенія власти надъ печатью въ лицѣ министра внутреннихъ дѣлъ и желалъ рѣшеніе по дѣламъ печати возложить на учрежденіе коллегіальное и вполне самостоятельное. Самою важною мѣрою М. было введеніе всеобщей воинской повинности. Воспитанное на привилегіяхъ высшаго класса общества весьма несочувственно относился къ этой реформѣ; купцы даже вызывались, въ случаѣ освобожденія ихъ отъ повинности, на свой счетъ содержать инвалидовъ. Еще въ 1870 году образована была, однако, особая коммиссія для разработки вопроса, а 1 января 1874 г. состоялся Высочайшій манифестъ о введеніи

всеобщей воинской повинности. Рескриптъ имп. Александра II на имя М. отъ 11 января 1874 г. поручалъ министру приводить законъ въ исполненіе «*съ томъ же духомъ, въ какомъ онъ составленъ*». Это обстоятельство выгодно отличаетъ судьбу военной реформы отъ крестьянской. Что особенно характеризуетъ воинскій уставъ 1874 г.—это стремленіе къ распространенію просвѣщенія. М. былъ щедръ на предоставленіе льготъ по образованію, увеличивавшихся сообразно съ его степенью и доходившихъ до 3-хъ мѣсяцевъ дѣйствительной службы. Непримиримымъ противникомъ М. въ этомъ отношеніи былъ м-ръ нар. просвѣщенія графъ Д. А. Толстой, предлагавшій ограничить высшую льготу 1 годомъ и уравнивать окончившихъ курсъ въ университетахъ съ окончившими курсъ 6 классовъ классикъ гимназій. Благодаря, однако, энергичной и искусной защитѣ М., проектъ его прошелъ дѣлякомъ въ государственномъ совѣтѣ; не удалось гр. Толстому ввести и приуроченіе воинской повинности ко времени прохожденія университетскаго курса. Непосредственно для распространенія образованія въ средѣ войска М. было также сдѣлано очень много. Помимо изданія книгъ и журналовъ для солдатскаго чтенія, были приняты мѣры къ развитію самаго обученія солдатъ. Кромѣ учебныхъ командъ, въ которыхъ былъ въ 1873 г. установленъ 3-годичный курсъ, были заведены ротныя школы, въ 1875 г. изданы общія правила для обученія и пр. Преобразованиямъ подверглись и среднія, и высшія военныя школы, при чемъ М. стремился освободить ихъ отъ преждевременной спеціализаціи, расширяя программу ихъ въ духъ общаго образованія, изгоняя старые педагогическіе приемы, замѣняя кадетскіе корпуса военными гимназіями. Въ 1864 г. учреждены имъ были юнкерскія училища. Число военныхъ учебныхъ заведеній вообще было увеличено; повышѣнъ уровень научныхъ требованій при производствѣ въ офицеры. Николаевская академія генеральнаго штаба получила новыя правила; при ней былъ устроенъ дополнительный курсъ. Основанные М. въ 1866 г. юридич. офицерскіе классы въ 1867 г. были переименованы въ военно-юридическую академію. Всѣ эти мѣры привели къ значительному подъему умственнаго уровня русскихъ офицеровъ; сильно развившееся участіе военныхъ въ разработкѣ русской науки—дѣло М. Ему же русское общество обязано основаніемъ женскихъ врачебныхъ курсовъ, которые въ войну 1877—78 г. оправдали возлагавшіяся на нихъ надежды; это учрежденіе закрылось вскорѣ по выходѣ М. изъ министерства. Чрезвычайно важенъ и дѣльный рядъ мѣръ по реорганизацији больничной и санитарной части въ войскахъ, благоприятно отозвавшихся на здоровьѣ войскъ. Офицерскіе заемные капиталы и военно-эмеритальная касса были М. реформированы, организованы были офицерскія собранія, изменена военная организація арміи, учреждена военно-окружная система (6 августа 1864 г.), переустроены кадры, реорганизовано интендантство. Раздавались голоса, что подготовка для солдатъ, по новому положенію, мала и не-

достаточна, но въ войну 1877—78 г. молодое преобразованное войско, воспитанное безъ розогъ, въ духъ гуманности, блестяще оправдало ожиданія преобразователей. За труды свои во время войны М., указомъ отъ 30 авг. 1878 г., возведенъ въ графское достоинство. Чуждый всякаго желанія скрывать погрѣшности своихъ подчиненныхъ, онъ послѣ войны сдѣлалъ все возможное, чтобы судебнымъ разслѣдованіемъ пролить свѣтъ на многочисленныя злоупотребленія, вкравшіяся во время войны въ интендантскую и др. части. Въ 1881 г., вскорѣ послѣ отставки Лорисъ-Меликова, изъ министерства вышелъ и М. Оставшись членомъ государственнаго совѣта, М. почти безвыѣздно живетъ въ Крыму. М.— почетный президентъ академіи ген. штаба и военно-юридической, почетный членъ академіи наукъ и академіи артиллерійской, инженерной и медико-хирургической, университетовъ московскаго и харьковскаго, общества попеченія о больныхъ и раненыхъ войнахъ, географическаго общества. Петербургскій унив. въ 1866 г. поднесъ ему ученое званіе доктора русской исторіи. Ср. «Историческій очеркъ дѣятельности военнаго управленія въ Россіи за 1855—80 гг.» (СПб., 1880); Г. Джаншиевъ, «Эпоха великихъ реформъ»; биографическая статья В. Якушкина въ «Рус. Вѣдомости» 1893 г., № 308. Л.

**Милютинъ** (Николай Алексѣевичъ)— знаменитый государственный дѣятель эпохи преобразованій, братъ Д. А. Милютина, родился въ 1818 г., получивъ образованіе въ благородномъ пансіонѣ при московскомъ унив., въ 1835 г. поступилъ на службу въ министерство внутреннихъ дѣлъ, гдѣ, благодаря исключительно-даровитой натурѣ и устойчивымъ семейнымъ влияніямъ, сумѣлъ усвоить себѣ только хорошую сторону суровой бюрократической школы, въ которую онъ попалъ такъ рано. Онъ самъ рассказывалъ о благотворномъ влияніи на него родителей (ср. ст. Ѳ. Тимирязева въ «Русс. Архивѣ» за 1872 г.); несомнѣнно также сильное влияние его дяди, гр. П. Д. Киселева (см.), съ которымъ онъ былъ потомъ очень близокъ. Еще молодымъ М. былъ замѣченъ и ему стали поручать важныя дѣла. Когда ему было 22 г., м-ръ А. Г. Строгановъ обратилъ вниманіе на записку его о голодѣ и поручилъ ему составить записку по поводу первыхъ предположеній о жел. дорогахъ въ Россіи. Въ 1842 г. ему поручено было городское отдѣленіе хозяйств. дпт., которому предстояло тогда ввести болѣе правильныя основанія въ управленіе городами и въ ихъ хозяйство. Здѣсь онъ составилъ городское положеніе, введенное сначала въ СПб., потомъ въ Москвѣ и въ Одессѣ, замѣчательное по проведеннымъ въ немъ началамъ самоуправленія. Въ 1852—54 гг. М. принималъ самое дѣятельное участіе въ засѣданіяхъ отдѣленія статистики и совѣта русск. геогр. общества. Вообще о собраніи и обработкѣ статистическихъ свѣдѣній о Россіи М. занимался всегда весьма дѣятельно, и какъ директоръ хозяйственнаго дпт. министерства внутреннихъ дѣлъ, и при занятіяхъ по крестьянскому дѣлу. Подъ непосредственнымъ его руководствомъ изданы первые 2 тома «Город-

скихъ поселеній въ Россіи» и свѣдѣнія о хозяйствѣ городовъ съ 1838 по 1858 г., подъ заглавіемъ «Общественное устройство и хозяйство городовъ». Въ 1850 г. составленъ былъ въ хозяйств. дпт. обширный сводъ матеріаловъ по «Правительственной статистикѣ Россіи», извлеченіе изъ котораго, написанное М., подъ заглав. «Число городскихъ и земледѣльческихъ поселеній въ Россіи», напечатано въ «Сборн. стат. свѣдѣній о Россіи» (1851, кн. 1). Сознавая, необходимость всестороннихъ и точныхъ статистическихъ изслѣдованій о населеніи каждой губерніи, онъ составилъ съ этой цѣлью подробную инструкцію статистическимъ экспедиціямъ, отправленнымъ въ губерніи отъ мѣн. внутр. дѣлъ (нап. въ «Вѣстникѣ Геогр. Общ.»). Другія статистич. работы М.: «Очеркъ нижегородской армарки» (1858), «Банковые долги и положеніе губерній въ 1856 г.» (1859), «Свѣдѣнія о приказахъ общественаго призрѣнія» (1860). По его же указанію предпринято было изслѣдованіе ярмарочной торговли на Ю, возложенное на И. С. Аксакова. Въ связи съ дѣломъ объ освобожденіи крестьянъ по инициативѣ М. собраны были и изданы «Свѣдѣнія о пѣнахъ на земли, проданныя съ публичныхъ торговъ съ 1 янв. 1854 г. по 1 янв. 1859 г.» (СПб., 1859) и «Свѣдѣнія о пѣнахъ на пусто-порожни земли въ вольной продажѣ съ 1856 по 1858 гг.» (СПб., 1860). Подъ его руководствомъ совершенъ обширный трудъ, обнимающій статистику, политическія учрежденія и финансы и озаглавленный: «Изслѣдованія въ Царствѣ Польскомъ» (1863—64). Въ 1856 г. М. принималъ ближайшее участіе въ занятіяхъ особаго комитета для обсужденія ходатайствъ, поступавшихъ изъ многихъ губерній объ оказаніи разныхъ льготъ и облегченій по случаю восточной войны и неурожаевъ. Въ это же время начинается его участіе въ дѣлѣ крестьянской реформы. Поборникъ широкаго самоуправленія и самостоятельности крестьянской общины, М. имѣлъ много противниковъ, опасавшихся проведенія именно этихъ мѣръ въ дѣло реформы; человѣкомъ опаснымъ онъ былъ представленъ и государю. Но онъ имѣлъ сильную поддержку въ вел. кн. Еленѣ Павловнѣ, въ кружкѣ молодыхъ сановниковъ, приближавшихся уже къ первымъ ступенямъ іерархической лѣстницы, особенно въ Ланскомъ, который ручался за него государю, какъ «за самого себя». Назначенный въ 1859 г. товарищемъ министра внутреннихъ дѣлъ, М. сдѣлался руководителемъ всѣхъ работъ по крестьянскому вопросу; все это время онъ провелъ въ борьбѣ противъ тѣхъ притязаній, которыя были выражены въ мѣрнѣяхъ большинству губернерскихъ комитетовъ по крестьянскому дѣлу (подробности см. Крестьяне, XVI, 703—713). Проводить въ жизнь его трудами выработанную реформу М., однако, не удалось. Спустя 5 недѣль послѣ манифеста 19 февраля оставилъ свой постъ графъ С. С. Ланской; съ нимъ вмѣстѣ ушелъ и М., назначенный сенаторомъ. Около двухъ лѣтъ провелъ онъ не у дѣла, болѣею частью за границею, пока о немъ не напомнилъ польское возстаніе 1863 г. На аудіенціи у Государя 31 августа 1863 г. онъ имѣлъ возможность изложить свою мысль объ умиро-

творенія Польши путемъ крестьянской реформы. Вскорѣ послѣ этого, въ качествѣ статсъ-секретаря Его Имп. Величества для особыхъ Высочайше возложенныхъ порученій, онъ выѣхалъ въ Царство Польское для ознакомленія на мѣстѣ съ положеніемъ дѣлъ; онъ взялъ съ собою своихъ старыхъ помощниковъ, Самарина и кн. Черкаскаго, и они съ увлеченіемъ приступили къ изученію крестьянскаго вопроса въ Польшѣ, для самого М. представлявшему громадныя трудности, такъ онъ не былъ знакомъ съ польскимъ языкомъ. Тѣмъ не менѣе, онъ успѣлъ достаточно ознакомиться съ общимъ положеніемъ дѣлъ въ Варшавѣ и провѣрить свои заключенія личными наблюденіями въ странѣ. М. представилъ Государю подробную записку о польскихъ дѣлахъ: всѣ его планы были одобрены. Какъ въ основу русскихъ реформъ было положено Положеніе 19 февраля 1861 г., такъ и исходной точкой польскихъ реформъ должно было послужить крестьянское положеніе, которымъ Милютинъ и занялся прежде всего: здѣсь онъ не былъ стѣсненъ необходимостью уступокъ и могъ тверже обезпечить улучшение быта крестьянъ. 19 февраля 1864 г. состоялся Высочайшій указъ объ устройствѣ быта польскихъ крестьянъ, вмѣстѣ съ указами объ устройствѣ сельскихъ гминъ, о ликвидаціонной комиссіи, о порядкѣ введенія въ дѣйствіе новыхъ постановленій (П. С. З., II, 40609—12). Главныя черты Положенія были: переходъ въ собственность крестьянъ всей земли, которую они владѣютъ, установленіе одного лишь поземельнаго налога, разрѣшеніе выкупа сервитутовъ лишь съ согласія крестьянъ, дозволеніе перехода крестьянской земли лишь къ крестьянамъ. Весь составъ администраціи былъ постепенно измѣненъ. Во главѣ польскихъ внутреннихъ дѣлъ М. поставилъ кн. В. А. Черкаскаго, во главѣ собственно-крестьянскаго дѣла — Я. А. Соловьева; самъ онъ, назначенный статсъ-секретаремъ по дѣламъ Польши, оставался въ СПб. главнымъ руководителемъ всего дѣла, нѣрѣдко отправляясь и въ Варшаву. По его инициативѣ предпринятъ былъ подробный пересмотръ учебнаго устава 1862 г. и всѣхъ циркуляровъ Вѣдѣпольскаго, стали выдаваться пособия для русскихъ униатскихъ училищъ, готовилась судебная реформа. Призванные имъ 150 коммиссаровъ получали отъ него самыя точныя инструкціи; онъ имъ даже читалъ нѣчто въ родѣ публичныхъ курсовъ. Въ дѣлахъ церковныхъ онъ былъ безусловнымъ противникомъ соглашенія съ Римомъ; не только секуляризація монастырей съ сокращеніемъ числа монаховъ, не только отмена патроната крупныхъ собственниковъ надъ церквами явились результатомъ его возрѣній, но онъ старался также ограничить власть епископовъ надъ ксендами. Въ декабрѣ 1866 г. у государств. канцлера происходило засѣданіе по вопросу о конкордатѣ съ Римомъ. Послѣ вѣскопскихъ часовъ горячаго обсужденія этого вопроса, которымъ М. занимался долго, не зная покоя и отдыха, онъ имѣлъ счастье увидѣть свой трудъ удостоившимся Высочайшаго утвержденія; упраздненіе конкордата съ папскимъ престоломъ,

было рѣшено. По возвращеніи изъ этого засѣданія М. былъ пораженъ нервнымъ ударомъ и долженъ былъ отказаться отъ государственной дѣятельности. Три года прожилъ онъ послѣ этого за границею и два года въ Москвѣ, окруженный пощеченіями близкихъ и общественнымъ уваженіемъ. 26 января 1872 г. онъ скончался. Какъ вѣсть о болѣзни его въ 1866 г., такъ и вѣсть о смерти его въ 1872 г. произвели сильное впечатлѣніе въ русскомъ обществѣ. «Честный кузнецъ-гражданинъ», какъ называлъ его Некрасовъ, неразрывно связалъ свое имя съ великимъ дѣломъ крестьянской реформы, съ началомъ русскаго городского и земскаго самоуправленія и съ кореннымъ преобразованиемъ всего строя жизни въ бывшемъ Царствѣ Польскомъ. Въ теченіе полутора десятка лѣтъ онъ былъ главою и душою тѣснаго кружка вѣрныхъ слугъ дѣла освобожденія; всѣ козни, всѣ усилія затормозить благое дѣло обрушивались преимущественно на его голову. Нужна была его желѣзная воля, горячая преданность дѣлу, неподкупная честность, а также его умъ, ясный, живой и оборотливый, чтобы выдержать такую борьбу и не пасть подъ напоромъ враждебныхъ силъ. Какъ человѣкъ, онъ привязывалъ къ себѣ всѣхъ близко его знавшихъ своей искренностью и сердечною добротою; рѣдкій государственный человѣкъ имѣлъ столько преданныхъ почитателей и друзей. Когда всѣ жаловались на бѣдность силъ, ему стоило лишь клякнуть кличъ — и вокругъ него собирались десятки сотрудниковъ. Рѣчь его была необыкновенно увлекательна и электризовала слушателей. Онъ обладалъ рѣдкимъ умѣньемъ сразу схватить суть дѣла, понять его практическую обстановку въ данную минуту и вести его посреди самыхъ затруднительныхъ обстоятельствъ. Ср. «Н. А. Милютинъ. Некрологи» (М., 1873); Anatole Leroy-Beaulieu, «Un homme d'état russe» (П., 1884); «Н. А. М.» («Русская Старина», 1860, 1); В. Якушкинъ, «Къ исторіи крестьянскаго дѣла въ Россіи» («Русскія Вѣдомости», 1869, № 50); П. Шебанскій, «Н. А. М. и крестьянская реформа въ Польшѣ» («Русскій Вѣстникъ», 1882, 10—12; отд., М., 1883).

**Милютинъ** (Матвѣй Карповичъ, 1830—1885) — врачъ-писатель, д-ръ медицины моск. унив., съ 1874 по 1878 г. былъ приватъ-доцентомъ бальнеологіи при харьковскомъ унив.; написалъ: «О желѣзныхъ источникахъ при кавказскихъ минеральныхъ водахъ» (М., 1869), «Бальнеологія» (СПб., 1875, вып. I), «Историческій очеркъ развитія и устройства кавказскихъ минеральныхъ водъ» (М., 1878) и др.

**Милютинъ** (Стефанъ Урошъ) — св. король сербскій, сынъ Стефана Уроша I, принялъ престолъ послѣ отреченія брата своего Драгутина, въ 1275 г., и немедленно началъ войну съ греч. императоромъ изъ-за пограничныхъ областей, въ которыхъ тотъ началъ вводить унию. М. дошелъ до Аеола, воевалъ въ Македонію и Эпиръ и присоединилъ къ Сербіи большую область, заселенную славянами (1282—1285 гг.), и вновь утвердилъ здѣсь православіе. Въ 1292 г. онъ побѣдносно отразилъ нападѣніе Шишмана Болгарскаго, а вскорѣ по-

слѣ этого выгналъ за Дунай грабившихъ Фракцію крестоносцевъ. Новая война съ греками произошла въ 1298 г. и закончилась бракомъ М. съ дочерью имп. Андроника Симонидиоу. Бракъ привелъ къ семейнымъ раздорамъ: старшій сынъ М., Стефанъ Децанскій, былъ ослѣпленъ и отосланъ въ Царьградъ. Последніе годы Милютину пришлось бороться съ попытками папы ввести въ Сербію унию. Объявленный противъ него въ 1314 г. крестовый походъ состоялся въ 1318 г.: Робертъ Венгерскій соединился съ Карломъ Сицилійскимъ и эпископами для нападенія на Сербію, но бунтъ, поднявшійся въ Венгріи, заставилъ Роберта послѣдить въ Венгрію, а сицилійцы были изгнаны изъ Эпира. М. построилъ болѣе 40 каменныхъ храмовъ и обильными вкладыми обезпечилъ монастыри и странноприимные дома. Онъ щедро одѣлывалъ нищихъ, самъ же велъ жизнь простую, предаваясь часто посту и молитвѣ. Скончался въ 1320 г.; тѣло его черезъ 2½ г. найдено было нетлѣннымъ и перенесено было въ построенный имъ храмъ Софіи. Мать его, благочестивая Елена († 1306), передъ смертью приняла иночество; ея мощи сохранились нетлѣнными. Память М. празднуется 30 октября.—См. Филаретъ, «Житіе святыхъ» (октябрь, СПб., 1892).

**Милютинны**—графскій и дворянскій родъ, происходящій отъ Дементья Дружинина сына, служившаго при царѣ Михаилѣ Федоровичѣ. Его сынъ Яковъ (†1688) служилъ у государевыхъ рыбныхъ промысловъ и поставялъ рыбу изъ Астрахани и Нижнего-Новгорода къ царскому двору. Григорій Дементьевичъ М. былъ ротмистромъ, Иванъ Дементьевичъ служилъ въ гусарахъ и убитъ въ 1656 г. подъ Смоленскомъ. Сынъ Якова, Алексѣй, въ 1714 г. основалъ шелковую, позументную и парчевую фабрику, а въ 1735 г. выстроилъ торговые зданія на Невскомъ проспектѣ въ СПб. (Милютинъ рядъ). Отъ его брата Андрея произошли, въ третьемъ поколѣнн, Владиміръ, Дмитрій и Николай Алексѣевичи М., о которыхъ см. выше. Единственный сынъ графа Дмитрія Алексѣевича, гр. Алексѣй Дмитриевичъ, нынѣ генералъ-майоръ и курскій губернаторъ. Родъ М. внесенъ въ род. кн. Московской губерніи (Гербовникъ, I, 88).

**Милля**—путевая мѣра длины, отъ латинск. mille—тысяча (mille passuum—тысяча шаговъ, позднѣе—miliarium); франц. назв. mille, итал.—miglio, исп.—millá, португ.—milha, англ.—mile. Древняя римская мѣра въ 1000 шаговъ по 5 фт.—8 стадіямъ—1478,7 м. Кромѣ М. издавна употреблялась еще древнегалльская leuca (исп.—leuga, прованс.—legua, итал.—lega, англ.—league, франц.—lieu), которая считалась равною 3 мил. въ Англии, Франціи, Испаніи и Португаліи. Мало по малу величина М. сдѣлалась чрезвычайно разнообразною не только въ различныхъ государствахъ, но даже и въ одномъ государствѣ было принято нѣсколько различныхъ М. Однѣ изъ нихъ совершенно произвольны, другія введены изъ размѣровъ земного шара. Французское старое лье = 1/25° меридіана = 4445 м.; нѣмецкая географическая М. (1/16° экватора) = 7422 м.; морская всеобщая М. (sea mile,

также англ. geographical mile) составляетъ 1' дуги меридіана = 1852 м. \*). Въ Германіи употреблялись разнообразныя М., отличавшіяся отъ нѣмецкой географической до 1873 г., когда былъ введенъ километръ. Во Франціи, кромѣ упомянутого лье, употреблялась еще морское лье (5557 м. = 1/60° мер.). Въ Англіи обыкновенная англійская или лондонская М. (London mile) = 5000 англ. фт. = 1523,986 м., законная британская М., (statute mile) = 5280 англ. футамъ = 1609,3295 м. Лига (league) лондонская, законная, морская содержала—каждая 3 соответственныхъ М. Въ С.-А. Шт. употреблялась англ. statute mile. Въ Испаніи лига (Liga regular antigua) = 5572,7 м., новая лига = 6687,24 м.; португальская М. = 2065,653 м., лига = 2 М., нынѣ же—километръ. Въ Италіи до введенія километра была М. венеціанская (1738,675 м.), ломбардская, пьемонтская, римская. Въ Нидерландахъ нынѣшняя М. (mijl) есть километръ. Въ Греціи М. = 10 км. или стадіямъ. Шведская М. (Mil) 36000 фт. = 10688,436 м.; норвежская 36000 норв. фт. = 11295,48 м.      **Ө. П.**

**Милля литовская**, на основаніи данныхъ, изложенныхъ въ актовѣ книгъ гродненскаго земскаго суда за 1541 г., равнялась 5 литовскимъ верстамъ или 3990 метрч. саженьмъ, что = 3644,916 русскихъ сажень или 7,28988 русскихъ верстамъ.

**Милля польская** считалась различно: въ 4,4½ или 5 итальянск. миль, т. е. въ 2699,712 или 3087,1760 или 3374,640 русск. саженьмъ.

**Миландаръ** (перс. «принимайющій гостей»)—такъ въ Персіи называется придворный офицеръ, посылаемый на встрѣчу иностраннымъ посольствамъ.

**Миманса** (санскр. Mīmāṃsā, первично—«размышленіе, умозрѣніе»; специальное значеніе этого термина развилось уже позднѣе)—название одной изъ шести главныхъ индійскихъ школъ (см. Индійская философія, XIII, 97). Подъ этимъ общимъ именемъ извѣстны два философскіе ученія. Первое—Пурва-М., т. е. «древняя», «первая» М., основателемъ которой считается мудрецъ Джайминъ—есть родъ практическаго руководства къ правильному размышленію, имѣющему цѣлью «опредѣлить смыслъ откровенія, заключеннаго въ ведахъ и брахманахъ. Въ связи съ этой цѣлью находятся стремленіе опредѣлить религіозныя обязанности вѣрующаго и разныя благочестивыя упражненія и дѣла, съ помощью которыхъ можно достичь блаженства. Поэтому Пурва-М. называется еще Карма-М. (Карма—дѣло, подвигъ), въ противоположность второй М.—«поздней» или «последней» (Утгара-М.), имѣющей болѣе умозрительный, философско-теологическій характеръ. Утгара-М. носитъ также названія Брахма-М., Шарирака-М. (Śāṅkara-М. = «ученіе о воплощенномъ духѣ») и наиболѣе употребительное—Веданта (см.). Она приписывается мудрецу Вьясы и трактуется о сущности міроваго творческаго начала и его отношеніяхъ ко всему существующему, при

\*) Величина лье и М., составляющихъ опредѣленную часть меридіана вата изъ Annuaire du Bureau des longitudes.

чемъ приходитъ къ отрицанію матеріальнаго міра. Право на названіе философской системы имѣть, такимъ образомъ, только послѣдняя изъ М. хотя Пурва-М., или М. въ общепотребительномъ значеніи, затрогиваетъ нарѣдко и чисто философскія понятія. Ученіе М. изложено въ видѣ афоризмовъ (sūtras), числомъ 2652. Афоризмы М. крайне темны и трудны для пониманія, что вызвало многочисленные комментаріи къ нимъ. Лучшее введеніе въ изученіе М. — Джаймини-ньяя - мала - вистара (Jaiminiya-Nyāya-Māla-Vistara, изд. Goldstücker и Cowell, Л. 1865—78), написанное въ стихахъ Мадхавачарьей (см.). Подробное изложеніе основъ М. см. у Кольбука: «Essays on the Religion and Philosophy of the Hindus» (2 изд., Лпц., 1858), гдѣ указаны и главные комментаріи. С. В—чъ.

**Мимзисъ** (Μίμρις—подражаніе, воспроизведеніе)—насмѣшливое повтореніе чужахъ словъ или подражаніе имъ.

**Мимезитъ** или *миметъ*—минералъ, содержащій свинецъ, хлоръ и мышьяковую кислоту, по формулѣ Pb, Cl (As O<sub>2</sub>). Кристаллы короткостолбчатые, таблцеобразные или призматидальные, гексагональной системы. Обыкновенно комбинируются: призма (1010), пирамида (1011) и пинакоидъ (0001). Изломъ раковистый, блескъ жирный, цвѣтъ желтый, желтоватозеленый и сѣрый; рѣже—безцвѣтны; просвѣчиваетъ. Твердость = 3,5—4,0; уд. вѣсъ—7,2; обладаетъ полож. дв. лучепреломленіемъ. Цаяльная трубка даетъ на углѣ корольскъ свинца. Растворяется въ HNO<sub>3</sub> и KHO. Встрѣчается въ Нерчинскомъ округѣ, въ Югангеоргенштадтѣ, Цинвальдѣ, Ваденвейлерѣ, Пришбратѣ, Фениксвиллѣ, въ Мексикѣ, Пенсильваніи и др.; лучшіе получаются изъ Кумберланда. При обиліи, идетъ, вмѣстѣ съ другими рудами, на выплавку свинца.

П. От.

**Мимезитъ** (въ минералогіи) — законное (двойниковое) сростаніе многихъ недѣлимыхъ, дѣлющихъ въ результатѣ «кристаллѣ» съ высшей симметріей, нежели составляющія его недѣлимая. Такіе «кристаллы» называются *миметическими*. Примѣромъ можетъ служить (кромѣ указаннаго въ двойникахъ альстоиита) *микроклинъ*,—каліевый полевоы шпаты (K<sub>2</sub>O. Al<sub>2</sub>O<sub>3</sub>. 6SiO<sub>2</sub>) трехклинномѣрной системы. Его «кристаллы» имѣютъ кажущуюся симме-

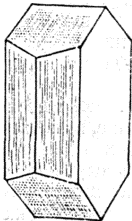

Фиг. 1.

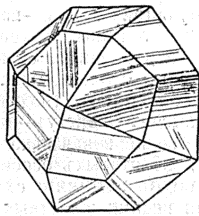

Фиг. 2.

трію одноклинномѣрной системы, т. е. выше трехклинномѣрной, почему прежде и относили его къ ортоклазу. Однако, микроскопическія изслѣдованія показали, что кристаллы микро-

клина состоятъ изъ огромнаго количества тонкихъ пластинокъ трехклинномѣрной системы, сросшихся между собою въ двойниковомъ положеніи по плоскостямъ брахиннакоида (010), что и выражается на поверхности базопинакоида (001) чрезвычайно тонкою штриховкой, соответствующей числу пластинокъ (ф. 1). Другой примѣръ лейцитъ, кристаллы котораго относятся къ правильной или квадратной системѣ, однако, состоятъ изъ многихъ недѣлимыхъ низшей симметріи (ромбической или одноклинномѣрной (фиг. 2, см. Лейцитъ). Кромѣ того можно указать еще на перовскитъ, имѣющій кубическую форму, составленный изъ множества недѣлимыхъ, которыя, судя по фигурамъ вытравленія, относятся къ одноклинномѣрной системѣ; борлацитъ, пегтитъ и др. Ср. Brauns, «Die optischen Anomalien der Krystalle» (Лпц., 1891). Отдѣльныя статьи помѣщены: «Annales de Mines» (1876, 10); «Zeitschrift der deutsch. geolog. Gesellschaft» (т. 31, 1879); «Comptes rend.» (1876, 82); «Sitzungsberichte d. Wiener Akademie» (1890, т. 99); «Jahrbuch f. Mineralogie» (1878) и др. П. З.

**Мимезитъ** (зоол.)—см. Мимикрѣя.

**Мимика** (греч.)—искусство путемъ жестовъ, позъ и различныхъ выраженій лица (мишь) изображать мысли и чувства; это языкъ инстинкта и тѣлодвиженій, являющихся отголоскомъ извѣстнаго настроенія, аффекта и вообще психической работы. Мимическія движенія проявляются и въ мышцахъ лицевыхъ, и въ мускулахъ туловища и конечностей; преимущественно послѣдними явлениями интересовался Дарвинъ, изъ наблюденій котораго явствуетъ, что мимическія движенія лицевыхъ мускуловъ у всѣхъ народовъ схожи, тогда какъ движенія туловища и конечностей, какъ выраженія извѣстныхъ душевныхъ настроеній, у различныхъ народовъ весьма различны, въ зависимости отъ привычекъ, занятій и понятій. Такъ какъ всякое внутреннее ощущеніе выражается посредствомъ мускуловъ, двигающихъ тѣ или другіе органы, то они и являются тѣми рычагами, которые и приводятъ нашу душу въ прикосновеніе съ вѣшнымъ міромъ. Каждому внутреннему состоянію соответствуетъ опредѣленное направленіе однихъ и тѣхъ же мускуловъ; часто повторяясь, они получаютъ иногда особенное развитіе, что и обнаруживается во вѣшности наиболее рѣзкими, опредѣленными чертами, совокупность которыхъ у каждаго человѣка составляетъ такъ назыв. *физиономику*—терминъ, въ общепитіи чаще примѣняемый къ лицевымъ чертамъ, какъ наиболее выразительнымъ, но въ сущности долженствующій имѣть болѣе широкое значеніе, примѣняясь къ характерной М. всего тѣла. М. физиономіи, жестовъ и движеній, однако, отражаетъ у большинства людей лишь общій тонъ переживаемыхъ ими чувствованій, эмоцій, аффектовъ. Тонкіе и быстрые переливывы чувствъ, варіанці въ смѣнѣ волненій и, особенно, сложные процессы мысли М. неспособна выразить. Вотъ почему толкованіе игры величайшихъ актеровъ, при всей ея тонкости и совершенствѣ, все же бываетъ весьма разнообразно и протворѣчиво въ подробностяхъ. Слово—наиболѣе сильное и богатое ресурсами ору-

дье выражения душевной жизни. М. лица и жестов не заключают в себя ничего абсолютного и непосредственно законодательного. Какъ остроумно доказалъ Дарвинъ («О выражении чувствований у человека и животныхъ», 1872), даже нѣкоторые, самые привычные и общіе способы выражения душевныхъ состояній у людей суть не что иное, какъ наследственные привычки и глубокая переживанія изъ иныхъ эпохъ развитія человѣческаго существа. Рядъ талантливыхъ писателей пытался создать полную науку о выраженіяхъ — писателей, среди которыхъ достаточно упомянуть Лафатера (см.), Чарльза Белля («Essays on the anatomy of expression in painting», 1806; «The anatomy and philosophy of expression etc.», 1844), Лемуана, Грасіоле («De la physiologie et des mouvements d'expression», П., 1865), Дюшена де Булоня («Mécanisme de la physiologie humaine», 1862), Пидерита («Grundsätze der Mimik und Physiognomik», 1858; 2 изд. «Mimik und Physiognomik», 1886; изъ него переводъ въ «Артистѣ», см. выше), Монтегацца («La physiologie et l'expression des sentimens», въ «Bibliothèque scientifique internationale», П., 1885), Вирш-Гиртфельда («Ueber den Ursprung der menschlichen Meinesprache», 1888), Вундта («Grundzüge der physiologischen Psychologie», 2-е изд. Лпп., 1887). Попытки эти пока не увѣнчались успѣхомъ. Опыты Дюшена де Булоня, предпринятыя съ цѣлью опредѣлить, путемъ искусственнаго раздраженія (электричествомъ), отдѣльныхъ мышцъ лица и ихъ группъ, однообразныхъ для всѣхъ людей системы мышечныхъ сокращеній, соответствующія опредѣленнымъ эмоціямъ, чрезвычайно интересны, но едва ли возможно отъ нихъ ожидать научно-пѣнныхъ результатовъ, такъ какъ способы мимического выраженія все же въ значительной степени останутся индивидуальными. Это доказывается уже различіемъ, у разныхъ народовъ и въ разныхъ классахъ общества, способовъ взаимнаго пріятельства, манеры держать себя въ обществѣ и выражать другъ другу симпатію, антипатію, уваженіе, презрѣніе, ненависть и т. д. У одного и того же народа, въ одномъ и томъ же обществѣ, даже въ одной и той же семьѣ способы индивидуальнаго выраженія чувствъ и волненій, передачи мыслей и пр.—весьма разнообразны: одни бурно и ярко выражаютъ ничтожныя чувства и слабыя эмоціи, другіе слабо выражаютъ глубокія чувства и сильныя аффекты, третьи совсѣмъ ихъ скрываютъ и даже умѣютъ выражать противоположное тому, что чувствуютъ. Оттого даже великіе актеры часто выражаютъ одни и тѣ же драматическія положенія, порывы, страсти и иные душевныя движенія различными способами.

Мимическія движенія проявляются, главнымъ образомъ, въ многочисленныхъ и подвижныхъ мускулахъ лица, особенно въ тѣхъ, которые, по ихъ связи съ органами чувствъ, легче всѣхъ возбуждены, чаще всего въ мускулахъ глаза, рѣже въ мускулахъ рта и еще рѣже въ мускулахъ носа. Важнѣйшая часть мимики взгляда — результатъ измѣненія положенія глазного яблока: по дѣльному взгляду

узнается тѣлесное истощеніе и умственное отупленіе; по живому взгляду — возбужденность; по болѣе или менѣе твердому, опредѣленному взгляду — разныя степени напряженной внимательности; по кроткому — участіе, безъ страстности; по блуждающему — разсыпанность; по беспокойному — страхъ и т. д. Подробности лицевой М. см. Пидеритъ, «М. и физиогномика» («Артистъ», 1891, февраль; 1892, мартъ; 1893, декабрь). М. имѣетъ практическое значеніе, являясь вспомогательнымъ средствомъ для актера и художника. Въ своихъ трудахъ по искусству о вопросахъ движенія лицевыхъ мускуловъ говоритъ Лебрень (XVII, 425—426). Леонардо да Винчи (VI, 502—3) также касается этого вопроса въ своемъ «Трактатѣ о живописи», совѣтуя художникамъ заносить въ записную книжку наброски наблюдаемыхъ душевныхъ движеній (плачь, смѣхъ, боязнь, ощущеніе страданія и пр.), для того, чтобы при надобности умѣть живо выразить тѣ аффекты, которые занимаютъ воображеніе художника. Различныя тонкіе оттѣнки игры физиономіи превосходно изображалъ Гогартъ (IX, 11—12). Актеру также необходимо изучать мимику, а не довольствоваться безосознательнымъ выполненіемъ той жестуляціи, которую вырабатываетъ обыденная жизнь. Изученіе М. даетъ актеру средства сдѣлать свое лицо и тѣло понятнымъ, вѣрнымъ и красивымъ орудіемъ для передачи внутреннихъ ощущеній и страстей. У древнихъ грековъ пантомимное искусство (оркестика) было хорошо развито, но въ немъ отсутствовали естественность и разнообразіе — основныя требованія новѣйшей мимики. Всѣ мимическіе знаки (жесты и физиогномика), по природѣ своего происхожденія, раздѣляются на естественныя и пріятые или искусственныя. По характеру своего проявленія, натуральныя жесты рѣзко отличаются отъ искусственныхъ: безтолковое смѣшеніе ихъ въ сценической игрѣ производитъ непріятное впечатленіе. Балетная М. именно оттого и кажется намъ смѣшною, что, вопреки природѣ, она пользуется въ болшинствѣ случаемъ для выраженія страсти жестами символическими или описательными, не употребляемыми ни въ жизни, ни на драматической сценѣ. Дѣтскій любовникъ, напр., подбѣгая къ красавицѣ и дѣлая сладкое лицо, вертитъ около него правой рукою — намекъ на красоту; прикладывая руку къ сердцу, эмблематическому органу любви — намекъ на влюбленность (см. Пантомима). О лицевой мимикѣ при нервныхъ и душевныхъ страданіяхъ см. Нервныя болѣзни и Физиогномика.

**Мимикрия** (подражаніе, маскированіе, *mimicry*, *mimicry*) — выраженіе, введенное въ зоологію первоначально (Ватсомъ) для обозначенія нѣкоторыхъ особенныхъ случаевъ чрезвычайнаго вѣшняго сходства между различными видами животныхъ, принадлежащихъ къ различнымъ родамъ и даже семействамъ и отрядамъ; обыкновенно, однако, этимъ же именемъ обозначаютъ всѣ рѣзко выраженные случаи подражательной окраски и сходства животныхъ съ неодушевленными предметами. Изученіемъ этихъ явленій съ точки зрѣнія

Дарвиновской теории естественного отбора занимался особенно Валласъ (V, 422 и ст. Видъ). Самое широко распространенное и давно известное явление представляет общее соответствие, гармонія, въ окраскѣ животнаго съ мѣстомъ его обитанія. Среди арктическихъ животныхъ весьма часто наблюдается бѣлая окраска тѣла, у однихъ—въ теченіе круглаго года: бѣлый медвѣдь, сибирская сова, гренландскій соколъ; у другихъ, живущихъ въ мѣстностяхъ, на дѣло освобождающихся отъ снѣга, бурая окраска смѣняется только на зиму бѣлой: песецъ, горностай, заяцъ бѣлякъ. Выгода подобнаго рода приспособленія очевидна. Другой примѣръ широко распространенной охранительной или гармонической окраски наблюдается въ пустыняхъ земного шара. Насѣкомыя, ящерицы, птицы и звѣри представляютъ здѣсь огромный выборъ формъ пестраго цвѣта, во всевозможныхъ его оттѣнкахъ; это наблюдается не только на мелкихъ существахъ, но даже на такихъ крупныхъ, какъ степныхъ антилопы, левъ или верблюды. На сколько вообще раздражительная окраска предохраняетъ отъ взгляда враговъ, хорошо известно всякому охотнику; рябчикъ, вальдшнепъ, дупель, куропатки могутъ служить примѣрами. То же самое явление и въ самыхъ широкихъ размѣрахъ представляетъ морская фауна: рыбы, раки и другіе организмы, живущіе на днѣ, благодаря своему цвѣту и неровностямъ поверхности тѣла, бывають крайне трудно отличимы отъ дна, на которомъ живутъ; сходство это еще усиливается въ нѣкоторыхъ случаяхъ способностью измѣнять свой цвѣтъ, въ зависимости отъ цвѣта дна, которую обладаютъ напр. головоногіе моллюски, нѣкоторыя рыбы и ракообразныя. Между педлагическими животными моря, свободно плавающими всю жизнь въ водѣ, наблюдается одно изъ самыхъ замѣчательныхъ приспособленій въ окраскѣ: между ними существуетъ именно множество формъ, лишенныхъ всякаго цвѣта, съ стекловидною прозрачностью тѣла. Сальпы, медузы, ктенофоры, нѣкоторыя моллюски и черви, и дже рыбы (личинки морскихъ угрей *Lertosephalidae*) представляютъ рядъ примѣровъ, гдѣ всѣ ткани, всѣ органы тѣла, нервы, мышцы, кровь, сдѣлались прозрачными какъ хрусталъ. Среди различныхъ случаевъ такъ наз. гармонической окраски наблюдаются также приспособленія къ известнымъ условіямъ освѣщенія, игры свѣта и тѣни. Животныя, внѣ обычныхъ условій жизни кажущіяся ярко окрашенными и пестрыми, на самомъ дѣлѣ могутъ вполне гармонизировать и сливаться съ окраской среды. Яркая, темная и желтая, поперечная полосатость шкуры тигра легко скрываетъ его отъ взоровъ въ заросляхъ камышей и бамбуковъ, гдѣ онъ живетъ, сливаясь съ игрою свѣта и тѣни вертикальныхъ стеблей и повисшихъ листьевъ. Такое же значеніе имѣютъ круглыя пятна на шкурѣ нѣкоторыхъ лѣсныхъ звѣрей: лань (*Dama vulgaris*), пантера, оцелотъ; здѣсь эти пятна совпадаютъ съ круглыми бликами свѣта, которыми играетъ солнце въ листьяхъ деревьевъ. Даже пестроты шкуры жирафы не представляютъ исключенія: на нѣкоторомъ разстояніи жирафу чрезвычайно трудно отличить отъ поросшихъ лишаями старыхъ стволовъ деревьевъ,

между которыми она пасется. Подобное же явление представляютъ яркія, пестро-окрашенныя рыбки коралловыхъ рифовъ. Наконецъ, известны случаи, когда животныя приобретаютъ необыкновенное сходство, не только по окраскѣ, но и по формѣ, съ отдѣльными предметами, среди которыхъ живутъ, что и называютъ подражаніемъ, М. Особенно много такихъ примѣровъ между насѣкомыми. Гусеницы бабочекъ-пялидицъ (*Geometridae*) живутъ на вѣтвяхъ растений, съ которыми сходны по цвѣту, и имѣютъ привычку, прикрѣпившись задними ногами, вытягивать и держать неподвижно на воздухъ свое тѣло. Въ этомъ отношеніи они до такой степени напоминаютъ маленькія сухія вѣточки растений, что самый зоркій и опытный глазъ съ трудомъ можетъ ихъ разглядѣть. Другія гусеницы имѣютъ сходство съ экскрементами птицъ, съ опавшими сережками березы и т. п. Изумительныя приспособленія представляютъ тропическія прямокрылыя изъ сем. *Phasmidae*: окраскою и формою тѣла они подражаютъ—одни сухимъ палочкамъ, въ нѣсколько вершковъ длины, другія листьямъ. Бабочки изъ рода *Kallima*, на Зондскихъ о-вахъ, ярко окрашенныя на верхней сторонѣ крыльевъ, когда садятся на вѣтку и складываютъ крылья, принимаютъ видъ увядшаго листа: короткими выростами заднихъ крыльевъ бабочка упирается въ вѣтку, и они представляютъ сходство съ черешкомъ; рисунокъ же и цвѣтъ задней стороны сложенныхъ крыльевъ въ такой степени напоминаютъ цвѣтъ и жилкованіе засохшаго листа, что на самомъ близкомъ разстояніи бабочку чрезвычайно трудно отличить отъ листьевъ. Подобныя же примѣры известны и изъ морской фауны; такъ, маленькая рыбка изъ породы морскихъ коньковъ, *Phyllopteryx eques*, живущая у береговъ Австраліи, благодаря многочисленнымъ лентовиднымъ и нитевиднымъ кожистымъ выростамъ тѣла, приобретаетъ сходство съ водорослями, среди которыхъ живетъ. Понятно, какую услугу оказываютъ подобныя приспособленія животнымъ въ дѣлѣ избѣгания враговъ. Въ другихъ случаяхъ маскирующее сходство служитъ, напротивъ, хищникамъ средствомъ для подкарауливанія и даже привлеченія добычи, напр. у многихъ пауковъ. Различныя насѣкомыя изъ группы богомоловъ (*Mantidae*) въ Индіи представляютъ, оставаясь неподвижными, поразительное сходство съ цвѣткомъ, чѣмъ и привлекаютъ насѣкомыхъ, которыхъ ловятъ. Наконецъ, явленіе М. въ строгомъ смыслѣ слова представляютъ подражанія животнымъ другого вида. Существуютъ ярко окрашенныя насѣкомыя, которыя по разнымъ причинамъ (напр. потому, что снабжены жаломъ, или благодаря способности выдѣлять ядовитыя или отталкивающего запаха и вкуса вещества) сравнительно безопасны отъ нападенія враговъ; и рядомъ съ ними существуютъ иногда другіе виды насѣкомыхъ, лишенныхъ защитительныхъ приспособленій, но по своему вышнему виду и окраскѣ представляющія обманчивое сходство съ своими хорошо защищенными собратьями. Въ тропической Америкѣ чрезвычайно обыкновенны бабочки изъ сем. *Heliconidae*. У нихъ большія, вѣжныя, ярко окрашенныя крылья,

при чемъ цвѣтъ ихъ одинъ и тотъ же на обѣихъ сторонахъ—верхней и нижней; полетъ у нихъ слабый и медленный, онъ никогда не скрывается, а садится всегда открыто на верхнюю сторону листьевъ или цвѣтовъ; онъ легко могутъ быть отличены отъ другихъ бабочекъ и издали бросаются въ глаза. Всѣ онъ обладаютъ жидкостями, издающими сильный запахъ; по наблюдениямъ многихъ авторовъ, птицы не ѣдятъ ихъ и не трогаютъ; запахъ и вкусъ служатъ имъ защитой, а яркая окраска имѣетъ предупреждающее значеніе; этимъ объясняется ихъ многочисленность, медленный полетъ и привычка никогда не скрываться. Въ тѣхъ же мѣстностяхъ летаютъ нѣкоторые другіе виды бабочекъ, изъ родовъ *Lepialis* и *Euterge*, по строенію головы, ножекъ и жилкованію крыльевъ принадлежащие даже къ другому семейству, *Pieridae*; но по общей формѣ и окраскѣ крыльевъ онѣ представляютъ столь точную копію съ геликонидъ, что въ любительскихъ коллекціяхъ обыкновенно смѣшиваются и принимаются за одніи виды съ ними. Бабочки эти не обладаютъ неприятными жидкостями и запахомъ геликонидъ, и, слѣдовательно, не защищены отъ насѣкомоядныхъ птицъ; но обладая вышнимъ сходствомъ съ геликонидами и летая съ ними вмѣстѣ, также медленно и открыто, онѣ благодаря этому сходству избегаютъ нападенія. По числу ихъ гораздо меньше; на нѣсколько десятковъ и даже сотенъ геликонидъ приходится одна лепталида; затерянная въ толпѣ хорошо защищенныхъ геликонидъ, беззащитная лепталида, благодаря своему вышнему сходству съ ними, спасается отъ своихъ враговъ. Это и есть маскированіе, М. Подобные примѣры извѣстны изъ различныхъ отрядовъ насѣкомыхъ и не только между близкими группами, но часто между представителями различныхъ отрядовъ; извѣстны мухи, похожія на шмелей, бабочки, подражающія осамъ, и т. п. Во всѣхъ этихъ случаяхъ М. сопровождается сходствомъ въ образѣ жизни или взаимною зависимою обоимъ сходныхъ видовъ. Такъ мухи изъ рода *Volucella*, благодаря своему сходству со шмелями или осами, могутъ безнаказанно проникать въ гнѣзда этихъ насѣкомыхъ и откладывать яички; личинки мухъ питаются здѣсь личинками хозяевъ гнѣзда. Аналогичныя явленія извѣстны и между растеніями: такъ глухая крапива (*Lamium album* изъ губоцвѣтныхъ) по своимъ листьямъ чрезвычайно напоминаетъ жгучую крапиву (*Urtica dioica*), а такъ какъ крапива защищена своими жгучими волосками отъ травоядныхъ животныхъ, то это сходство можетъ служить защитой и глухой крапивѣ. Но вмѣстѣ съ этимъ въ послѣднее время стали извѣстны такіе случаи сходства двухъ отдаленныхъ видовъ животныхъ, которые отнюдь не подходятъ къ Валласовскому объясненію этого явленія, по которому одинъ видъ являетъ раздраженіемъ другому, въ силу большей защищенности второго вида, обманывая этимъ своихъ враговъ. Таково, напр., необыкновенное сходство между двумя европейскими ночными бабочками: *Dichonia argiflora* и *Moma opion*, которыя, однако, никогда не летаютъ вмѣстѣ, такъ какъ первая летаетъ въ маѣ, вторая въ

августъ-сентябрѣ. Или, напр., замѣчательное сходство между европейской бабочкой *Vanessa progra* и между бабочкой изъ рода *Phycoides*, водящейся въ Аргентинской республикѣ, при такомъ географическомъ распредѣленіи этихъ видовъ не можетъ быть случаемъ М. Въ общемъ М. представляютъ собою лишь частный случай того явленія *конвергенціи*, сходженія въ развитіи, существованіе котораго мы наблюдаемъ въ природѣ, но ближайшія причины и условія котораго намъ неизвѣстны. Ср. Уоллэсъ, «Естественный подборъ», перев. Вагнера (СПб., 1878); Wallace, «Darwinism» (Л., 1890); Порчинскій, «Гусеницы и бабочки Петербургской губ.» («Труды Рус. Этномологическаго Общества», т. XIX и XXV, 1885 и 1890 г.); Beddard, «Animal coloration» (Л., 1894); Plateau, «Sur quelques cas de faux mimétisme» («Le Naturaliste», 1894); Naase, «Untersuchungen über die Mimikry» («Bibl. zoolog.» Chun & Leuckart, 1893); Seitz, «Allgemeine Biologie d. Schmetterlinge» (Spengel's «Zool. Jahrb.», 1890—94). В. Ф.

**Мимнерь** (Mimir)—въ сѣверной мифологій мудрый Ютъ (исполненіе, къ которому принадлежатъ «ключъ Мимира» или «источникъ мудрости»; изъ этого источника онъ пьетъ воду каждое утро и такимъ образомъ получаетъ даръ высшаго знанія. Самъ Одинъ приходитъ къ нему за совѣтомъ.

**Мимнелиды**—видъ греческой драматической поэзіи, нѣчто среднее между прозаическими мимами (см.) Софрона и рѣзкими насмѣшливыми ямбами Гиппонакса (VIII, 742); въ хольямбическихъ стихахъ М. передаютъ разныя сцены обыденной жизни, съ легкимъ юмористическимъ оттѣнкомъ. Наибольше извѣстны М. Геронда (VIII, 544). Въ римской литературѣ М. введены были Гнеемъ Матиемъ.

**Мимнеросъ** (Mimneros), изъ Колофона—греческій лирическій поэтъ, старшій современникъ Солона; время расцвѣта его поэзіи относится къ 630—600 г. до Р. Хр. У древнихъ онъ считался первымъ и величайшимъ поэтомъ любви. Въ своихъ элегіяхъ онъ изливалъ свои жалобы по поводу безнадежной любви къ прекрасной флейтисткѣ Нанно, имя которой носятъ и самое собраніе его элегій. Эти элегіи служили образцомъ для эротической поэзіи александрийскихъ поэтовъ. Меньшею извѣстностью пользовались элегіи М. на битву гражданъ Смирны съ лидійскими царемъ Гигесомъ. Страбонъ (II, 643) называетъ М. *ἀληθής ἀνα καὶ ποιητής ἐλεγείας* (исполнитель на флейтѣ и вмѣстѣ авторъ элегій), но неизвѣстно, перелагалъ ли онъ самъ свои элегіи на музыку, или разыгрывалъ ихъ на флейтѣ, или же только аккомпанировалъ на флейтѣ пѣнію своихъ элегій. Отъ него сохранились только немногіе отрывки, чарующіе красотой и прелестью языка. Они помѣщены въ собраніи Gaisford и Boissonade, а также у Шнейдевина въ «*Delectus poesis Graecorum elegiacae*» (Геттинг., 1838), собраны и объяснены у Бергка, въ «*Poetae lyrici Graeci*» (IV изд., Лпц., 1884; отдѣльно изданы Вахомъ (Лпц., 1826); нѣмецкіе переводы Гердера, Вебера и Гартунга; изслѣдованія Шенеманна (1823) и Маркса (1831).



**Мимоза** (*Mimosa* Ad.)—травы, кустарники или средней величины деревья съ двоякоперистыми листьями. Число частей въ цвѣткѣ четверное, рѣже 3 и 6. Тычинокъ столько же или вдвое, соцвѣтій въ видѣ плотныхъ головокъ или кистей. Ок. 250 видовъ, растущихъ преимущественно въ Южной Америкѣ. Самый извѣстный видъ *M. pudica* L. (стыдливая). Травянистое растение въ 30—60 стм. вышины; двояко-перистые листья его особенно чувствительны, складываясь и опускаясь въ темноту, отъ самаго легкаго прикосновения и другихъ раздражающихъ причинъ. Растетъ въ Бразиліи. Часто разводится въ нашихъ теплицахъ ради украшенія и физиологическихъ опытовъ. Подобно же раздражительностью пользуются и другіе виды *M.* Разводятъ сѣменами въ жаркомъ отдѣленіи теплицы.

**Мимозовыя** (*Mimoseae*) — обширное подсемейство сем. бобовыхъ. Деревья и кустарники, рѣдко травы. Листья у большинства дву-перистые, рѣдко просто-перистые, иногда въслѣдствіе недоразвитія отгиба простые, филлодальные, т. е. состоящие изъ однихъ расширенныхъ черешковъ, обращенныхъ вверхъ и внизъ ребрами. Цвѣты мелкіе угловые или собранные соцвѣтнями иногда въ видѣ плотныхъ головокъ, правильные; въ чашечкѣ и вѣнчикѣ одинаковое число частей, 5 или 6, изрѣдка 3 или 6; тычинокъ столько же, или вдвое больше, даже неопредѣленное число; цвѣтневая пыль собрана по 4, иногда по 8, 12 и 16, или же порожковатая. Завязь и плодъ—какъ у остальныхъ бобовыхъ (см.). До 1500 видовъ, преимущественно подъ тропиками. Главные роды: *Mimosa* (см.), *Eriada* DC, *E. globolium* DC—лазійскій кустарникъ тропической Америки, съ огромными плодами и деревянистыми сѣменами величиною въ куриное яйцо и больше. Сѣмена эти переносятся экваторіальнымъ теченіемъ (Гольфстремомъ) къ берегамъ Норвегіи и даже Новой Земли. *Inga*, *Asacia* (см.) и пр.

**Миммы**—видъ народныхъ комедій, у грековъ и римлянъ. Греческіе *M.*—сицилійскаго происхожденія; въ Сициліи они были первоначально импровизированными сценическими представленіями, сопровождавшимися сельские праздники или игры: въ нихъ не было законченности дѣйствія, не было и хора, вся сущность ихъ заключалась въ карикатурномъ изображеніи какихъ-либо явленій или лицъ. Поэтъ *Софронъ* (см.) въ V в. первый далъ *M.* болѣе художественную форму, сдѣлавъ изъ нихъ сцены современныхъ нравовъ, иногда серьезные, иногда карикатурныя. Другимъ авторомъ *M.* былъ *Ксенархъ*, сынъ Софрона, современникъ тирана Дионисія. Позже греческіе *M.* перерождаются въ идилліи. Ср. Fuhr, «*De mimis Graecorum*» (В., 1860). Римскіе *M.* развились также изъ народныхъ импровизаций. У римлянъ ранній народный *M.* представлялъ собою подражаніе животнымъ звукамъ, передразниванія лицъ и различныхъ смѣшныхъ положеній. На ряду съ нимъ появился *театральный M.*, присоединявшійся къ трагедіи въ качествѣ пѣсенныхъ партій и дополненія, подъ названіемъ *еходія*; онъ можетъ считаться оригинальнымъ римскимъ явленіемъ. Сюжетъ его брался изъ обыденной жизни; если и даже прибѣгали къ миеологиче-

скимъ темамъ, то представляли ихъ вполне реалистически. *M.* всегда расчитанъ былъ на возбужденіе смѣха зрителей и поэтому содержаніе его было карикатурно и не безъ скабрёзнаго элемента. Обыкновенно сюжетами служили прелюбодѣнія, мошенничества и обманы всякаго рода или неожиданныя катастрофы. Авторы мимовъ не давали имъ вполне законченнаго вида; составляли лишь прологъ и какъ бы программа послѣдующихъ дѣйствій, а всё частности оставались на долю импровизаціи актеровъ; мимика и жестикуляція при этомъ играли большую роль. Главный актеръ назывался *архимимомъ* и отъ него зависѣло веденіе всего дѣйствія; остальные актеры ограничивались жестами или немногими словами. Актеры не носили масокъ, но являлись на сцену въ карикатурныхъ одѣянїяхъ, обыкновенно составленныхъ изъ разноцвѣтныхъ тряпокъ; женскія роли игрались актрисами, одѣтыми въ короткія и легкія платья, обнажавшія всё формы тѣла. Ноги, въ противоположность высокому греческому котурну, были обуты въ легкіе тонкіе башмаки (отсюда прозваніе *plapredae*). Сюжеты *M.*, требовавшіе представленія различныхъ неприспособленностей и соединенія ихъ съ выразительными танцами, должны были содѣйствовать потерѣ чувства человѣческаго достоинства у актеровъ и полнѣйшей потерѣ стыдливости у танцовщицъ; послѣднія (*mithae*) часто въ римской литературѣ выставляются прелестницами, доводящими до разоренія мужчинъ и юношей; таковы были во времена Цицерона Ориго, Ликориды и Арбускула. Тѣмъ не менѣе онѣ имѣли доступъ въ дома и общество римскихъ вельможъ, особенно во времена имперіи. Въ театрахъ *M.* игралось не на всей сценѣ, но лишь въ передней части просценія, отдѣленнаго отъ задней особою занавѣсью. Отдѣльно *M.* не давались, но лишь какъ придатокъ къ трагедіямъ. Вмѣстѣ съ *пантомимами* (см.) *M.* продержались до паденія имперіи. Наиболѣе знаменитыми мимोगрафами были Децимъ Лаберій и Публий Сиръ. Ср. Gruyar, «*Der römische Mimus*» (В., 1854); Friedländer, «*Darstellungen aus der Sittengeschichte Roms*» (6 изд., Лпц., 1839).

**Минна**—имя святыхъ: 1) константинопольскій патриархъ (536—552), память 25 августа; 2) великомученикъ, египтянинъ, пострадалъ въ царствованіе Максимиана, въ 298 г.; память 11 ноября; 3) мученикъ, пострадалъ въ то же царствованіе въ 298 г.; память 10 декабря; 4) мученикъ, пострадалъ въ IV в.; память обрѣтенія мощей 17 февраля.

**Минна** (Μίννη; Маневона, Μίνα; Геродота)—первый изъ египетскихъ фараоновъ-людей, по согласному преданію классиковъ и туземныхъ памятниковъ. Рассказывалъ, что, происходя изъ гор. Тиниса, онъ основалъ Мемфисъ, отвелъ для этого русло Нила къ В, при помощи плотины, и тѣмъ обезопасивъ городъ отъ затопленія. Затѣмъ онъ основалъ храмъ Пта. Съ его именемъ соединялось также представленіе о первомъ законодателѣ, установителѣ культа (особенно Аписа и священныя крокодилы), изобрѣателѣ грамоты; побѣдѣтѣлѣ ливійцевъ, смягчающемъ суровость нравовъ и образа жизни. Его считали также авторомъ печальныхъ

пѣсенъ «Манерось», которыя онъ будто-бы воспѣлъ надъ потеряннымъ сыномъ. Культъ его существовалъ еще въ толмеевскій времена; имъ его встрѣчается иногда и на не современныхъ ему скарабеляхъ. Б. Т.

**Мина** — у Востока заимствованное греками обозначение (семитск. *часть*) опредѣленнаго вѣса и никогда не чеканящейся отдѣльной монетой, денежной единицы, которая составляла шестидесятую часть таланта и содержала 100 драхмъ. Какъ вѣсовое значеніе, такъ и денежная стоимость М. была одинакова. Эгипетская М., нашедшая широкое распространеніе въ VII до Р. Хр., по всей Греціи, по преданію, была введена паремъ Фейдономъ Аргосскимъ; она вѣсила 617 гр. и содержала около 108 марокъ. Эвбейская М. вѣсила только 437 гр. и содержала около 75 марокъ. Въ Атикѣ до Солона была въ употребленіи М. въ 598,95 гр., Солонъ же ввелъ М. эвбейской стоимости и вѣсовое ея значеніе въ 655 грам.; но рядомъ съ этимъ удержался и старый вѣсъ. Какъ денежная единица въ аттической монетной системѣ М. (Μῶ) = 25 тетрадрахмамъ = 50 дидрахмамъ = 100 драхмамъ = 150 тетроболамъ = 200 триболамъ = 300 диоболамъ = 600 оболамъ = 1200 полуоболамъ = 2400 дихаламъ = 4800 халковъ = 33600 лептъ. Въ нынѣшнемъ королевствѣ Греціи М. (такъ наз. королевская) содержитъ 1500 новыхъ (такъ назыв. королевскихъ) драхмъ или граммовъ и = 1½ кгр.

**Мина** — одно изъ наиболѣе многочисленныхъ племенъ Раджпутаны (см.) въ сѣв. Индіи, живущее главнымъ образомъ въ Джейпурской области, между Аджмиротъ и Дели. Красивое, сильное племя, наклонное (особенно въ сѣв. Раджпутанѣ) къ хищничеству и разбою; ведетъ полудичій образъ жизни. По всей вѣроятности, М. — аборигены Раджпутаны, отгнанные въ горы арійцами-раджпутами, языкъ которыхъ (хинди) она приняла.

**Мина** (донъ-Франциско-Эспозъ у Мина) — испан. генералъ (1782—1836); пріобрѣлъ извѣстность въ испанско-португальскую войну 1807.—13 г. (XIII, 417), во время которой, командуя сначала партией гверильсовъ (VIII, 201), а потомъ — вмѣстѣ съ сформированнымъ значительнымъ корпусомъ, пускался на самыя отважныя предпріятія. Когда въ 1814 г. король Фердинандъ VII началъ стремиться къ восстановленію абсолютизма, М. уѣхалъ въ Наварру и попыткась поднять военный бунтъ, съ цѣлью восстановленія конституціи 1812 г. Покушеніе это не удалось и онъ долженъ былъ бѣжать въ Францію. Когда король, въ 1820 г., вынужденъ былъ принять конституцію 1812 г., М. вернулся въ отечество и сформировалъ довольно сильную армію, а въ 1822 г. получилъ начальство надъ войсками въ Каталоніи, для уничтоженія тамъ такъ называемой «арміи вѣры», защищавшей права Фердинанда и церкви. Когда въ 1823 г. французскія войска вступили въ Испанію, М. занялся организаціей новыхъ военныхъ силъ и нанесъ не малый вредъ противникамъ своими партизанскими дѣйствіями. Торжество абсолютизма заставило его вновь покинуть отечество. Послѣ польской революціи 1830 г. онъ сталъ во главѣ испанскихъ либераловъ, жившихъ во Фран-

ціи, и 26 октября вступилъ въ Испанію, но уже черезъ нѣсколько дней потерпѣлъ пораженіе и только личною храбростію спасъ свой отрядъ отъ совершенной гибели. Въ 1834 г., во время борьбы карлистовъ (XIV, 515) съ королевою Христиною, послѣдняя поручила ему главное начальство надъ войсками въ Наваррѣ и Вискайѣ; но справиться съ карлистами ему не удалось. Вслѣдствіи онъ былъ генералъ-капитаномъ Каталоніи и снова сражался съ карлистами.

**Минаевъ** (Дмитрій Дмитриевичъ, 1835—1889) — извѣстный поэтъ, симбирскій уроженецъ. Учился въ дворянскомъ полку, служилъ въ 50-хъ гг. въ симбирской казенной палатѣ и въ земскомъ отдѣлѣ министерства внутреннихъ дѣлъ. М. писалъ стихи еще на школьной скамьѣ; въ печати они стали появляться съ 1857 г., въ «Иллюстраціи», «Сынѣ Отечества», «Рус. Мирѣ», «Рус. Словѣ», «Современникѣ», «Дѣлѣ», «Отеч. Зап.» и др. М. одинъ изъ плодотвѣйшихъ нашихъ поэтовъ. Его версификаторская способность давала ему возможность не только сочинять длинные стихотворенія безъ поэмрокъ, но и сыпать въ бѣсѣдѣ экспромптами и колкими эпиграммами. Чрезвычайно обширна переводческая дѣятельность М. Есть его переводы Байрона («Донъ-Жуанъ», «Чайльдъ-Гарольдъ», «Беппо», «Манфредъ», «Тьма» и др.; вошли въ изданное Гербедемъ «Собраніе сочиненій» Байрона), Марло («Фаустъ», въ «Дѣлѣ», 1870), Гете, Ал. Виньи («Потопись», въ «Отеч. Зап.», 1869, № 2 и въ сборн. «На перепутьѣ»), Т. Мура, Мслера («Ученныя женщины», «Вѣстн. Европы», 1874, № 12), Гейне, Лонгфелло, Данте («Божественная комедія», СПб., 1874—79), Леопарди и др. Всегда безукоризненные по формѣ, эти пер. очень рѣдко, однако, вѣрно воспроизводятъ оригиналь. М. зналъ только франц. яз., а произведенія англ., нѣм., итал. и др. поэтовъ перекладывалъ въ стихи съ подстрочнаго прозаическаго перевода, если послѣдній былъ точенъ, то перев. М. часто бывалъ образцовымъ. Таковы, напр., нѣкоторые мѣста «Чайльдъ-Гарольда», особенно же — его «Прошаніе», которое Ор. Миллеръ находилъ лучшимъ изъ существующихъ переводовъ на рус. яз. Съ основаніемъ въ 1859 г. «Искры» М. выступилъ, подъ псевд. *Обличительный поэтъ*, въ качествѣ сатирика-юмориста. Остроуміе и блестящая структура стиха создали очень скоро М. большую извѣстность, хотя сатира его лишена всякой глубины. М. искренне считалъ себя «либераломъ» и даже радикаломъ, но, въ сущности, его трудно было бы причислить къ какому либо лагерю. По крайне неуравновѣшенной натурѣ, онъ не могъ составить себѣ прочнаго мировоззрѣнія и хлесталъ сатирическимъ бичемъ направо и налево, не разбирая враговъ и друзей. Успѣхъ имѣли также его грубоватые фельетоны въ «Русскомъ Словѣ» (за подписью *Темный человекъ*), «Дѣлѣ» (*Анонимъ*) и «Мовѣѣ» Полетикъ (*М. Д.*). Въ 1862 г. М. редактировалъ журн. «Гудокъ». Съ начала 70-хъ гг. онъ помѣщалъ фельетоны и стихотворенія въ «Петербург. Газ.» (*Майоръ Вурбовотъ* и *Общій другъ*). Въ юмористику М. ввелъ манеру писать изощренно-звучными, часто искусственно составленными

(«минаевскими») приемами. Въ «Рус. Словѣ» и «Дѣлѣ» М. неоднократно выступалъ въ качествѣ критика, но выказалъ при этомъ только бойкость полемиста. Онъ напеч. также книжку «В. Г. Вѣликий» (СПб., 1860, за псевдонимомъ *Д. Свѣжскій*). Драматическія произведенія М. мало сценичны и въ репертуарѣ не удержались. Таковы: «Либераль», ком. («Отечественныя Записки», 1870 и въ сборникѣ «На перепутьи»); «Слѣдствія пѣсни или Раззоренное гнѣздо», ком. (СПб., 1875; удостоена Демидовской преміи); «Теплое гнѣздышко», ком. (СПб., 1882); «Кассирь», ком. (СПб., 1883; вмѣстѣ съ С. Н. Худековымъ). Въ литературныхъ кружкахъ симпатіи М. не пользовались, что зависѣло отъ его тяжелого характера. Раздражительность его увеличивалась еще болѣе изъ крайняго пристрастія къ спиртнымъ напиткамъ. Изъ произведеній М. изд. отдѣльно: «Перепѣвы» (СПб., 1859), «Проказы чорта на жел. дорогѣ», юмор. поэма (СПб., 1862), «Евгений Овѣгинъ», ром. въ стихахъ, сокращенный и исправленный по статьямъ новѣйшихъ лже-реалистовъ (СПб., 1863; 3 изд. 1877), «Думы и пѣсни» (СПб., 1863—64, двѣ части), «Здравія желаю!» (СПб., 1867), «Въ сумеркахъ», сатиры и пѣсни (СПб., 1867), «Пѣсни и поэмы» (СПб., 1870), «На перепутьи» (СПб., 1871), «Пѣсни и сатиры» (СПб., 1878), «Демонъ. Сатирич. поэма. Сказки» (СПб., 1880), «Аргусъ», юморист. альбомъ (СПб., 1880), «Дѣдушкины вечера», рус. сказки для дѣтей (СПб., 1880), «Всѣмъ сестрамъ по серьгамъ» (СПб., 1881), «Людоѣды для людей шестидесятыхъ гг.», ром. въ стихахъ (2 изд. СПб., 1881), «Не въ бровь, а прямо въ глаза» (СПб., 1882), «Новыя новинки, сказки и картинки» (СПб., 1882; для дѣтей) и др. В. К.

**Минаевъ** (Дмитрій Ивановичъ)—поэтъ (1808—1876), отецъ поэта Д. Д. Минаева, род. въ Симбирскѣ, въ дворянской семьѣ; окончивъ курсъ въ мѣстной гимназій, М. въ 1823 г. отправился въ СПб. и поступилъ въ учебный саперный батальонъ, откуда въ 1826 г. вышелъ прапорщикомъ; служилъ смотрителемъ измайловскаго провіантскаго магазина въ СПб., затѣмъ перешелъ служить въ провинцію; въ бытность свою въ столицѣ М. напечаталъ стихотворный переводъ «Слова о полку Игоревѣ» (1847) и оригинальную поэму «Слава о вѣщемъ Олегѣ» (1847). Первые поэтическія произведенія М.—восемь стихотвореній въ сборникѣ Кукольника на 1839 г. «Новогодникъ»—были сочувственно встрѣчены и публикой, и критикой. Затѣмъ рядъ стихотвореній М. былъ напечатанъ въ «Библиотекѣ для Чтенія» на 1840 г. и «Иллюстраціи» Кукольника на 1846 г. Однимъ изъ послѣднихъ поэтическихъ произведеній М. была былина: «Тысячелѣтіе Руси въ русскихъ народныхъ сказаніяхъ» (Симбирскъ, 1857). Въ «Сынѣ Отеч.» Фурмана М. помѣщались и повѣсти, ничѣмъ не выдающіяся. Переводъ «Слова о полку Игоревѣ» мѣстами близокъ къ подлиннику, а мѣстами дополненъ домыслами переводчика. Ум.

**Минаевъ** (Иванъ Павловичъ)—извѣстный изслѣдователь буддизма (1840—90). Учился въ тамбовской гимн. и на вост. фак. спб. унив., по китайско-маньчжурскому отдѣленію. Лекціи

В. П. Васильева привлекли его вниманіе къ буддизму, для занятій которымъ М. сталъ изучать санскритъ, сначала рукоюписный К. А. Коссовичемъ, потомъ у Вебера, Венфея и Боппа; въ британскомъ музеѣ и парижской библиотекѣ работалъ надъ палийскими рукописями, которымъ составилъ каталогъ (не изданъ). Въ 1869 г. получилъ степень магистра за изслѣдованіе «Прагматико-сутта. Буддійскій служебникъ, изд. и перевод.» (СПб., 1869; прилож. № 1, къ XVI т. «Зап. Имп. Акад. Наукъ»). Въ этомъ же году изд. «Die Pāli-Metrik Vuttoḍaya» («Mél. Asiat.», VI, 195), а въ 1870 г.—«Новые факты относительно связи древней Индіи съ Западомъ» («Журн. Мин. Нар. Пр.», 1870, № 8); нѣм. перек. «Buddhisische Fragmente», въ («Mél. Asiat.», VI, 578). Съ 1869 г. былъ доц. сначала по кафедрѣ санскритской словесности, потомъ сравнительнаго языковѣдѣнія (съ 1873 г. профессоромъ). Въ это время его особенно занимали буддійскія легенды—*джатаки*, которымъ онъ посвятилъ рядъ статей: «Нѣсколько разсказовъ о перерожденіяхъ Будды» («Журн. Мин. Нар. Пр.», 1871, № 11); «Нѣсколько словъ о буддійскихъ жатакахъ» (ibid. 1872, № 6); «Индійскія сказки» (ibid. 1874, № 11; 1876, № 2, 4, 5). Въ 1872 г. М. защитилъ докторскую диссертацию: «Очеркъ фонетики и морфологии языка Пали» (СПб.), переведенную впоследствии на франц. и англ. языки. Двухлѣтнее путешествіе его по Индіи и Цейлону описано имъ въ книгѣ «Очерки Цейлона и Индіи» (СПб., 1878). Въ эту же поѣздку онъ посѣтилъ и Непалъ, при чемъ въ Камаонѣ записалъ рядъ интересныхъ сказокъ и легендъ («Учн. Зап. Ист.-Филолог. Факультета», 1876 г. т. II, ч. I). Описание второго путешествія М. въ Индію (1879) сохранилось въ его бумагахъ, но не издано. Въ 1880 г. онъ напеч. «Очеркъ важнѣйшихъ памятниковъ санскритской литературы» («Всеобщая исторія литературы», изд. В. Корша, вып. I). Съ 1883 г. М. поручено было чтеніе санскр. языка и литературы на восточн. факультетѣ. Въ 1885 г. М. ѣздилъ въ Индію въ третій разъ, съ двумя русскими офицерами, приглашенными на маневры въ Дели. Индію онъ посѣтилъ лишь мимоходомъ и проѣхалъ въ Бирму («Англичане въ Бирмѣ», «Вѣстникъ Европы» 1887 г., № 11). По возвращеніи М. продолжалъ издавать разные буддійскіе, главнымъ образомъ палийскіе тексты (въ «Journ. of the Pali-Text society», 1885, 1886, 1887 и 1889 гг. и въ «Зап. вост. отд. имп. арх. общ.», т. I и IV). Въ это же время вышелъ главный его ученый трудъ: «Буддизмъ. Изслѣдованія и матеріалы» (т. I, вып. 1 и 2, СПб. 1887 г., въ «Зап. Ист.-Филол. Факульт.», т. XVI). Въ «Журн. М. Нар. Пр.» (1876—83) напечаталъ еще рядъ статей его, касающихся Индіи. Главное значеніе научной дѣятельности М.—въ трудахъ, посвященныхъ исторіи буддизма и изданію его памятниковъ. Языковѣдомъ въ настоящемъ значеніи этого слова онъ не былъ и не оставилъ ни одного лингвистическаго труда, кромѣ палийской грамматики, главная цѣнность которой—не въ методѣ, а въ сообщеніи совершенно новаго для того времени матеріала, извлеченнаго имъ изъ рукописныхъ источниковъ. Какъ проф.,

М. был вѣренъ лучшимъ традиціямъ университетской дѣятельности. См. С. Ольденбургъ, «Памяти И. П. Минаева» («Живая Старина» 1890 г., кн. I) и С. Буличъ, биографія И. П. М., въ «Биографическомъ Словарѣ профессоровъ спб. Univ.» (т. II), гдѣ приведена и полная библиографія научныхъ трудовъ М.

С. Буличъ.

**Минареть** — см. Мусульманское искусство.

**Минасъ-Жерасъ** (Minas - Geraes) — одинъ изъ самыхъ большихъ и населенныхъ штатовъ республики Бразилія. 574855 кв. км., съ населеніемъ въ 3200807 чел., т. е. в 6 чел. на 1 кв. км. Поверхность его — самое высокое плоскогорье Бразиліи; хорошо орошенъ; почти половина штата бассейнь р. Санъ-Франциско, которая здѣсь судоходна на 430 км., но суда не доходятъ до океана по причинѣ множества водопадовъ и стремнинъ; тѣ же препятствія къ судоходству представляютъ и другія большія рѣки — Парана, Рио-Доне и Хекунтингонга. М.-Жерасъ богатъ минералами. Въ хорошо защищенныхъ мѣстахъ растутъ сахарный тростникъ, кофе, маниока, бананы и др. Земледѣліе развивается; воздѣлываются пшеница, ячмень, кукуруза, картофель; промышленность незначительна. Изъ прежнихъ туземныхъ жит. сохранилось до 10000 индѣйцевъ, большую часть темнокожіе и метисы. Гл. гор. Оуро-Прето.

**Минбашаи, минъ-башаи** — глава или начальникъ тысячи въ Персіи и Турціи начальникъ отряда, а также начальникъ племенъ кочевниковъ, составлявшихъ въ одно и тоже время и иррегулярное войско. М., какъ начальникъ племенъ, имѣлъ своихъ помощниковъ, *озбашаи*. Зависимость М. отъ правительства выражалась въ уплатѣ повинностей и въ выставленіи, на случай войны, известнаго числа воиновъ; такое же отношеніе существовало между озбашаи и М.

**Минге** (Minge) — р. въ вост. Пруссіи, беретъ начало въ русской Ковенской губ. на СЗ отъ Янополя, вступаетъ ниже Горжди въ Пруссію; впадаетъ въ Куришъ-Гафъ. Судоходна на протяженіи 45 км.

**Мингетти** (Маркъ Minghetti, 1818 — 1886) — итальянскій государственный дѣятель, родомъ изъ Волюнъ, гдѣ приобрѣлъ извѣстность въ качествѣ либеральнаго журналиста. Въ 1847 г. папа Пій IX сдѣлалъ его членомъ Consullà (государственнаго совѣта), созданнаго въ Римѣ, а 14 марта 1848 г. онъ получилъ портфель публичныхъ работъ въ кабинетѣ кардинала Автонелли, но вышелъ въ отставку вмѣстѣ со всѣмъ кабинетомъ, какъ только папа повернулъ на дорогу реакціи и высказался противъ войны съ Австріей (апр. 1848). М. былъ избранъ депутатомъ въ римское собраніе, но отказался отъ полномочій и уѣхалъ въ Шемонть, гдѣ поступилъ, на время войны, въ военную службу. Въ 1859 г. Кавуръ назначилъ М. генеральнымъ секретаремъ въ министерствѣ иностр. дѣлъ. Послѣ вилафранкскато мира М. вышелъ въ отставку (вмѣстѣ съ Кавуромъ) и уѣхалъ въ Волюнъ, гдѣ принялъ участіе въ движеніи за присоединеніе къ Шемонту, а когда оно совершилось, то от-

правился въ Туринъ, въ качествѣ депутата отъ родного города; въ 1860 г. онъ получилъ портфель внутреннихъ дѣлъ въ кабинетѣ Кавура; послѣ смерти послѣдняго М. явился наиболее даровитымъ изъ вождей бывшей его партіи. Онъ сохранилъ свой портфель въ кабинетѣ Риказоли, потомъ былъ министромъ финансовъ въ кабинетѣ Фарини, послѣ отставки котораго (мартъ 1863) составилъ свой кабинетъ. Продолжая политику сближенія съ Франціей, Мингетти заключалъ съ нею договоръ, которымъ Франція обязывалась очистить Римъ, а Италія — навсегда отказаться отъ него и перенести столицу изъ Турина во Флоренцію. Всеобщее недовольство, вызванное этимъ договоромъ, привело къ паденію министерства М. (сент. 1864). Онъ снова получилъ министерскій портфель земледѣлія въ 3-мъ министерствѣ Менабреа (1869); къ этому времени его симпатіи въ области иностранной политики настолько измѣнились, что главнымъ образомъ благодаря его противодѣйствію не удался союзъ Наполеона III съ Италіей противъ Пруссіи. Въ 1870—1873 гг. М. былъ посланникомъ въ Вѣнѣ; въ 1873 г., послѣ паденія кабинета Ланцы-Селлы, ему было поручено сформировать кабинетъ, въ которомъ онъ взялъ себѣ министерство финансовъ. М. удалось, посредствомъ разныхъ полумѣръ, составить бездефицитную роспись, но не удалось приступить къ отгнѣвъ принудительнаго курса. При немъ значительная часть желѣзныхъ дорогъ перешла въ казну. Въ 1876 г. М. уступилъ мѣсто Депретису и занялъ мѣсто на скамьяхъ правой, съ которыхъ первое время руководилъ оппозиціей правительству, а потомъ понемногу сталъ его поддерживать и въ 1885 г., противорѣча самому себѣ, вотировалъ за обратную передачу желѣзныхъ дорогъ (на 60-лѣтній срокъ) въ управленіе частныхъ компаній. М. принадлежалъ къ числу лучшихъ ораторовъ итальянской палаты. Въ его взглядахъ совершился переворотъ, находившійся въ связи съ таковымъ же переворотомъ въ идеяхъ крупной итальянской буржуазіи. Сперва М. выступилъ сторонникомъ либеральныхъ идей въ политикѣ и экономіи, рѣшительнымъ сторонникомъ свободной торговли и конкуренціи, но постепенно идеи его въ области политики дѣлались болѣе консервативными, въ области же экономіи онъ подвергся значительному влиянію исторической школы. Однако, въ теоретическомъ мировоззрѣніи М. во многомъ остался вѣренъ своимъ первоначальнымъ воззрѣніямъ, п его послѣдній крупный трудъ о гражданинѣ и государствѣ проникнутъ духомъ индивидуализма; въ системѣ доказательствъ видно сильное влияніе Герб. Спенсера; книга защищаетъ идею возможно меньшаго вмѣшательства государства въ дѣла личности, хотя и дѣлаетъ нѣкоторые оговорки. 8 сент. 1895-г., въ годовщину взятія Рима, М. (равно какъ Кавуру, Гарибальди и нѣкоторымъ другимъ) въ Римѣ открыты памятники. Соч. М.: «Della economia pubblica e delle sue attinenze colla morale e col diritto» (Флор., 1859; 2 изд. 1868), «De l'organisation administrative du royaume d'Italie» (перев. съ итал., Парижъ, 1862); «Saggio di provvedimenti di finanza»

(Флоренция, 1866), «Opuscoli letterari ed economici» (Флор., 1872), «Le donne italiane nelle belli arti al secolo XV e XVI» (Флор., 1877), «Stato e chiesa» (Мил., 1878; франц. перев. съ предисловіемъ Лавелз, П., 1881), «L'avvenire della religione» (Миланъ, 1886), «Il cittadino e lo stato» (Мил., 1886). Его рѣчи собраны послѣ его смерти (Римъ, 1888—90); тогда же вышли его мемуары: «I miei ricordi» (Туринъ, 1888; очень дѣльные для исторіи 1848 г.).

*В. В.—озв.*

**Минги-тау**—подъ этимъ именемъ у карачаевцевъ извѣстенъ Эльбрусъ (см.).

**Мингрелия**—бывшее владѣніе Дадіановъ, входитъ въ составъ Зугдидскаго и Сенакскаго уу. Кутаисской губ. (см.); лежитъ между рр. Риономъ, Пхенись - цхали, Ингуромъ и моремъ. Какъ самостоятельное государство, просуществовавшее послѣ раздѣленія Грузіи въ 1442 г. ок. 400 лѣтъ, М. въ внутреннемъ своемъ устройствѣ, представляла характерныя черты кавказскихъ феодальныхъ государствъ. Во главѣ стоялъ правитель—дадіанъ, юридическій собственникъ всей территоріи и de facto единственное административное лицо, такъ какъ, въ М. долго не существовало никакихъ административныхъ учреждений; тѣмъ же обращались къ самому правителю; взысканія и наказанія налагались по законнику Вахтагану (V, 650). Особая полицейско-административная должность бокаути - худцесса, бокауловъ и мдиванбеговъ явились лишь въ послѣднее время самостоятельности М. На ряду съ дадіаномъ деспотически хозяйничала аристократія князей (тавади) и азнауровъ, дѣлвшаяся на двѣ группы: высшую, подвластную особѣ самого князя и низшую, подвластную принцамъ крови; среднее положеніе занимали санатюкиаки—«почетные», потомъ соединившіеся съ князьями. Азнауры были лично обязаны службою церквамъ, князьямъ или дадіану. Все остальное население составляли крѣпостные крестьяне. По Шардену, посѣтившему край въ XVII в., высшій классъ въ М. имѣлъ право на жизнь и имущество своихъ подданныхъ. Во время обзаводъ владѣтель и князья жили на полномъ продовольствіи населенія; еще болѣе разоряла крестьянъ обязанность давать средства для постоянныхъ вооруженныхъ распрій между дворянами. Подобные отзывы о М. можно встрѣтить у Литвинова, бывшаго правителемъ Имеретіи и Гуріи въ 1804 г.: онъ рисуетъ неприглядную картину полной одичалости мингрельцевъ, владѣтели и князья которыхъ вели жизнь кочевую. Они кормились на счетъ того населенія, въ которое перекочевывали, и жили въ немъ до тѣхъ поръ, пока не съѣдали всѣхъ запасовъ посеяна; тогда голодъ заставлялъ ихъ переходить дальше. Пища была самая простая; не смотря на право владѣтеля безъ суда отнимать жизнь у каждаго изъ своихъ подданныхъ, стоить быть у всѣхъ общій; всякій нищій и калѣка имѣлъ право раздѣлять общую трапезу со своимъ поведителемъ. Крестьянское населеніе раздѣлялось на рядъ классовъ. На верху стояли азаты, т. е. «свободные», несшіе лишь сравнительно ничтожныя повинности; число ихъ было незначительно и они исполняли, болѣею частью,

обязанности полицейскихъ и управляющихъ. Ниже ихъ стояли мсахури, кромѣ извѣстнаго количества продуктовъ обязаны давать мужскую прислугу въ домъ помѣщика; еще ниже—гехи, сверхъ мужской и женской прислуги дававшие работника на барщину, дѣлавшіе и приношеніе продуктами; наконецъ, на самомъ низу этой лѣстницы стояли моджалабе—полные и безотвѣтные рабы. Притѣсненія часто доводили крестьянъ М. до возстаній, которыя иногда имѣли результатомъ паденіе царствовавшихъ династій и знатныхъ родовъ; дадіановскія фамиліи Бедіа, Чидадзе, Лицаритовъ, Шелія встрѣчаются теперь среди крестьянъ, такъ же какъ и фамилія вельможи Сабатара, у котораго въ XVI в. составилъ Шарденъ. Бѣлое духовенство принадлежало также къ крѣпостному сословію; священникъ отбывалъ личныя и поземельныя повинности наравнѣ съ другими крестьянами и также могъ быть проданъ хозяиномъ. Черное духовенство имѣло дѣльную іерархію и не мало монастырей, изъ числа которыхъ выше всѣхъ стоялъ Мартвильскій, съ резиденціей епископа—чкюидидели. Онъ былъ не только пастиремъ церкви, но и владѣльцемъ обширнаго церковнаго имѣнія, населеннаго дворянами и крестьянами, его подданными. Центральнымъ селеніемъ было Суджано, гдѣ въ старинной церкви находился чудотворный образъ св. Георгія, патрона М. Промышленнаго населенія въ М. почти не было. Городовъ, вѣрнѣе мѣстечекъ, было два: Зугдиди (XII, 715) и Горди. Въ теченіе всего времени самостоятельности М. пришлось много терпѣть отъ турокъ и персовъ; и тѣмъ, и другимъ М. платила дань въ видѣ поставки сагану и шаху тукусовъ (мальчиговъ) и одалисокъ. Кучукъ - кайнарджійскій мяръ, de jure освободилъ М. отъ этой повинности. 4 декабря 1803 г. владѣтель Григорій Дадіанъ (изъ фамиліи Чиквановыхъ) отдался въ подданство Россіи, но сохранилъ за собою автономію въ дѣлахъ гражданскихъ. Сынь Григорія, Леванъ, уступилъ русскому правительству Редутъ-Кале и Анаклию, а въ 1842 г. назначилъ съ Высочайшаго соизволенія, правителемъ М. сына своего, Давида, челоука сравнительно образованнаго и начавшаго въ странѣ рядъ преобразованій. Онъ въ 1846 г. освободилъ духовенство отъ крѣпостной зависимости, далъ лучшее направленіе администраціи и обложилъ 6 тысячъ домовъ дворянскихъ крестьянъ особой денежною податью, взаменъ прежней боевой повинности. Его энергія въ пополненіи всѣми способами своей казны, не гнушавшаяся прибѣгать къ помощи застѣнка и контрабанды, вызвала неудовольствіе Воронцова, имѣвшаго въ виду лишить его автономіи. Однако, онъ умеръ правителемъ въ 1853 г., оставивъ наследникомъ сына Николая (7-ми лѣтъ), за котораго стала управлять жена Давида, Екатерина Александровна Дадіанъ, сестра Нины Александровны Грѣбоудовой; она правила до 1857 г. и во время восточной войны вела себя съ большимъ мужествомъ и сама, во главѣ мингрельской милиціи, участвовала въ нѣсколькихъ партизанскихъ дѣйствіяхъ. Въ 1857 г. въ М. поднялось общее возстаніе крестьянъ, потребовавшее

вмѣстѣ русскіхъ войскъ. Княгиня съ дѣтьми была вызвана въ СПб., и на время малолѣтства Николая Дадіана установлено было особое управленіе въ М. Въ 1867 г. М. окончательно объединилась съ Россією и вошла въ составъ Кутаисской губ. Ср. К. А. Бороздинъ, «Упраздненіе двухъ автономій» («Истор. Вѣстн.», 1865, т. XIX и XX); его же статья о походѣ Омеръ-паши въ «Военномъ Сборникѣ» (1873); его же, «Закавказскія воспоминанія» (СПб., 1866). Ср. также Дадіанъ (X, 34).

**Мингрельская станица** — Кубанской обл., Темрюкского отд. Двор. 532, жит. 3386. Школа, торгово-пром. заведеній 26, фабрикъ и заводовъ 9.

**Мингрельскій** 16-й гренадерскій его имп. выс. вел. кн. Дмитрія Константиновича полкъ—сформированъ въ 1834 г. изъ частей 41-го и 42-го егерскихъ, грузинскаго гренадерскаго и апшеронскаго пѣхотнаго полковъ. Боевья отличія (самимъ полкомъ заслуженныя и принадлежавшія частямъ, пошедшимъ на его сформированіе): 1) георгиевское полковое знамя, съ надписью: «За отличную храбрость при взятіи штурмомъ турецкой крѣпости Ахалкалаки съ 7 на 8 дек. 1811 г., за отличіе въ сраженіи на Чингизскихъ высотахъ 17 июля 1854 г., за кавказскую войну и сраженіе 20 сентября 1877 г. при Хаджи-Вали»; 2) знаки на шапки, за войны съ Персією и Турцією, 1826—29 гг.; 3) двѣ георгиевскія трубы за кавказскую войну; 4) георгиевскій сигнальный рожокъ за покореніе зап. Кавказа, 1864 г.; 5) петлицы на мундиры штабъ- и оберъ-офицеровъ, за турецкую войну 1877—1878 гг.

**Мингрельцы** — народъ картвельской группы въ Закавказьѣ, живеть къ С отъ нижняго теченія Ріона до р. Ингура, въ нын. Кутаисской губ., на пространствѣ 5550 кв. в.; граничатъ съ гурійцами, имеретинцами и сванетами. Часть ихъ живеть въ низменной плоскости Одиши, покрытой сплошными лѣсами, а также болотами, среди которыхъ съ каждымъ годомъ все болѣе и болѣе расширяется культура пашень и виноградниковъ; другая часть живеть на горахъ, гдѣ климатъ здоровѣе, но почва не вездѣ удобна для земледѣлія. Численность М. ок. 150000 чел., а вмѣстѣ съ сходными съ ними по строенію тѣла лазами (XVII, 252)—214499 чел.; языкъ ихъ не очень отличается отъ грузинскаго (см. Кавказскіе языки, XIII, 815). М., особенно женщины, отличаются замѣчательною красотою, не представляя, однако, опредѣленнаго типа: встрѣчаются одинаково брюнеты и блондины. Занятія ихъ, кромѣ хлѣбопашества—винодѣліе, шелководство, садоводство, огородничество, разведеніе табаку, хлопчатой бумаги, рыболовство и отчасти скотоводство. М.—народъ способный и воспріимчивый, упрямый, мстительный и грязный; послѣднее обстоятельство зависитъ отъ крайней ихъ бѣдности. Сакля ихъ, помѣщающаяся по одиночкѣ въ густотѣ лѣса—крытые драпью тесовые амбары, съ двумя пролетными дверьми, или сплетенныя изъ рактяна избушки (пацхи), крытыя травою яси. Для защиты отъ дождя и вѣтра сакля ютится обыкновенно возлѣ гигант-

скаго чинара или орѣшника, подъ тѣнью котораго находится и все хозяйство М.: нѣскольکو грядъ гоми или кукурузы, 2—3 виноградныхъ лозы и арбузы съ дынями, прицѣпившіеся къ забору. Отъ бѣдности М. зависитъ и часто встрѣчающееся среди нихъ воровство, особенно конокрадство, въ старину имѣвшее даже свою организацію. Одежда богатыхъ М.—темносиняя чуха, отороченная и украшенная галунами, а подъ ней блѣдно-голубой шелковый архалукъ; на головѣ папанакъ—плоская шапочка, обшита золотомъ. Женщины простого званія на головѣ носятъ большой платокъ, закрывающій все лицо, кромѣ глазъ и носа. Они народъ очень музыкальный; среди ихъ наибѣе есть очень мелодичныя, записанныя съ приложеніемъ нотъ, Х. Гроздовымъ, въ «Сборникѣ матеріаловъ для описанія мѣстностей и племенъ Кавказа», XVIII, 1894); свои пѣсни они исполняютъ подъ аккомпаниментъ «чонгури»—инструмента въ родѣ бадалайки. Кромѣ пѣсенъ, народное творчество М. выразилось еще въ сказкахъ; рядъ ихъ въ русскомъ переводѣ, записанъ П. Ломинадзе (см. «Сборникъ», тамъ же).

**Миндалевидныя железы** или *миндалины* расположены съ обѣихъ сторонъ въ суживающемся вверхъ треугольникѣ между двумя расходящимися небными дужками. Главная составная часть М.—паренхима—состоитъ изъ аденондной ткани и слизистыхъ железъ. Аденондная ткань, какъ ткань, участвующая въ образованіи лейкоцитовъ, т. е. бѣлыхъ шариковъ, конечно, пропитана ими и, по Штѣру, послѣдніе то разсыяны въ паренхимѣ, то собраны въ кучки. Наблюдаются тутъ также и пузырчатые круглыя образования съ коллоиднымъ веществомъ внутри, такъ наз. фолликулы; не подлежитъ сомнѣнію, что все это суть образованія лимфатическія. Выводные протоки слизистыхъ железъ М. внутри выстланы мерцательнымъ цилиндрическимъ эпителиемъ и открываются какъ на свободную поверхность М., такъ и въ складкахъ М. Сосѣднія лимфатическія железы собираютъ лимфатическіе сосуды М. Другихъ выводныхъ протоковъ сама паренхима М. не имѣетъ. Изъ всего сказаннаго явно слѣдуетъ только, что М. суть образованія, принадлежащія лимфатической системѣ; не удивительно поэтому, что органы эти могутъ быть вполне удалены оперативнымъ способомъ безъ всякаго ущерба для организма; ихъ дѣятельность легко компенсируется другими остающимися на лицо лимфатическими железами. Работами Штѣра (Stöhr) вполне нынѣ установлена одна важная функція М., именно на поверхность ея эмигрируютъ лейкоциты, т. е. бѣлые шарикъ или фагоциты, протискиваясь черезъ эпителий слизистой оболочки. Впослѣдствіи оказалось, что этотъ процессъ эмиграціи происходитъ нормально вездѣ, гдѣ подъ эпителиемъ слизистой оболочки находится аденондная ткань. Лейкоциты массами протискиваются между эпителиальными клетками, выходятъ на свободную поверхность М., попадаютъ въ полость рта въ слюну и находятся въ ней въ формѣ слонныхъ тлецовъ. При такомъ процессѣ лейкоциты нерѣдко повреждаютъ эпителий, нару-

шают его непрерывность, образуют свободные промежутки, достаточные для того, чтобы дать доступ въдрению въ тѣло различныхъ микроорганизмовъ. Этимъ многие и стараются объяснить, почему М. особенно склонны къ поражению дифтеритнымъ зломъ. Если нельзя отрицать возможности подобнаго рода предположенія, то съ другой стороны нельзя не видѣть въ фактѣ эмиграціи лейкоцитовъ на поверхность слизистой оболочки М., зѣва, глотки и полости рта явленія цѣлесообразнаго съ точки зрѣнія фагоцитарной, такъ какъ шарики, странствуя тутъ, готовы вступить въ бой съ микроорганизмами, стремящимися проникнуть изъ полости рта какъ въ легкія, такъ и пищеварительный каналъ. Въ полости рта человѣка однихъ видовъ микроорганизмовъ насчитывается болѣе 20. Всякія раздраженія горла, какъ напр. смазываніе его растворомъ йода или серебра, усиливаетъ, повидимому, эмиграцію шариковъ изъ М. и этотъ актъ быть можетъ полезнымъ въ фагоцитарномъ смыслѣ, т. е. въ смыслѣ увеличенія числа бойцовъ съ болѣзнетворными микроорганизмами. *И. Т.*

**Миндальникъ**—см. Миндальный камень.

**Миндаль** (*Prunus Amygdalus* Baill., *Amygdalus communis* L.)—средней величины дерево, отъ 5 до 6 м. вышины, безъ колючекъ; листья ланцетные, заостренные, черешчатые, съ железками или (у горькаго М.) безъ железокъ на черешкахъ. Цвѣты на короткихъ ножкахъ, цвѣтоложе колокольчатое, чашелистики удлинено-яйцевидные, тупые, снаружи буровато-красноватые, по краямъ волосатые; лепестки обратно-яйцевидные, слегка выемчатые по краямъ, вдвое длиннѣ тычинокъ, бѣлые или бѣлорозовые; завязь и нижняя часть длиннаго столбика ворсинчатая; плодъ костянка отъ 4 до 6 стм. длиною и приблизительно въ 2½ шириною; околоплодникъ состоитъ изъ кожистаго, волокнистаго наруже-плодняка, покрытаго бархатистыми сѣро-зеленоватыми волокнами и нутреплодняка въ видѣ жесткой или ломкой косточки, снабженной глубокими ямочками; въ этой косточкѣ лежитъ 1 или рѣдко 2 сѣмени; они снабжены довольно плотною кожурою коричневаго цвѣта, формы яйцевидной, и заострены. Въ ихъ тканяхъ больше всего жирнаго масла, а именно до 50% — въ сладкихъ и до 44% — въ горькихъ М., кромѣ того сахаръ (6%) и камедь (3%). Въ горькихъ заключается еще горькій на вкусъ амгдалинъ, переходящій при нагреваніи частью въ масло горькихъ М. и въ синильную кислоту. Цвѣтеть раннею весною, въ Тифлисѣ, напр., нерѣдко въ февралѣ или мартѣ, а южнѣе даже въ январѣ. Отечество—Закавказье, Малая Азія, сѣверная Африка. Разводится преимущественно въ странахъ при Средиземномъ морѣ, у насъ за Кавказомъ и на южномъ берегу Крыма (см. Сливы и Сливобразныя).

*А. Б.*

**Миндаль** (медіц.), препараты изъ него. Сѣмя растенія двухъ видовъ *Amygdalus communis* L., сладкаго и горькаго.

*1. Сладкій М.* имѣетъ весьма пріятный маслянистый и сладковатый вкусъ; лучшимъ сортомъ считается испанскій, онъ крупнѣе и слаще прочихъ сортовъ; за нимъ по добротѣ

слѣдуютъ португальскій и французскій; французскій М. нѣсколько мельче испанскаго, но онъ не скоро горкнетъ; итальянскій М. меньше прочихъ сортовъ, наконецъ, африканскій принадлежитъ къ низшимъ сортамъ. Сѣмена сладкаго М. должны быть цѣлыми, не морщинистыми, съ бѣлымъ изломомъ, не испорчены насѣкомыми и сыростью; онѣ не должны быть покрыты пылью, имѣть затхлаго запаха и не содержать примѣси зеренъ горькаго М. Въ 100 частяхъ сладкаго М. содержится: 8 частей воды, 6 ч. кожуры, 45—50 ч. жирнаго масла, 3 ч. камедистаго вещества, 6 ч. сахара, 20—25 бѣлковыхъ веществъ (эмульсина, легумина или растительнаго казеина). Кожура содержитъ незначительное количество дубильной кислоты. При растираніи М. съ водою получается молочная жидкость—*эмульсія*, которая при покойномъ стояніи, подобно молоку, образуетъ на своей поверхности густой слой жирнаго масла. Миндальная эмульсія свертывается отъ дѣйствія теплоты, кислотъ, спирта и др.; получающійся свертокъ содержитъ эмульсинъ и казеинъ, а въ растворѣ остаются камедь, сахаръ и экстрактивное вещество. При броженіи въ эмульсіи развиваются небольшія количества уксусной и молочной кислотъ. Благодаря обильному содержанию жирнаго масла, миндальная эмульсія назначается какъ обволакивающее средство, преимущественно при раздраженіи слизистыхъ оболочекъ желудочно-кишечнаго и мочепускательнаго каналовъ. Эмульсія (обыкновенно 10% растворъ въ водѣ) назначается или одна, или въ смѣси съ другими гѣлковатыми веществами. Наиболее простой способъ приготовленія состоитъ въ томъ, что берутъ 8 частей очищеннаго сладкаго М., 1 ч. арабійской камеди и 4 ч. сахару разводятъ водою (приблизительно около ½ стакана). *Миндальный оршадъ* готовится изъ очищеннаго и толченнаго сладкаго и горькаго М., воды померанцовыхъ цвѣтовъ и сахарнаго порошка (100,0; 10,0; 50,0; 100,0); смѣсь эта по прошествіи недѣли портится. Богатое содержаніе въ сладкомъ М. бѣлковыхъ веществъ, при отсутствіи крахмала, побудило готовить изъ него хлѣбъ для диабетиковъ. Снаружи М. употребляется въ формѣ эмульсіи для косметическихъ цѣлей, затѣмъ въ формѣ миндальныхъ отрубей (изъ выжимокъ) для обмыванія при сухой, трескающейся кожи. *Миндальное масло*, котораго въ хорошемъ сортѣ М. должно быть болѣе 40%—прозрачно, желтоватаго цвѣта, уд. в. 0,915—0,920, безъ запаха, не засыхаетъ на воздухѣ и не застываетъ въ умѣренномъ холодѣ; легко растворяется въ эфирѣ, хлороформѣ и въ 60 ч. безводнаго спирта. Изъ 10 частей хорошаго сладкаго М. получается около 4 ч. масла; при долгомъ храненіи, особенно въ тепломъ мѣстѣ, М. масло горкнетъ; главная составная часть—олеинъ. Препараты слѣдуетъ получать изъ аптечныхъ лабораторій, такъ какъ обыкновенное продажное иногда подмѣшиваютъ другими болѣе дешевыми, жирными маслами. Испытаніе чистоты миндальнаго масла производится слѣдующимъ образомъ: 10 гр. послѣдняго смѣшиваютъ въ небольшой колбѣ съ 15 гр. раствора ѣдкаго натра и 10 гр. 90% спирта и слабо нагреваютъ на

водяной бане; затѣм прибавляютъ 100 гр. теплой воды и соляной кислоты въ избытѣ, при чемъ выдѣляется слой жирной кислоты; послѣдняя сливается съ водяной жидкостью, забалтывается горячею водою и снова отстаивается на водяной бане. Наконецъ, кислота сливается въ сухую склянку и къ ней прибавляютъ равный объемъ 60% спирта, при чемъ не должно образоваться мути, въ противномъ случаѣ миндальное масло содержитъ примѣсь другихъ жирныхъ маселъ; если имѣется примѣсь парафина, то не получается прозрачнаго мыльаго шелока съ ѣдкимъ натромъ. Миндальное масло въ чистомъ видѣ назначается внутрь довольно рѣдко, какъ слабительное у дѣтей и при отравленія нѣкоторыми острыми веществами, большею же частью въ масляныхъ эмульсияхъ. Снаружи для втираній, смазываній, какъ восприимчивающа среда для ушныхъ капель, преимущественно для приготовления спусковъ, суппозиторій, линиментовъ, мазей. *Миндальный сиропъ*: 50 ч. сладкаго М. и 10 ч. горькаго намачиваются въ теплой водѣ, промываются и превращаются съ 120 ч. дистиллированной воды въ эмульсию, которую фильтруютъ черезъ фланель, выжимая остатокъ. Въ 130 ч. эмульсии растворяютъ 200 ч. сахара, при нагреваніи на водяной бане, и потомъ прибавляютъ 10 частей воды померанцевыхъ цвѣтовъ; получается около 340 ч. миндальнаго сиропа. Послѣдній—мутенъ, бѣловатъ и образуетъ съ водою бѣдную эмульсию. Назначается чайными или столовыми ложками; очень распространенъ, какъ средство, исправляющее вкусъ ѣдкарствъ и для мягчительнаго микстуры.

*П. Горькій М.* какъ по внѣшнему, такъ и по внутреннему виду почти ничѣмъ не отличается отъ сладкаго М. Но значительно различается въ химическомъ отношеніи, кромѣ того ядовитъ, обладаетъ горькимъ вкусомъ и сильными характерными запахомъ, который обнаруживается при толченіи съ водою, а также при жеваніи. Составные части: жирное масло (до 30%), эмульсинъ, амидалинъ (2,5—3,0%), виноградный сахаръ (5%), камедь (2—3%), кожухра (5—8%) и вода (9—12%). Наиболее цѣнный препаратъ—берберійскій (мелкій) и сицилійскій (крупный); болѣе дешевые—русскій и венгерскій дикій М. (*Amugdalu pana L.*) и обильковеннаго персика (*Persica vulgaris Mill.*). Горькій М. служитъ главнымъ образомъ матеріаломъ для приготовления воды горькаго М.; примѣняется также для приготовления миндальнаго сиропа и входитъ въ составъ нѣкоторыхъ косметическихъ средствъ. *Вода горькаго М.* безвѣтна, почти прозрачна, уд. в. 0,953—0,957, пріятнаго запаха и горькаго вкуса. При смѣшеніи 3—4 капель препарата съ каплею раствора ѣдкаго кали, затѣмъ съ каплею растворовъ сѣрнокислой закиси и полурасхлористаго желѣза и наконецъ, съ 5—6 каплями соляной кислоты, образуется синий осадокъ берлинской лазури. При взбалтываніи горькоминдальной воды съ растворомъ серебра происходитъ бѣлый осадокъ, который растворяется въ амміакѣ. Отъ прибавленія азотной кислоты осаждается цианистое серебро, а отфильтрованная жидкость

пахнетъ эфирнымъ масломъ горькаго М. Горькоминдальная вода не должна окрашивать синюю лакмусовую бумажку въ красный цвѣтъ. Въ официальной водѣ содержится 0,1% цианистаго водорода (синильной кислоты). Высшій приемъ ея не долженъ превышать 30 капель. Вода горькихъ М. употребляется внутрь какъ успокаивающее, противосудорожное и болеутоляющее средство, по 10 капель, нѣсколько разъ въ день, одна или въ микстуру, при заболѣваніяхъ органовъ грудной или брюшной полостей, особенно при воспаленіяхъ дыхательныхъ органовъ, при нервныхъ расстройствахъ сердечной дѣятельности, при кожныхъ, Виттовой пляскѣ, истеріи и др. Снаружи—какъ прибавка къ ѣдкарственнымъ формамъ, прописываемымъ ради утоленія боли и противъ судорогъ (кромѣ того—въ глазныхъ капляхъ, инъекціи въ мочеиспускательный каналъ, ингаляціи и клизмы).

III. *Амидалинъ*—см. Глюкозиды. Д. К.

*Миндальная кислота* (хим.)  
 $C_6H_5O_2 = C_6H_5.CN(OH).COOH$  (оксифенилуксусная, фенилгликолевая, феинэтиловая кислота).—известна въ трехъ изомерныхъ видоизмѣненіяхъ: двухъ оптиически дѣятельныхъ, вращающихъ плоскость поляризаціи вправо и влево, и третьемъ, образуемъ соединеніемъ частичныхъ количествъ правой и лѣвой кислотъ, оптически недѣятельномъ и называемомъ иногда, по аналогіи съ паравиной кислотой (см. Винная кислота, V, 422) параминдальной кислотой. М. кислота (пара) была открыта Винклеромъ, получившимъ ее при нагреваніи сырого горькоминдальнаго масла съ соляной кислотой. Либихъ указалъ, что синтезъ обусловленъ присутствіемъ въ маслѣ синильной кислоты и что реакціи, служащая и до сихъ поръ для полученія М. кислоты, протекаетъ по уравненію:  $C_6H_5.COH$  (бензойный альдегидъ) +  $CN + 2H_2O + HCl = C_6H_5O_2 + NH_4Cl$ . *Параминдальная* кислота образуется еще при дѣйствіи щелочи: *α-фенилхлороуксусную* кислоту:  $C_6H_5.CNCl.CO_2H + H_2O = C_6H_5.CN(OH).CO_2H + HCl$  (Шпигель), на бензоилмуравьиный альдегидъ:  $C_6H_5.CO.CO_2H + HOK = C_6H_5.CN(OH).CO_2K$  (Пехманъ) и на дибромцетифеноны ( $1^2, 1^2$ ):  $C_6H_5.CO.CNBr_2 + 3KOH = C_6H_5O_2K + 2KBr + H_2O$  (Энглеръ, Вёрле; реакція сводится на предыдущую, такъ какъ дибромцетифеноны должны образоваться сначала бензоилмуравьиный альдегидъ). Параминдальная кислота кристаллизуется въ большихъ ромбическихъ кристаллахъ, плав. при 118° Ц. (Клайзентъ, Левковичъ); легко раствор. въ спиртѣ, эфирѣ и недурно въ водѣ. При переносѣ она распадается съ образованіемъ бензойнаго альдегида, который получается (на ряду съ углекислотою) при окисленіи миндальной кислоты въ кислыхъ растворахъ (Либихъ); въ щелочномъ растворѣ ( $KMnO_4 + KOH$ ) ее удается окислить въ бензоилмуравьиною кислоту  $C_6H_5.CO.CO_2H$  (Р. Мейеръ, Вауръ); восстановленіями М. кислота превращается въ *фенилуксусную* кислоту.  $C_6H_5.CN(OH).CO_2H + H_2 = C_6H_5.CH_2.CO_2H + H_2O$ , крѣпкими соляной и бромистоводородной кислотъ въ *хлоро-* и *бромфенилуксусныя* кислоты (см. выше обратную реакцію), а при кипяченіи съ сѣрной кислотъ (ср. Молочную кислоту) распаде-



ется на бензойный алдегид и муравьинокисл.:  $C_6H_5.CN(OH).CO_2H = C_6H_5.CO_2H + HCO_2H$ . При культурѣ *Saccharomyces ellipsoideus* въ растворѣ аммиачной соли пара-М. кислоты получается аммиачная соль лѣвой М. кисл. (правая уничтожается грибомъ, который ею питается; Левковичъ). Лѣвая М. кислота получена была впервые, впрочемъ, гораздо раньше Вёлеромъ при дѣйствіи соляной кислоты на амагдализъ:  $C_{20}H_{27}NO_{11} + 4H_2O + HCl = C_8H_8O_8 + 2C_6H_{12}O_6$  (глюкоза) +  $NH_4Cl$ . Реакція эта замѣчательна въ слѣдующемъ отношеніи: какъ извѣстно, амагдализъ (см.), вещество оптически дѣятельное ( $[\alpha] = 35,5'$ ), распадается подъ вліяніемъ кислотъ (или эмульсіона) на глюкозу, бензойный алдегидъ и синильную кислоту:  $C_{20}H_{27}NO_{11} + 2H_2O = 2C_6H_{12}O_6 + C_6H_5.CO_2H + CNH$  и слѣд. М. кислота образуется на счетъ этихъ двухъ послѣднихъ веществъ, но въ данномъ случаѣ получается не пара-М. кислота, а оптически дѣятельный изомеръ или благодаря оптической дѣятельности исходнаго вещества, или же благодаря тому, что реакція протекаетъ въ присутствіи глюкозы, т. е. въ оптически дѣятельной средѣ (см. подробнѣе Стереохимія). Лѣвая М. кислота можетъ быть получена еще изъ пара-М. кислоты кристаллизаціей цинкониновой соли (выпадаетъ изъ раствора, какъ болѣе трудно растворимая, соль цинхонина и правой кислоты). Лѣвая М. кислота плавится при  $133^\circ C$ . (Левковичъ); сильно вращаетъ вѣво, а именно вращательная способность ея воднаго раствора при  $20^\circ C$ . выражается формулой  $[\alpha]_D = -(212,52 - 0,5777q)$ , гдѣ

$q$  есть процентное содержаніе воды; она труднѣе растворима въ водѣ, чѣмъ пара-М. кисл.; при  $160^\circ C$ . лѣвая М. кисл. превращается въ паракислоту. *Правая М. кисл.* можетъ быть получена въ видѣ аммиачной соли изъ пара-М. аммиака подъ вліяніемъ *Penicillium glaucum* и посредствомъ соли цинхонина (см. выше); по физическимъ свойствамъ, за исключеніемъ оптическихъ свойствъ, вполне тождественна съ лѣвой кислотой; оптическая дѣятельность ея воднаго раствора выражается той же формулой, что и для лѣвой кисл., но она противоположна по знаку. Извѣстны многочисленныя производныя пара-М. кислоты\*).

А. И. Горбовъ, А.

**Миндальное масло**—добывается гидравлическимъ прессованіемъ на холоду молодого миндаля (сладкаго и горькаго, *Prunus amygdalus dulcis* и *amara*). Прессование производится дважды. Жмыхи отъ сладкихъ минда-

лей находятъ примѣненіе въ косметикѣ, въ качествѣ М. отрубей, а отъ горькихъ идутъ для полученія эфирнаго горько-М. масла. Свѣже отпрессованное масло болѣе или мене мутно, поэтому оно подвергается отстаиванію и затѣмъ фильтруется черезъ бумагу. По своимъ свойствамъ М. масло изъ сладкихъ миндалей тождественно съ получаемымъ изъ горькихъ и представляетъ по составу почти чистый триолеинъ  $C^8H^{16}C^{18}H^{36}O^2$ \* съ ничтожно малою примѣсью глицеридовъ твердыхъ жирныхъ кислотъ. Ср. Масла жирныя (XVII, 723) и Миндаль (въ медц.).

И. Р. А.

**Миндальный камень** или *манделитинъ*—пористыя разности древнихъ вулканическихъ горныхъ породъ, въ которыхъ поры выполнены минеральными новообразованиями. Эти выполнены поры и пустоты часто имѣютъ форму миндалинъ (а также шариковъ, цилиндровъ), откуда произошло и названіе ихъ. Особенно часто встрѣчаются въ семействѣ авгитовыхъ порфиритовъ и мелafirовъ.

**Минданао** или *Маинданао* — о-въ, послѣ Люсона наибольшій изъ Филиппинскихъ. 97968 кв. км.; сильно изрѣзанные берега. Значительнѣйшія рр.: М., вытекающая изъ озера Магниданао, и Батуанъ или Агузанъ. Поверхность гористая; въ восточной члви вершина Урданета, 1894 м., на СЗ — Маладанъ, 2647 м. в.; вулканы Apo (2686 м.), Сугутъ и др. Горная члва близъ Apo возвышается свыше 3000 м. Озера, кромѣ малоизвѣстнаго Магниданао внутри острова: Дагень на В, лагуна Салонга на сѣверномъ полу-овѣ, де Малаана на З и мн. др. Горы богаты металлами. Растительность богатая и разнообразная, благодаря обилію влаги и разнообразію климатовъ: мускатный орѣхъ, перечный кустъ, гвоздичное дерево и др., свойственные всему архипелагу. Фактически только меньшая часть о-ва принадлежитъ Испаніи, но весь о-въ считается испанскимъ владѣніемъ. Число жителей точно неизвѣстно; обыкновенно считаютъ до 600 т. Гл. мст.—Илиганъ и Замбоанга. Неподчиненныя испанцамъ области управляются туземными вождями. Населеніе, малайскіе племена, на З занимается морскимъ разбоемъ; на С живутъ негротосы.

**Миндаль** (Preussisch-Minden, Westfälisch-M. или M. in Westfalen, въ отлчіе отъ М. въ Ганноверѣ)—г. въ прус. пров. Вестфали, до 1873 г. крѣпость II разряда. Замѣчательный католическій соборъ, въ раннеготическомъ стилѣ XI стол. Много учебныхъ заведеній, фабрикъ и заводовъ. Жителей (1890) 20223, въ томъ числѣ 3147 католиковъ и 240 евреевъ. Вблизи города, на горѣ Витекинда (Wittekindenberg), памятникъ имп. Вильгельму. Возникновеніе М. (Mindun и Mindo древнихъ) относится еще къ римскому времени. Нѣкоторымъ императорамъ онъ служилъ резиденціею.

**Миндереровъ спиртъ** (мед.) — растворъ уксусно-аммиачной соли, употребляется внутрь какъ возбуждающее и мочегонное, снаружи для втираній.

**Миндери** (стар.) — названіе суконнаго оѣдья, постилагаемаго обыкновенно молодымъ поверхъ теплаго оѣдья.

\* По Штерфилду, при нагреваніи лѣвой М. кислоты съ бромистымъ водородомъ не выше  $50^\circ C$ . получается оптически и дѣятельная бромфенилуксусная кислота, дѣющая со щелочью то же недѣятельную М. кислоту, но якобы неспособную подъ вліяніемъ цинхонина распадаться на правый и лѣвый изомеры. Наблюденіе въ высшей степени интересное, такъ какъ для тады съ однимъ асимметричнымъ атомомъ углерода, а таковымъ въ М. кислотѣ является отщепенный курсованъ въ формулѣ  $C_6H_5.CN(OH).CO_2H$  теорія не предвидитъ неразлагаемыхъ оптически недѣятельныхъ веществъ (ср. Вишная и сл., Молочная кисл. и Стереохимія).

**Миндингъ** (Julius Minding, 1808—1850), вѣм. поэтъ, былъ врачомъ и фабрикантомъ, основалъ врачебное бюро въ Нью-Йоркѣ; кончилъ жизнь самоубійствомъ. Написалъ дидактическую поэму: «Das Leben der Pflanze» (Лейпцигъ, 1837), «Fünf Bücher Gedichte» (Берлинъ, 1841), трагедию «Papst Sixtus V» (1846), обратившую на себя всеобщее вниманіе; послѣ его смерти, въ сценической переработкѣ Rainer'a и А. Bekker'a она была представлена во всѣхъ главныхъ нѣмецкихъ театрахъ.

**Миндобулли** или **мибаребули**—въ Мингрели особый разрядъ крестьянъ, живущихъ на помѣщичьихъ земляхъ на правѣ вѣчной аренды.

**Миндовъгъ**—сынъ Рынгольца, князь литовскій XIII в., первый основатель литовскаго княжества на русской территоріи (въ Новгородѣ литовскомъ). Уже въ 1235 г. М. имѣлъ значительныя силы, такъ что Даниилъ Галицкій искалъ у него союза противъ Конрада Мазовецкаго, позже владѣнія его значительно расширились (см. Литовско-русское государство, XVII, 818). Подъ его властью соединяются два народныхъ начала—литовское и русское, которыя скоро выказываютъ сопротивление объединительнымъ стремленіямъ М. Сопротивленіе это находить дѣятельную поддержку со стороны ливонскаго ордена, для котораго было невыгодно образование по содѣйствію сильнаго государства. Могущество М. было недостаточно для открытой борьбы, и онъ старался дѣйствовать путемъ дипломатическихъ переговоровъ. Въ 1255 г. сызъ М., Войшелкъ, заключилъ договоръ съ Данииломъ Галицкимъ, по которому вся Черная Русь (Новгородскъ Литовскій, Возковскъ, Слонимъ и др.) передавался Роману Даниловичу, признававшему надъ собой власть М. Договоръ этотъ былъ скрѣпленъ бракомъ Шварна Даниловича съ дочерью М. Еще раньше Миндовъгъ заключилъ договоръ съ Ливонскимъ орденомъ, крестился и былъ вѣнчанъ на царство короною, присланною ему папою Иннокентіемъ IV. Въ теченіе одиннадцати лѣтъ М. хранилъ союзъ съ орденомъ и выдалъ ему 8 грамотъ, которыми отчуждалъ въ пользу ордена разныя литовскія земли. Хозяйничанье ливонцевъ въ уступленныхъ областяхъ подготовляло почву къ возстанію, которое и вспыхнуло въ 1260 г. Когда М. увидѣлъ, что ему выгодно опереться на возстаніе, онъ отрекся отъ христіанства и сталъ во главѣ возставшихъ, но скоро былъ убитъ.

Н. В.—ко.

**Миндоре**—одинъ изъ Филиппинскихъ острововъ; на С отдѣляется проливомъ Бернардино отъ Лусона. Геологически М. почти совсѣмъ еще неизслѣдованъ. Монте Гальсон (Monte Halcson) на С возвышается до 2702 м. Около 10000 кв. км., 37000 жителей, почти исключительно малайскаго племени мангвианесъ (Manguianes). Островъ плодороденъ, но мало обработанъ; принадлежитъ испанцамъ только по имени. Главное мст.—Калапанъ на сѣв. берегу.

**Минси-Четин** или **Четин-Минси**, **Чет-Минси**—произведенія русской церковно-исторической и духовно-учительной литературы, въ которыхъ, по порядку мѣсяцевъ (отсюда

ихъ названіе—минси, отъ греческаго слова μῆν—мѣсяць) и дной каждаго мѣсяца, излагаются повѣствованія о жизни святыхъ православной церкви. Известны четыре сочиненія этого рода: 1) «Великія М.-Четинъ», составленныя всероссийскимъ митрополитомъ Макаріемъ (XVI в.) еще въ бытность его архіепископомъ новгородскимъ, составляющая родъ древне-русской энциклопедіи, въ которой авторъ, по' его выраженію, «собралъ всѣ книги русскія земли», т. е. почти всѣ произведенія церковно-повѣствовательной и духовно-учительной литературы древней Руси; за каждымъ почти житіемъ или сказаніемъ слѣдуютъ «поученія» или слова, приспособленныя къ чтенію въ день памяти того или другаго святаго, и цѣлыя собранія словъ св. отцовъ, а также и сочиненія свѣтскаго характера, напримѣръ древне-русскій переводъ Козьмы Индикоплова и др. Эти «М.-Четинъ» извѣстны доселѣ въ четырехъ спискахъ: а) московскаго Успенскаго собора, нынѣ хранящійся въ моск. синодальной библиотекѣ (единственный полный списокъ); б) такъ назыв. «царскій» списокъ, писанный для царя Іоанна IV, безъ марта и апрѣля. Описание ихъ Горскаго и Невоструева, съ дополненіями Е. В. Барсова, въ «Чтеніяхъ Моск. Общ. Истории» 1884 г.; в) списокъ Софійской библиотекы и г) Чудова монастыря—оба неполные. Изданіе этихъ М. предпринято императорскою археографическою комиссіей, но доселѣ изданы лишь мѣсяцы сентябрь и октябрь (трудами П. И. Саввантова и М. О. Кояловича). 2) и 3) М.-Четинъ Германа Тулунова и святи. Іоанна Милотина (XVII в.)—рукопися, первая въ библиотекѣ Сергіевой лавры, вторая въ синодальной библиотекѣ въ Москвѣ. Подробное описаніе М. Милотина въ «Чтеніяхъ Общ. Люб. Духовн. Просв.» 1868 г., кн. IV. 4) М.-Четинъ Дмитрія Ростовскаго, составленныя отчасти на основаніи Четинъ-М. Макарія, отчасти по «Acta Sanctoim» болландистовъ и по сказаніямъ Метафраста, въ этихъ акта изданнымъ. Этому труду присущи начала исторической критики. М. св. Дмитрія изданы много разъ и доселѣ издаются св. синодомъ; написанныя превосходнымъ церковно-славянскимъ языкомъ, они служатъ любимымъ чтеніемъ русскихъ благочестивыхъ людей. См. И. А. Шляпкинъ, «Св. Дмитрій Ростовскій и его время» (СПб., 1891); святи. В. Нечаевъ, «Св. Дмитрій Ростовскій» (М., 1849; въ этомъ сочиненіи, между прочимъ—спеціальныя разборы источниковъ, которыми пользовался св. Дмитрій); С. Ѳ. Платоновъ, «Взглядъ св. Дмитрія... и пр.» («Виблюграфъ», 1888, № 1).

Н. В.—сг.

**Минсейскъ**—дер. Кіевской губ., Радомысльскаго у. Жит. 722, двор. 104. Древнее городище, съ кладбищемъ.

**Минсейскъ** (Герардъ Іосифовичъ, 1832—89) статистикъ, кончилъ юрид. факультетъ моск. унив., былъ инспекторомъ гимназій въ Архангельскѣ и товарищемъ предсѣдателя арханг. губ. статистическаго комитета. Въ изслѣдованіи Архангельскаго края М. искалъ подтвержденія тѣхъ законовъ и истинъ, которыя разработала наука, наблюдалъ, на сколько и въ силу какихъ мѣстныхъ условий факты дѣйстви-

тельности отступают от выработанных ею положений. Такое уклонение замѣтил онъ въ законахъ смертности Архангельской губ., чему и посвятилъ свой трудъ: «О законахъ смертности въ Архангельской губ.» (изд. послѣ смерти автора); выводы его указаны въ ст. «Особенности смертности сельского населенія въ уѣздахъ Архангельской губ.» («Труды и протоколы общ. арх. врачей», 1886, вып. II; ср. также, 1884, вып. II). Изъ другихъ трудовъ его представляютъ интересъ: «Статистическое описаніе сельского населенія и его промышленности въ Архангельской губ.» и «Сельская поземельная община Архангельской губ.» (1862, 1864 и 1866 гг.). Последний трудъ представляетъ собою обработку огромнаго матеріала, собраннаго по программѣ обществъ вольноэкономическаго и географическаго, по отдѣльнымъ общинамъ, черезъ сельскихъ учителей, благочинныхъ, волостныхъ правленій и т. д. М. приходитъ къ убѣжденію въ дѣйствительной силѣ и живучести общинныхъ отношеній и находитъ вліяніе фискальнаго элемента не имѣющимъ большого значенія въ процессѣ ихъ образованія и существованія.

**Минелли**, *Мин-Элли* (Янъ Minelli, 1625—1683)—голландскій филологъ, былъ ректоромъ роттердамскаго училища и редактировалъ большое количество изданій римскихъ классиковъ съ краткими объяснительными примѣчаніями, получившихъ такую популярность, что долгое время потомъ другія подобныя изданія въ качествѣ рекламы помѣщали отмітку «ad modum Minelli», т. е. «въ родѣ Минелли»; такъ были нѣмецкія изданія псевдонима Германника Синцера и нѣкоего Юнкера. Такъ какъ примѣчанія Юнкера были лишь перифразами или дословными переводами текста, то «ad modum Minelli» сдѣлалось обозначеніемъ пособия для лѣтнихъ или тупыхъ учениковъ.

**Мицео** (Miceo)—гор. въ Сициіи 10000 жит. Вблизи озера Паличи (Lago Nafria) съ сѣрными источниками.

**Минералогическое общество**—см. Общество минералогическое.

**Минералогія**—наука о минералахъ (см.) вообще, обнимаетъ собою всѣ знанія объ ихъ свойствахъ: изучаетъ ихъ внѣшній видъ, различныя физическія особенности и химическій составъ, ихъ происхожденіе и превращенія и, наконецъ, на основаніи всего этого, соединяетъ ихъ въ различныя болѣе или менѣе естественныя группы. М. раздѣляется на нѣсколько отдѣловъ: *кристаллографію*, изучающую минералы съ математической точки зрѣнія, какъ многогранники; *физическую М.* или *правильнѣе*—физику минераловъ, имѣющую своимъ предметомъ различныя физическія свойства ихъ, какъ-то: свѣпленіе, плотность, состояніе въ нихъ зеира (явленія свѣтотовныя, тепловыя, электрическія) и др.; *химическую М.*, изучающую химическія явленія въ минералахъ: ихъ составъ, измѣненія, образованіе и пр. Эти три отдѣла иногда соединяютъ въ одинъ подъ именемъ *физиологій минералог.* Классификація минераловъ и описаніе свойствъ каждаго минеральнаго вида составляетъ второй главный отдѣлъ М.—*физиографію минералог.* Уже въ глубокой древности было известно нѣкоторое

количество минераловъ, особенно такихъ, которые замѣчательны свѣтомъ, блескомъ, твердостью или какими-нибудь другими особенностями. Кромѣ золота, извѣстнаго человѣку съ незапамятныхъ временъ, древніе знали о драгоценныхъ камняхъ, янтарѣ, асбестѣ и др. О янтарѣ, напр., извѣстно, что онъ за 1800 лѣтъ до Р. Хр. уже составлялъ предметъ торговли финикійскихъ и сидонскихъ купцовъ. О немъ упоминаетъ Гомеръ въ своей *Одиссеѣ*. Аристотель и его ученикъ Теофрастъ перечисляютъ тѣ минералы, о которыхъ свѣдѣнія имъ были извѣстны. Однако, первое наиболѣе подробное и полное описаніе минераловъ даетъ Плиній Старшій († въ 79 г. послѣ Р. Хр.). Послѣ значительнаго перерыва въ развитіи М., вслѣдствіе паденія греческой и римской культуръ, длившагося почти дѣлое тысячелѣтіе, только въ сочиненіи арабскаго врача Авиценны (см.) мы видимъ, что минералогическія познанія поемногу развивались: Авицена различаетъ уже среди минераловъ камни, горючіе минералы, соли и металлы. Первая попытка представить болѣе точное, научное описаніе минераловъ и установить для нихъ систему принадлежитъ саксонскому натуралисту и врачу Георгу Агриколѣ (1490—1555), который характеризуетъ минералы по ихъ формѣ, цвѣту, блеску, твердости и спайности. Въ 1670 г. Эразмусъ Бартолинусъ было открыто явленіе двойного лучепреломленія въ известковомъ шпатѣ. Почти въ то же самое время Николай Стенонъ высказалъ весьма опредѣленное мнѣніе о постоянствѣ гранихъ угловъ въ кристаллахъ нѣкоторыхъ минераловъ, т. е. формулировалъ основной законъ кристаллографіи. Бойль сдѣлалъ различныя открытія въ области химической М. Въ этомъ же направленіи много сдѣлао шведскимъ ученымъ Квешнштедтомъ (1722—1765), обратившимъ свое вниманіе на химическія отношенія минераловъ и классифицировавшимъ ихъ по химическому составу. Особеннаго расцвѣта ученіе о формѣ кристаллованныхъ минераловъ достигло въ концѣ XVIII ст., благодаря Роме-де-Лилію и Гаю. Первый описалъ и изобразилъ до 500 правильныхъ формъ. Пользуясь своимъ новымъ приборомъ, получившимъ названіе прикладнаго гониометра, Роме-де-Лиль неоспоримо, съ числами въ рукахъ, доказалъ общность закона постоянства гранихъ угловъ для кристалловъ всякаго вещества, какъ бы измѣнчивы ни были относительныя размѣры гранихъ, пересѣченіемъ которыхъ углы образованы. Роме-де-Лилью принадлежитъ первый трактатъ по кристаллографіи: «*Crystallographie ou description des formes propres à tous les corps du règne mineral*» (1783). Гаю пошелъ еще дальше. Онъ впервые доказалъ тѣсную связь между химическимъ составомъ и кристаллическою формою. Изучая явленія спайности въ кристаллахъ, онъ пришелъ къ созданію *теоріи структуры* кристалловъ и доказалъ возможность выведенія различныхъ кристаллическихъ формъ изъ одной элементарной наложеніемъ ея слоевъ одинъ на другой. Математическій выводъ размѣровъ и пропорцій этихъ производныхъ формъ, изобрѣтеніе знаковъ для ихъ

выражения, исследование всего минерального царства с точки зрения этих взглядов могут считаться главнейшими заслугами Гаюи, положившего начало новой школе кристаллографов. Все свои взгляды он изложил в классическом сочинении «*Traité de minéralogie*» (1801). Правильность взглядов с химической стороны подтверждалась анализами Кларота, Вокелена и др. Одновременно с Гаюи, в Германии, в фрейбергской горной школе, Вернеръ разрабатывал М. в inomъ направлении, обращая внимание главным образом на различного рода физико-химич. свойства минераловъ. Предложенная имъ классификація минераловъ имѣетъ химическій характеръ. Вейскъ (1780—1856), введя понятие о кристаллическихъ осяхъ, улучшилъ методу Гаюи; онъ открылъ законъ зонъ и показалъ его значеніе при кристаллографическихъ вычисленияхъ. Въ этомъ же, чисто геометрическомъ направленіи работалъ Моосъ (1773—1839). Другой крайности держался шведскій химикъ, извѣстный Берцелиусъ, разсматривавшій М. какъ часть химіи. Однако, онъ оказалъ М. огромныя услуги, показавъ всю важность для нея химіи. Съ этого времени въ М. начинаютъ обособляться двѣ отрасли. Химическое направленіе скоро обогатило М. новыми открытіями. Митчерлихъ показалъ, что многія тѣла, имѣющія различный, но подобный составъ, кристаллизуются въ подобныя формы и способны давать кристаллы смѣшаннаго состава, что привело его къ понятію объ изоморфизмѣ, понятію, которое разъяснило весьма многія темныя стороны химизма минераловъ. Въ это время участіе химиковъ сказывается особенно сильно. Аналитическія работы Г. Розе, Р. Бузена, а также Штрмейера, Платнера, Дамура, Коббеля, Раммельсберга, Чермака и др. показали, что многіе минералы имѣютъ простой химическій составъ, который выражается весьма точно опредѣленными химическими формулами; другіе же, и между ними самыя распространенныя, представляютъ различного рода (изоморфныя) смѣси. Довольно грубое представление о строеніи кристалловъ, принятое послѣ Гаюи, подверглось значительному измѣненію и усовершенствованію Браве и Франкенгеймомъ, положившимъ начало новому направленію, которое въ настоящее время почти закончено работами Зонке, Маяра, Гадолина, Шенфлиса и Федорова. Геометрическое направленіе, именно выясненіе математической связи между элементами ограниченія кристалловъ, упрощеніе вычисленій и обозначеній было достигнуто въ работахъ Науманна, Миллера, Данга, Либига и др. Изученіе свѣтовыхъ явленій въ окристаллованныхъ минералахъ Брюстеромъ, Біо, Сенармонемъ, Гайддингеромъ, Грайлихомъ и особенно Дендлауо привело къ заключенію о тѣсной связи между внѣшнюю формою (симметріей) и оптическими явленіями. Методы оптическихъ изслѣдованій и устройств усовершенствованныхъ приборовъ особенно разработаны Гротомъ. Условія совмѣстнаго нахождения, зарожденія и залеганія рудныхъ минераловъ были значительно разъяснены Брейтгауптомъ, В. Котта, Ф. Зандбергеромъ и мно-

гими другими. Въ новѣйшее время систематика потеряла интересъ, такъ какъ не чисто физическое, ни химическое направленіе, вслѣдствіе своей односторонности, не могутъ дать удовлетворительныхъ результатовъ. Однако, нужно указать въ этомъ отношеніи на труды Брейтгаупта, Г. Розе, Науманна, Д. Дана, Дельтера и Грота. Значительное число минералоговъ видятъ свою задачу не въ созданіи классификаціи, а главнымъ образомъ въ накопленіи всестороннихъ свѣдѣній о минералахъ, такъ какъ только тогда можно будетъ приступить къ установленію естественной классификаціи минераловъ. Здѣсь нужно указать многія выдающіяся имена: Бедана, Филлиса, Гаусманна, Кеннота, Кошарова, Скалки, Цефаровича, Штрэнга, Клейна, Г. фонъ-Рата и многихъ другихъ. Позднѣе другихъ выдѣлилась и развилась новая отрасль М., задачей которой служить выясненіе исторіи минераловъ, т. е. разъясненіе ихъ происхожденія, тѣхъ измѣненій и преобразованій, которыя они испытываютъ подъ вліяніемъ различныхъ агентовъ,—воды и растворенныхъ въ ней веществъ, атмосферы, температуры и давленія. Вишофъ (1792—1870) первый выдвинулъ этотъ отдѣлъ минералогіи. Многочисленными наблюденіями, а также опытами онъ разъяснилъ весьма многое въ исторіи минеральной жизни и показалъ, какія услуги можетъ химія оказать М. Въ этомъ направленіи особенно извѣстны работы Гайддингера, Блюма и Ю. Рота. Сенармонъ, Добра, Сенъ Клеръ де Вилль, Лембергъ, Готфейль, Фреми, Дельтеръ, Муасанъ и др. разработали методы искусственнаго полученія минераловъ.

Изъ минералогической литературы укажемъ только немногія работы, относящіяся къ настоящему столѣтію. Нау, «*Traité de Minéralogie*» (Пар., 1822); Breithaupt, «*Vollständiges Handbuch der Mineralogie*» (Дрезденъ, 1836—47); Descloizeaux, «*Manuel de Minéralogie*» (Пар., 1862 и 1874); Naumann, «*Elemente der Mineralogie*» (Лпц., 1835); I. Dana, «*System of Mineralogy*» (Лонд., 1894); E. Dana, «*Textbook of Mineralogy*» (Нью-Йоркъ, 1883); C. Hintze, «*Handbuch der Mineralogie*» (Лпц., 1839—94); Rammelsberg, «*Handbuch der Mineralchemie*» (Лпц., 1875, продолж., 1886); Коббелъ, «*Таблицы для опредѣленія минераловъ*» перев. Леша (1894); Fuclis, «*Anleitung zum Bestimmen d. Mineralien*» (3 изд. Штрэнга, Гисселя, 1890); G. Bischof, «*Lehrbuch d. chem. und physikalischen Geologie*» (1863—66); Blum, «*Die Pseudomorphosen des Mineralreiches*» (1843, 1847, 1852, 1863, 1879); I. Roth, «*Allgemeine und chemische Geologie*» (т. I и II, 1879 и 1883); Daubrée, «*Synthetische Studien zur Experimentalgeologie*» (Браунш., 1880); Fouqué et M. Lévy, «*Syntaxe des minéraux et des roches*» (1832); Bourgeois, «*Reproduction artificielle des minéraux*» («*Encyclopédie chimique*» Фреми, 1884); C. Doelter, «*Allgemeine chemische Mineralogie*» (1890); Breithaupt, «*Die Paragenesis der Mineralien*» (1849); Cotta, «*Die Lehre von den Erzlagernstätten*» (1859—61); Groddeck, «*Die Lehre von den Lager-Stätten der Erze*» (1879); Groth, «*Tabellarische Uebersicht der einfachen Mineralien, nach ihren*

krystallographisch-chemischen Beziehungen geordnet» (2 изд., 1882); Н. Кокшаровъ; «Материалы для М. Россин» (10 т.); Kennigott, «Uebersicht der Resultate mineralogischer Forschungen» (1844—65); Уэвелль, «Исторія индуктивныхъ наукъ», перев. съ англ. Антоновичъ (1869); Kobell, «Geschichte der Mineralogie von 1650—1865» (1865). Повременныя изданія: «Zeitschrift für Krystallographie und Mineralogie», издается Протомъ съ 1877 г.; «Mineralogische Mittheilungen», gesam. von G. Tschermak (1871—77). Новая серия изданія носитъ названіе: «Mineral. und petrographische Mittheilungen» (съ 1878); «Bulletin de la Société minéralogique de France» (съ 1878); «Записки Имп. Минералогическаго Общества»; «The mineralogical Magazine and Journal of the Mineralogical Society» (съ 1876); «Neues Jahrbuch für Mineralogie, Geologie und Petrographie» (съ 1833).

## II. 3.

**Минераль** (отъ *mina*—подземный ходъ, штольня).—Это названіе даютъ однороднымъ твердымъ или жидкимъ неорганическимъ произведеніямъ природы, опредѣленнаго химическаго состава, входящимъ въ составъ твердой оболочки земли, а также и другихъ небесныхъ тѣлъ \*). Огромное большинство М. представляютъ тѣла твердыя; только самородная ртуть, вода и нефть—жидкости. Первый признакъ, однородность, выражается въ томъ, что каждый кусочекъ М. обладаетъ тѣми же свойствами, какъ и весь М. Этимъ М. отличаются отъ минеральныхъ смѣсей, встрѣчающихся въ значительныхъ массахъ и называемыхъ горными породами. М.—тѣла неорганическаго характера; этимъ хотятъ указать на отличіе ихъ отъ растений, животныхъ и продуктовъ ихъ дѣятельности, отличить ихъ отъ окаменѣлостей, которые также входятъ въ составъ земной коры, но образовались при участіи растений и животныхъ. Отъ М. также отличаютъ продукты фабрикъ и заводовъ, хотя бы они имѣли тотъ же составъ и физическія свойства, какъ и М. Число извѣстныхъ въ настоящее время минеральныхъ видовъ (около 1500) ничтожно, сравнительно съ числомъ видовъ растений и животныхъ. Даже изъ этого числа только немногіе имѣютъ значительное распространеніе и встрѣчаются въ болѣе или менѣе значительныхъ количествахъ. Наибольшимъ распространеніемъ пользуются силикаты, содержащіе въ основаніи щелочи, известь, магнезію, глиноземъ и окислы желѣза: такова, напр., группа полевыхъ шпатовъ, слюды, хлоритовъ, роговыхъ обманокъ и авгитовъ. За ними слѣдуютъ окислы, водные и безводные—таковъ кварцъ со своими многочисленными видоизмѣненіями, окислы желѣза (красный желѣзнякъ, магнитный желѣзнякъ, бурый желѣзнякъ и др.). Весьма распространены углекислыя соединенія, какъ то: кальцитъ и доломитъ. Нѣкоторые представители сѣрнистыхъ соединеній, напр., пиритъ; сѣрникоислыхъ—гипсъ; изъ галонидныхъ—каменная соль. Другіе М. встрѣчаются на земномъ шарѣ только въ немногихъ мѣстностяхъ; притомъ могутъ служить: самородная платина, осмистый иридій и иридий осмій, дишогазъ,

киноварь, самородная ртуть и др. Большинство М. въ химическомъ отношеніи представляетъ тѣла сложныя, состояща обыкновенно изъ небольшого числа элементовъ. Нѣкоторые же являются простыми или элементами, которые въ такомъ случаѣ называются *самородными*; таковы: самородные металлы—золото, платина, серебро, ртуть, мѣдь; самородные металлоиды—сѣра, углеродъ; послѣднему, впрочемъ, даютъ два названія, смотря по свойствамъ: графита и алмаза. М. сложнаго состава представляютъ тѣже типы, какіе установлены химіей для всѣхъ соединеній вообще. Такъ, напр., между М., представляющими изъ себя окислы, находятся типы  $R_2O$ ,  $RO$ ,  $R_2O_3$ ,  $RO_2$ , между галонидными:  $RX$ ,  $RX_2$ ,  $RX_3$  и т. д. Существуютъ различныя типы гидратовъ и солей. Большинство М. имѣютъ солеобразный характеръ: они суть соли различныя кремневыхъ кислотъ, сѣрной, угольной, фосфорной, хромовой и др.; простыя или двойныя или, наконецъ, изоморфныя смѣси. Вслѣдствіе этого, общій составъ такихъ М. оказывается весьма сложнымъ. Сложность и запутанность обуславливается и другими причинами, напр. включеніями одного М. въ другое, различнаго рода химическими измѣненіями, происходящими подъ вліяніемъ атмосферы (выщелачиваніе) или же различныя растворы, циркулирующихъ въ земной корѣ (метаморфизмъ) и пр. Большая часть М. принадлежитъ тѣламъ кристаллическимъ, немногіе—аморфны, напр. опалы, галитъ. Въ однихъ случаяхъ извѣстны только мелкіе кристаллики, болѣею частью несовершеннаго развитія, напр. кристаллы каолинита въ видѣ весьма мелкихъ чешуекъ и листочковъ, кристаллики платины, золота въ видѣ зеренъ, чешуекъ, проволочекъ и пр. Въ другихъ же, напротивъ, М. отличаются особенною способностью кристаллизоваться въ совершенныхъ формахъ, достигающихъ иногда огромныхъ размѣровъ, таковы, напр., кварцъ, у котораго извѣстны кристаллы до 8 м. въ обхватѣ; шпатель—въ 30 фн. вѣсомъ; каменная соль и пр. По своему происхожденію М., дѣлятся на *первичныя* и *вторичныя*. Первыми называютъ такіе, которые произошли непосредственнымъ выдѣленіемъ изъ раствора, расплавленной массы или, наконецъ, изъ паробразнаго состоянія; сюда, такимъ образомъ, относятся М., образующіеся при испареніи морской воды: гипсъ, каменная соль, сильвинъ и др.; дакъе, М., выдѣляющіеся при остываніи лавъ: оливинъ, санидинъ, анортитъ; М., образующіеся возгонкой по трещинамъ и въ кратерахъ вулкановъ, напр., сѣра, хлористый натрій. Вторичными называютъ такіе, которые образовались вслѣдствіе разрушенія и измѣненія первичныхъ М. или подъ вліяніемъ атмосферы, или подземныхъ водныхъ растворовъ, или дѣйствіемъ расплавленныхъ массъ (М. контакта), или паровъ и газовъ, или же, наконецъ, подъ вліяніемъ одного давленія и высокой температуры; такъ, напр., мусковитъ можетъ образоваться изъ ортоклаза; серпентинъ, магнезитъ и бурый или магнитный желѣзнякъ—изъ оливина; цеолиты изъ полевыхъ шпатовъ; хлориты изъ авгитовъ и роговыхъ обманокъ и пр. Нерѣдко одинъ и тотъ же М. образуетъ-

\*) Таковы метеориты.

ся въ природѣ различными путями, при томъ въ однихъ случаяхъ онъ первичный, а въ другомъ—вторичный. Для примѣра можно указать на гипсъ: въ случаѣ образования изъ морской воды онъ долженъ быть названъ *М.* первичнымъ; наоборотъ, будучи продуктомъ превращенія другихъ *М.* (напр., известкового шпата, при дѣйствіи на него растворимыхъ сѣрнокислыхъ солей), онъ является уже *М.* вторичнымъ. Впрочемъ, нужно замѣтить, что далеко не всегда можно рѣшить вопросъ, относится ли тотъ или другой *М.* къ первичнымъ или вторичнымъ. Физическія свойства *М.* весьма разнообразны. Для нихъ характеристики большею частью пользуются цвѣтомъ, блескомъ, прозрачностью, твердостью, тягучестью, изломомъ, спайностью и удѣльнымъ вѣсомъ. По цвѣту *М.* раздѣляются на цвѣтные и окрашенные. Цвѣтными называютъ такіе, у которыхъ окраска зависитъ отъ цвѣта вещества, составляющаго *М.*, напр., малахитъ: его зеленый цвѣтъ зависитъ отъ основной углекислой мѣди, изъ которой малахитъ и состоитъ; уваровитъ (хромистый гранатъ); зеленый цвѣтъ его зависитъ отъ известково-хромистаго силиката, изъ котораго онъ состоитъ и пр. Окрашенными называютъ *М.*, цвѣтъ которыхъ зависитъ отъ примѣсей, иногда присутствующихъ въ ничтожномъ количествѣ. Примѣромъ могутъ служить окрашенные разновидности кварца: аметистъ, цитринъ, морювъ; разности корунда: сафиръ, рубинъ, восточный изумрудъ и пр., топаза, пиррона и многихъ другихъ *М.*, не имѣющихъ никакой окраски и прозрачный нав. безцвѣтнымъ. По способности пропускать свѣтовые лучи *М.* дѣлятся на прозрачные, полупрозрачные, просвѣчивающіе, просвѣчивающіе въ краяхъ, наконецъ, непрозрачные. О другихъ свѣтовыхъ явленіяхъ, происходящихъ при прохожденіи свѣта чрезъ *М.*, см. Двойное лучепреломленіе и Плеохроизмъ. Отраженіе свѣта отъ поверхности вызываетъ особое явленіе, которое называется блескомъ. Различаютъ блескъ металлическій, свойственный металламъ, и неметаллическій, свойственный болѣе или менѣе прозрачнымъ *М.* Первый характеренъ для большинства сѣрнистыхъ и мышьяковистыхъ соединений, которыя непрозрачны. Неметаллическіе блески представляютъ различныя видоизмѣненія, носящія названія того вещества, у котораго они выражены наиболѣе характерно, какъ-то: алмазный, стеклянный, жирный, шелковый и перламутровый. При раскальваніи или разламываніи *М.* образуются поверхности, болѣе или менѣе характерныя для того или другого *М.* Если при этомъ получаютъ болѣе или менѣе ровныя поверхности, то такая способность называется спайностью (см.), въ случаѣ же неровныхъ плоскостей—изломомъ. Различаютъ изломъ раковистый, занозистый, крючковатый, землистый и др. Удѣльный вѣсъ служитъ во многихъ случаяхъ особенно характернымъ признакомъ того или другого *М.*, дающимъ возможность легко и скоро отличить одинъ видъ отъ другого. Имъ также пользуются съ особеннымъ успѣхомъ для раздѣленія различныхъ *М.*, образующихъ смѣси, какъ это бываетъ въ горныхъ породахъ. Въ однихъ *М.* уд. вѣсъ близокъ къ уд. вѣсу воды, въ другихъ

же превышаетъ его въ пять, десять и двадцать слишкомъ разъ. Приводимъ списокъ важнейшихъ *М.* въ порядкѣ постепенно возышающагося уд. вѣса.

0,6 — 1,0	Горное масло, горный воскъ, вода.
1,0 — 1,5	Смолы, угли, сода, глауберова соль.
1,5 — 2,0	Квасцы, бѣра, селитра, нашатырь, желѣзный купоросъ.
2,0 — 2,5	Гипсъ, каменная соль, лейцитъ, цеолиты, графитъ, сѣра.
2,5 — 2,8	Кварцъ, полевые шпаты, нефелинъ, бериллъ, серпентинъ, талькъ, кальцитъ.
2,8 — 3,0	Арагонитъ, доломитъ, ангидритъ, тремолитъ, слюда, борацитъ.
3,0 — 3,5	Плавиновый шпатъ, апатитъ, роговые обманки, авгиты, оливинъ, эпидотъ, турмалинъ, топазъ, алмазъ.
3,5 — 4,0	Сидеритъ, малахитъ, азуритъ, лимонитъ, корундъ.
4,0 — 4,5	Баритъ, рутиль, хромитъ, мѣдный колчеданъ, обманки.
4,5 — 5,5	Желѣзный блескъ, пиритъ, марказитъ, сурьмяной блескъ, блестяя руда.
5,5 — 6,5	Магнетитъ, купритъ, мышьяковистый колчеданъ, мѣдный блескъ, красная серебряная руда.
6,5 — 8,0	Бѣлая свинцовая руда, оловянный камень, свинцовый блескъ, серебряный блескъ, желѣзо.
8,0 — 10,0	Киноваръ, мѣдь, висмутъ.
10,0 — 14,0	Серебро, свинецъ, ртуть.
15,0 — 21,0	Золото, платина.
21,0 — 23,0	Иридій.

Всестороннее изученіе свойствъ *М.* ведетъ къ выясненію сходства и различія между ними, что, въ свое очередь, ведетъ къ созданію классификаціи *М.* Въ виду того, что физическія свойства всякаго тѣла зависятъ, въ общемъ, отъ его химическаго состава и строения, естественною классификаціей *М.* должна считаться та, въ основу которой положены химическія особенности. Въ настоящее время большою распространенностью пользуется система Дж. Дана, хотя въ ней разными минералогами дѣлаются нѣкоторыя поправки и измѣненія. Приводимъ параллельно двѣ классификаціи: одна въ томъ видѣ, какъ ее предложилъ Дж. Дана, а другая въ измѣненіи Грота.

#### Система Дж. Дана.

- I. Самородные элементы.
- II. Сѣрнистыя, теллуристыя, селенистыя, мышьяковистыя, сурьмянистыя соединения.
- III. Сульфосоли. — Сульфомышьяковистыя, сульфосурьмянистыя, сульфовисмутовыя.
- IV. Галоидныя соединения. — Хлористыя, бромистыя, іодистыя, фтористыя.
- V. Окислы.
  - 1) Окислы кремня.
  - 2) Окислы полуметаллическіе (теллура, мышьяка и др.).
  - 3) Окислы металлическихкіе.
    - A. Безводные.
    - B. Гидраты.

VI. Соли кислородных кислот.

- 1) Карбонаты.
  - A. Безводные.
  - B. Кислые, основные и водные.
- 2) Силикаты.
  - A. Безводные.
    - a) Висиликаты, полисиликаты.
    - b) Метасиликаты.
    - c) Ортосиликаты.
    - d) Субсиликаты.
  - B. Водные силикаты.
    - a) Отрядъ цеолитовъ.
    - b) » слюды.
    - c) » серпентина и талька.
    - d) » каолина.
    - e) » титано - силикатовъ и титанатовъ.
- 3) Ниобаты и танталаты.
- 4) Фосфаты, арсенаты, ванадаты, антимониаты, нитраты и др.
  - A. Безводные.
  - B. Кислые и основные.
  - C. Гидраты.
- 5) Бораты. Уранаты.
- 6) Сульфаты и хроматы, теллулаты и теллуриды, селениты.
  - A. Безводные.
  - B. Кислые и основные.
  - C. Водные.
- 7) Тунгстаты, молибдаты.

VII. Соли органических кислот. Оксалаты, меллаты.

VIII. Углеводороды.

*Классификация Грота.*

- I класс. Элементы.
- II » Сѣрнистыя, селенистыя, теллуристыя, мышьяковистыя, сурьмянистыя и висмутовые соединения.
  - A. Сѣрнистыя и пр. соединения металлоидовъ.
  - B. Сѣрнистыя и пр. соединения металловъ.
  - C. Сульфосоли.
- III класс. Кислородныя соединения элементовъ.
  - A. Окислы.
  - B. Гидраты окисловъ.
  - C. Сѣроокиси.
- IV класс. Галоидныя соединения (соли галоидныхъ кислотъ).
  - A. Простыя хлористыя, бромистыя, йодистыя и фтористыя соединения.
  - B. Двойныя хлористыя и фтористыя соединения.
  - C. Хлорокиси и фторокиси.
- V класс. Нитраты, карбонаты, селениты, марганиты.
  - A. Соли азотной кислоты.
  - B. » угольной кислоты.
  - C. » селенистой кислоты.
  - D. » марганцовистой кислоты.
- VI класс. Сульфаты, хроматы, молибдаты, вольфраматы, уранаты.
  - A. Безводныя нормальныя соли сѣрной и хромовой кислоты.
  - B. Безводныя соли молибденовой, вольфрамовой и урановой кислоты.

- C. Основныя соли сѣрной и хромовой кислоты.
- D. Безводныя соединения солей сѣрной и соляной кислоты.
- E. Безводныя соединения солей сѣрной и угольной кислоты.
- F. Водныя сѣроокислыя и урановокислыя соединения металловъ.
- G. Водныя сѣроокислыя соли.
- H. » соединения солей сѣрной и соляной кислоты.

VII класс. Бораты, алюминаты, ферраты, арсениды, антимониты.
 

- A. Безводныя соединения.
- B. Водныя соединения борной кислоты.
- C. Соли сурьмянистой и мышьяковистой кислоты.

VIII класс. Фосфаты, арсенаты, антимонаты, ванадаты, ниобаты, танталаты.
 

- A. Кислыя и нормальныя безводныя соли.
- B. Хлоръ и фторъ содержащія и основныя безводныя соли.
- C. Соединения фосфатовъ съ сульфатами и хроматами.
- D. Водныя соединения фосфатовъ и арсениатовъ съ карбонатами, сульфатами и боратами.

IX класс. Силикаты, титанаты, цирконіаты, тораты, станнаты.
 

- A. Основныя силикаты.
- B. Соли ортокремневой кислоты.
- C. Промежуточные силикаты.
- D. Соли метакремневой кислоты.
- E. Соли поликремневыхъ кислотъ.
- F. Силикаты, содержащія кристаллизационную воду (цеолиты).
- G. Соединения силикатовъ, содержащихъ кристаллизационную воду съ карбонатами, сульфатами и уранатами.
- H. Аморфныя водныя силикаты.

X класс. Органическія соединения. II. 3.

**Минеральная теорія** (сельское хозяйство)—ученіе о томъ, что растенія питаются исключительно M. веществами \*). Основатель этой теоріи — знаменитый Либихъ (т. XVII, 640—641), который былъ не только химикомъ, но въ извѣстномъ смыслѣ и агрономомъ, такъ какъ большая доля его трудовъ посвящена землѣдѣію. Въ ученіи о питаніи растеній среди многихъ теорій выдвигаются, главнымъ образомъ двѣ: теорія перегнойная (гумусовая) и M. «Такъ какъ при гниеніи, говоритъ Тевэръ, представитель первой теоріи, органическія вещества, разлагаясь, производятъ тѣ элементы, которые необходимы растенію для его образованія, и новой органической системѣ остается только ихъ удерживать и усвоить, то можно уже a priori заключить, что ничто такъ благоприятно не дѣйствуетъ на растительность, какъ гниющія и тлѣющія вещества въ мѣстахъ произрастанія». Ученіе о гумусѣ, какъ о главномъ питательномъ веществѣ для растеній, ставило растительную и животную жизнь въ зависимость отъ кругово-

\*) За и сиюченіемъ безхлорофильныхъ, грибовъ и пр.

рота органическаго, прежде отжившаго вещества. Если бы поэтому все, что есть въ воздѣлываемомъ органическаго, всё остатки растений и животныхъ были развѣ приведены въ движеніе и совершили свой круговоротъ, то тѣмъ быть бы положенъ и конецъ ихъ дѣйствию и тогда объ умноженіи производительности земли, о приращеніи народонаселенія нечего было бы и думать. «Мои же изслѣдованія, говоритъ Либихъ, привели меня къ другому совершенно воззрѣнію. Приращеніе органической жизни безпредѣльно. Питательныя вещества растений суть неорганическія вещества. Между органическою и неорганическою природою существуетъ удивительная связь: для растений питательныя средства суть неорганическія вещества, для животныхъ такія средства суть самыя растенія. Значитъ, конечная цѣль растительной жизни состоятъ въ томъ, чтобы производить вещества, годныя для поддержанія жизни животныхъ» (Liebig, «Theorie und Praktik in der Landwirtschaft»). Таково значеніе М. теоріи Либиха. Это глубокая философская мысль, обнимающая два царства природы и ставшая ихъ существованіе въ неразрывную связь, въ чемъ и заключается существенная разница между Либихомъ и тѣми изъ его предшественниковъ, которые также признавали необходимость для жизни растений М. веществъ. Отецъ физиологій растений, Соссюръ, еще въ началѣ нынѣшняго столѣтія (1804) признавалъ необходимыми составными частями растений нѣкоторыя М. вещества (фосфорную кислоту, кали и известь). Еще опредѣленнѣе училъ о значеніи для растений М. веществъ въ 1814 г. извѣстный англійскій химикъ Деви. «Они встрѣчаются во всѣхъ растеніяхъ», говорилъ Деви о щелочахъ, потому ихъ можно считать существенными составными частями этихъ послѣднихъ. Ихъ склонность образовывать химическія соединенія дѣлаетъ ихъ способными вводить въ сокъ растенія многія составныя части, которыя служатъ имъ пищею». Еще съ большою опредѣленностью было высказано значеніе минеральныхъ веществъ Шпренгелемъ, въ его книгѣ «Bodenkunde» (1837), и потомъ въ «Lehre von Düngern», въ 1839 г. Шпренгель гораздо подробнѣе, чѣмъ его предшественникъ, развилъ въ названныхъ сочиненіяхъ свою минеральную теорію, но онъ все же не могъ отрѣшиться отъ вліянія теоріи перегнойной. «Перегнойная или черноземная кислоты», училъ Шпренгель, «образующіяся при разложеніи органическихъ веществъ, сами по себѣ трудно растворимыя, соединяются со щелочами, всегда находящимся въ почвѣ и въ самомъ навозѣ и составляютъ такимъ образомъ растворимыя соли. Растворы этихъ солей, подъ вліяніемъ всасывающей силы корней растеній, входятъ въ нихъ и тѣмъ доставляютъ этимъ растеніямъ самую существенную пользу». Съ неменьшею ясностью представлялъ себѣ значеніе М. веществъ почвы и знаменитый агрономъ и химикъ Буссенго. Его книга «Economie rurale», гдѣ каждая строка добыта опытомъ въ полѣ, съ мѣрой и всѣми въ рукахъ, и до сихъ поръ остается образцовымъ руководствомъ для рѣ-

шенія многихъ агрономическихъ вопросовъ. Изъ сказаннаго ясно, что М. теорія была болѣе или менѣе извѣстна и до Либиха. Тѣмъ не менѣе, по общему признанію, возникновеніе этой теоріи связывается съ появленіемъ въ 1840 г. книги Либиха: «Химія въ приложеніи къ земледѣлію и физиологій растеній». Предшественники Либиха касались вопроса о значеніи минеральныхъ веществъ для растеній болѣе частью слегка, какъ-бы мимоходомъ, но Либихъ сдѣлалъ разработку его во всѣхъ подробностяхъ, съ естественно-исторической и философской точки зрѣнія, какъ-бы своею спеціальностью. Либихъ прежде всего опровергъ перегнойную теорію и затѣмъ самымъ нагляднымъ образомъ доказалъ важность М. теоріи. Книга Либиха, гдѣ изложена его М. теорія, въ первомъ изданіи очень небольшая по объему, вырослась до большого размѣра и переведена на языки: русскій, французскій, англійскій, итальянскій и венгерскій. Но сельское хозяйство продолжало разсуждать совершенно по прежнему. Особенное же равнодушіе и даже глумленіе надъ его ученіемъ въ средѣ хозяевъ явилось тогда, когда не удалось его такъ называемое *патентованное* М. удобреніе. Въ 1857 г. въ «Allgemeine Zeitung» появились 13 писемъ Либиха<sup>\*)</sup>, въ которыхъ онъ проводитъ слѣдующее главное положеніе: «система полевоздѣлыванія, господствующая около полувѣка, есть система *хищническая*, которая хотя и держится, но рано или поздно оставитъ послѣ себя развалины на поляхъ и отзовется общианіемъ потомства». Не скоро, однако, положили оружіе строгіе приверженцы Теоровскаго ученія. Эти споры освѣтили многія частности, которыхъ Либихъ вовсе и не затрогивалъ, но истинное разумнѣе ихъ было въ высшей степени полезно, какъ для агрономической науки, такъ и для практики сельскаго хозяйства. Болѣе же всего М. теорія Либиха сослужила службу правильной постановкѣ вопроса объ источеніи почвъ. Самые строгіе приверженцы гумусовой теоріи скоро убѣдились, что навозъ не есть универсальное средство къ поддержкѣ постоянного плодородія земли, что его недостаточно для этой цѣли и что эта недостаточность легко можетъ быть пополняема прямымъ внесеніемъ въ почву разныхъ М. веществъ. Какъ особое решебное доказательство этому мы видимъ въ одномъ изъ важнѣйшихъ удобрительныхъ средствъ. Мы разумѣемъ кости, которымъ Теоръ не придавалъ никакого значенія, между тѣмъ, благодаря М. теоріи, они стали теперь очень цѣнными удобрительнымъ средствомъ. Этой же теоріи обязана вседѣло возникшая нѣсколько десятилѣтій назадъ фабрикація искусственныхъ удобреній, благодаря которымъ разысканы громадныя, особенно у насъ въ

\*) Эти письма потомъ появились отдѣльной книжкой и переведены на русскій языкъ подъ заглавіемъ: «Письма Либиха о нынѣшнемъ состояніи сельскаго хозяйства» (переводъ А. Савцова, 1861) Затѣмъ въ ноябрѣ 1862 г. въ Германіи появилась седьмымъ изданіемъ «Химія Либиха въ приложеніи къ земледѣлію и физиологій растеній». Сюда многое вошло изъ писемъ. Съ этого изданія сдѣланъ переводъ проф. Иваньковичемъ.



Россіи, залежи фосфоритовъ. Приготовление калийныхъ удобрительныхъ средствъ, неистощимый матеріалъ для которыхъ открытъ въ Стассфуртскихъ копяхъ, конечно, есть также результатъ М. теоріи. Шоссейныя дороги, за очистку которыхъ отъ пыли и грязи платили прежде немалыя суммы, въ настоящее время, въ нѣкоторыхъ странахъ, обратились въ доходную статью (см. Компость, т. XVI, стр. 909). Правда — гипсъ, мергель, известъ употреблялись въ нѣкоторыхъ мѣстахъ давно, но все это дѣлалось рутинно, безъ яснаго, отчетливаго пониманія, почему такъ цѣнны эти удобрительные матеріалы. Но самый главный результатъ ученія Либиха заключается въ томъ, что со времени его возникновенія всѣ отрасли сельскаго хозяйства сдѣлались предметомъ научнаго изученія не только въ агрономическихъ академіяхъ и школахъ, но и въ возникшихъ послѣ того новыхъ специальныхъ учрежденій—мы разумеемъ сельскохозяйственные опытныя станціи, которыя теперь такъ быстро распространились во всѣхъ образованныхъ государствахъ. На этихъ станціяхъ началось такъ давно желаемое единеніе сельскаго хозяйства съ естествовѣдѣніемъ. Многие изъ представителей химіи и биологическихъ наукъ вошли въ интересы сельскихъ хозяевъ и сдѣлались такимъ образомъ ихъ главными пособниками. Либихъ, сильно увлекаясь своей теоріей, иногда дѣлалъ промахи; но когда въ 70 г. появилась извѣстная «М.-органическая» теорія французскаго ученаго Грандо, объ участіи органическихъ веществъ въ питаніи растений, то Либихъ откровенно сознался, что онъ въ своей М. теоріи напрасно не придавалъ никакого значенія гумусу и заявилъ, что онъ съ величайшимъ удовольствіемъ прочелъ работу Грандо, благодаря которому гумусъ снова занялъ свое мѣсто не въ томъ, однако, смыслѣ, который придавали ему Соссюръ и Шпренгелъ, но въ другомъ, несравненно болѣе важномъ.

*А. Савитковъ.*

**Минеральныя воды** (историч. и администр.; въ медиц. отношеніи см. Бальнеологія и Бальнеотерапія). — Пользованіе М. водами, въ современномъ смыслѣ, т. е. систематическое правильное лѣченіе ими, по совѣту врача, практиковалось въ Греціи въ значительныхъ размѣрахъ. Наиболее извѣстные источники древней Греціи—Фермонылы, Амфіаръ, Мееана и въ особенности Эдепсъ, на Евбѣѣ. Въ связи съ господствовавшимъ взглядомъ на М. источники, какъ на даръ неба, считалось не дозволеннымъ брать плату за пользованіе ими. У римлянъ курорты и морскія купанья были еще въ большей модѣ. Нѣкоторые лечебныя мѣста современной Европы (Висбаденъ, Ваденъ-Вадепъ, Вадепъ, Виппи и др.) были знакомы римлянамъ. Въ самой Италіи славился М. источникъ Байи (II, 715). Позже минеральныя воды сдѣлались мѣстами, куда наѣзжали богатые, праздные люди искать чувственныхъ наслажденій. На водахъ сооружались богатѣйшія зданія замѣчательной архитектуры, купальни и ванны, гдѣ предавались странному разврату. Въ началѣ Среднихъ вѣковъ модными курортами были Пломбьеръ и Ахентъ, любимое мѣстопрѣ-

бываніе Карла Великаго. Въ X и XI вѣкахъ прославились источники Котрэ и Спа. Въ послѣднемъ не хватало помѣщеній для больныхъ, стекавшихъ толпами для пияты М. водъ. Лучшія цѣлебныя мѣста переходятъ во владѣніе католическихъ монастырей. Такъ водами Ахена и Спа управляли кануцины, Виппи — селестинцы, Котрэ — бенедиктинцы. Курортъ становится подъ покровительство святыхъ, заступничествомъ которыхъ и объясняется чудесное выздоровленіе больныхъ. Древне-языческія воззрѣнія на М. источники господствуютъ и въ Средне вѣка. Суевѣрные христіане, подобно древнему римлянину, приносятъ жертвы цѣлебнымъ водамъ. Въ 1556 г. въ Шлемонтѣ заковъ запрещаетъ мѣстнымъ жителямъ воздавать божескія почести источникамъ, почитаемымъ священными. Къ концу Среднихъ вѣковъ воды сдѣлались, какъ и въ Римѣ, мѣстомъ наслажденій. Особенно охотно посѣщали въ средне вѣка воды Бадена, наз. «всемирнымъ садомъ сладострастія».—Законодательная охрана М. источниковъ противъ порчи и истощенія впервые возникла во Франціи, гдѣ Генрихъ IV учреждаетъ надъ ними особую инспекцію; затѣмъ появляется рядъ королевскихъ ординарсовъ, устанавливающихъ строгій надзоръ. Въ 1856 г. былъ изданъ во Франціи законъ (принятый затѣмъ и законодательствами другихъ странъ), по которому разрѣшается правительству объявлять нѣкоторые особо важные источники предметомъ общественаго интереса и признавать ихъ подлежащими охранѣ. Положеніе объ охранѣ запрещаетъ безъ разрѣшенія производить какія-либо подземныя работы; владѣлецъ источника вправе съ разрѣшенія министра, производить, въ предѣлахъ округа охраны, на чужой землѣ, за исключеніемъ жилыхъ помѣщеній и дворовъ, всякаго рода работы, необходимыя для сохраненія, проведенія и распредѣленія источника. Законодательныя опредѣленія о лѣчебныхъ мѣстахъ Россіи явились въ началѣ XVIII вѣка. Испытавъ на себѣ цѣлебное дѣйствіе водъ Спа, Петръ I рѣшилъ приступить къ отысканію и изслѣдованію русскихъ «ключевыхъ водъ». Указомъ отъ 24 іюля 1717 г. повелѣно сенату оказывать содѣйствіе доктору Шуберту въ его поискахъ М. источниковъ. Черезъ 3 года было объявлено о «цѣлительныхъ водахъ, отысканныхъ на Олонцѣ», и изданы подробныя наставленія для руководства больнымъ, отправляющимся на воды. Петръ I грозилъ не допускать къ употребленію водъ больныхъ, позволяющихъ себѣ нарушать «регулы», которыя государь издалъ «милосердствуя къ своимъ подданнымъ, яко отецъ». Прѣзжать на воды больные могли лишь по совѣту мѣстнаго доктора. Въ олонцкомъ курортѣ медицинскую помощь подавалъ специально назначенный придворный врачъ. Къ этому же времени относится открытіе другихъ источниковъ, впоследствии приобретенныхъ громкою извѣстностью—липецкихъ, кавказскихъ и сергіевскихъ. До 1860-хъ гг. лучшіе русскіе курорты находились въ непосредственномъ вѣдѣніи казны; съ этого времени правительство, сокращая повсюду

свои промышленныя предприятия, стремится передать ихъ въ аренду или совершенно уступить ихъ частнымъ лицамъ и компаниямъ. Такъ, въ 1862 г. кавказскія воды переходятъ въ частное содержаніе, при чемъ упраздняется дирекція водъ, а взазмѣн ея учреждается въ округѣ источниковъ особое военное управление. Въ 1866 г. продано въ частное владѣніе казенное имѣніе Друскиеники. Съ 50-хъ гг. происходитъ обратное явленіе: правительство снова беретъ курорты въ свое непосредственное вѣдѣніе. Въ 1883 г. прекращена аренда кавказскихъ водъ и во главѣ ихъ становится правительственный чиновникъ. Тогда же были изданы важнѣйшіе законы, поставившіе надъ русскими водами такую же охрану, которая была введена франц. закономъ 1856 г. По дѣйствующему законодательству, завѣдываніе М. водами въ медико-полицейскомъ и хозяйственномъ отношеніи принадлежитъ медицинскому департаменту министерства внутреннихъ дѣлъ, а охрана М. источниковъ, которые признаны общепользовными, возложена на министерство земледѣлія и государственныхъ имуществъ, по горному департаменту. «Общественное» значеніе Высочайше признается, по представленію министра земледѣлія, за тѣми источниками, которые: 1) по заключенію медицинскаго совѣта министерства внутреннихъ дѣлъ имѣютъ важное значеніе по составу и цѣлебнымъ свойствамъ, а также по устроеннымъ при нихъ приспособленіямъ для пользованія больныхъ, и 2) по заключенію горнаго совѣта м-ства госуд. имуществъ имѣютъ постоянно - обезпеченный притокъ воды. Для огражденія источниковъ отъ порчи или истощенія, на прилегающей къ источникамъ мѣстности, устанавливается необходимый округъ охраны, въ границахъ, опредѣленныхъ министромъ земледѣлія. Вѣзь предвѣрительнаго разрѣшенія мѣстнаго горнаго начальства не дозволяется, въ предѣлахъ округа охраны, производить буровыя и подземныя работы, а также работы по увеличенію притока воды въ источникахъ, собираю и распределенію ея. Виночныя въ нарушеніи этого постановленія подвергаются аресту на время не свыше 3 мѣсяцевъ или денежному взысканію не свыше 300 р. Если источникъ, признанный общепользовнымъ, утратить свою важность для врачебныхъ цѣлей, то министръ земледѣлія ходатайствуетъ объ отмѣнѣ Высочайшаго указа, объявившаго такой источникъ общепользовнымъ. Общепользовными источниками признаны у насъ кавказскія М. воды—пятигорскія, желѣзноводскія, ессентукскія, кисловодскія (всѣ 4 группы въ Терской обл.), подкумскія или кумагорскія (въ Ставропольской губ.), псекупскія (Кубанская обл.), абас-гуманскія и боржомскія (Гифлисская губ.); затѣмъ М. воды бусскія (Кълецкая губ.), друскиеникскія (Гродненская губ.), сергѣевскія (Самарская губ.), баладонскія (Курляндской губ.), кеммернскія (Лифляндская губ.), липецкія (Тамбовская г.), дѣховскія (Варшавская губ.), старорусскія (Новгородская губ.), хилловскія (Псковской губ.), стольпинскія (Самарская губ.), славянскія (Харьковская губ.), кашинскія (Тверская губ.), и малкинскія (Камчатка), а также М. грязи

сакскія и чокракскія (Таврическая губ.). Изъ этихъ М. источн. къ 1893 г. находились подъ охраной кавказскія воды, а также воды: бусскія, друскиеникскія, сергѣевскія, баладонскія и липецкія. Въ хозяйств. отношеніи нѣкоторыя М. воды эксплуатируются казною (кавказскія, бусскія, липецкія, старорусскія, кеммернскія и др.); другія частными лицами и компаниями, на правахъ собственности (друскиеникскія) или по договору аренды (сибирскія М. воды); нѣкоторые курорты состоятъ въ вѣдѣніи общественныхъ учреждений (славянскія М. воды управляются городомъ; сарептскій цѣлебный колодезь принадлежитъ колонистамъ). Казенныя М. источники находятся въ вѣдомствѣ министерства внутреннихъ дѣлъ, исключая кавказскихъ водъ въ Терской области, временно переданныхъ въ 1884 г. министерству земледѣлія по горному дпт. Нѣкоторыя воды принадлежатъ горному вѣдомству въ качествѣ оброчныхъ статей (анджискія М. воды въ Бакинскій губ.). Особое вниманіе правительства привлекли за послѣднее время 4 группы кавказскихъ водъ: пятигорскія, желѣзноводскія, ессентукскія и кисловодскія; имъ дано особое медицинское управление. Во главѣ водъ поставленъ врачъ—правительственный комиссаръ, которому предоставлено право созывать особый совѣщанія, съ участіемъ атамана пятигорскаго отдѣла, горнаго инженера, врачей и мѣстныхъ домовладѣльцевъ. Минеральныя воды, состоящія въ вѣдѣніи горнаго дпт., дали казнѣ валового дохода въ 1893 г.—151 т. р., а воды, состоящія въ вѣдѣніи министерства внутреннихъ дѣлъ—около 23½ т. р. Кавказскія М. воды принесли доходу въ 1892 г. около 146½ т. р. Ср. «Историческій Вѣстникъ» (1894, 8 кн.); М. Милотичъ, «Бальнеология» (СПб., 1875); отчеты горнаго департамента и государственнаго контроля; Уст. Врѣк. (т. XIII Св. Зак., изд. 1892 г., ст. 335—363). Въ Зап. Европѣ особенно известны курорты: Аасхен (Пруссія), Aix-les-Bains (южн. Франція), Baden (близъ Вѣны и въ Швейцаріи), Baden-Baden (Баденъ), Badenweiler (Баденъ), Bagnères de Luchon (во франц. Пиренеяхъ), Barèges (тамъ же), Billn (Австрія, въ Богеміи), Bourbonne-les-Bains (въ дпт. Вогезовъ во Франціи), Caunstadt (Вюртембергъ), Cauterets (франц. Пиренеи), Elster (Саксонія), Ems (Пруссія), Franzensbad (Австрія, въ Богеміи), Gastein (Австрія), Gleichenberg (Австрія), Hall (Австрія), Homburg vor der Höhe (Пруссія), Karlsbad (Австрія, въ Богеміи), Kissingen (Баварія), Kreuznach (Пруссія), Lippic (Австрія), Leuk (Швейцарія), Levic (австр. Тироль), Marienbad (Австрія), Néris (Франція), Neuenahr (Пруссія), Niederselters (Пруссія), Naheim (Пруссія), Obersalzbrunnen (прусская Силезія), Plombières (во Франціи въ дпт. Вогезовъ), Pfäfers (Швейцарія), Ruyton (княж. Вальдекъ), Ragatz (Швейцарія), Reichenhall (Баварія), Reinerz (прусс. Силезія), Royat (Франція), Roncesno (австр. Тироль), Soden (Пруссія), Schwalbach (Пруссія), Schlangenbad (Пруссія), Spa (Бельгія), St-Moritz (Швейцарія), Teplitz (Австрія, въ Богеміи), Szczawnica (Австрія, въ Галиціи), Weissenburg (Швейцарія), Wildungen (княж.

Вальдекъ), Vals (Франція), Vichy (Франція), Wiesbaden (Пруссія), Warmbrunn (Пруссія). М. источники въ Россіи насчитывается свыше 300, но большинство ихъ, не представляя удобствъ для правильного пользованія, извѣстны лишь среди мѣстнаго населенія. Источники сосредоточены преимущественно въ двухъ центрахъ: на Кавказѣ и въ Забайкальской обл. Кавказскія воды обратили на себя вниманіе правительства еще въ прошломъ вѣкѣ; къ изслѣдованію же сибирскихъ водъ приступили лишь недавно. Русскія воды мало привлекаютъ нашихъ больныхъ, которые предпочитаютъ уѣзжать за границу, находя тамъ лучшее благоустройство въ медпцинскомъ отношеніи и большую дешевизну жизни. Кроме выше перечисленныхъ такъ наз. общепользныхъ источниковъ, въ Россіи извѣстны воды: андреепольскія (Тверская губ.), арасанскія (Семирѣченская обл.), березовскія (близъ Харькова), бирштанскія (Виленская губ.), варзятскія (Вятская губ.), горячеводскія (близъ Пятигорска), гусихинскія (Забайкальская обл.), исыгатынскія (Семирѣченская обл.), каякентскія (Дагестанская обл.), мадавѣвскія (Забайкальская обл.), наленчовскія (Люблинская губ.), сарептскія (Саратовская губ.), славинекскія (Люблинская губ.), майнакскія и тинакскія гразы (Таврическая губ.), воды туркианскія (близъ Байкала), шелетовскія (близъ ст. Шелетовки, Киево-Брестской желѣзной дороги) и урвелъскія (Тифлисская губ.). Всѣ значительные минеральные источники и состоящіе при нихъ курорты описаны въ отдѣльныхъ статьяхъ.

**Минеральные воды искусственныя**—обыкновенно служатъ въ качествѣ прохладящаго напитка. Они изготовляются рас-

твореніемъ въ дистиллированной или хорошей питьевой водѣ извѣстныхъ количествъ минеральныхъ солей, содержащихся въ водахъ естественныхъ минеральныхъ источниковъ. Полученный растворъ насыщается подъ давленіемъ чистой угольной кислотой и идетъ въ продажу въ особыхъ плотно закупоренныхъ бутылкахъ. У насъ въ Россіи наибольшее распространеніе имѣютъ такъ наз. *сельтерская* и *содовая* искусственныя М. воды. Въ заграничной торговлѣ встрѣчаются также и другіе сорта искусственныхъ М. водъ, по составу болѣе или менѣе подходящіе къ водамъ тѣхъ естественныхъ М. источниковъ, названія которыхъ они носятъ; такія воды, замѣняя натуральныя, служатъ въ качествѣ лѣчебнаго средства. Кроме того, за границей имѣются такъ наз. *полунатуральныя* (halbnatürliche) М. воды, изготовляемыя изъ ключевой воды, подвергаемой нѣкоторой обработкѣ, имѣющей цѣлью съ одной стороны выдѣлить изъ этой воды (соли, присутствіе которыхъ въ ней нежелательно, и съ другой—искусственнымъ путемъ увеличить содержаніе въ ней свободной углекислоты. Изготовленные такимъ образомъ напитки подобно нашимъ искусственнымъ минеральнымъ водамъ (сельтерской и содовой) употребляются за границей преимущественно въ качествѣ прохладящаго питья. Съ санитарной точки зрѣнія насъ интересуютъ главнымъ образомъ искусственныя сельтерская и содовая воды, такъ какъ они, сравнительно съ прочими минеральными водами, имѣютъ наибольшее распространеніе. Приводимъ химическій составъ такихъ водъ, вырабатываемыхъ на наиболѣе извѣстныхъ и крупныхъ заводахъ гор. Москвы (цифры означаютъ граммы въ 1 литрѣ воды).

	С о д о в а я .			С е л ь т е р с к а я .		
	Среднее	Maximum.	Minimum.	Среднее	Maximum.	Minimum.
Плотный остатокъ послѣ выпариванія . . . . .	2,905	4,233	1,718	3,796	5,782	2,620
Плотный остатокъ по прокалыванію . . . . .	2,773	4,083	1,515	3,622	4,472	2,473
Извести . . . . .	0,0908	0,2752	0,0140	0,1490	0,4165	0,0524
Магnezія . . . . .	0,0437	0,1653	слѣды	0,0668	0,2362	0,0175
Сѣрной кислоты . . . . .	0,0627	0,2274	0,0050	0,0709	0,2404	0,0040
Хлора . . . . .	0,5071	1,0155	0,333	1,2645	1,4253	0,8700
Натра . . . . .	1,4107	2,0680	0,7369	1,7235	2,2440	1,0606
Количество кислорода, идущее на окисленіе органическихъ веществъ . . . . .	0,00237	0,0048	0,00093	0,0027	0,0044	0,0016
Углекислоты . . . . .	0,5795	1,045	0,234	0,4933	0,3530	0,2067
Желѣза . . . . .	слѣды	слѣды	нѣтъ	слѣды	нѣтъ	нѣтъ
Другихъ тяжелыхъ металловъ . . . . .	нѣтъ	нѣтъ	нѣтъ	нѣтъ	нѣтъ	нѣтъ

Присутствіи азотной, азотистой кислотъ и амміака ни въ одной изъ этихъ пробъ не обнаружено. Изъ таблицы видно, что продаваемая у насъ сельтерская вода даетъ значительно большій сухой остатокъ, чѣмъ содовая, и что, слѣдовательно, она содержитъ больше минеральныхъ солей; и дѣйствительно, мы въ ней находимъ больше извести, магнезіи, хлора и натра и нѣсколько больше сѣрной кислоты, а отсюда мы можемъ заключить, что въ составѣ сельтерской воды входятъ больше хлористаго кальція, хлористаго магнезія, хлористаго

натра и сѣрнокислаго натра, чѣмъ въ составѣ содовой воды; за то въ послѣдней мы встрѣчаемъ въ среднемъ нѣсколько больше углекислоты. Присутствіе въ описываемыхъ напиткахъ амміака, азотной и азотистой кислотъ можетъ указывать на то, что вода, служившая для изготовленія ихъ, была нечиста; значительныя количества постороннихъ органическихъ веществъ и своеобразный неприятный запахъ и вкусъ, иногда наблюдаемые въ искусственныхъ М. водахъ, въ большинствѣ случаевъ зависятъ отъ недостаточ-

ной очистки углекислого газа, который может содержать некоторое количество различных летучих органических веществ, образующихся при изготовлении газа из нечистых сырых материалов (магнезита, доломита, мрамора, мѣла и т. п.). Кроме того, при неправильном изготовлении, углекислота часто содержит значительныя количества атмосфернаго воздуха, который, конечно, вмѣстѣ съ ней переходитъ въ вырабатываемые напитки и понижаетъ вкусовое достоинство ихъ. Мѣдь, свинецъ и прочіе тяжелые металлы могутъ попадать въ искусственныя М. воды вслѣдствіе плохой полуды машинъ и аппаратовъ, употребляемыхъ при фабрикаціи этихъ продуктовъ. Изъ 87 пробъ искусственныхъ М. водъ, изслѣдованныхъ на московской городской санитарной станціи въ 1893—94 гг., азотная кислота была обнаружена въ 11 пробахъ и азотистая въ 9; такъ какъ вода городского водопровода не содержитъ ни азотной, ни азотистой кислоты, то мы можемъ сказать, что нѣкоторые московскіе заводы, по всей вѣроятности, для своего производства пользуются нечистой колодезной или рѣчной водою; хотя, конечно, нельзя исключить возможности происхожденія этихъ примѣсей изъ нечистыхъ химическихъ материаловъ, употребляемыхъ при производствѣ. Въ большинствѣ подвергнутыхъ анализу московскихъ искусственныхъ М. водъ были найдены весьма значительныя количества постороннихъ органическихъ веществъ, соотвѣтственно чему окисляемость нѣкоторыхъ пробъ достигала такихъ размѣровъ, какихъ мы не встречаемъ даже въ весьма загрязненныхъ водоемахъ. Главной причиною столь значительной окисляемости нашихъ искусственныхъ М. водъ является, по всей вѣроятности, неудовлетворительное приготовленіе углекислоты. Какъ видно изъ данныхъ, опубликованныхъ спб. градоначальникомъ, содовая и сельтерская воды продаются въ СПб. въ гораздо болѣе чистомъ видѣ, чѣмъ въ Москвѣ, что ясно изъ слѣдующаго сопоставленія:

	Москва.	С.-Петербургъ.
Общее среднее количество органическихъ веществъ въ 1 лит. минеральной воды въ грам.	0,1800	1 изслѣдованіе 0,0594
		2 » 0,0204
Максимумъ . . .	2,5400	1 » 0,1376
		2 » 0,0515
Минимумъ . . .	0,0160	1 » 0,0031
		2 » 0,0021

Въ Петербургѣ, по отношенію къ искусственнымъ М. водамъ, существуютъ спеціальныя постановленія, въ силу которыхъ заводчики привлекаются къ ответственности, когда въ 1 литрѣ отпускаемой ими сельтерской или содовой воды находится болѣе 0,050 грм. органическихъ веществъ, т. е. при такомъ количествѣ послѣднихъ, которое въ 3½ раза меньше средняго содержанія органическихъ веществъ найденнаго въ Москвѣ. При пробѣточныхъ изслѣдованіяхъ, произведенныхъ въ Петербургѣ, обнаружилось, что изъ 14 за-

водовъ только одинъ доставлялъ воду, въ которой находилось органическихъ веществъ нѣсколько болѣе предѣльной величины, а именно 0,0515 гр. на 1 литрѣ воды.

Болѣе подробныя правила о выработкѣ искусственныхъ М. водъ существуютъ въ постановленіяхъ г. Берлина, отъ 8 апр. 1888 г., которыя требуютъ, чтобы искусственныя М. воды изготовлялись въ хорошо провѣтриваемыхъ, просторныхъ и свѣтлыхъ помѣщеніяхъ; запрещаютъ примѣненіе колодезныхъ водъ и признаютъ необходимымъ контроль чистоты, идущихъ въ дѣло, минеральныхъ солей. Согласно этимъ же постановленіямъ, тѣ аппараты, въ которыхъ изготовляется и хранится углекислота, должны быть сдѣланы изъ лучшей мѣди и снабжены манометрами и предохранительными клапанами. Итальянское законодательство требуетъ отъ лицъ, желающихъ заниматься приготовленіемъ искусственныхъ М. водъ, удостовѣреніе въ томъ, «что они изучили химическій и бактериологическій анализъ М. водъ, а также и способъ ихъ фабрикаціи»; оно запрещаетъ «продавать М. воды, приготовленныя изъ воды вредной для питья, такой, которая содержитъ свободныя М. кислоты (сѣрную, соляную), а также съ примѣсью мѣди и свинца». *Литература.* J. König, «Die menschlichen Nahrungs und Genussmittel» (т. II); O. Dammer, «Illustrirtes Lexikon der Verfälschungen»; Lohmann, «Lebensmittelpolizei»; «Третій годовой отчетъ московской городской санитарной станціи»; Hager, «Vollständige Anleitung zur Fabrikation künstlicher Mineralwässer etc.»; «Вѣдомости С.-Петербургскаго градоначальства» за 1893 годъ №№ 125 и 168. С. Орловъ.

**Минерва**, соотвѣтствующая греч. Аенѣ-Палладѣ — итальянская богиня мудрости. Особенно почитали ее этрусски, какъ молніеносную богиню горъ и полезныхъ открытій и изобрѣтеній. И въ Римѣ въ древнѣйшія времена М. считалась богиней молніеносной и воинственной, на что указываютъ гадаторскія игры во время главнаго праздника въ честь ея Quinquatrus. Намекъ на отношеніе М. на войнѣ можно видѣть въ тѣхъ дарахъ и посвященіяхъ, которые дѣлались римскими полководцами въ ея честь послѣ какой-нибудь блестящей побѣды. Такъ, Л. Эмилиій Павелъ, закончивъ покореніе Македоніи, сжегъ часть добычи въ честь Минервы; Помпей послѣ своего триумфа построилъ ей на Марсовомъ полѣ храмъ; такъ же поступилъ и Октавіанъ-Августъ, послѣ побѣды при Акціумѣ. Но главнымъ образомъ римская М. чтилась, какъ покровительница и отчасти изобрѣтательница ремеслъ и искусствъ. Она покровительствуетъ шерстобитамъ, сапожникамъ, врачамъ (M. medica), учителямъ, ваятелямъ, поетамъ и въ особенности музыкантамъ; она наставляетъ, учитъ и руководитъ женщинъ во всѣхъ ихъ работахъ. Главное празднество въ честь ея—Quinquatrus или Quinquatitia съ 19 по 24 марта—было праздникомъ ремесленниковъ и художниковъ, а также школьниковъ, которые на время праздника освобождались отъ занятій и тогда же приносили своимъ учителямъ плату за ученіе—*minewal*.

**Минерва**—ежемесячный журнал «российской и иностранной словесности», издавался в Москвѣ, въ 1806—1807 г., профессорами московскаго унив. Побѣдоносцевымъ и Сохадкинымъ. Определеннаго характера не имѣлъ; обличенія Наполеона и франц. революціонеровъ нужно относить къ духу времени; на ряду съ ними, журналъ переполнялся переводами статей энциклопедистовъ. Въ М. помѣщались стихотворенія И. М. Аристова, В. И. Левшина, кн. Н. М. Кугушева, М. И. Невзорова, Е. Смагина и др.; сибирскія повѣсти и этнографическія замѣтки Н. Мамышева; отрывки изъ произведеній Плавильщикова; переводы кн. Н. Шаховской, Н. Лажечникова и др.

**Минервини** (Джулио Minervini, род. въ 1818 г.)—итальянскій археологъ, адвокат по профессіи, читалъ лекціи въ неаполитанскомъ университетѣ. Наибольше выдающіеся изъ его трудовъ: «Case e monumenti di Pompei», «Inscriptiones quae in regio Museo Borbonico adservantur» и «Monumenti antichi inediti posseduti da Raffaele Barone». Ему принадлежатъ также лирическія стихотворенія, драмы, трагедіи, переводы Эсхила, Лонгфелло, Теннисона, Виктора Гюго, Франсуа Коппе.

**Минервино-Мурдже** (Minervino-Murge)—городъ въ итальянской провинціи Бари; съ XI в. мѣстопробываніе епископа; 15133 жит.

**Минетта**—сланяной сѣнѣтъ (см. Горныя породы, VIII, 296 В. Среднія породы).

**Миница** (μηνιαίος, отъ μήν—мѣсяць)—названіе нѣсколькихъ богослужебныхъ книгъ православной церкви. Есть «М. общая», содержащая въ себѣ общія молитвословія для всѣхъ святыхъ одного «лика»: апостола, святогого, мученику, преподобному и т. д., а также богослуженія общія цѣлымъ категоріямъ праздниковъ, каковы: праздники Господня, Кресту, Богородичны, ангеламъ, Предтечѣ и т. д. Такъ какъ православная црк. иногда въ одинъ день празднуетъ память двухъ и болѣе святыхъ одного лика, то кромѣ чинопослѣдованій богослуженія апостола, преподобному и т. д. въ общій М. содержится богослуженія апостола и преподобныхъ и т. д. Кромѣ общихъ молитвъ и пѣснобнѣй святыхъ известной категоріи, есть пѣснобнѣя и молитвы каждому святому особая. Такія молитвы и пѣсни церковныя въ честь каждаго отдѣльнаго святаго или каждаго особаго праздника Господня, Богородична и т. д. собраны въ «М. мѣсячной», гдѣ они изложены въ порядкѣ мѣсяцевъ и дней. М. мѣсячная состоитъ изъ 12 книгъ, содержащихъ каждая отдѣльный мѣсяць. На каждый день каждаго мѣсяца имѣются особая чинопослѣдованія (утрени, вечерня, а иногда—часовъ, литургія, повечерія, полунощницы), приспособленныя къ чествованію именно того святаго или тѣхъ святыхъ, или того праздника Господня, Богородична и т. д., которые значатся подъ тѣмъ или другимъ числомъ того или другого мѣсяца. По большому или меньшему числу молитвословій чинопослѣдованія М. мѣсячной раздѣляются на шесть категорій; на дни непраздничныя, на праздники малые двухъ родовъ, на праздники средніе двухъ родовъ и на праздники великіе. «Общая М.»

употребляется при богослуженіи, когда требуется отправить службу святымъ, которымъ вовсе нѣтъ особыхъ богослуженій въ «мѣсячной М.», или хотя и есть, но не содержащихъ въ себѣ воуого, что слѣдуетъ совершать въ честь пражднуемаго святаго. Въ церквяхъ бѣдныхъ и тамъ, гдѣ служба бываетъ лишь въ праждники, «общая М.» замѣняетъ прочія богослужебныя книги. Н. В.—сѣ.

**Минимизма**—см. Мензуральная теорія.

**Минимумъ** (математич.).—М. вообще называется наименьшая изъ разсматриваемыхъ величинъ. Въ математическомъ анализѣ этимъ словомъ обозначаютъ то значеніе функціи, начиная отъ котораго она, какъ при увеличеніи, такъ и при уменьшеніи переменныхъ, прибываетъ—другими словами, наименьшее значеніе функціи по сравненію съ сосѣдними ея значеніями. Нахожденіе М. производится по тѣмъ же правиламъ, какъ и нахожденіе максимумовъ (см. Максимумъ). Различіе заключается въ слѣдующемъ: если при увеличеніи независимаго переменнаго первая производная данной функціи, проходя значеніе равное нулю, переходитъ отъ отрицательныхъ значеній къ положительнымъ, то имѣемъ дѣло съ *минимумомъ*. Въ противномъ случаѣ, то есть при переходѣ первой производной отъ отрицательныхъ значеній къ положительнымъ при возрастаніи независимаго переменнаго, имѣемъ дѣло съ максимумомъ. Нахожденіе минимумовъ играетъ въ математическомъ анализѣ весьма важную роль: все варіаціонное исчисленіе есть не что иное какъ теорія опредѣленія М. опредѣленныхъ интеграловъ; изобрѣтенная Чебышевскихъ теорія функціи, наименѣе уклоняющихся отъ нуля, тоже занимается вопросами этого рода и т. д. (см. Максимумъ). И. Делоне.

**Минимумъ барометрическій**—область, въ которой атмосферное давленіе значительно ниже нормальнаго, см. Погода.

**Минимизма** (Minimi—*малыише*)—члены основаннаго св. Францискомъ изъ Паулы въ Калабріи монашескаго ордена, представляющаго собою вѣтъ ордена францисканцевъ. При возникновеніи въ 1436 г. они назывались fratres eremitae Sancti Francisci, но затѣмъ въ отличіе отъ францисканцевъ (fratres minores), они назвали себя fratres minimi и съ этимъ именемъ орденъ утвержденъ въ 1474 г. Во Франціи, гдѣ М. распространились въ правленіе Карла VIII; ихъ называли «добрыми людьми» (les bons hommes). Въ Испаніи они носили названіе *братъевъ* (или отцовъ) побѣды (Fratres [patres] de Victoria), такъ какъ благоприятный для Фердинанда Католическаго исходъ борьбы съ маврами приписывался ихъ молитвамъ; въ Германіи они назыв. по большей части «паулинами» или «пауланами». Въ XVIII столѣтіи орденъ располагалъ 450 монастырями, съ 25000 братъевъ въ 31 провинціяхъ. Орденскія правила требуютъ, кромѣ обычныхъ трехъ монашескихъ обѣтовъ, еще полнаго воздержанія отъ мяса, молока, яицъ и т. д. Въ настоящее время М. принадлежатъ лишь нѣсколько монастырей въ Италіи.

**Мининъ** (полное имя—Кузьма Миничъ [Мининъ сынъ] Захарьевъ Сухорукій)—слав-

ный дѣятель Смутнаго времени; нижегородскій гражданинъ, продавецъ мяса и рыбы, служившій въ молодости въ ополченіи Алъбѣва и Рѣнина, земскій староста и начальникъ судебныхъ дѣлъ у посадныхъ людей; былъ въ Ниж. Новгородѣ «излюбленнымъ человѣкомъ» за честность и «мудрый смыслъ». Подробности объ его дѣятельности становятся извѣстными только съ 1611 г., когда прибыла въ Ниж. Новгородѣ грамота отъ patr. Гермогена или отъ Троицкой лавры (въ точности неизвѣстно). Послѣ прочтенія ея убѣждалъ народъ «стать за вѣру» протопопъ Савва, но гораздо убѣдительнѣе оказались страстные слова М. «Захотимъ помочь московскому государству, такъ не жалѣть намъ имѣнія своего, не жалѣть ничего, двory продавать, женъ и дѣтей закладывать, бить челомъ тому, кто бы вступился за истинную православную вѣру и былъ у насъ начальникомъ». Въ Нижнемъ начались постоянныя сходы: разсуждали о томъ, какъ подняться, откуда взять людей и средства. Съ такими вопросами обращались прежде всего къ М., и онъ подробно развивалъ свои планы. Съ каждымъ днемъ росло его влияние; нижегородцы увлекались предложеніями М. и, наконецъ, рѣшили образоватъ ополченіе, созывать служилыхъ людей и собирать на нихъ деньги. По совѣту М., давали «третью деньгу», т. е. третью часть имущества, по его же совѣту выбирали вождемъ кн. Д. М. Пожарскаго, лѣчившагося тогда отъ ранъ въ подмосковномъ имѣніи и пожелавшаго, чтобы хозяйственная часть въ ополченіи была поручена М. По словамъ лѣтописи, онъ «жаждущія сердца ратныхъ уголялъ и наготу ихъ прикрывалъ и во всемъ ихъ локоилъ и сими дѣлами собралъ не малое воинство». Къ нижегородцамъ скоро примкнули и другіе города, поднятые извѣстною окружною грамотою, въ составленіи которой несомнѣнно участвовалъ М. Въ началѣ апр. 1612 г. въ Ярославлѣ стояло уже громадное ополченіе, съ кн. Пожарскимъ и М. во главѣ; въ августѣ былъ побѣжденъ Ходяевичъ, а въ октябрѣ Москва была очищена отъ поляковъ. На другой день послѣ вѣнчанія на царство (12 июля 1613 г.) Михаилъ Феодоровичъ пожаловалъ М. званіе думнаго дворянина и вотчины. Засѣдая съ тѣмъ поръ постоянно въ думѣ и живя въ царскомъ дворцѣ, М. пользовался большимъ довѣріемъ царя (въ 1615 г. ему поручено было беречь Москву, вмѣстѣ съ ближними боярами, во время путешествія царя къ Троицѣ въ Сергіевъ м-рь) и получалъ важнѣйшія «посылки». Умеръ въ 1616 г., «во время розысковъ» въ казанскихъ мѣстахъ по случаю возстанія татаръ и черемисъ. Вдовѣ его и единственному сыну Нѣфеду (стряпчелу) царь пожаловалъ новыя вотчины. Прахъ М. похороненъ въ нижегородскомъ Преображенскомъ соборѣ. Въ 1815 г. ему воздвигнутъ памятникъ въ Нижнемъ Новгородѣ, а въ 1826 г. — въ Москвѣ. Большинство историковъ (особенно И. Е. Забѣлинъ и М. П. Погодинъ) являются защитниками М. противъ Н. И. Костомарова, который считаетъ его «человѣкомъ тонкимъ и хитрымъ, съ крѣпкой волей, крутого нрава, пользовавшимся всѣми средствами для достиженія дѣли и игравшимъ сначала роль

театрального пророка» (намекъ на его слова о явленіи св. Сергія, по легендѣ XVIII в.), а потомъ «диктатора съ крутыми и жестокими мѣтрами». Несомнѣнно, М. былъ богато одаренной и даже исключительной натурой: съ большимъ самостоятельнымъ умомъ онъ соединялъ способность глубоко чувствовать, проникаться идеей до забвенія себя и вмѣстѣ съ тѣмъ оставаться практичскимъ человѣкомъ, умѣющимъ начать дѣло, организовать его и воодушевить имъ толпу. Ср. П. И. Мельниковъ, «Нижній Новгородъ и Нижегородцы въ смутное время» («Москвитининъ», 1850, № 21); Чичаговъ, «Жизнь кн. Пожарскаго, келаря Палицына и К. Минина» (СПб., 1845); Костомаровъ, «Личности смутнаго времени» («Вѣсти Европы», 1871—1872 и въ «Русск. Ист. въ Жизнеоп.»); И. Е. Забѣлинъ, «М. и Пожарскій» (М., 1893) и «Дѣйствія Нижег. Уч. Арх. Комиссін».

В. Р.—вг.

**Мининъ** (Николай Гавриловичъ)—преподаватель русскаго языка въ военно-учебн. зав. Ум. въ 1861 г. Кромѣ критическихъ статей въ журналахъ, составилъ распространяемыя руководства: «Краткій учебникъ русскаго языка» (СПб., 1857; много изд.) и «Учебн. теоріи словесности» (16-ое изд., СПб., 1878).

**Миниинъ**—русскій дворянскій родъ, считающій себя происходящимъ отъ Козьмы М. (см.); происхождение это признано официально въ дипломѣ, данномъ Екатериною II въ 1736 г. Алексѣю Александровичу М. По новѣйшимъ изслѣдованіямъ, однако, оказывается, что родъ М. не имѣетъ ничего общаго съ Козьмою М., а происходитъ отъ сына боярскаго Михаила Леонтьевича М., пожалованнаго помѣстьями въ 1666 г. Родъ М. внесенъ въ VI ч. род. кн. Московской и Тульской губ. (Гербовникъ, VI, 40).

**Минирные** или **минныя ходы**—поврежденія, которыя причаиваютъ въ листьяхъ личинки разныхъ насѣкомыхъ; личинка выѣдаетъ, минируетъ, въ паренхимѣ листа постепенно расширяющійся ходъ между верхней и нижней эпидермами листа и здѣсь же большей частью окукливается и окрыляется. Таковы ходы нѣкоторыхъ жуковъ, напримѣръ *Orchestes* изъ долгоносиковъ (*Curculionidae*), въ листьяхъ бука и вяза, и *Trachys* изъ мѣлянокъ (*Buprestidae*), въ листьяхъ разныхъ *Labiate*, *Malvaceae* и др., нѣкоторыхъ мухъ, напр. *Anthomyia*, въ листьяхъ свеклы, и гусеницы немногихъ молей (*Pineida*), напр. *Tinea pinariella*, въ хвѣхъ сосны, *Tischeria campanella* въ листьяхъ дуба и др.

И. III.

**Минисей**—такъ наз. горный хребъ, которымъ оканчивается Уральскій хребъ, обрывается въ тундрѣ, верстахъ въ 40 отъ Ледоватаго ок. М. состоитъ изъ 3 значительныхъ горъ: Аркопай, собственно М. и Константиновъ камень. М. находится подъ 68°28' с. ш. и 83°59' в. д., достигаетъ (по высчисленію экспед. Гофмана) 1927 фт. абсолютной высоты и, такимъ образомъ, ось ниже сѣвѣной линіи.

**Министеріалъ** главный или **сеняль**—исполнительное судебное лицо въ старой Польшѣ, см. Возный (VI, 901).

**Министеріалы** (*Ministeriales*)—прислужники. Въ Средніе вѣка такъ назывались

несвободные люди, обязанные придворной или военной службой при особѣ князя или вообще господина. Были М. государей, епископовъ и аббатовъ, графовъ и господъ. Если на М. возлагалась конная служба, то они значительно выдвигались изъ своего зависимаго положенія: ихъ разсматривали уже какъ вассаловъ или свободныхъ конниковъ и надѣляли наследственными ленами. Съ теченіемъ времени изъ нихъ главнымъ образомъ составила низшая аристократія. Ср. Fürth, «Die Ministerialen» (Кельнъ, 1836); Nitzsch, «Ministerialität und Bürgerthum im XI und XII J.» (Лпц., 1859); von Schele, «Ueber die Freiheit und Unfreiheit der Ministerialen des Mittelalters» (Франкфуртъ, 1866). Ср. Менестрель.

**Министеріалы** (Ministeriales dominici) — прислужники римскихъ императоровъ; вмѣстѣ съ императорскими пажимами (paedagogiani или paedagogia) М. входили въ составъ штата castrens, во главѣ котораго стоялъ comes castrensis или castrensis sacri palatii.

**Министерства** — установленія, обыкновенно предназначенныя для общаго заведенія определенныхъ отраслями администраціи. М-ва всегда имѣютъ бюрократическую организацію (V, 293). Во главѣ cadaго М. стоятъ министры, который, въ качествѣ совѣтника верховной власти, является посредствующимъ звеномъ между послѣдней и органами подчиненнаго управленія, сообщая дѣятельности ихъ единство и общее направленіе. Въ государствахъ конституціонныхъ къ этому присоединяется еще функція М.—служить связующимъ звеномъ между главою государства и народнымъ представительствомъ; глава государства дѣйствуетъ черезъ министровъ, составляющихъ кабинетъ, политически солидарный и отвѣтственный передъ палатами. Эта основная черта конституціоннаго режима выработалась въ Англии съ большою постепенностью. Свою исполнительную власть английскіе короли первоначально осуществляли въ тайномъ совѣтѣ (см.). Система кабинета съ отвѣтственными министрами относится къ концу XIV в., когда палата общинъ обезпечила за собою право привлекать къ отвѣтственности передъ палатою лордовъ совѣтниковъ короля не только за уголовныя преступленія, но и за политическую ихъ дѣятельность. Этимъ путемъ парламентъ получилъ возможность ограничивать, до известной степени, власть короля, чѣмъ онъ и пользовался безпрепятственно при короляхъ Ланкастерской династіи. Во времена Генриха IV онъ принималъ даже непосредственное участіе въ выборѣ министровъ. Въ совѣтѣ ланкастерскихъ королей Стебсъ видитъ «естественный, хотя и не вполне отдѣлившійся зародышъ современнаго кабинета». Но право преслѣдованія (impeachment, XII, 10), которымъ парламентъ такъ успѣшно пользовался въ эпоху Ланкастеровъ, оказалось безсильнымъ передъ деспотическими притязаніями Тюдоровъ. Только съ восшествіемъ на престолъ Стюартовъ парламентъ восстановилъ свои полузабытыя права. Два совѣтника Іакова I подверглись обвиненію со стороны палаты общинъ и были осуждены палатою лордовъ, но помилованы королемъ. При первыхъ

же Стюартахъ пушено было и другое средство освобождать королевскихъ совѣтниковъ отъ отвѣтственности передъ парламентомъ: вмѣсто того, чтобы совѣщаться in pleno со всѣмъ тайнымъ совѣтомъ, короли стали приглашать на неофициальныя совѣщанія (происходившія въ королевскомъ кабинетѣ, откуда позднѣйшее названіе министерства въ Англии) только нѣкоторыхъ, особенно довѣренныхъ лицъ. Долгій парламентъ, осудивъ Страффорта (см.), потребовалъ у короля, чтобы онъ призналъ политическую зависимость м-стровъ отъ парламента. Послѣ революціи старыя учрежденія были восстановлены въ томъ же видѣ, въ какомъ они существовали до открытія долгаго парламента; неофициальный кабинетъ продолжалъ существовать по прежнему, являясь слѣжнымъ орудіемъ короля (см. Cabal, XII, 775). Послѣ революціи 1688 г. кабинетъ становится преимущественно орудіемъ парламента. Человѣкъ чужой, Вильгельмъ III, по необходимости долженъ былъ опираться на парламентъ и сталъ назначать на высшія должности лицъ, которые принадлежали къ господствующей партіи или вообще пользовались расположеніемъ палаты общинъ. Еще болѣе постояннымъ этотъ способъ назначенія сдѣлался при королевѣ Аннѣ и первыхъ короляхъ ганноверскаго дома. Солидарность М. утвердилась въ особенности въ долговременное управленіе Вальпола (см.), искавшаго поддержки, главнымъ образомъ, въ палатѣ общинъ; въ этотъ именно періодъ упрочилось преобладаніе нижней палаты надъ верхней. Даже паденіе Вальпола имѣло крупное значеніе: его отставка показала, что нельзя управлять страной безъ довѣрія парламента. Такъ какъ м-ры Георга I не говорили по-нѣмецки, а объяснялись съ нимъ на лат. языкѣ, то король пересталъ являться въ засѣданія кабинета, довольствуясь сообщеніемъ одного изъ министровъ о ходѣ засѣданій. Этотъ случайный фактъ обратился въ прочный обычай и не мало содѣйствовалъ укрѣпленію кабинета; къ этому же времени относится возвышеніе значенія перваго министра. Георгъ II принимаетъ болѣе участіе въ дѣлахъ Англии, чѣмъ его отецъ; тѣмъ не менѣе, возрастающая власть общинъ давала себя чувствовать и въ выборѣ министровъ: онѣ принудили короля принять въ число министровъ старшаго Питта, къ которому онъ питалъ глубочайшую антипатію. Впрочемъ, многія изъ числа М., сдѣдовавшихъ за кабинетомъ Вальпола, отличались неустойчивостью: они не были однородны, стояли ближе къ королю, чѣмъ къ парламенту. Война съ американскими колоніями привела къ паденію м-ва Норта, благодаря открытому вмѣшателству палаты общинъ; этотъ случай сталъ играть роль прецедента, на которомъ основывался принципъ солидарной отвѣтственности министерства передъ парламентомъ. Окончательную организацію далъ кабинету Питтъ младшій, организовавшій въ 1783 г. настоящее М. парламентскаго большинства; онъ нанесъ послѣдній ударъ той системѣ, при которой каждый министръ вступалъ въ непосредственныя сношенія съ королемъ. Въ настоящее время характеристическими признаками англ. кабинета служатъ: 1) однородность его состава—

М. составляется из выдающихся лиц партии, располагающей в нижней палате большинством; 2) солидарность его членами—поражение одного из м. ровъ влечет за собою обыкновенно отставку всего кабинета. Составление кабинета король поручает председателю (лидеру) той партии, которая составляет большинство в палате общинъ. Лидер занимает положение первого министра (министра-президента, премьера) и подбирает, непременно из членов палаты, остальных членов кабинета \*). Решения кабинета обязательны для каждого отдельнаго министра; постановляются они не по большинству голосов, а общимъ соглашениемъ, и значение голоса каждого отдельнаго министра определяется тѣмъ вліяніемъ, какое онъ имѣетъ в парламентѣ, т. е. степенью необходимости или желательности сохранения его въ составѣ кабинета. Министры, расходящіеся въ существенныхъ вопросахъ съ вліятельнѣйшими членами кабинета, выходятъ изъ него. О причинахъ частичныхъ перемѣнъ въ составѣ кабинета первый министр обязанъ довести до свѣдѣній парламента; заявленія этого рода не подвергаются голосованію. Такъ какъ англійскій кабинетъ представляетъ собою учрежденіе, не признающее формально закономъ, то постановленія его издаются или въ формѣ предписаній тайнаго совѣта, который собирается ежемѣсячно для безпрекословнаго санкционирования постановленій кабинета, не подвергая ихъ даже обсужденію,—или же въ формѣ приказа (warrant), за подписью отвѣтственнаго министра. Англійскіе министры—только политическіе руководители своего вѣдомства: текуція дѣла сосредоточены въ рукахъ должностныхъ лицъ, которые не смѣняются вмѣстѣ съ кабинетомъ. Министры-члены кабинета являются прежде всего ближайшими совѣтниками короны. Предполагается, что вслѣдствіе мѣра, исходящая отъ короны, принята по совѣту и съ согласія министровъ, а потому лежитъ на ихъ отвѣтственности. Эта *отвѣтственность министровъ* (см.) является одной изъ важнѣйшихъ конституціонныхъ гарантій (VI, 113). Совѣтники короны, министры въ то же время—уполномоченные парламента. Отъ имени короны они вносятъ законопроектъ, въ форму которыхъ они облекаютъ стремленія партии, доставившей имъ власть. Но контроль палаты общинъ вовсе не подавляетъ личной инициативы министровъ. Каждое вновь составленное М. представляетъ палатамъ свою политическую программу. Въ теченіе сессіи палаты имѣютъ полную возможность произвести надлежащій

контроль надъ дѣйствіями министровъ, путемъ интерпелляцій (XIII, 265), изслѣдованія документовъ, назначенія специальныхъ комиссій для изученія того или другаго вопроса. Разъ М. не пользуется довѣріемъ палаты общинъ, оно должно подать въ отставку. Исторія англ. конституціи представляетъ четыре разряда фактовъ, которые ведутъ къ паденію М.: 1) выраженія открытаго недовѣрія со стороны парламента; 2) выраженіе парламентомъ неодобренія по адресу цѣлаго М. или кого-нибудь изъ его членовъ; 3) непринятіе билля, предложеннаго кабинетомъ, или утверженіе проекта, имъ оспариваемаго; 4) неудача министерской партии на общихъ выборахъ. Когда М. грозитъ паденіе, вслѣдствіе недовѣрія палаты, король можетъ сдѣлать попытку къ удержанію за нимъ власти, даруя ему право распустить палату. На континентѣ Европы М. образовались гораздо раньше, чѣмъ развились конституціонныя формы правленія. Въ большинствѣ германскихъ государствъ (въ Пруссіи—въ 1808 г.), а отчасти и во Франціи, образованіе М. совершилось подъ вліяніемъ общаго развитія государственной власти, централизаціи управленія и упорядоченія его путемъ раздѣленія отдѣльныхъ его отраслей между отдѣльными вѣдомствами. Новая функція М., сопряженная съ конституціоннымъ режимомъ, утвердилась въ томъ же объемѣ, что и въ Англии, лишь въ государствахъ парламентарныхъ (Бельгія, Франція, отчасти Данія, Италия), т. е. въ такихъ государствахъ, въ которыхъ болѣе или менѣе прочная организація политическихъ партийъ приводитъ главу государства къ необходимости назначать М. однородное, и притомъ изъ представителей парламентскаго большинства. Въ Бельгіи, впрочемъ, нѣтъ необходимости, чтобы министры избирались исключительно изъ членовъ парламента, такъ какъ, на основаніи конституціи, министры, въ силу званія своего, имѣютъ право свободнаго входа въ обѣ палаты; бывали даже случаи, когда М. состояло почти исключительно изъ лицъ, не принадлежавшихъ къ парламенту. Въ государствахъ представительныхъ, гдѣ, въ отличіе отъ государствъ парламентарныхъ, преобладающее значеніе принадлежитъ прерогативамъ короны, составленіе М. изъ представителей большинства не представляется неизбѣжнымъ. Прусская конституція гласитъ, что министры назначаются королемъ и, при исчисленіи прерогативъ королевской власти, говоритъ, что король назначаетъ и увольняетъ министровъ. Этотъ принципъ, de jure, существуетъ и въ Англии, но въ представительныхъ государствахъ онъ получаетъ практическое примѣненіе: король можетъ назначить на постъ министра лицо, которое не только не принадлежитъ къ парламенту, но и въ возрѣвнѣхъ своихъ рѣзко расходится съ парламентскимъ большинствомъ. Такимъ министромъ былъ, напр., Бисмаркъ, въ эпоху конфликта. И въ представительныхъ монархіяхъ, однако, соображенія цѣлесообразности и желаніе заручиться поддержкою палаты заставляютъ придавать М. такую организацію, которая бы соотвѣтствовала общему началу конституціоннаго строя.

\*) О составѣ кабинета въ Англіи см. Великобританія (V, 779). Со смѣною кабинета замѣщаются заново и второстепенныя должности, числомъ около 60, между прочимъ и главнѣйшія придворныя должности. Изъ царствованія королевы даже придворныя дамы—mistress of the robes и всѣмъ ladies of the bedchamber—оставляютъ свой постъ, какъ скоро семья ихъ принадлежитъ къ партии, оказавшейся въ меньшинствѣ. Число членовъ, входящихъ въ кабинетъ состоитъ по въ началѣ текущаго столѣтія око равнялось 10—12, за послѣдніе же 30 лѣтъ возросло до 4—17



Въ Россіи зародышъ министерской организаціи можно найти еще въ концѣ XVIII в., когда единополочное начало стало вытѣснять въ центральномъ управленіи сложныя формы коллегіальной организаціи. При Екатеринѣ II генералъ-прокуроръ (VIII, 316) фактически имѣлъ значеніе перваго министра, соединяя въ своемъ лицѣ заведываніе юстиціей, финансами, государственными казначействомъ и контролемъ. Павелъ I хотя и возстановилъ коллегіи (XV, 692), но надъ коллегіями поставилъ главныхъ директоровъ, пользовавшихся правомъ личнаго доклада у государя по дѣламъ коллегіи, чѣмъ также выдвинулось начало единоличное въ ущербъ коллегіальному. При Павлѣ появляются у насъ и первые министры: въ 1797 г.—министръ удѣловъ (кн. Куракинъ), въ 1800 г.—министръ коммерціи (кн. Гагаринъ). Первое общее учрежденіе М. относится къ царствованію Александра I. Въ манифестѣ объ учрежденіи М. 8 сент. 1802 г. мотивомъ его является желаніе «раздѣлить государственныя дѣла на разныя части, сообразно естественной ихъ связи между собою, и для успѣшнѣйшаго теченія поручить оныя вѣдѣнію избраннымъ министрамъ». Более правильнымъ распределеніемъ дѣлъ импер. Александръ I надѣялся достигнуть болѣеи ответственности органовъ управленія; въ письмѣ своемъ къ Гагарину отъ 25 окт. 1802 г. онъ прямо на это указываетъ: «дѣла приобрѣли болѣе ясности и методы, и я знаю тотчасъ, съ кого взыскать, если что нибудь не такъ, какъ слѣдуетъ». Основаніемъ первому учрежденію М., выработанному въ «неофициальномъ комитетѣ», послужили записки кн. Адама Чарторжскаго и Н. Н. Новосильцева. На первый разъ дѣло ограничилось учрежденіемъ министровъ, въ числѣ 5, между которыми распределены были коллегіи. Каждая коллегія, о всѣхъ дѣлахъ посылая своему министру еженедѣльные меморіи, а по дѣламъ затруднительнымъ или свѣшнымъ — особыя представленія. На представленія министры давали рѣшительныя отвѣты, т. е. прямо рѣшали дѣло; на меморіи они могли, если находили нужнымъ, дѣлать замѣчанія, на которыя коллегіи могли отвѣчать возраженіями; но въ случаѣ подтвержденія министромъ своей резолюціи, она приводилась въ исполненіе. Министрамъ дано право личныхъ докладовъ Государю, но не иначе, какъ по соглашенію съ другими министрами. Дѣятельность министровъ была подчинена контролю сената, который разсматривалъ ежегодныя ихъ отчеты и свое по нимъ мнѣніе представлялъ Государю; но и до окончанія года сенатъ, по отдѣльнымъ случаямъ, могъ требовать отъ министровъ объясненій и въ случаѣ ихъ неудовлетворительности докладывать о томъ Государю. Разсмотрѣніе сенатомъ министерскихъ отчетовъ продолжалось всего три года, да и въ этотъ короткий промежутокъ времени превратилось, по удовольствію Сперанскаго, «въ одинъ письменный обрядъ», такъ какъ «изъ самыхъ сякъ отчетовъ усмотрѣно было, что всѣ мѣры министровъ принимаемы были не иначе какъ по докладу и совершаемы Высочайшими указами,

на указы же постановленіемъ 1803 г. воспрещено было сенату дѣлать примѣчаніе». Въ январѣ 1803 г. при всѣхъ министрахъ, кромѣ министра иностранныхъ дѣлъ, учреждены были депт., въ іюль того же года были упразднены коллегіальныя учрежденія, состоявшія въ вѣдѣніи министра внутреннихъ дѣлъ, а затѣмъ и во всѣхъ остальныхъ М. коллегіи были постепенно замѣнены бюрократическими установленіями. Явилось это результатомъ доклада одного изъ первыхъ министровъ, гр. Кочубея, который указывалъ какъ на недостатки, свойственные вообще коллегіальнымъ установленіямъ (медленность, недостатокъ раздѣленія работы, избытокъ формъ, недостатокъ отвѣтственности), такъ и на неудобства, вытекавшія изъ отношеній министровъ къ коллегіямъ: «министръ, дѣйствующій въ коллегіи какъ главный директоръ, не можетъ иначе управлять ею какъ только внѣшнимъ образомъ», такъ какъ долженъ выжидать отъ нея меморіи и представленій. Въ составленіи этого доклада несомнѣнное участіе принималъ Сперанскій (см. ниже стр. 356). Ему выпало на долю выработать новое учрежденіе М., изд. 25 іюня 1811 г. и понынѣ сохраняющее, въ общемъ, силу дѣйствующаго закона (Св. Зак. т. I, ч. 2, изд. 1892 г.). Годомъ раньше было обнародовано новое распределеніе между М. дѣлъ госуд., чѣмъ Сперанскій стремился устранить одинъ изъ замѣченныхъ имъ недостатковъ учрежденія 1802 г. Меньшимъ успѣхомъ увѣнчались старанія Сперанскаго основать на твердыхъ началахъ отвѣтственность министровъ: относящейся сюда отдѣлъ учрежденія 1811 г. не даетъ реальныхъ основъ для *ответственности министровъ* (см.). Извѣстно, что имп. Александръ I въ своихъ стремленіяхъ къ организаціи государственнаго управленія, имѣлъ въ виду измѣненіе всего государственнаго строя на западно-европейскій образецъ; планъ этотъ осуществлялся имъ по частямъ, и учрежденіе М. являлось его отрывкомъ. Но предполагавшаяся коренная реформа государственнаго строя не вышла изъ области проектовъ, а созданныя въ связи съ нею М. сохранились. Имѣя передъ собою лишь часть стройнаго плана, противники реформы (Карамзинъ, Трошчинскій) легко, конечно, могли уловить ея слабыя стороны. Современники учрежденія министерствъ, отстаивавшіе преимущества коллегіальной системы, доказывали, что министерская система должна сопутствовать лишь конституціонному режиму, указывали на призрачность отвѣтственности въ томъ видѣ, какъ она формулирована въ учрежденіи 1811 г., на отсутствіе надлежащаго и высшаго органа контроля за всею администраціей и на неудобства, сопряженныя съ правомъ личныхъ докладовъ. Сперанскій, впрочемъ, имѣлъ въ виду посредствомъ сената объединять всю администрацію, для чего и предполагалъ радикальная реорганизація сената. Въ дѣйствительности, сенатъ такого значенія не получивъ, и одно изъ коренныхъ началъ учрежденія 1811 г., что М. «не суть учрежденія, отличныя отъ сената, но суть сами сенатъ», приняло въ сводѣ законовъ ту условную форму, что министры присутствуютъ въ сенатѣ (см.

Сенатъ). Впрочемъ, и самое учрежденіе М. 1811 г. не находило возможнымъ вносить въ сенатъ дѣла, подлежащія тайнѣ. Здѣсь и слѣдуетъ искать зародышъ тѣхъ личныхъ докладовъ Государю, которые первоначально допущены были въ видѣ исключенія, но затѣмъ сдѣлались явленіемъ обычнымъ.

*Организация М. въ Россіи.* Во главѣ каждаго М. стоитъ министръ, при которомъ состоятъ: *товарищи министра* (см.), учрежденія докладывающія и учрежденія совѣщательныя.

І. Министръ назначается по непосредственному усмотрѣнію Высочайшей власти. Права министра пользуются также главноуправляющіе или главноначальствующіе (VII, 784), оберъ-прокуроръ св. синода, государственный контролеръ, главный начальникъ флота и морского вѣдства и состояющій подъ его начальствомъ управляющій морскимъ М. «Министры въ дѣйствіяхъ ихъ подчинены непосредственно верховной власти» (ст. 155). Такимъ образомъ м-ры являются органами верховнаго управленія. Дѣла, требующія Высочайшаго разрѣшенія, согласно 174 ст. учр. М. должны быть вносимы министрами въ *комитетъ министровъ* (XV, 838). Но изъ этого общаго правила допускаются многочисленныя и въ точности неопредѣленныя изыятія. Министры пользуются правомъ всеподданнѣйшихъ докладовъ (X, 892), которые они могутъ дѣлать или въ *советѣ министровъ* (см.), или лично Государю Императору. По словамъ закона, М., «установлены на тотъ конецъ, чтобы непрерывнымъ дѣйствіемъ ихъ и надзоромъ доставить законамъ и учрежденіямъ скорое и точное исполненіе» (ст. 153), сообразно чему «власть м-ровъ состоитъ въ томъ, что они могутъ понуждать всѣ подчиненныя имъ мѣста и лица къ исполненію законовъ и учрежденій» (стр. 156). Согласно ст. 156-ой, власть м-ра не можетъ имѣть непосредственнаго дѣйствія на всѣхъ подданныхъ; она проявляется лишь въ отношеніи къ подчиненнымъ министру органамъ управленія. Но отдѣльнымъ министрамъ предоставлены закономъ спеціальныя полномочія, дающія имъ право дѣлать распоряженія непосредственно въ отношеніи къ подданнымъ. Особенно широки полномочія министра внутреннихъ дѣлъ. Отъ его власти зависитъ приемъ иностранцевъ въ русское подданство, отдача подъ полицейскій надзоръ неблагонадежныхъ лицъ, разрѣшеніе періодич. изданій и наложеніе на нихъ административныхъ взысканій и т. п.; ему же предоставлено объявлять ту или другую мѣстность въ карантинномъ положеніи. Полномочія этого рода у другихъ министровъ имѣютъ менѣе общій характеръ. Такъ, министръ финансовъ пользуется правомъ дѣлать непосредственныя распоряженія въ отношеніи къ частнымъ кредитнымъ учрежденіямъ, министръ земледѣлія—относительно горнопромышленныхъ предпріятій, министръ путей сообщенія—относительно частныхъ желѣзныхъ дорогъ, министръ народнаго просвѣщенія—относительно частныхъ учебныхъ заведеній. Вовсе не имѣютъ такихъ полномочій министры военный, морской, иностранныхъ дѣлъ, государственный контролеръ. Практика, особенно за послѣднее 30-лѣтіе, значительно измѣнила начало, выра-

женное въ п. 5 и 6 ст. 176 учр. М., въ силу котораго въ тѣхъ случаяхъ, когда предстоитъ надобность въ усиленіи «исполненія принятыхъ мѣръ понужденіемъ, штрафами и взысканіями» или въ «общемъ (циркулярномъ) предписаніи въ поясненіе или подтвержденіе существующихъ правилъ и учрежденій», министръ не можетъ это сдѣлать собственной властью, а долженъ представить о томъ на разрѣшеніе сената: дѣльмъ рядомъ законовъ почти всѣмъ министрамъ предоставлены спеціальныя полномочія на изданіе общихъ распоряженій (инструкцій, XII, 245), устанавливающихъ обязательныя правила не только для подчиненныхъ министрамъ учреждений, но и для частныхъ лицъ. Въ виду важности распоряженій этого рода, законодатель нерѣдко предоставляетъ изданіе ихъ не одному министру, а нѣсколькимъ, по общему ихъ согласію. Въ измѣненіе ст. 179, по которой «никакое М. само собою никого судить и никакъхъ тяжбъ рѣшать не можетъ», отдѣльные министры выполняютъ функціи апелляціонныхъ инстанцій по дѣламъ о взысканіяхъ, налагаемыхъ въ административномъ порядкѣ (напр. м-ръ финансовъ—по дѣламъ о нарушеніи таможеннаго устава, министръ земледѣлія—по дѣламъ о нарушеніи устава сельскаго хозяйства), равно по претензіямъ къ казнѣ, вытекающимъ изъ договоровъ подряда и поставки, а министру внутреннихъ дѣлъ предоставлено утверждать приговоры особаго совѣщанія объ административной высылкѣ (VII, 561). Въ видахъ понужденія мѣстъ и лицъ, подчиненныхъ министрамъ, къ исполненію законовъ, министры облечены правомъ: 1) опредѣлять и увольнять низшихъ чиновниковъ, а относительно высшихъ (директоровъ и начальниковъ главныхъ управленій, а въ мѣстныхъ учрежденіяхъ—лицъ, занимающихъ должности не ниже четвертаго класса) дѣлать о томъ представленія Высочайшей власти; 2) разрѣшать силою существующихъ законовъ всѣ затрудненія, встрѣчающіяся при исполненіи; 3) принимать общія мѣры въ видахъ надлежащаго исполненія законовъ. Мѣста и лица, подчиненныя М., исполняютъ предписанія его безпрекословно; но въ тѣхъ случаяхъ, когда предписаніе министра содержитъ въ себѣ отиѣзу закона, подчиненныя мѣста и лица обязаны сдѣлать о томъ министру представленіе, а въ случаѣ подтвержденія предписанія—представить дѣло на окончательное разрѣшеніе сената; въ тѣхъ же случаяхъ, когда подчиненныя мѣста и лица усмотрятъ въ исполненіи предписанія министра крайній неудобства, они обязаны представить о томъ министру, и потомъ поступать по его разрѣшенію, не входя снова съ представленіемъ. Вліяніе министровъ на подчиненныя мѣста и лица обусловливается также и тѣмъ, что они являются главными распорядителями ассигнованныхъ М. кредитовъ; Министрамъ предоставлено, въ извѣстныхъ предѣлахъ совершать отъ имени казны гражданскія сдѣлки; тахъ, публичныя торги по подрядамъ и поставкамъ и другимъ обязательствамъ съ казною утверждаются сооцѣствующими министрами на суммъ до 30000 руб. Въ обстоятельствахъ чрезвычайныхъ, требующихъ высшаго разрѣ-

шения, когда оно не может быть своевременно испрошено, министры въ правѣ принимать мѣры, превышающія законную ихъ власть, но при этомъ они обязаны доносить о принятыхъ ими мѣрахъ и о причинахъ ихъ настоятельности. По вопросамъ законодательными министры входятъ съ представленіями въ государственный совѣтъ, испросивъ на то предварительно Высочайшее разрѣшеніе, а затѣмъ принимаютъ участіе въ разсмотрѣніи вопросовъ государственнымъ совѣтомъ (IX, 417).

II. Учрежденіями, изготовляющими доклады по дѣламъ, подлежащимъ рѣшенію министра, являются канцелярія министра (XIV, 340) и департаменты. Вовсе нѣтъ департаментовъ въ М. двора, военномъ и морскомъ; одинъ департаментъ въ М. народнаго просвѣщенія, въ остальныхъ М. число ихъ колеблется отъ двухъ (М. юстиціи и путей сообщенія) до пяти (М. внутр. дѣлъ и финансовъ). Отъ департаментовъ только названіями отличаются другія подраздѣленія М.—главныя управленія, отдѣлы (земскій въ М. внутр. дѣлъ, учебный въ М. путей сообщенія). Каждый департаментъ состоитъ въ управленіи директора, при которомъ состоятъ вице-директоры, и дѣлится на нѣсколько отдѣленій. Директоры департаментовъ являются прежде всего докладчиками дѣлъ министру. Законъ предоставляетъ директорамъ департаментовъ и рѣшающую власть, но послѣдняя недостаточно точно выяснена. Директорамъ департаментовъ предоставлено собственную власть разрѣшать *дѣла текущія*. Подъ этимъ именемъ Сперанскій разумѣлъ «тѣ дѣла, коихъ предметы періодически или по крайней мѣрѣ часто, въ одномъ и томъ же видѣ, приходятъ на разрѣшеніе начальства». Изъ текущихъ дѣлъ представляются министру тѣ, которыя предполагаютъ переписку съ мѣстами и лицами, равными министру, а также тѣ, которыя министр почему либо велитъ ему представить; заснѣмъ въ отдѣльныхъ уставахъ особо указано, какія дѣла требуютъ непременно разрѣшенія властью самого министра. Фактически, директора представляютъ на разрѣшеніе министра всякое дѣло, не разрѣшаемое прямо буквою закона, такъ какъ этимъ путемъ они снимаютъ съ себя отвѣтственность. На разрѣшеніе министра обязательно представляются всѣ *дѣла чрезвычайныя*, т. е. дѣла, которыя не могутъ быть разрѣшены силою существующихъ законовъ и особенно важныя дѣла, требующія особенныхъ мѣръ или преслѣдованія виновныхъ.

III. Совѣщательныя учрежденія (совѣтъ министра и общія присутствія департаментовъ) введены въ составъ М. въ 1811 г. Въ нихъ Сперанскій усматривалъ средство къ предотвращенію произвола и къ обезпеченію зрѣлости соображеній, но такъ какъ въ составъ ихъ входили только лица, подчиненныя министру или директору департаментовъ, то, по замѣчанію Троцинскаго, совѣты эти очень скоро превратились въ «одну только личину». Въ особенности общія присутствія департаментовъ на дѣлѣ не получили никакого почти значенія, такъ что секретный комитетъ 6 декабря 1826 г. предполагалъ ихъ, какъ излишнія, отменить. Недостатки совѣщательныхъ установ-

лений по общему учрежденію М. привели съ одной стороны, къ видоизмѣненію во многихъ М. организацию совѣта министра, съ другой—къ образованію другихъ типовъ совѣщательныхъ установлений. По общему учрежденію М., совѣтъ министра, состоящій, подъ предсѣдательствомъ его, изъ товарища министра, всѣхъ директоровъ департаментовъ и особо назначенныхъ Высоч. властью членовъ, полагается въ тѣхъ М., которыя распадаются на нѣсколько департаментовъ; по усмотрѣнію министра, въ совѣтъ могутъ быть приглашаемы и постороннія лица (фабриканты, купцы и т. п.). Въ М. юстиціи, въ которомъ два департамента, нѣтъ, однако, совѣта министра, и онъ имѣется въ М. народн. просвѣщенія, хотя въ немъ только одинъ департаментъ. Компетенція совѣта министра отчасти факультативная (дѣла, какія министръ сочтетъ нужнымъ внести на обсужденіе совѣта), отчасти легальная (дѣла, обязательно вносимыя на разсмотрѣніе совѣта: дѣла законодательнаго характера; важнѣйшія распоряженія по хозяйственному управленію—составленіе условий на подряды, производство подрядовъ и т. под.; дѣла административной юстиціи—по притязаніямъ частныхъ лицъ къ казѣмъ и казны къ частнымъ лицамъ; дѣла по упущеніямъ разныхъ чиновниковъ и о преданіи ихъ суду). Заключенія совѣта не имѣютъ для министра обязательной силы; но когда министръ представляетъ дѣло на высшее усмотрѣніе, мнѣніе совѣта должно быть кратко изложено въ его докладѣ. Согласно общему учрежденію М., совѣтъ министра образованъ въ М. внутр. дѣлъ (съ отступленіями относительно дѣлъ, поступающихъ изъ земскаго отдѣла, земледѣлія, финансовъ и путей сообщенія, а также въ главномъ управленіи коннозаводства; въ М. земледѣлія по дѣламъ горнаго вѣдомства функціи совѣта министра выполняетъ особый горный совѣтъ. Составъ и компетенція совѣта министра въ другихъ М. опредѣляются особыми правилами. Совершенно исключительное положеніе заняли военный совѣтъ и адмиралтействъ-совѣтъ, бывшіе первоначально лишь совѣтами министровъ.—Общее присутствіе департамента составляется, подъ предсѣдательствомъ директора, изъ чиновниковъ отдѣленій; къ нему прилагаются правила, постановленныя о совѣтѣ министра. Въ нѣкоторыхъ департаментахъ (мѣсяномъ, государственнаго казначейства, народнаго просвѣщенія) существуютъ особыя правила объ общемъ присутствіи. Изъ главныхъ управленій общее присутствіе имѣется только въ главномъ управленіи почтъ и телеграфовъ; въ главн. управленіяхъ по дѣламъ печати и тюремномъ общемъ присутствіе замѣняютъ соответствующіе совѣты.

За послѣднее время замѣчается усиленіе въ министерской организационн. коллегіальнаго начала, выражающееся въ возникновеніи при разныхъ М. совѣщательныхъ учрежденій много, типа, при чемъ нѣкоторыя изъ нихъ получаютъ и болѣе самостоятельное значеніе. Этого рода совѣщательныя установленія Н. М. Коркуновъ предлагаетъ раздѣлить на три группы: 1) Совѣты техническіе, которые призываются къ обсужденію вопросовъ, требую-

шихъ особыхъ специальныхъ знанийъ и опытности. Сюда относятся ученые комитеты, существующіе при М. морскомъ, военномъ, народнаго просвѣщенія, финансовъ и земледѣлія, техническо-строительный комитетъ при М. внутреннихъ дѣлъ, техническій комитетъ при главномъ управленіи казенной продажи литей и неокладныхъ сборовъ, инженерный совѣтъ при М. путей сообщенія, дѣсной специальный комитетъ, горный ученый комитетъ. 2) Совѣты представительные, въ которыхъ представлены извѣстные общественные интересы; таковы совѣтъ торговли и мануфактуръ, сельско-хозяйственный совѣтъ, до извѣстной степени и кустарный комитетъ. 3) Смѣшанные совѣты, въ составъ которыхъ входятъ представители отъ различныхъ М., иногда усиливаемые и представителями общественныхъ интересовъ. Сюда относятся: совѣты медицинскій и статистическій и совѣщательный ветеринарный комитетъ при М. внутреннихъ дѣлъ, совѣтъ по желѣзнодорожнымъ дѣламъ при М. путей сообщенія и совѣтъ по тарифнымъ дѣламъ при М. финансовъ. Изъ нихъ медицинскій совѣтъ имѣетъ и распорядительную власть, а совѣты по желѣзнодорожнымъ и тарифнымъ дѣламъ надѣлены значительною самостоятельностью: если предсѣдательствующій въ нихъ министръ не согласенъ съ мнѣніемъ кого либо изъ представителей постороннихъ вѣдомствъ, дѣло переносится въ комитетъ министровъ.

Число М. различно въ различныхъ государствахъ и въ различное время. Во всѣхъ государствахъ существуютъ М. внутрен. дѣлъ, иностранныхъ дѣлъ, военное (обыкновенно 2: сухопутныхъ силъ и морскихъ), юстиціи и финансовъ. Въ самостоятельное М. почти вездѣ выделяется также завѣдываніе народнымъ просвѣщеніемъ, при чемъ обыкновенно оно соединяется съ вѣдомствомъ исповѣданій (Австрія, Баварія, Венгрія, Вюртембергъ, Саксонія, Франція), но въ Италіи вѣдомство исповѣданій соединено съ М. юстиціи; въ Пруссіи М. народнаго просвѣщенія и исповѣданій вѣдаетъ и медицинскую часть, которая въ другихъ государствахъ входитъ въ составъ М. внутрен. дѣлъ; въ Бельгіи вѣдомства народнаго просвѣщенія и исповѣданій составляютъ часть М. внутреннихъ дѣлъ. М. путей сообщенія соединяется съ М. публичныхъ зданій (Италія, Пруссія, Франція) или входитъ въ составъ М. торговли (Венгрія, Великобританія), при чемъ завѣдываніе публичными сооружеиіями передается иногда въ М. внутреннихъ дѣлъ (Австрія); въ Австріи—спеціальное М. жел. дор.; въ Бельгіи особое М. жел. дор., почтъ и телеграфовъ; въ Вюртембергѣ жел. дороги, почты и телеграфы вѣдаетъ М. иностранныхъ дѣлъ, а пути сообщенія—М. внутреннихъ дѣлъ; въ Испаніи въ одномъ М. объединены вѣдомства народнаго просвѣщенія, земледѣлія, торговли и промышленности, путей сообщенія и публичныхъ зданій, а почты и телеграфы отнесены къ М. внутреннихъ дѣлъ. Самостоятельное М. почтъ существуетъ въ Италіи. Германія (имперское) и Соеди. Штатахъ Сѣв. Америки; въ Австріи, Венгріи и Франціи почтовое вѣдомство входитъ въ со-

ставъ М. торговли. Особые М. торговли существуютъ еще въ Великобританіи и Пруссіи (М. торговли и промышленности); въ Италіи имѣется соединенное М. земледѣлія, торговли и промышленности. Особое М. казначейства, на-ряду съ М. финансовъ, существуетъ въ Италіи. Ср. еще М. двора, земледѣлія и статьи объ отдѣльныхъ государствахъ. Въ Россіи первоначально (1802) учреждены были восемь М.: военныхъ сухопутныхъ силъ, морскихъ силъ, иностранныхъ дѣлъ, юс ици, внутреннихъ дѣлъ, финансовъ, коммерціи и народн. просвѣщенія. Въ основу новаго распредѣленія М. положенъ былъ Сперанскимъ единый планъ, согласно которому вся область управленія распалась на шесть основныхъ частей: внѣшнія сношенія (М. иностр. дѣлъ), устройство внѣшней безопасности (М. военное и морское), устройство внутренней безопасности (М. полиціи), устройство суда (М. юстиціи), духовное вѣдомство (главное управление духовныхъ дѣлъ) и публичная экономія. Завѣдываніе послѣдней возложено на пѣлую систему М. «Публичная экономія заключаетъ въ себѣ, по словамъ Сперанскаго, двѣ раздѣльныя части 1) народную промышленность, яко источникъ всѣхъ государственныхъ доходовъ, 2) доходы или финансы, яко участокъ произведеній народной промышленности, на государственныя нужды опредѣленный. Отсюда два М.: внутр. дѣлъ и финансовъ». М. внутр. дѣлъ должно было, по мысли Сперанскаго, вѣдать: земледѣліе, промышленность, торговлю, пути сообщеній и учебную часть, но для послѣднихъ двухъ частей Сперанскій находилъ необходимымъ, образовать два особыхъ М. Завѣдываніе финансами должно было распредѣляться между тремя М.:—финансовъ, государственнаго казначейства, ревизіи государственныхъ счетовъ; Сперанскій особенно настаивалъ на отдѣленіи ревизіи счетовъ, такъ какъ иначе министръ финансовъ «самъ нѣкоторымъ образомъ въ ней былъ бы истецъ, отвѣтчикъ и судья». Эта группировка проведена довольно послѣдовательно въ раздѣленіи дѣлъ государственнаго управления 27 авг. 1810 г. и въ учрежденіи М. 1811 г., по которому образовано было 12 министерствъ. Но это распредѣленіе продолжалось очень недолго. Кореннымъ образомъ измѣнилась вся система Сперанскаго преобразованиемъ М. внутреннихъ дѣлъ въ М. по преимуществу полиціиское и передачею попеченія о промышленности въ М. финансовъ. Въ нашей современной системѣ М., въ отличіе отъ системы М. на Западѣ, на первомъ планѣ стоятъ интересы фискальные и интересы внѣшней и внутренней безопасности, тогда какъ административныя задачи, имѣющія въ виду попеченіе о народномъ благосостояніи, не вѣдаются у насъ особыми М., а распредѣляются между М., вѣдающими фискальное и полиціиское управленіе. Въ настоящее время у насъ существуютъ слѣдующія М. и равныя имъ учрежденія: 1) М. императ. двора, 2) иностранныхъ дѣлъ, 3) военное, 4) морское, 5) внутреннихъ дѣлъ, 6) народнаго просвѣщенія, 7) путей сообщенія, 8) финансовъ, 9) земледѣлія и государственныхъ имуществъ, 10) юстиціи, 11) главное управление государственнаго

коннозаводства, 12) государственный контроль, 13) вѣдомство императрицы Маріи и 14) духовное вѣдомство православнаго исповѣданія, съ оберъ-прокуроромъ св. синода во главѣ.

Министерства и главныя управленія. 1894 г.	Расходъ по всему министерству.	Расходъ по центральному управленію М.	% отъ отношеніе расходовъ по центр. управленію М. къ расходамъ по всему М.
М. Императорскаго Двора . . .	11777065 р.	—	—
М. иностранныхъ дѣлъ . . .	4989505 »	408087 р.	8,07%
Военное министерство . . .	22601283 »	2459675 »	1,08%
Морское министерство . . .	44781235 »	1802387 »	4,02%
М. государствен. имуществовъ . . .	27119477 »	1212205 »	4,46%
М. внутреннихъ дѣлъ . . .	82735312 »	1344198 »	1,62%
М. народнаго просвѣщенія . . .	21307064 »	231106 »	1,08%
М. путей сообщенія . . .	80174846 »	1851855 »	2,31%
М. юстиціи . . .	25721907 »	534168 »	2,07%
Государственный контроль . . .	4849812 »	—	—
Гл. управл. государ. коннозав. . .	1503001 »	47745 »	3,17%
М. финансовъ . . .	125391793 »	2191477 »	1,74%

*Литература.* Общие курсы государственнаго права; W. M. Torrens, «History of Cabinets» (Л., 1894); Dupriez, «Les ministres dans les principaux pays d'Europe et d'Amerique» (П., 1892); записки о М. Троицкаго («Сб. Рус. Ист. Общ.» т. III), адмирала Мордвинова («Чт. въ Общ. Ист. и Древн. Росс.» 1864 г. кн. III), неизвѣстнаго («Архивъ» Калацова, 1859 г., III); Ивановскій. «Коллегіальное начало въ министерской организаціи» («Ж. юридич. общ.», 1895); монографіи объ ответственности министровъ (см.).

А. Я.

**Министерство внутреннихъ дѣлъ**—сосредоточиваетъ въ своихъ рукахъ самыя разнообразныя задачи какъ полиціи безопасности, такъ и полиціи благосостоянія. По мысли графа Сперанскаго, М. внутреннихъ дѣлъ должно было имѣть попеченіе о производительныхъ силахъ страны и быть совершенно чуждымъ функціи полиціи охранительной. Этотъ характеръ М. внутреннихъ дѣлъ измѣнился съ присоединеніемъ къ нему въ 1819 г. М. полиціи. Послѣдующія измѣненія въ общемъ результатѣ расширили компетенцію М. внутреннихъ дѣлъ, хотя она частью и служивалась. Такъ, въ 1826 г. «особенная канцелярія» бывшаго министра полиціи была выдѣлена въ самостоятельное III-е отдѣленіе Собственной Е. И. В. Канцеляріи; попеченіе о государственномъ и народномъ хозяйствѣ отошло отчасти въ вѣдѣніе М. финансовъ и М. государственныхъ имуществовъ. Съ другой стороны, въ 1832 г. къ министерству внутреннихъ дѣлъ присоединено, въ видѣ департамента, главное управленіе духовныхъ дѣлъ иностранныхъ исповѣданій, въ 1862 г. передана въ вѣдѣніе М. внутреннихъ дѣлъ цензура, въ 1865 г., при преобразованіи М. путей сообщенія—дѣла строительной полиціи, въ 1868 г. въ его составъ вошло упраздненное М. почтъ и телеграфовъ, управленіе которыми и раньше, до 1830 г., также входило въ составъ М. внутреннихъ дѣлъ. Въ 1880 г. бывшее третье отдѣленіе Собственной Е. И. В. канцеляріи присоединено къ М. внутреннихъ дѣлъ и министру внутреннихъ дѣлъ ввѣрено завѣдываніе корпусомъ жандармовъ, на правахъ шефа жандармовъ. Съ 1843 г. М. завѣдываетъ статистическою частью, въ 1861 г. при немъ образованъ особый земскій отдѣлъ; положеніе 12 іюля

1889 г. о земскихъ участковыхъ начальникахъ предоставило ему функціи судебныя и судебного надзора. Завѣдываніе тюремною частью передано въ 1895 г. изъ М. внутреннихъ дѣлъ въ М. юстиціи. Въ 1890 г. образовано было особое М., соединявшее въ себѣ столь разнородныя части, какъ почта и духовныя дѣла иностранныхъ исповѣданій; но уже въ слѣдующемъ году М. это было упразднено, а дѣла его возвращены въ вѣдѣніе М. внутреннихъ дѣлъ. Выдающееся положеніе М. внутреннихъ дѣлъ среди другихъ министерствъ обусловливается не только многочисленностью, разнообразіемъ и важностью его функцій, но и тѣмъ обстоятельствомъ, что оно вѣдаетъ прежде всего полицію, а принудительное осуществленіе всѣхъ вообще распоряженій правительства, къ какому бы М. оно ни относилось, совершается по общему правилу, полиціей. Министру внутреннихъ дѣлъ даны два товарища, права которыхъ опредѣляются особыми постановленіями (см. Товарищъ министра). Въ настоящее время составъ М. внутреннихъ дѣлъ слѣдующій: совѣтъ министра, образованный на общемъ основаніи, но съ нѣкоторымъ отступленіемъ по дѣламъ земскаго отдѣла (XII, 532); главное управленіе почтъ и телеграфовъ (см. Почта); главное управленіе по дѣламъ печати, вѣдающее цензуру, а равно имѣющее надзоръ за промышленными заведеніями, относящимися до печати, и за книжною торговлею; земскій отдѣлъ (XII, 532), медицинскіе дѣл. и совѣтъ (XVIII, 894 и 896), совѣщательный ветеринарный комитетъ (VI, 134), статистическій совѣтъ и центральный статистическій комитетъ (см.), технико-строительный комитетъ (см.), канцелярія министра и департаменты общихъ дѣлъ, хозяйственный, полиціи и духовныхъ дѣлъ иностранныхъ исповѣданій. Дѣтъ общихъ дѣлъ конкурируетъ съ канцеляріей министра (XIV, 340). Предметы его вѣдомства: дѣлопроизводство по личному составу М. внутреннихъ дѣлъ, часть инспекторская; дѣла по дворянскимъ выборамъ, во вопросамъ о правахъ состоянія, о сооруженіи памятниковъ и объ открытіи для сего подписокъ; завѣдываніе архивною частью всего М. и др. Деп. трамтентъ полиціи сосредоточиваетъ въ себѣ главное завѣдываніе дѣлами общей полиціи; ему подчинены всѣ

полицейскіе органы въ государствѣ. Въ частности въ вѣдѣніи этого департамента состоятъ: дѣла о раскольникахъ и вообще о сектахъ, возникающихъ въ вѣдрахъ православной церкви; дѣла о государственныхъ преступленіяхъ; дѣла о негодникахъ, такъ какъ попеченіе объ исправномъ поступленіи податей возложено на общую полицію; дѣла о снабженіи иностранцевъ видами на проживаниеъ въ Россіи и о высылкѣ иностранцевъ; дѣла по утвержденію уставовъ разныхъ обществъ и клубовъ и разрѣшенію публичныхъ лекцій, чтеній, выставокъ и сѣздовъ, и мн. др. Хозяйственный департаментъ вѣдаетъ дѣла по народному продовольствію, общественному призрѣнію, городскому общественному управленію и земскому хозяйству, по утвержденію церковныхъ обществъ, братствъ и попечительствъ, по удаленію изъ мѣщанскихъ обществъ порочныхъ членовъ, по разрѣшенію ученыхъ сѣздовъ и мног. др. Въ 1894 г. въ составъ хозяйственнаго департамента учрежденъ особый страховой отдѣлъ, съ страховыми при немъ комитетомъ (см. Страхованіе). Департаментъ духовныхъ дѣлъ иностранныхъ исповѣданій вѣдаетъ, въ качествѣ центрального установленія, дѣла вѣроисповѣданій католическаго и армяно-католическаго, армяно-грегоріанскаго и протестантскихъ, а также духовныхъ дѣла мусульманъ, евреевъ, караимовъ и ламаттовъ. Списокъ м-ровъ: гр. В. П. Кочубей (1808—1807), кн. А. Б. Курakinъ (1807—11), О. П. Козодавлевъ (1811—19), гр. В. П. Кочубей (1819—25), В. С. Ланской (1825—27), гр. А. А. Закревскій (1828—31), гр. Д. Н. Блудовъ (1832—39), гр. А. Г. Строгановъ (1839—42), Л. А. Перовскій (1842—53), Д. Г. Бибиковъ (1853—55), С. С. Ланской (1855—61), П. А. Валуевъ (1861—68), А. Е. Тимашевъ (1868—78), Л. С. Маковъ (1878—80), гр. М. Т. Лорисъ-Мелковъ (1880—81), гр. Н. П. Игнатьевъ (1881—82), гр. Д. А. Толстой (1882—89), И. Н. Дурново (1890—95), И. Л. Горемыкинъ (съ 1895 г.). См. Вардиановъ, «Исторія М. вн. дѣлъ» (1858—63). А. Я.

**Министерство военное**—см. Военное М., Военный министр, Военный совѣтъ.

**Министерство Духовныхъ Дѣлъ и Народнаго Просвѣщенія**—учреждено 24 октября 1817 г.; въ составъ его вошла М. народнаго просвѣщенія и главное управление духовныхъ дѣлъ иностранныхъ исповѣданій; къ нему же было присоединено и управленіе дѣлами православнаго исповѣданія, сосредоточенное въ вѣдомствѣ святѣйшаго синода. Оберъ-прокуроръ синода обязанъ былъ представлять министру меморіи по дѣламъ, заслушаннымъ въ синодѣ; докладывать государю министр, а оберъ-прокуроръ былъ лишень этого права; сношенія синода съ другими М. происходили чрезъ М. духовныхъ дѣлъ. Подчиненное положеніе синода и соединеніе въ одномъ дпт. управленія правосл. исповѣданіемъ и другими вызвали неудовольствіе, и указомъ 15 мая 1824 г. М. было упразднено. Оно состояло изъ двухъ дпт. — духовныхъ дѣлъ и народнаго просвѣщенія. Директоромъ 1 департамента былъ А. И. Тургеневъ, второго—В. М. Поповъ; мнѣяствомъ былъ кн. А. Н. Голицынъ (см. IX, 50). Ср.

Чистовичъ, «Руководящіе дѣятели духовнаго просвѣщенія въ Россіи въ первой половинѣ текущаго столѣтія» (СПб., 1894).

**Министерство земледѣлія и государственныхъ имуществъ** (объ управленіи госуд. имуществами до учрежденія министерства см. Имущество государственное, XIII, 30). Въ 1833 г., вслѣдствіе возбужденнаго адмираломъ Мордвиновымъ вопроса о недостаткахъ въ мѣрахъ къ развитію и поощренію земледѣлія и сельскаго хозяйства, учрежденъ былъ, подъ его предсѣдательствомъ, «Комитетъ объ усовершенствованіи земледѣлія», признавшій необходимымъ создать особое самостоятельное учрежденіе, съ сосредоточеніемъ въ немъ всѣхъ дѣлъ до сельскаго хозяйства относящихся. Осуществленіе проектированныхъ комитетомъ мѣръ было отсрочено государственнымъ совѣтомъ до преобразования управленія государственными имуществами. Въ 1836 г., для выработки лучшей организаци по управленію государственными имуществами, учреждено было V отдѣленіе Собств. Е. В. Канд. и, одновременно съ этимъ, дпт. госуд. имуществъ изъять изъ вѣдѣнія М. финансовъ и подчинить особому совѣту. Въ 1837 г. учреждено М. госуд. имущ., въ составъ трехъ дпт. государственныхъ имуществъ, канцеляріи, совѣта министра и ученаго комитета. Первымъ министромъ госуд. имуществъ былъ П. Д. Киселевъ (см.). На М. было возложено завѣдываніе госуд. имуществами, попечительство надъ государственными крестьянами и колонистами, оцѣнка, описаніе и межеваніе казенныхъ земель, лѣсное дѣло, сельскохозяйственное образованіе, собраніе и распространеніе свѣдѣній по земледѣлію и сельскому хозяйству, принятіе необходимыхъ мѣръ къ дальнѣйшему развитію и усовершенствованію различныхъ отраслей его. Мѣстными органами М. гос. имуществъ первоначально оставались казенныя палаты, но уже въ 1838 г. учреждены были особая палаты госуд. имуществъ, сначала въ видѣ опыта въ 4-хъ губерніяхъ. Въ 1843 г. учреждены еще 43 палаты гос. имуществъ. Въ вѣдѣніи палатъ состояли 280 окружныхъ, 1308 волостныхъ и 5860 сельскихъ управленій. Взамѣнъ трехъ дпт. гос. имущ. были постепенно учреждены въ 1843 г.—лѣсной дпт., въ 1845 г.— дпт. сельскаго хозяйства, преобразованный въ 1866 г. въ дпт. земледѣлія и сельской промышленности, въ 1866 г.—временный отдѣлъ по поземельному устройству государственныхъ крестьянъ. Канцелярія министра была преобразована въ дпт. общихъ дѣлъ, къ которому въ 1833 г. перешли дѣла вышеупомянутаго временнаго отдѣла. Кромѣ того, въ вѣдѣніи М. государственныхъ имуществъ находилось, съ 1818 по 1836 г. и съ 1874 по 1881 гг., государственное коннозаводство, а съ 1873 г.—горное дѣло. Въ концѣ 50-хъ и началѣ 60-хъ гг. упразднены были окружныя управленія. Въ 1866 г. палаты госуд. имуществъ преобразованы въ управленія государственными имуществами, для ближайшаго завѣдыванія казенными оброчными статьями, землями и лѣсками и для поземельнаго устройства крестьянъ. Кромѣ того, мѣстными органами М. госуд.

имуществовъ были горныя управленія, управленіе водами на Кавказѣ и нѣк. др. 21 марта 1894 г. послѣдовало учрежденіе М. земл. и гос. имущ. въ слѣдующемъ составѣ: 1) министр, 2) товарищъ министра, 3) совѣтъ министра, 4) сельскохозяйственный совѣтъ, 5) горный совѣтъ, 6) ученый комитетъ и при немъ бюро для изслѣдованія различныхъ сельско-хозяйственныхъ вопросовъ. 7) деп. земледѣлія, госуд. земельныхъ имуществъ, лѣсной, съ корпусомъ лѣсничихъ, и горный, съ присутствіемъ по горнозаводскимъ дѣламъ и геологическимъ комитетомъ, 8) отдѣлы (на правахъ департаментовъ) земельныхъ улучшеній и сельской экономіи и сельско-хозяйственной статистики, съ кустарнымъ комитетомъ, 9) лѣсной специальный комитетъ, 10) горный ученый комитетъ и 11) канцелярія министра, съ юрис-консультскою частью и архивомъ. Мѣстными органами М. земл. и гос. имущ. временно, до преобразованія, остаются тѣ же учрежденія, какия были при М. гос. имуществѣ въ моментъ его преобразованія.

*Предметы ведомства М.:* I. Попеченіе о развитіи и усовершенствованіи земледѣлія, скотоводства и др. отраслей сельскаго хозяйства. Такъ, М. распространяетъ образцовыя сѣмена и земледѣльческія орудія, содѣйствуетъ развитію различныхъ отраслей сельскаго хозяйства, командировать молодыхъ людей, для специальной подготовки, за границу, устраиваетъ сельско-хозяйственные сѣзды и выставки, субсидируетъ многія сельскохозяйственныя общества, издаетъ газеты: «Извѣстія Мин. Земл. и Гос. Имущ.» и «Земледѣльческую Газету» и журналъ «Сельское хозяйство и лѣсоводство», собираетъ статистическія данныя объ урожаяхъ, выпускаетъ полезныя для сельскаго хозяйства и сельской промышленности учебники и книги. Въ вѣдѣніи М. состоятъ сельскохозяйственный музей и ботаническій садъ въ СПб., Ни.итскій садъ близъ Ягты, сады и образцовыя сельскохозяйственныя заведенія во многихъ другихъ мѣстахъ имперіи. М. имѣетъ въ своемъ распоряженіи обширную сѣтъ метеорологическихъ станцій; принимаетъ участіе въ борьбѣ съ вредными животными и насѣкомыми, для чего при М. учреждены энтомологическое бюро и бактериологическая лабораторія; занимается осушкою болотъ и орошеніемъ земель (см. Мелиорация), содѣйствуетъ развитію скотоводства вообще и въ частности улучшенію породъ рогатаго скота и усовершенствованію маслодѣланія и сыроваренія, для чего учреждаетъ школы маслодѣланія и сыроваренія и образцовыя передвѣжныя маслодѣлнныя. Для обсужденія и разработки научныхъ и техническихъ вопросовъ по земледѣлію и сельскому хозяйству при М. состоитъ ученый комитетъ, при которомъ, по мѣрѣ надобности, учреждаются особыя бюро по почвовѣднію, агрономіи, прикладной ботаникѣ, зоологіи и зоотехніи, бактериологіи, энтомологіи, метеорологіи и сельско-хозяйственной техникѣ. II. Попеченіе о развитіи кустарныхъ промысловъ сельскаго населенія, для чего М. командировать на мѣсто специалистовъ, выдаетъ артелямъ кустарей заимообразно средства на расширеніе ихъ предпріятій, распространяетъ

между кустарями полезныя для нихъ свѣдѣнія, издавая сочиненія, устраивая выставки кустарныхъ издѣлій и учредивъ при сельско-хозяйственномъ музеѣ въ СПб. особый кустарный отдѣлъ; принимаетъ на себя посредничество между кустарями и нѣкоторыми учрежденіями (напр. морское М.) по сбыту кустарныхъ издѣлій. Остатки отъ ассигнуемыхъ ежегодно изъ казны въ распоряженіе М. средствъ на поощреніе кустарной промышленности обращаются въ спеціальныя средства М., на образованіе «оборотнаго капитала кустарной промышленности». III. Завѣдываніе рыбными и звѣринными промыслами. М. заботится объ установленіи правильныхъ пріемовъ лова рыбы и боя звѣрей и путемъ изданія особыхъ законовъ и учрежденіемъ дѣятельнаго надзора препятствуетъ хищническому ихъ истребленію; устраиваетъ рыбодовныя заводы, съ цѣлю распространенія искусственныхъ способовъ разведенія рыбы. IV. Общій надзоръ, при посредствѣ лѣсоохранительныхъ комитетовъ, корпуса лѣсничихъ и лѣсной стражи, за исполненіемъ правилъ о сохраненіи лѣсовъ и за цѣлостію казенныхъ лѣсовъ, а равно поощреніе лѣсоразведенія и устройству лѣсовъ на земляхъ частныхъ владѣльцевъ. Въ распоряженіи М. имѣются питомники, откуда за незначительную плату, а въ нѣкоторыхъ случаяхъ и безплатно, рассылаются частнымъ лицамъ, обществамъ и учрежденіямъ саженцы. V. Завѣдываніе горною частью, соляными источниками и нѣкоторыми минеральными водами, а также охраненіе всѣхъ вообще минеральныхъ источниковъ. Министерство занимается непосредственно разработкою рудъ и изготовленіемъ издѣлій на горныхъ заводахъ; сдаетъ нѣкоторые заводы въ аренду, покровительствуетъ обществамъ для содѣйствія горнозаводской промышленности, издаетъ «Горный Журналъ» и научная по горному дѣлу сочиненія, занимается систематическимъ изслѣдованіемъ геологическаго строенія Россіи, наблюдаетъ за правильнымъ веденіемъ горнаго дѣла, за паровыми котлами на горныхъ зав. и промыслахъ, за безопасностію всякаго рода подземныхъ и горнозаводскихъ работъ, заботится объ улучшеніи быта горнозаводскихъ рабочихъ, завѣдываетъ эмеритальною кассою горныхъ инженеровъ и кассами горнозаводскаго населенія. Владѣя лучшими въ имперіи минеральными водами (см. Минеральныя воды), М. наблюдаетъ за ихъ благоустройствомъ; оно имѣетъ также надзоръ за сохраненіемъ минеральныхъ источниковъ, находящихся во владѣніи частныхъ лицъ и обществъ. VI. Содѣйствіе торговлѣ сельскохозяйственными, лѣсными и горнозаводскими произведеніями, забота о проведеніи удобныхъ путей сообщенія, установленіи соотвѣствующихъ желѣзнодорожныхъ и таможенныхъ тарифовъ, устройствѣ сѣздовъ, выставокъ и т. д. VII. Завѣдываніе учебными заведеніями по сельско-хоз., горной и лѣсной части, а также казенными образцовыми фермами, опытными полями и т. п. заведеніями. Въ вѣдѣніи М. находятся высшія, среднія и низшія учебныя заведенія, какъ-то: горный, лѣсной и московскій сельско-хозяйственный институты, харьковское, горькое, казанское

и некоторыя другія земледѣльческія училища, бессарабское училище винодѣлія, нѣсколько горныхъ училищъ, образцовыхъ степныхъ дѣвичества, низшихъ дѣскихъ школъ и т. д. М. выдаетъ частнымъ лицамъ, земствамъ и обществамъ субсидіи на устройство сельскохоз. школъ, фермъ, опытныхъ полей и т. п. и вводитъ на свои средства преподаваніе элементарныхъ свѣдѣній по сельскому хозяйству въ учительскихъ семинаріяхъ и церковно-приходскихъ школахъ. VIII. Управление государственныхъ имуществами: землями, имѣніями, оброчными статьями, дѣсами, горными заводами и пр. IX. Поземельное устройство государственныхъ крестьянъ въ Сибири и на Кавказѣ и окончаніе поземельнаго устройства тѣхъ разрядовъ сельскихъ обывателей, которые прежде состояли въ вѣдомствѣ М. государственныхъ имуществъ, но не получили еще актовъ поземельнаго владѣнія, а также отводъ казенныхъ земель и оброчныхъ статей разнымъ учрежденіямъ, отглавнымъ низшимъ чинамъ и другимъ лицамъ. X. Участіе въ переселенческомъ дѣлѣ: М. завѣдуетъ отводомъ земель переселенцамъ и содѣйствуетъ устройству ихъ на мѣстахъ поселенія. XI. Завѣдваніе выдачею награды, аренды и пособій изъ кредитовъ, ассигнуемыхъ на выдачу аренды и на извѣстное Его Величеству употребленіе, а также спеціальными средствами, предназначенными для учебныхъ цѣлей, для удовлетворенія потребностей инородцевъ и колонистовъ, для удовлетворенія нуждъ горнозаводскихъ рабочихъ и проч. XII. Управление обширныхъ имѣніями и дѣсами въ Бессарабской губ., принадлежащихъ заграничнымъ монастырямъ, и попечительство надъ инородцами въ Сибири, Архангельской, Астраханской и др. губ., колонистами Кавказскаго края и евреями-земледѣльцами, водворенными на казенныхъ земляхъ въ Херсонской и Екатеринославской губ. Спискомъ м-ровъ: гр. П. Д. Киселевъ (1837—56); В. А. Шереметевъ (1856—57); гр. М. Н. Муравьевъ (1857—62); А. А. Зеленой (1862—72); гр. П. А. Валуевъ (1872—79); кн. А. А. Ливень (управлялъ министерствомъ 1879—81); гр. Н. П. Игнатьевъ (въ 1881 г.); М. Н. Островскій (1881—93); А. С. Ермоловъ (1893—94); онъ же съ 1894 г. М. земледѣлія и госуд. имущества. Ср. «Историческое обозрѣніе 50-лѣтней дѣятельности М. госуд. имущества» (5 т., СПб., 1888).

Въ главнѣйшихъ государствахъ Западной Европы и въ С.-А. С. Шт. особымъ М. земледѣлія, для завѣдванія сельскимъ хозяйствомъ и сельскохозяйственной промышленностью, а также государственнымъ имуществами, возникли лишь сравнительно въ недавнее время. До тѣхъ поръ все это дѣло находилось обыкновенно въ вѣдѣніи или министерства внутреннихъ дѣлъ, или того М., которое завѣдало всѣми видами промышленности и народныхъ хозяйствомъ вообще. Въ этихъ учрежденіяхъ управленіе сельскохозяйственными дѣлами сосредоточено и теперь въ тѣхъ государствахъ, которыя не имѣютъ для того спеціальныхъ органовъ. Въ настоящее время М. земледѣлія существуютъ лишь во Франціи (съ 1831 г.), Пруссіи (съ 1848 г.), Австріи (съ 1866 г.), Венгріи (съ 1889 г.), Великобри-

тани (съ 1889 г.), С.-А. С. Шт. (съ 1862 г.). Во всѣхъ этихъ странахъ М. земледѣлія какъ по своей организаціи, такъ и по преслѣдуемымъ ими задачамъ весьма схожи между собою. *Н. В.—э.*

**Министерство Императорскаго Двора** учреждено 22 августа 1826 г., подъ названіемъ «М. Имп. Двора и удѣловъ», и объединило всѣ части придворнаго управленія, въ контролѣ сената или какого бы то ни было другого высшаго установленія. Министръ Двора состоялъ и состоитъ подъ непосредственнымъ вѣдѣніемъ Государя и исключительно ему обязанъ отчетностью. Всѣ повелѣнія министръ Имп. Двора получаетъ прямо отъ Государя и по дѣламъ, требующимъ Высочайшаго разрѣшенія, также входитъ съ докладомъ прямо къ Государю. Такое положеніе М. Имп. Двора объясняется тѣмъ, что предметы дѣятельности его не имѣютъ общегосударственнаго характера, а касаются исключительно Царствующаго Дома. Въ 1858 г. къ М. Имп. Двора присоединена экспедиція церемоніальныхъ дѣлъ, а въ 1859 г.—Императорская археологическая коммиссія. Существеннымъ преобразованіемъ во всѣхъ своихъ частяхъ М. Имп. Двора подверглось въ минувшее царствованіе, въ смыслѣ замѣны коллегіальнаго начала, господствовашаго до тѣхъ поръ въ учрежденіяхъ М. Имп. Двора, началомъ единоличнымъ. Преобразованія эти завершены изданіемъ новаго учрежденія М. 16 апр. 1893 г. По дѣйствующему законодательству, министръ Имп. Двора—главный начальникъ надъ всѣми частями придворнаго вѣдомства и, вмѣстѣ съ тѣмъ, министръ удѣловъ и канцлеръ Императорскихъ и царскихъ орденовъ. Въ главномъ его вѣдѣніи состоятъ Императорская анд. художестве и московское художественное общество. Въ 1893 г. учреждена должность *помощника министра Имп. Двора*, съ правами и обязанностями товарища министра. Заслѣмъ М. Имп. Двора составляютъ: 1) совѣтъ при министрѣ, создаваемый въ случаѣ надобности и состоящій, подъ предсѣдательствомъ министра или другого лица, по его назначенію, изъ начальниковъ установлений М., 2) общія установленія, 3) особенныя установленія, 4) капитулы Императорскихъ и Царскихъ орденовъ (см. Ордена) и 5) главное управленіе удѣловъ (см. Удѣлы). *Къ общимъ установленіямъ М. Имп. Двора* принадлежатъ: 1) канцелярія министра Имп. Двора и удѣловъ (XIV, 340); 2) кабинетъ Е. Имп. Вел. (XIII, 788); 3) контроль М. Имп. Двора, состоящій, подъ управленіемъ завѣдывающаго, изъ отдѣловъ ревизионнаго, бухгалтерскаго и техническаго; 4) касса М. Имп. Двора, съ отдѣленіями въ Москвѣ, Барнаулѣ и Нерчинскѣ; 5) общій архивъ М. Имп. Двора и 6) инспекція врачебной части М. Имп. Двора, завѣдующая придворной аптекой и госпиталями дворцоваго вѣдомства. *Особенныя установленія М. Импер. Двора*: управленіе гофмаршалской части; экспедиція церемоніальныхъ дѣлъ; придворная конюшенная часть; Имп. охота; придворное духовенство; придворная пѣвческая капелла; придворный музыкантскій хоръ; собственные Е. И. В. библіотеки; Имп. Эрмитажъ; дирекція Имп. теат-



ровъ; управление Собственнымъ Е. И. В. дворцомъ; дворцовыя управления спб., моск., царскоесельское, петергофское, гатчинское, варш.; управление г. Павловскомъ; Имп. акад. худож.; Имп. археологическая комиссія; дворы Ихъ Имп. Высочества вел. князей и вел. княгинь; электротехническая часть при М. Имп. Двора; рота дворцовыхъ гренадеръ; управление княжествомъ Ловичскимъ; канц. Е. И. В. Государыни Императрицы \*). Первымъ м-ромъ Имп. двора былъ кн. М. П. Волконскій. Списокъ проч. м-стровъ см. въ ст. Канцлеръ росс. орденовъ (XIV, 353). Въ зап.-европейскихъ государствахъ не вездѣ существуютъ отдѣльныя М. Двора. Въ Англіи вѣтъ учрежденія, въ которомъ сосредоточивалось бы все придворное управление; оно распадается на три отдѣльныя части—гофмаршала (lord steward of the household), камергера (lord chamberlain) и шталмейстера (master of the horse). При управленіи лорда камергера состоятъ и придворныя дамы, съ mistress of the robes во главѣ. Съ перемѣной кабинета мѣняются и лица, занимающія главнѣйшія придворныя должности. Въ Италіи завѣдываніе королевскимъ дворомъ также вѣрено тремъ лицамъ: министру двора, завѣдывающему собственно хозяйственною частью, префекту дворца и первому генералъ-адъютанту; на эти должности назначаются обыкновенно лица, совершенно чуждыя политикѣ. Въ Австро-Венгріи М. иностранныхъ дѣлъ есть вмѣстѣ съ тѣмъ и М. Двора. Въ Пруссіи съ 1819 г. существуетъ особое М. королевскаго двора, вѣдающее также и дѣла о правахъ дворянскаго состоянія, для чего при немъ состоитъ особое учрежденіе—герольдія (Heraldamt).

**Министерство иностранныхъ дѣлъ.**— При первомъ образованіи министерствъ, въ 1802 г., коллегія иностранныхъ дѣлъ (см.) была сохранена, съ отнесеніемъ къ ея вѣдомству дѣлъ церемональныхъ (наблюденія за этикетомъ при приѣмѣ иностранныхъ пословъ и другихъ чиновъ дипломатическаго корпуса, извѣщеніе послѣднихъ о приглашеніяхъ къ Высочайшему двору и т. п.). 10 апр. 1832 г. коллегія иностранныхъ дѣлъ закрыта и образовано М. иностранныхъ дѣлъ на общихъ основаніяхъ. Къ азиатскому дпт. существовавшему еще со временъ Павла I, прибавилось три новыхъ: дпт. вѣнскихъ сношеній, дпт. внутреннихъ сношеній и дпт. хозяйственныхъ и счетныхъ дѣлъ. Въ 40-хъ гг. въ вѣдомство М. перешли киргизы оренбургскіе и малой орды. Съ конца 50-хъ гг. изъ вѣдѣнія М. иностранныхъ дѣлъ изъеются задачи, чуждыя его главнаго назначенія (церемональныя дѣла, завѣдываніе инородцами, цензура политическихъ статей, помѣщаемыхъ въ сб. газетяхъ). 23 мая 1868 г. состоялся послѣднее коренное преобразование М., давшее ему ту организацію, которая и доселѣ сохранилась. М. иностранныхъ дѣлъ имѣетъ предметомъ: 1) политическія сношенія съ иностранными государствами, 2) покровительство въ чужихъ краяхъ русской торговлѣ и вообще русскимъ инте-

ресамъ, 3) ходатайство о законной защитѣ русскихъ подданныхъ по дѣламъ ихъ за границей и 4) содѣйствіе къ удовлетворенію законныхъ требованій иностранцевъ по дѣламъ ихъ въ Россіи. Составъ М. иностранныхъ дѣлъ: 1) министр, 2) товарищъ министра, 3) центральныя установленія, дѣйствующія въ предѣлахъ имперіи, и 4) заграничныя установленія. Къ центральнымъ установленіямъ М. иностранныхъ дѣлъ принадлежатъ: 1) совѣтъ, разсматривающій лишь тѣ дѣла, которыя министры признаютъ нужнымъ предложить на его обсужденіе, 2) канцелярія, 3) дпт. азиатскій, 4) дпт. внутреннихъ сношеній, 5) дпт. личнаго состава и хозяйственныхъ дѣлъ, и 6) архивы: государственныя, спб. главный и московскій главный. Заграничныя установленія М. иностранныхъ дѣлъ—посольства и миссіи, генеральныя консульства, консульства, вице-консульства и консульскія агентства. Многіе изъ министровъ иностранныхъ дѣлъ именовались канцлерами или вице-канцлерами. Послѣднимъ канцлеромъ былъ кн. Горчаковъ. При министрѣ состоятъ совѣтники и чиновники особыхъ порученій. Въ канцеляріи министра сосредоточена политическая переписка. Вѣдомству азиатскаго дпт. подлежатъ: 1) дѣла политическія, касающіяся Востока, 2) дѣла о признаніи въ Россіи низшихъ представителей восточныхъ дворцовъ (генеральныхъ консуловъ, консуловъ, вице-консуловъ и консульскихъ агентствъ), 3) дѣла, касающіяся русскихъ подданныхъ, пребывающихъ въ странахъ Востока и обратно—подданныхъ восточныхъ странъ, которые пребываютъ въ Россіи. Дпт. внутреннихъ сношеній исполняетъ аналогичныя обязанности по отношенію къ другимъ, помимо восточныхъ, ввоземнымъ государствамъ. Дпт. личнаго состава и хозяйственныхъ дѣлъ вѣдаетъ личный составъ всѣхъ установленій М. иностранныхъ дѣлъ внутри имперіи и за границей, дѣла по составленію финансовыхъ смѣтъ М. и пр. Въ вѣдѣніи азиатскаго дпт. состоитъ учебное отдѣленіе восточныхъ языковъ. М. иностранныхъ дѣлъ издаетъ «Ежегодникъ», на русскомъ и французскомъ языкахъ (франц. его заглавіе: «Annuaire de l'empire de Russie»). Списокъ министровъ: гр. А. Р. Воронцовъ (1802—1804); гр. Н. П. Румянцевъ (1807—14); И. А. Вейдемейеръ (1815—17); бывш. управляющій коллегіей ин. дѣлъ; гр. К. В. Нессельроде (1817—56); кн. А. М. Горчаковъ (1856—82); Н. К. Гирсъ (1882—95); кн. А. Б. Лобановъ-Ростовскій (1895—96).

**Министерство Коммерціи**—является у насъ съ учрежденіемъ министерствъ, въ силу манифеста 8 сентября 1802 г. Къ бывшей коммерцъ-коллегіи была присоединена таможенная часть. Въ 1803 г. учрежденъ дпт. коммерціи. Министромъ коммерціи былъ гр. Н. П. Румянцевъ. Указомъ 17 августа 1810 г. М. коммерціи уничтожено и предметы его вѣдѣнія раздѣлены между министерствами финансовъ и внутреннихъ дѣлъ. См. Коммерцъ-коллегія (XV, 856).

**Министерство морское**—образовано въ 1802 г., одновременно съ учрежденіемъ другихъ министерствъ, подъ названіемъ М-ва морскихъ силъ; настоящее наименованіе оно получило въ 1815 г. Первоначально

\*) Въ настоящее время таковы канцеляріи дѣл: канцелярія Ея Имп. В. Государыни Императрицы Александры Феодоровны и канцелярія вѣдующей Государыни Императрицы Маріи Феодоровны.

въ составѣ министерства были образованы только военная по флоту канцелярія (1802) и департаментъ министра морскихъ силъ (1803). Въ 1805 г. главное адмиралтейское управление было раздѣлено на адмиралтействъ-коллегію и адмиралтейскій дѣл., съ присоединеніемъ ихъ къ министерству и возложеніемъ предсѣдательства въ адмиралтействъ-коллегію на министра морскихъ силъ. Въ 1804 г. учрежденъ былъ генеральный кригсрехтъ для флота, вскорѣ упраздненный, въ виду восстановления общаго для морскихъ и сухопутныхъ вооруженныхъ силъ генераль-аудиторіата, въ которомъ положено было имѣть 2 членовъ отъ морского вѣдомства. Въ 1812 г. образованы аудиторіатскій департаментъ и главное медицинское управление морскимъ вѣдомствомъ, въ лицѣ флота ген.-штабъ-доктора, съ помощникомъ, ген.-штабъ-лѣкаремъ. Въ 1827 и 1828 гг. управление морскимъ вѣдомствомъ раздѣлено на двѣ самостоятельныя части: морской штабъ Его Имп. Вел., съ начальникомъ штаба во главѣ, и морское М., подчиненное министру. Въ 1836 г. обѣ части были соединены въ одно учрежденіе, подъ наименованіемъ морского министерства. Съ 1855 г. морское М. подчинено ген.-адмиралу, въ помощь которому назначается управляющій морскимъ М. Тогда же получила новую организацію адмиралтействъ-совѣтъ, имѣвшій ранѣе характеръ учрежденія совѣщательнаго и сдѣлавшійся высшимъ самостоятельнымъ по хозяйственной части учрежденіемъ. Въ 1860 г. утверждено въ видѣ опыта, на 5 лѣтъ, новое устройство М., существовавшее, однако, до 1855 г.; только въ этомъ году, 3 іюня, утверждено положеніе нормальное, съ незначительными измѣненіями сохраняющее силу и въ настоящее время. Во главѣ вѣдомства стоитъ главный начальникъ флота и морского вѣдомства (ген.-адмиралъ), функции котораго опредѣлены въ законѣ (ст. 1—4 кн. I Св. мор. пост.) весьма кратко: сказано только, что онъ подчиняется непосредственно Его Имп. Вел. и предсѣдательствуетъ въ адмиралтействъ-совѣтѣ. Управляющій морскимъ М. хотя дѣйствуетъ не самостоятельно, но пользуется общими правами министра; онъ состоитъ вице-предсѣдателемъ адмиралтействъ-совѣта. Составъ морского М.: 1) *адмиралтействъ-совѣтъ* (см. I, 183). 2) *Главный военно-морской судъ* (см. VIII, 785). 3) *Главный морской штабъ*, въ которомъ сосредоточивается управление боевыми силами, движеніями и строевою частью флота и завѣдываніе личнымъ составомъ. Онъ состоитъ изъ двухъ отдѣловъ: военно-морского ученаго и личнаго состава, которыми, подъ наблюденіемъ начальника штаба, завѣдываютъ: вторымъ—его помощникъ, а первымъ—особо назначаемое лицо. Начальникъ главнаго морского штаба завѣдываетъ, на правахъ главнаго командира порта, всѣми морскими командами, расположенными въ СПб., а также инвалиднымъ домомъ имп. Павла I и военно-исправительной тюрьмой морского вѣдомства. 4) *Главное штурманское управление* (см. VIII, 646). 5) *Главное управление кораблестроенія и снабженій* (см. XVI, 191). 6) *Морской техническій комитетъ*, имѣющій предметомъ занятій: а) техническую сторону корабле-

строенія, механики, артиллеріи и миннаго искусства и б) высшее техническое наблюденіе за работами, производимыми на судахъ, въ портахъ и на заводахъ; кромѣ того, на него возлагается руководство строительными работами морского вѣдомства и наблюденіе за всѣми открытіями въ техникѣ морского дѣла. Комитетъ, подъ предсѣдательствомъ особаго лица, состоитъ изъ инспекторовъ кораблестроенія, механической части, артиллеріи, миннаго дѣла и строительной части, помощниковъ ихъ и особо назначенныхъ лицъ. Комитету предоставлено избирать, изъ русскихъ подданныхъ и иностранцевъ, почетныхъ членовъ и сотрудниковъ. При комитетѣ состоятъ: морской музей, коммиссія для производства артиллерійскихъ опытовъ и научно-техническая лабораторія. 7) *Канцелярія морского М.*, въ которой сосредоточивается переписка по дѣламъ общимъ, составленіе отчетовъ, дѣлопроизводство по адмиралтействъ-совѣту, юрисконсультская часть и кодификація морскихъ узаконеній. Директоръ канцеляріи есть вмѣстѣ съ тѣмъ юрисконсультъ морского М. 8) *Главное военно-морское судное управленіе*—вѣдаетъ дѣлопроизводство по главному военно-морскому суду и личный составъ морского суднаго вѣдомства. Подчиняется главному военно-морскому прокурору. 9) *Управленіе главнаго медицинскаго инспектора флота* (см. XVI, 891). Ср. св. морск. пост. кн. I, по продолж. 1895 г. К.-К.

Списокъ министровъ и управляющихъ М. министерствомъ: П. В. Чичаговъ, И. И. де Траверсе (1809—27), А. В. Моллеръ (1827—1836), кн. А. С. Меншиковъ (1836), Ф. П. Врангель (1855—57), Н. Ѳ. Метлицъ (1858), Н. К. Краббе (1860—76), С. С. Лесовскій (1876—80), А. А. Пенцуревъ (1881), И. А. Шестаковъ (1882—88), Н. М. Чихачевъ (1888—1896), П. П. Тыртовъ (1896). Главными начальниками флота и морского вѣдомства были вел. кн. Константинъ Николаевичъ (съ 1855 г.) и вел. кн. Алексѣй Александровичъ (съ 1881 г.).

**Министерство народнаго просвѣщенія.**—Первымъ отдѣльнымъ учрежденіемъ по завѣдыванію народнымъ образованіемъ была у насъ основанная въ 1782 г. «коммиссія объ учрежденіи народныхъ училищъ», позже преобразованная въ главное правленіе училищъ (см.). Мысль объ организаціи съ тою же цѣлью болѣе широкаго учрежденія возникла вслѣдъ за воцареніемъ Александра I и разрабатывалась въ извѣстномъ неофициальномъ комитетѣ государя, обсуждавшимъ проекты Лагарпа, Новосильцева и бар. Клингера. Члены комитета, сходясь въ признаніи необходимости центральнаго органа по дѣламъ образованія, расходились въ подробностяхъ и даже въ названіи его; одни предлагали «М. общественнаго воспитанія», другіе—«М. общественнаго образованія» и, наконецъ, остановились на «М. народнаго просвѣщенія». Учрежденное вмѣстѣ съ другими министерствами, М. народнаго просвѣщенія, по манифесту 8 сент. 1802 г., имѣло цѣлью «воспитаніе юношества и распространеніе наукъ». Его главнымъ органомъ было главное правленіе училищъ, въ составъ котораго входили,

между прочимъ, попечители университета и учебныхъ округовъ. Важнѣйшею его задачей считалось учрежденіе университетовъ. Маннфестъ 9 сентября 1802 г. ввѣрялъ вѣдѣнію М. «стипографіи частныя и казенныя, изданія вѣдомостей и всякія историческія изданія, народныя бібліотеки, собранія рѣдкостей, натуральные кабинеты, музеи и школы всѣхъ типографъ». Кромѣ главнаго правленія училищъ учреждены были еще департаментъ народнаго просвѣщенія и цензурный комитетъ, отошедшій въ 1810 г. къ М. полиціи. Въ 1810 г. къ вѣдомству М. отнесены «всѣ учебныя общества, академіи, университеты, всѣ общія учебныя заведенія, исключая духовныхъ, военныхъ и подлежащихъ вѣдѣнію какой-либо отдѣльной части управленія». Въ 1817 г. къ М. были присоединены дѣла всѣхъ вѣроисповѣданій (см. М. духовныхъ дѣлъ и народнаго просвѣщенія), но въ 1824 г. духовныя дѣла православнаго исповѣданія были отдѣлены отъ М. и переданы въ вѣданіе синода; изъ духовныхъ дѣлъ въ вѣдѣніи М. народнаго просвѣщенія оставлены только дѣла иностранныхъ исповѣданій. Въ 1832 г. послѣднія отошли въ М. внутреннихъ дѣлъ, взаимнъ чего на М. народнаго просвѣщенія въ 1834 г. возложена обязанность собиранія и изданія источниковъ отечественной исторіи, а въ слѣдующемъ году—завѣдываніе цензурой; позже при немъ возникла археографическая коммиссія (II, 221—223) и главное управленіе цензурой (см. Цензура). Въ 1825 г. учреждена канцелярія министра. Въ 1826 г. открытъ, подъ предѣлательствомъ министра, комитетъ для пересмотра и исправленія уставовъ всѣхъ учебныхъ заведеній, закрывшійся въ 1850 г., съ передачей дѣлъ въ особый комитетъ для пересмотра постановленій и учрежденій по части М. народнаго просвѣщенія. Въ 1850 г. учрежденъ «комитетъ разсмотрѣнія учебныхъ руководствъ», дѣйствовавшій до 1856 г. Въ 1862 г. обязанности главнаго управленія цензуры переданы въ М. внутреннихъ дѣлъ. Въ 1863 г. М. получило новое устройство, сохранившееся, въ главныхъ чертахъ, до настоящаго времени. Въ 1881 г. переданы въ вѣдѣнство М. всѣ почти учебныя заведенія изъ М. финансовъ, центральныя училища и сельскія школы въ бывшихъ болгарскихъ и вѣмецкихъ колоніяхъ и русскія учебныя заведенія въ Финляндіи. Въ 1877 г. М. подчинены школы Закавказья, училища при инновѣрческихъ перкахъ юго-зап. края, а въ слѣдующемъ году—и весь кавказскій учебный округъ. Расходы по М. народнаго просвѣщенія простираются по смѣтѣ на 1896 г. до 24863061 р., тогда какъ еще въ 1870 г. они не достигали 12 милл. р. Штатъ центральнаго управленія М., начиная съ 1864 г., не превышаетъ 160000 р., тогда какъ до 1863 г. онъ былъ выше 185000 р. Въ настоящее время М. составляютъ: 1) министр (при немъ чиновники особыхъ порученій), 2) товарищъ министра, 3) совѣтъ министра, 4) дпт. народнаго просвѣщенія, 5) учебный комитетъ, съ особымъ отдѣломъ, 6) археографическая коммиссія, 7) редакція журнала М. и 8) архивъ. Въ 1895 г. при М. учреждена должность юрисконсульта. Вся текущая адми-

нистративная дѣятельность М. возложена на *дпт. народнаго просвѣщенія*, который является также исполнительнымъ органомъ совѣта министра и ученаго комитета. Въ 1893 г. въ составѣ департамента образовано особое отдѣленіе, подъ управленіемъ одного изъ членовъ совѣта министра, для завѣдыванія промышленными училищами. Въ департаментѣ сосредоточиваются все дѣлопроизводство по частямъ инспекторской, распорядительной, судебной, хозяйственной и счетной. Задача *ученаго комитета*—разсмотрѣніе педагогическихъ вопросовъ, учебныхъ пособій, изданий для учебныхъ заведеній, сочиненій, назначаемыхъ для поднесенія Высочайшимъ особамъ, предположений объ ученыхъ экспедиціяхъ, проектовъ учрежденія ученыхъ обществъ и т. п. Состоитъ онъ изъ предсѣдателя, членовъ и правителя дѣлъ; въ засѣданіе его приглашаются и постороннія лица, изъ числа ученыхъ и педагоговъ. Комитетъ, по предложенію министра, назначаетъ конкурсы на составленіе лучшихъ учебниковъ и присуждаетъ преміи. При ученомъ комитетѣ состоитъ особый отдѣлъ для разсмотрѣнія книгъ, предназначенныхъ для народныхъ чтеній. «Ж. М. Н. Пр.» имѣетъ дѣлю «обнародованіе новыхъ постановленій и распорядженій правительства и ознаменованіе учебнаго вѣдомства и общества съ ходомъ учебной части какъ въ имперіи, такъ и въ другихъ просвѣщенныхъ странахъ». Редакторъ и его помощникъ опредѣляются министромъ. При М. состоятъ еще особый газетный разрядъ для завѣдыванія «СПб. Вѣдомостями» и «S.-Petersburger Zeitung» (съ 1874 г.), и «особая коммиссія изъ лицъ отъ разныхъ правительственныхъ учреждений, изъявившихъ согласіе принять участіе въ международномъ обменѣ изданій по части наукъ и художествъ». Въ 1895 г. М. подчинены комитеты грамотности въ СПб. и Москвѣ, преобразованные въ 1896 г. въ общества грамотности, предсѣдатели которыхъ назначаются министромъ. Въ важнѣйшихъ западно-европейскихъ государствахъ завѣдываніе дѣлами образованія находится обыкновенно въ связи съ другими предметами, чему соответствуетъ и названіе М. Такъ, во Франціи и Португаліи въ этомъ М. вѣдаются изысканія искусства; во многихъ государствахъ въ одноомъ и томъ же М. вѣдаются дѣла народнаго образованія и церковнаго управленія. Въ Бельгіи и Соединенныхъ Штатахъ Америки дѣла просвѣщенія соединены со многими другими дѣлами въ М. внутреннихъ дѣлъ. Въ Италіи и Англии есть самостоятельныя управленія по дѣламъ народнаго просвѣщенія; въ послѣдней даже образовано два вѣдомства—одно для завѣдыванія первоначальнымъ образованіемъ, другое—науками и искусствами; ни то, ни другое, впрочемъ, не называется М. Во Франціи существуетъ «высшій совѣтъ народнаго просвѣщенія» (Conseil supérieur de l'instruction publique), въ составъ котораго, подъ предѣлательствомъ министра народнаго просвѣщенія, входятъ компетентныя лица и специалисты по всѣмъ отраслямъ учебнаго дѣла. Вѣдѣнію совѣта подлежатъ проекты законовъ по части образованія и всѣ важнѣйшія мѣры по учебному дѣлу. Онъ собирается два раза

въ годъ, но изъ его состава избирается постоянная коммиссія, въ числѣ 15 членовъ. Совѣты, подобные французскому, существуютъ еще въ Италіи и Португаліи. Изъ всѣхъ западно-европейскихъ М. болѣе всего приближается къ нашему М., по своей организаціи, прусское. Изданія М. народнаго просвѣщенія: «Сборникъ распоряженій по М. народн. просвѣщенія» (за 1802—73 гг., СПб., 1866—73); «Сборникъ постановленій по М. народн. просвѣщенія» (за 1802—88 гг., СПб., 1864—94); «Сборникъ постановленій и распоряженій по цензурѣ съ 1720 по 1862 г.» (СПб., 1862); «Періодическое сочин. объ успѣхахъ Нар. Просвѣщ., 1803—17 г.» (144 №№), «Журн. Дпт. Народн. Просвѣщ.» (ч. I—IX, 1821—23 г.); «Записки Дпт. Народн. Просвѣщенія, 1825—28 г.» (3 кн.); «Журн. М. Народнаго Просвѣщенія», съ 1834 г. (въ іюлѣ 1896 г. вышла СССРУ) и «Сборникъ матеріаловъ для исторіи просвѣщенія въ Россіи, извлеченныхъ изъ архива М. нар. просвѣщенія Т. I. Учебныя заведенія въ зап. губерніяхъ до открытія виленскаго учеб. округа», подъ ред. Корнилова, СПб., 1893 г. Списокъ министровъ: гр. П. В. Завадовскій (1802—10), гр. А. К. Разумовскій (1810—16), кн. А. Н. Голицынъ (1816—1824), А. С. Шишковъ (1824—28), кн. К. Андр. Ливенъ (1828—33), С. С. Уваровъ (1833—1848), кн. П. Алдр. Ширинскій-Шихматовъ (1848—52), А. С. Норовъ (1853—1858), Е. П. Ковалевскій (1858—61), Е. В. Путятинъ (1861), А. В. Головинъ (1861—1866), гр. Д. А. Телестой (1866—1880), А. А. Сабуровъ (1880—1881), А. П. Николаи (1881—1882), И. Д. Деляновъ съ 1882 г.

*В. Р.—ос.*

**Министерство полиціи**—возникло у насъ при преобразованіи М. въ 1810 г., при чемъ, по мысли гр. Сперанскаго, М. полиціи должно было вѣдать внутреннюю безопасность государства. По учрежденіи М. полиціи; изданному 25 іюня 1811 г., оно состояло изъ трехъ департаментовъ: полиціи хозяйственной (для продовольственныхъ и приказъ общественного призрѣнія), полиціи исполнительн. и полиціи медицинск. и медицинскаго совѣта и канцеляріи министра. Канцелярія М. полиціи дѣлилась на двѣ: *общую*, предметами вѣдѣнія которой были медицинскія и полицейскія статистика, и *дѣлопроизводство* по бумагамъ, поступающимъ на имя министра, и *особенную*, вѣдавшую дѣла объ иностранцахъ, по заграничнымъ паспортамъ, цензурную ревизію и особенныя дѣла, т. е. «всѣ тѣ дѣла, которыя министр полиціи сочтетъ нужнымъ представить собственному его свѣдѣнію и разрѣшенію». 4 ноября 1819 г. М. полиціи присоединено къ М. внутреннимъ дѣламъ, особенная же канцелярія министра закрыта въ 1826 г. и вмѣсто нея учреждено III отдѣленіе Собственной Е. В. Канцеляріи. М. полиціи былъ А. Д. Вахашовъ.

Въ большинствѣ государствъ завѣдываніе полиціей принадлежитъ М. внутреннимъ дѣламъ. Ос. бое М. полиціи существовало во Франціи съ 1796 по 1802 г.: въ 1804 г. оно было восстановлено Наполеономъ и удержалось до 1818 г., послѣ небольшого перерыва въ 1814 г. Послѣ декабрскаго переворота 1851 г. М. полиціи было возобновлено, но просуществовало

лишь до 21 іюня 1853 г. Наиболѣе извѣстенъ изъ франц. министровъ полиціи Фуше (см.).

**Министерство Ночтѣ и Телеграфовъ**—см. Почта и Телеграфъ.

**Министерство путей сообщенія.**—Въ XVIII стол. верховный надзоръ по дорожному вѣдомству принадлежалъ сенату, которому при первыхъ преемникахъ Петра непосредственно поручалось строить дороги. Въ 1755 г. была образована канцелярія отъ строения госуд. дорогъ, закрытая при изданіи учрежденія о губерніяхъ. Въ 1784 г. образована коммиссія о дорогахъ, упраздненная имп. Павломъ. Въ 1798 г. учрежденъ дпт. водяныхъ коммуникацій. 20 ноября 1809 г. образовано главное управленіе водяными и сухопутными сообщеніями, высшій начальникъ (главный директоръ) котораго имѣлъ при себѣ совѣтъ и особую экспедицію, подраздѣляющуюся на 3 разряда: 1) водяныхъ сообщеній, 2) сухопутныхъ сообщеній и 3) торговыхъ портовъ. Никакая работа не должна была быть предпринимается безъ предварительнаго разсмотрѣнія и сужденія въ совѣтѣ. Въ вѣдѣніи главнаго управленія находились также вновь учрежденныя мастерская бригада и полицейская команда и, наоцѣнъ, корпусъ инженеръ путей сообщенія, получившій, какъ и все вѣдомство, военную организацію. Для приготовленія свѣдущихъ лицъ къ инженерной службѣ, тогда же учрежденъ инст. корпуса инженеровъ путей сообщенія (см.). Управленіе находилось въ Твери, «яко пунктъ, важнѣйшемъ въ отношеніи къ столицѣ» (въ 1-й г. переведено въ Петербургъ). Въ 1832 г. строительная часть гражданскаго вѣдомства изъята изъ вѣдѣнія М. внутреннихъ дѣлъ и передана главному управленію путей сообщенія, переименованному въ *главное управленіе путей сообщенія и публичныхъ зданій*. Въ 1842 г. присоединена къ главному управленію «телеграфическая часть»; въ 1845 г. въ вѣдѣніе его поступили арестантскія роты. По своду законовъ изд. 1857 г. въ составъ главнаго управленія входили, кромѣ совѣта и канцеляріи, пять департаментовъ (искусственныхъ дѣлъ, хозяйственныхъ дѣлъ, разсмотрѣнія проектовъ и смѣтъ, ревизіи отчетовъ и жел. дорогъ) и аудиторіатъ. Съ 1857 г. начинается постепенное сокращеніе круга предметовъ, находившихся до того времени въ вѣдомствѣ путей сообщенія. Строительная и телеграфная части, арестантскія роты изымаются изъ вѣдѣнія главнаго управленія и переходятъ въ другія вѣдомства. Въ 1865 г. главное управленіе переименовано въ М. путей сообщенія; въ 1867 г. корпусъ инженеровъ путей сообщенія получилъ гражданскую организацію. 31 декабря 1870 г. введено было, въ видъ опыта на 3 г., временное учрежденіе М., съ временными же штатами. Это временное учрежденіе сохранило отчасти свою силу и донныя. Современное устройство М. путей сообщенія представляется въ слѣдующемъ видѣ. Во главѣ центрального управленія—министръ, съ товарищемъ. Высшія учрежденія М.: 1) совѣтъ М., 2) инженерный совѣтъ и 3) совѣтъ по желѣзнодорожнымъ дѣламъ. Совѣтъ М. учрежденъ на основаніи общихъ законовъ о совѣтахъ

министровъ. Инженерный совѣтъ образованъ для разработки и обсуждения техническихъ вопросовъ общаго значенія и проектовъ, смѣтъ и техническихъ условий важныхъ работъ, сопряженныхъ съ значительными и продолжительными расходами. Составъ совѣтъ: председатель, директоры дпт. желѣзныхъ дорогъ и шоссейныхъ и водныхъ сообщеній, председатель управленія казенныхъ жел. дорогъ, начальникъ управленія по сооруженію сибирской ж. д. и восемь членовъ. Въ совѣтъ могутъ засѣдать и представители отъ М. финансовъ и государственнаго контроля, при обсужденіи вопросовъ, имѣющихъ особое финансовое значеніе. О совѣтъ по желѣзнодорожнымъ дѣламъ см. Желѣзные дороги (XI, 810). Для наблюденія за исправнымъ состояніемъ жел. дорогъ и за исполненіемъ при эксплуатациі ихъ законовъ, правилъ, положеній, инструкцій и распоряженій учреждена особая инспекція жел. дорогъ, дѣйствующая независимо отъ дпт. жел. дорогъ. Завѣдывающему ею главному инспектору предоставлены значительныя полномочія: онъ можетъ требовать немедленно удаленія служащихъ на желѣзныхъ дорогахъ лицъ, опредѣленіе котъ рыхъ зависитъ отъ управленій дорогъ; чины инспекці имѣютъ право обзрѣвать всѣ дѣла, книги и документы правленій и мѣстныхъ управленій жел. дорогъ. На обязанности инспекці лежить производство разслѣдованій по важнѣйшимъ несчастнымъ случаямъ и происшествіямъ на жел. дорогахъ. На однородныхъ основаніяхъ дѣйствуетъ главная инспекція шоссейныхъ и водныхъ путей. Управление казенныхъ желѣзн. дорогъ составляютъ: председатель, семь членовъ отъ М. путей сообщенія, два члена отъ М. финансовъ и одинъ членъ отъ М. внутреннихъ дѣлъ; въ засѣданіяхъ управленія участвуютъ также главный инспекторъ жел. дорогъ и начальникъ управленія сибирской жел. дороги. Управление по сооруженію сибирской жел. дороги состоитъ изъ начальника управленія, помощника его и представителя министра финансовъ. Въ канцеляріи М. сосредоточены, между прочимъ, дѣла по личному составу М. и дѣлопроизводство совѣтовъ министра и по желѣзнодорож. дѣламъ. При канцеляріи издаются «Вѣстникъ М.-ва Путьей Сообщ.» (еженедѣльно) и «Ж. М. П. С.» (см.). Д-ты желѣзныхъ дорогъ и шоссейныхъ и водныхъ сообщеній раздѣляются на различныя отдѣлы, завѣдующіе административно-хозяйств. или техническими вопросами. На обязанности юрисконсульта и его помощника лежить судебная защита имущественныхъ интересовъ казны по М. путей сообщенія. Временный статистическій отдѣлъ образованъ для собранія, проверки и рациональной обработки статистическихъ матеріаловъ по всѣмъ вопросамъ, касающимся устройства, улучшенія и эксплуатациі различныхъ путей сообщенія. Въ неопредѣленные сроки отдѣломъ издается «Сгггггггг ич Сборникъ М.-ва Путьей Сообщенія». Главная заводская инспекція имѣетъ надзоръ за изготовленіемъ желѣзнодорожныхъ принадлежностей для частныхъ жел. дорогъ. Наконецъ, въ вѣдѣніи М. по учебному отдѣлу и инспекціи училищъ находятся ин-

ститутъ путей сообщенія, училище кондукторовъ путей сообщенія въ Вышнемъ-Волочкѣ и около 30 техническихъ жел.-дорожныхъ училищъ. Списокъ главноуправляющихъ и министровъ: Его Имп. Высоч. принцъ Георгій Ольденбургскій (1811—12); Ф. П. Деволать (1812—18); А. А. Бетанкуръ (1819—22); Е. К. В. герц. А. Вюртембергскій (1822—33); гр. К. Ѡ. Толь (1834—42); гр. П. А. Клейнмихель (1843—55); К. В. Чевингъ (1855—62); П. П. Мельниковъ (1862—67); гр. В. А. Бобринскій (1868—71); гр. А. П. Бобринскій (1871—74); К. Н. Поселье (1874—88); Г. Е. Пауверъ (1888—89); А. Я. фонъ-Гюббенетъ (1889—92); С. Ю. Витте (1892); А. К. Кривошеинъ (1892—94); кн. М. Ив. Хилковъ съ 1894 г. Д. Х.

**Министерство финансовъ.**—До татарскаго нашествія подати и всякіе сборы собирались на Руси или самими князьями, дѣлавшими періодическіе обѣзды своихъ земель, или, по ихъ порученію, данниками. Во время татарскаго ига вновь установленные налоги собирались особыми чиновниками (осминниками, таможенниками, мытниками, пошляниками и др.) и княж. наместниками. Въ царствованіе Іоанна III появляется центральное финансовое управленіе, въ видѣ *приказовъ*; такіихъ приказовъ къ царствованію царя Алексѣя Михайловича было 13. Центральное управленіе финансами сосредоточивалось, главнымъ образомъ, въ приказѣ Большія Казны. Изъ образованныхъ Петромъ Вел. коллегій финансамъ завѣдывали: 1) *камеръ-коллегія* (см. XIV, 202); 2) *штатсъ-конторъ-коллегія* или штатсъ-контора, 3) *ревизіонъ-коллегія* и 4) *коммерцъ-коллегія* (XV, 856). При Екатеринѣ II, указомъ 24 октября 1780 г., была учреждена экспедиція о государственныхъ доходахъ, въ 1781 г. раздѣленная на 4 амостоятельныя экспедиціи: первая завѣдывала доходами, вторая—расходами, третья—ревизіей счетовъ, четвертая—зысканіемъ недоимокъ, недоборовъ и начетовъ; всѣ четыре экспедиціи были подчинены генераль-прокурору. Существованіе Петровскихъ коллегій прекратилось, а ихъ дѣла по финансовому управленію были переданы казеннымъ палатамъ (см. XIII, 925). Павелъ I указомъ 19 ноября 1796 г. отчасти возстановилъ коллегію, а 4 декабря того же года отдѣлилъ должность государственнаго казначея отъ должности генераль-прокурора. Манифестомъ 8 сентября 1802 г. учреждено М. финансовъ, на обязанности котораго лежало «управленіе казенными и государственными частями, кои доставляютъ правительству нужные на содержаніе его доходы, и генеральное всѣхъ доходовъ разгнѣваніе по разнымъ частямъ государственныхъ расходовъ». На министра финансовъ манифестъ возлагалъ еще обязанность «при концѣ каждаго года дѣлать для наступающаго подробный штатъ общихъ государственныхъ расходовъ». Вѣдомство государственнаго казначея осталось неприкосновеннымъ. При преобразованіи министерствъ (1810—11) управленіе государственными доходами и расходами было распределено между тремя вѣдомствами: 1) М. финансовъ, которое вѣдало всѣ источники доходовъ, 2) государственными казначействомъ, вѣдавшимъ движимыя, и 3) государствен-

нымъ контролемъ, которому была поручена ревизія всѣхъ счетовъ. Составъ М. финансовъ опредѣлился въ слѣдующемъ видѣ: 1) департаментъ государственныхъ имуществъ (дѣла о казенныхъ крестьянахъ, имѣняхъ, дѣсахъ, оброчныхъ статьи и винокурные заводы), 2) дпт. горныхъ и соляныхъ дѣлъ (монетное дѣло, частные и казенные горные заводы, добываніе соли и минераловъ, продовольствіе государства солью), 3) департаментъ вѣшной торговли (торговля вѣшныя сношенія и таможенные дѣла) и 4) департаментъ податей и сборовъ (пшайные и другіе сборы, подати и повинности и отдѣленіе гербовой бумаги). Въ 1817 г. въ вѣдѣніи М. финансовъ переданъ (изъ М. внутреннихъ дѣлъ) дпт. мануфактуръ и внутренней торговли, а въ 1821 г. — дпт. госуд. казначейства. Въ 1824 г. учреждена особая канцелярія по кредитной части (см. XIV, 341), въ 1828 г. — мануфактуръ-совѣтъ, въ 1829 г. — коммерческій совѣтъ. Съ учрежденіемъ М. госуд. имуществъ, отъ М. финансовъ отошло, въ 1838 г., управленіе казенными крестьянами, землями, дѣсами и оброчными статьями. 27 октября 1861 г. открыло свои дѣйствія главное выкупное учрежденіе (см. VII, 513), упраздненное въ 1895 г. Указомъ 15 апрѣля 1863 г. дпт. горныхъ и соляныхъ дѣлъ преобразованъ въ горный дпт. (см. IX, 252), а вмѣсто дпт. податей и сборовъ учреждены два новыхъ дпт., окладныхъ и неокладныхъ сборовъ. 29 октября 1864 г. дпт. вѣшной торговли переименованъ въ дпт. таможенныхъ сборовъ, а дпт. мануфактуръ и внутренней торговли — въ дпт. торговли и мануфактуръ. Въ 1866 г. уничтожено отдѣльное существованіе финансовой администраціи Царства Польскаго и образованъ особый отдѣлъ по финансамъ Царства Польскаго, упраздненный 28 декабря 1884 г. 7 июня 1872 г. издано положеніе о совѣтѣ торговли и мануфактуръ, открытому вмѣсто совѣтовъ коммерческаго и мануфактурнаго. 21 дек. 1873 г. всѣ части горнаго вѣдомства — горный дпт., горный совѣтъ, горный институтъ и горный ученый комитетъ — переданы въ М. государственныхъ имуществъ. Въ вѣдомствѣ М. финансовъ остались пробирная и монетная части — пробирныя палатки, монетное отдѣленіе горнаго дпт. и спб. монетный дворъ. 18 мая 1882 г. утверждёнъ уставъ крестьянскаго поземельнаго банка (см. II, 926 и XVI, 726). Изданіе, въ 80-хъ годахъ, ряда законовъ, положившихъ начало государственному вѣдѣтельству въ отношенія между фабрикантами и рабочими, вызвало учрежденіе фабричной инспекціи, въ лицѣ фабричныхъ инспекторовъ (см. Фабричное законодательство). 31 января 1884 г. учреждёнъ при дпт. неокладныхъ сборовъ техническій комитетъ. 30 апрѣля 1885 г. учреждены, въ вѣдѣніи казенныхъ палатъ, податные инспектора. 3 июня 1885 г. учреждёнъ государственный дворянскій земельный банкъ (см. II, 930). Въ 1889 г. образованъ дпт. желѣзнодорожныхъ дѣлъ. 14 декабря 1892 г. учреждено при департаментѣ торговли и мануфактуръ хлѣбо-торговое отдѣленіе. При томъ же дпт. 3 июня 893 г. учреждена главная палата мѣры и вѣсовъ. 6 мая 1896 г. последовало преобразованіе дпт. неокладныхъ сборовъ

въ главное управленіе неокладныхъ сборовъ и казенной продажи питей. Въ настоящее время устройствомъ М. финансовъ представляется въ слѣдующемъ видѣ. Во главѣ управленія стоитъ министръ финансовъ, съ двумя товарищами. При министрѣ состоятъ совѣтъ, чиновники особыхъ порученій, юрисконсультъ и канцелярія, раздѣленная на двѣ самостоятельныя канцеляріи: 1) общая канцелярія (XIV, 341) съ ученымъ комитетомъ, обязанности котораго слѣдующія: а) разсмотрѣніе финансовыхъ проектовъ и учреждений, б) наблюденіе за ходомъ финансовой части въ западно-европейскихъ государствахъ и сообщеніе о нихъ министру, в) изысканіе способовъ распространенія финансовыхъ свѣдѣній между чиновниками М. для чего служить библіотека ученаго комитета; 2) особая канцелярія по кредитной части (XIV, 341), въ вѣдомствѣ которой состоятъ: спб. монетный дворъ. М. финансовъ подраздѣляется на слѣдующія центральныя учрежденія: 1) *департаментъ таможенныхъ сборовъ* (см. Таможенные сборы), изъ вѣдѣнія котораго выдѣлено 15 октября 1893 г. за вѣдываніе пограничной стражи, въ видѣ штаба отдѣльнаго корпуса пограничной стражи; шефомъ корпуса состоитъ министръ финансовъ; 2) *департаментъ окладныхъ сборовъ*, въ составъ котораго вошло, по закону 27 марта 1895 г., главное выкупное учрежденіе (см. Окладные сборы); 3) *департаментъ желѣзнодорожныхъ дѣлъ*, при которомъ состоятъ тарифный комитетъ и совѣтъ по тарифнымъ дѣламъ (XI, 810); 4) *департаментъ государственнаго казначейства*, въ вѣдомствѣ котораго находится главное казначейство (VIII, 782), предметы вѣдомства департамента — движеніе казенныхъ суммъ по приходамъ и расходамъ всѣхъ казначействъ, главное счетоводство приходовъ и расходовъ, ревизія кассовыхъ оборотовъ главнаго казначейства и казенныхъ палатъ, составленіе смѣты и кассоваго отчета по всей имперіи; 5) *департаментъ торговли и мануфактуръ*, при которомъ совѣтъ торговли и мануфактуръ, фабричная инспекція, особое присутствіе по разсмотрѣнію жалобъ на дѣйствія фабричной инспекціи (см. Фабричное законодательство), главная палата мѣры и вѣсовъ и пробирныя палатки; 6) *главное управленіе неокладныхъ сборовъ и казенной продажи питей*, раздѣленное на два отдѣла: а) отдѣлъ неокладныхъ сборовъ, вѣдающій неокладные сборы (см.) и б) отдѣлъ казенной продажи питей (см. Рекаліи). При главномъ управленіи состоятъ: А) техническій комитетъ, преобразованный въ 1884 г. изъ повѣрочной экспедиціи для провѣрки акцизныхъ снарядовъ, и Б) совѣтъ по казенной продажѣ питей, преобразованный изъ временной комиссіи для разсмотрѣнія нѣкоторыхъ дѣлъ по казенной продажѣ питей и имѣющей значеніе совѣта министра; ось состоятъ подъ предсѣдательствомъ одного изъ товарищей министра финансовъ, изъ начальнаго главнаго управленія, управляющихъ отдѣлами и ихъ помощниковъ и лицъ, назначаемыхъ Высочайшей властью. Вѣдѣнію совѣта подлежатъ дѣла, касающіяся: а) раздѣловъ цѣны за поставляемый въ казну по разверсткѣ спиртъ, б) количества спирта, поста-

вляемаго въ казну съ торговъ, в) предѣльной высшей цѣны на спиртъ при покупкахъ его хозяйственнымъ способомъ, г) продажныхъ цѣнъ на казенныя пива, д) ходатайствъ о постройкѣ новыхъ заводовъ, е) законопроектовъ по казенной продажѣ пивей и др. вопросовъ. В) Гербовое казначейство, завѣдующее приемомъ, храненіемъ и разсылкою разнаго рода гербовыхъ знаковъ. Затѣмъ при М. финансовъ состоятъ аккредитация заготовленія государственныхъ бумагъ (см.) и разнообразныя кредитныя установленія, какъ: государственный дворянскій земельный банкъ, съ особымъ отдѣломъ, крестьянскій поземельный банкъ, государственный банкъ (II, 922), спб. и московская суденыя казны (см.), управление сберегательныхъ кассъ (см. Сберегательныя кассы) и государственная коммиссія погашенія долговъ (XV, 872). Въ вѣдѣніи М. финансовъ состоятъ также всѣ коммерческія училища. При М. издаются «Вѣсти. Финансовъ» (VII, 651) и «Торгово-Промышленная Газета» (см.).

На Западѣ устройство М. финансовъ представляется въ слѣдующихъ чертахъ. Во *Франціи* М. финансовъ состоятъ изъ слѣдующихъ учреждений: 1) кабинета министра, 2) управления личнаго состава М., 3) контроля надъ финансовыми учрежденіями, 4) управления движимымъ фондомъ (кредитъ, государственный долгъ, выпускъ цѣнностей), 5) управления отчетности, 6) долгового бюро, 7) центрального казначейства, 8) центрального контроля надъ казначействомъ и 6 главныхъ управленій: а) прямыхъ налоговъ, б) пошлинъ, государственныхъ имуществъ и гербовыхъ марокъ, в) таможенъ, г) косвенныхъ налоговъ, д) государственныхъ промысловъ, е) монетъ и медалей. Въ *Англіи* министромъ финансовъ состоитъ первый лордъ казначейства (First Lord of the Treasury), но такъ какъ онъ является въ то же время первымъ министромъ, то дѣла М. фактически ведетъ канцлеръ казначейства (см.). Высшая финансовая коллегія состоитъ изъ перваго лорда казначейства, канцлера казначейства, трехъ лордовъ (англичанина, ирландца и шотландца) и трехъ секретарей. Въ *Пруссіи* М. финансовъ вѣдаетъ налоги, кассы, бюджетъ, государственныя имущества и дѣла и государственныя долги. Въ *Австріи* центральное управление финансами вѣдаетъ налоги прямые и косвенные, государственныя имущества, кадастры и горное дѣло. Только у насъ вѣдомство М. финансовъ захватываетъ почти всю хозяйственную жизнь государства, обнимая собою, кромѣ финансовъ въ собственномъ смыслѣ слова, завѣдываніе промышленностью и торговлей, въ Западной Европѣ принадлежащее обыкновенно особому министерству торговли. Ср. Блюхъ, «Финансы Россіи XIX ст.» (СПб., 1882); гр. Д. Толстой, «Исторія финансовъ учреждений со времени основанія государства до кончины имп. Екатерины II» (СПб., 1840); «Вѣстникъ Финансовъ, Промышленности и Торговли» (1894 г., № 5 и 8; 1895 г., № 7; 1896 г., № 21). Списокъ министровъ: гр. А. И. Васильевъ (1802—7), Ѳ. А. Голубцовъ (1807—10), Д. А. Гурьевъ (1810—23), гр. Е. Ф. Канкринъ (1823—44), Ѳ. П. Вронченко (1844—52), П. Е. Брокъ (1852—58),

А. М. Княжевичъ (1858—62), М. X. Рейтернъ (1862—78), С. А. Грейгъ (1878—80), А. А. Абаза (1880—81), Н. X. Бунге (1881—86), И. А. Вышнеградскій (1887—92), С. Ю. Витте (съ 1892 г.).  
А. Г. Я.

**Министерство Юстиціи.**—При учрежденіи должности министра юстиціи, въ 1802 г., ему предписано было на первое время руководствоваться инструкціей генераль-прокурора. Въ 1803 г. былъ образованъ дпт. М. юстиціи и въ томъ же году ему была подчинена коммиссія составленія законовъ, оставшаяся въ его вѣдѣніи до образованія государственнаго совѣта. М. юстиціи ввѣрено наблюденіе за правильностью дѣйствій всѣхъ судебныхъ мѣстъ въ Имперіи, за исключеніемъ духовныхъ, военныхъ и морскихъ. Съ должности министра юстиціи соединено званіе генераль-прокурора правительствующаго сената (см. Сенатъ). На министрѣ юстиціи лежатъ прокурорскія обязанности при верховномъ уголовномъ судѣ (VI, 82). Въ М. юстиціи сосредоточены дѣла по назначенію, передвиженію и увольненію всѣхъ лицъ судебного вѣдомства. Съ введеніемъ въ 1864 г. Судебныхъ Уставовъ, министр юстиціи получилъ новую обязанность, въ качествѣ главнаго начальника преобразованной прокуратуры (см.). Съ 1870 г. съ М. юстиціи слито управление межевою частью. Съ введеніемъ положенія о земскихъ участковыхъ начальникахъ (XII, 504), сосредоточившаго многія функціи какъ судебного управленія, такъ и чисто судебныя въ вѣдомствѣ М. внутр. дѣлъ, кругъ вѣдомства М. юстиціи значительно сужился, но, съ другой стороны, онъ расширенъ закономъ 13 дек. 1895 г., которымъ главное тюремное управленіе выдѣлено изъ состава М. внутр. дѣлъ и присоединено къ М. юстиціи съ присвоеніемъ министру юстиціи званія президента общества попечительнаго о тюрьмахъ. При министрѣ юстиціи состоятъ товарищи, пользующійся особыми правами (см. Товарищъ министра). Въ составѣ М. юстиціи, входятъ слѣд. установленія: I. консультація при м-рѣ юстиціи (XVI, 99). II. Два департамента, изъ которыхъ первый, согласно распределенію, установленному закономъ 4 декабря 1895 г., сосредоточиваетъ въ себѣ дѣла законодательнаго характера, завѣдываніе статистическою частью и изданіе вѣдомостей и справокъ о судимости, составленіе всеподданнѣйшихъ отчетовъ, производство по судебнымъ дѣламъ и по всеподданнѣйшимъ ходатайствамъ лицъ осужденныхъ, дѣла объ обращеніи недвижимыхъ имуществъ въ заповѣдныя, дѣла герольдейскія, переписку по сношеніямъ русскихъ судебныхъ установленій съ иностранными. При первомъ департаментѣ состоитъ коммиссія по составленію *мѣстныхъ запретительныхъ книгъ* (см.); юрисконсультскую часть вѣдаетъ, на правахъ вице-директора, старшій юрисконсультъ консультація, при М. юстиціи учрежденной. Къ предметамъ вѣдомства второго департамента М. юстиціи принадлежатъ: дѣла, относящіяся до личнаго состава сената и судебныхъ установленій; производство по ревизіямъ судебныхъ мѣстъ и должностныхъ лицъ; завѣдываніе частями распорядительною, хозяйственною, бухгалтерскою,

контрольную, счетную, экзекуторскую и т. п.; производство по дѣламъ, поступающимъ изъ перваго и втораго департаментовъ сената, а равно изъ перваго общаго его собранія, за исключеніемъ дѣлъ, подлежащихъ разсмотрѣнію консултанціи. Въ составъ втораго департамента входитъ управленіе *эмеритальной кассы вѣдомства М. юстиціи* (см.). III. Межевая часть (см. Межеваніе). IV. Московскій архивъ М. юстиціи (см. II, 262), находящійся подъ главнымъ завѣдываніемъ министра юстиціи и состоящій въ непосредственномъ завѣдываніи управляющаго. Въ вѣдѣніи М. юстиціи состоятъ училище правовѣднія, Константиновскій межевой институтъ и землемѣрный училища. Съ 1896 г. на содержаніе центральной управленія М. юстиціи отпускается 312750 руб. въ годъ. Ежемѣсячный «Журн. М. Юстиціи» (1859—68), возобновленный въ 1894 г. сначала подъ редакціей Н. Д. Сергѣевского, а затѣмъ В. Дерюжинскаго, служащій, между прочимъ, органомъ Высочайше учрежденной въ 1894 г. комиссіи по пересмотру законоположеній по судебной части. Списокъ министровъ: Гавр. Ром. Державинъ (1802—1803), кн. П. В. Лопухинъ (1803—10), И. И. Дмитріевъ (1810—14), Д. П. Троицкскій (1814—17), Д. И. Лобановъ—Ростовскій (1817—27), Д. В. Дашковъ (1829—39), Д. Н. Блудовъ (1839), гр. Вик. Н. Панинъ (1839—62), Д. Н. Замятинъ (1862—67), кн. Д. Н. Урусовъ (1867), гр. К. Ив. Паленъ (1867—78), Д. Н. Набоковъ (1878—85), Н. А. Манасевъ (1885—93), Н. В. Муравьевъ, съ 1894 г.

**Министерство Удѣловъ**—см. м-во Императорскаго Двора и Удѣлы.

**Министръ-резидентъ**—см. Дипломатическіе агенты.

**Минихъ**—графскій родъ, происходящій отъ Іоанна М., владѣвшаго въ концѣ XV в. замкомъ Рамсбауэръ въ Баваріи. Его потомки поселились въ Ольденбургъ. Бурхардъ-Христофоръ М. (см.) получивъ въ 1728 г. графскій титулъ въ Россіи, а въ 1741 г.—титулъ графа римской имперіи. О сынѣ его Іоаннѣ-Эрнстѣ см. ниже. Родъ М. внесенъ въ матрикулъ дилфландскаго и эстляндскаго дворянства (Гербовникъ I, 18).

**Минихъ, фонъ** (Бурхардъ-Христофоръ Münich, 1683—1767)—русскій госудаственный дѣятель. Родился въ графствѣ Ольденбургскомъ. Отецъ М., Антонъ-Юнкеръ, дослужился въ датской службѣ до чина полковника и отъ датскаго короля получилъ званіе надзирагеля надъ плотинами и всеми водными работами въ графствахъ Ольденбургскомъ и Дельменгортскомъ; въ дворянское достоинство возведенъ въ 1702 г. Первоначальное образованіе М. было направлено на изученіе, главнымъ образомъ, черченія, математики и франц. языка. Шестнадцати лѣтъ онъ вступилъ во французскую службу по инженерной части, но въ виду готовившейся между Франціей и Германіей войны перешелъ въ гессенъ-дармштадтскій корпусъ, гдѣ скоро получилъ чинъ капитана. Когда во время войны за испанское наслѣдство на англо-голландскія деньги былъ нанятъ гессенъ-кассельскій корпусъ, М. вступилъ въ его составъ и сражался подъ на-

чалъствомъ принца Евгенія и Мальборо. Въ 1712 г. былъ раненъ и взятъ въ плѣвъ, гдѣ и находился до окончанія войны. Въ 1716 г. поступилъ на службу къ Августу II, но не поладилъ съ любимцемъ его, гр. Флеммингомъ, и сталъ искать новой службы, колеблясь между Карломъ XII и Петромъ I. Выборъ его рѣшила смерть Карла XII. Познакомившись съ русскимъ посланникомъ въ Варшавѣ, кн. Гр. Долгорукикомъ, М. передалъ чрезъ него Петру I свои сочиненія о фортификаціи и въ 1720 г. получилъ предложеніе занять въ Россіи должностъ генераль-инженера. М. согласился, не заключивъ даже письменнаго условія, и въ февралѣ 1721 г. прибылъ въ Россію. Общанный ему чинъ ген.-поручика былъ данъ ему только годъ спустя; тогда же М. представлялъ письменныя «кондиціи», по которымъ обязывался служить Россіи 5—6 лѣтъ, наблюдая за гидравлическими работами на балтійскомъ побережьи. Въ 1723 г. ему было поручено императоромъ окончаніе Ладожскаго канала, начатаго, подъ надзоромъ ген.-м. Писарева, еще въ 1710 г., поглотившаго массу жизни и денегъ и, тѣмъ не менѣе, мало подвижнагося впередъ. Писареву покровительствовалъ Меншиковъ, а потому въ послѣднемъ М. нажалъ себѣ злыяго врага. Каналъ былъ оконченъ М. уже послѣ смерти Петра I. Съ восточеніемъ на престолъ Екатерины I М. постарался точнѣе опредѣлить свои отношенія къ Россіи. Онъ представилъ императрицѣ новыя «кондиціи», которыми обязывался служить въ Россіи еще десять лѣтъ, послѣ чего могъ уѣхать; дѣтей въ это время онъ могъ воспитывать за границей; требовалъ гарантіи со стороны Россіи своихъ помѣстій въ Даніи и Англіи, на случай войны между послѣдними; согласался на замѣну ихъ соответствующимъ количествомъ помѣстій въ Россіи; просилъ объ отчадѣ ему «въ диспозицію» всѣхъ таможенныхъ и кабацкихъ сборовъ на Ладожскомъ каналѣ. «Кондиціи» эти были утверждены уже Петромъ II, назначившимъ М. главнымъ директоромъ надъ фортификаціями. Въ 1728 г. онъ вступилъ во второй бракъ съ вдовой оберъ-гофмаршала Салтыкова, урожденной баронессѣ Мальцанъ, слѣдовавшей за нимъ во всѣхъ превратностяхъ его судьбы. Когда замыслилъ верховникъ, въ началѣ царствованія Анны Іоанновны, не удались М. сблизился съ Остерманомъ, а чрезъ него—съ императрицею и Бирономъ, и былъ сдѣланъ членомъ кабинета по военнымъ и вѣнскимъ дѣламъ. Въ 1731 г. М. былъ назначенъ председателемъ особой комиссіи, имѣвшей цѣлью упорядочить состояніе войска и изыскать мѣры къ содержанію послѣдняго безъ особаго отягощенія отъ того народа. Въ этомъ званіи онъ начерталъ новый порядокъ для гвардіи, полевыхъ и гарнизонныхъ полковъ, образовалъ два новыя гвардейскія полка—измайловскій и конной гвардіи, завелъ кирасиры, отдѣлялъ инженерную часть отъ артиллерійской, учредилъ сухопутный кадетскій корпусъ, принялъ мѣры къ болѣе правильному обмундированію и вооруженію войскъ, устроилъ двадцать полковъ украинской милиціи, изъ однопорцевъ бѣлгородскаго и сѣвскаго разряда. Опасаясь вліянія М. на императрицу, Остер-



манъ, Биронъ, гр. Головкинъ постарались удалить его изъ Спб. Во время борьбы за польскій престолъ, въ 1733 г., М. былъ посланъ на театръ военныхъ дѣйствій и взялъ Данцигъ (1734). Вскорѣ затѣмъ началась турецкая война. Въ главнокомандующіе былъ предназначенъ кievскій ген.-губ. фонъ-Бейсбахъ, но онъ наканунѣ похода умеръ; преемникъ его Леонтьевъ выступилъ въ походъ поздней осенью и потерялъ отъ болѣзни много солдатъ. Тогда приказано было М., который въ то время былъ въ Польшѣ, передвинуть войско въ Украину и принять главное начальство надъ арміей. М. сошелся съ запорожцами и при помощи ихъ сталъ совершать походы въ Крымъ, затѣмъ взялъ Очаковъ, овладѣвъ Хотиномъ (1739) и пр. Онъ не жалѣлъ солдатъ, гибнувшихъ во множествѣ отъ голода, холода и различныхъ болѣзней. Походъ въ Крымъ, напр., стоилъ Россіи до 30 тыс. человѣкъ. Во время похода въ Бессарабію (1738) отъ болѣзней, въ особенности отъ поноса и скорбута, умерло 11060 чел. солдатъ и 5000 казаковъ. Подобное обращеніе съ солдатами вызывало ропотъ противъ М. какъ среди офицеровъ и солдатъ, такъ и среди русскаго общества. Послѣ победы при Ставучанахъ (1739) и занятія Хотина, М. мечталъ о переходѣ черезъ Дунай, о завоеваніи Константинополя, объ образованіи особаго молдавскаго княжества подъ протекторатомъ Россіи, при чемъ онъ, М. былъ бы господаремъ молдавскимъ, какъ Биронъ—герц. курляндскимъ. Надежды М. не осуществились. Союзники Россіи, австрійцы, вступили съ Турціей въ переговоры и заключили въ Бѣлградѣ миръ отдѣльно отъ Россіи, а 7 октября 1739 г. къ этому миру присоединился и слб. кабинетъ (см. Бѣлградскій миръ, V, 177). Военные успѣхи М. не имѣли почти никакихъ результатовъ для Россіи. М. былъ въ числѣ лицъ, присутствовавшихъ при послѣднихъ часахъ жизни Анны Иоанновны; онъ просилъ Бирона принять регентство во время малолѣтства Юянина Антоновича и содѣйствовалъ составленію завѣщанія Анны Иоанновны въ этомъ смыслѣ. Когда же Биронъ сдѣлался регентомъ, М. сблизился съ Анной Леопольдовной и 3 ноября 1740 г. совершилъ переворотъ: Биронъ былъ арестованъ и впоследствии сосланъ въ Пелымъ, Анна Леопольдовна была провозглашена правительницей, а М. былъ сдѣланъ первымъ министромъ. М. былъ теперь самымъ сильнымъ человѣкомъ въ Россіи; но это продолжалось недолго. Вслѣдствіе интригъ Остермана, между М. и мужемъ правительницы, Антономъ-Ульрихомъ, происходили постоянныя разногласія и столкновенія по отношенію къ войску (Антонъ-Ульрихъ былъ генералиссимусомъ русскихъ войскъ). Столкновенія эти имѣли послѣдствіемъ охлажденіе правительницы къ М.; послѣдній принужденъ былъ подать въ отставку (6 марта 1741 г.). Послѣ переворота, возведшаго на престолъ Елизавету Петровну, М. былъ отправленъ въ ссылку, въ тотъ самый Пелымъ, куда онъ сослалъ Бирона. Двадцать лѣтъ пробылъ М. въ Пелымѣ, молясь Богу, читая священное писаніе, ревностно посѣщая богослуженіе, которое, по смерти бывшаго при немъ пастора, совершалъ самъ.

Это не мѣшало ему, однако, посылать въ Петербургъ различные проекты, съ просьбами о помилованіи—и эти послыжки были такъ часты, что около 1746 г. были даже запрещены, но съ 1749 г. возобновились опять. Указомъ Петра III М., въ 1762 г., былъ возвращенъ изъ ссылки и восстановленъ во всѣхъ своихъ правахъ и отличіяхъ. Съ Петромъ III М. не сошелся, такъ какъ не сочувствовалъ ни замышляемой императоромъ войнѣ съ Даніей, ни стремленію его переодѣть и передѣлать русскую армію по прусскому образцу. Во время переворота 28 іюня 1762 г. М. находился при Петрѣ III и совѣтовалъ ему ѣхать въ Ревель, а оттуда, на русской эскадрѣ, за границу и съ голштинскими войсками вновь придти добывать престолъ. Когда дѣло Петра было проиграно, М. присягнулъ Екатеринѣ и былъ назначенъ главноначальствующимъ надъ портами рогевикскимъ, ревельскимъ, нарвскимъ, кронштадтскимъ и надъ Ладожскимъ каналомъ. Онъ занимался, главнымъ образомъ, постройкой рогевикской гавани, для которой составилъ когда-то чертежъ. Екатерина II относилась къ нему со вниманіемъ: одинъ изъ первыхъ экземпляровъ своего «Наказа» она передала М., съ просьбой прочесть его и сообщить ей свое мнѣніе. Думаютъ также, что «Записки М.», гдѣ онъ старается доказать необходимость учрежденія государственнаго совѣта, чтобы «наполнить пустоту между верховною властью и властью сената»—написаны для Екатерины и съ ея согласія (мнѣніе К. Н. Бестужева-Рюмина). Подхороненъ М. въ мнѣніи его Луни, въ Лифляндіи, недалеко отъ Дерпта. Личность М. не нашла еще безпристрастной оцѣнки въ русской историографіи: М. Д. Хмыровъ преувеличиваетъ значеніе фактовъ, неблагоприятныхъ для него; Н. И. Костомаровъ, наоборотъ, старается представить личность М. въ возможно симпатичномъ свѣтѣ. «Записки фельдмаршала графа М.» («Ebauche pour donner une idée de la forme du gouvernement de l'empire de Russie») изданы во 2-мъ томѣ «Записокъ иностранцевъ о Россіи въ XVIII ст.» (СПб. 1874), гдѣ помѣщены также: 1) «Отрывокъ изъ дневника М.», обнимающій время съ мая 1683 г. по сентябрь 1721 г.; 2) статьи М. Д. Хмырова: «Фельдцейхмейстерство гр. М.» и 3) Указатель книгъ и статей о Минихѣ. Ср. Костомаровъ, «Фельдмаршалъ М. и его значеніе въ русской исторіи» («Русская исторія въ жизнеописаніяхъ ея главнѣйшихъ дѣятелей»).

Н. В.—ко.

**Минихъ** (Іоаннъ-Эрнестъ)—графъ, сынъ фельдмаршала (1707—88). Служилъ по дипломатич. части въ Туринѣ и Парижѣ; въ 1736 г. ѣздилъ въ Варшаву съ порученіемъ къ Августу III; послѣ смерти Анны Иоанновны назначенъ оберъ-гофмаршаломъ, но при восшествіи на престолъ Елизаветы былъ лишенъ всего и сосланъ въ Вологду, гдѣ прожилъ 20 лѣтъ. Петръ III вернулъ его. Екатерина II назначила президентомъ коммерч.-коллегіи. Не имѣя дарованій отца, М. отличался кроткимъ нравомъ, честностью и прямодушіемъ и былъ образованнѣйшимъ человѣкомъ. Во время ссылки написалъ «Записки для дѣтей», которыя были напечатаны въ Спб., въ 1817

г. (съ значительными пропусками) и являются хорошимъ матеріаломъ для исторіи царствованія Анны Иоанновны. Ср. «Русскій Архивъ», 1866 г., № 11—12.

*В. Р.—ъ.*

**Минихъ** (баронъ Христіанъ-Видгелъмъ, 1688—1768) — братъ фельдмаршала. Въ 1734—1736 г. управлялъ кадетскимъ корпусомъ, съ 1740 г. завѣдывалъ монетною канцеляріей въ СПб., въ 1742 г. пожалованъ оберъ-гофмейстеромъ съ завѣдываніемъ главною дворцовою канцеляріей, въ 1760 г. уволенъ, а черезъ два года вознагражденъ за отобранныя имѣнія 4000 р. въ годъ.

**Мининъ** (Иванъ) — самозванецъ, изъ «рабочихъ людей» команды басанскаго сотника; послѣ бывшихъ ему «сонныхъ видѣній» объявилъ себя въ 1738 г. царевичемъ Алексѣемъ Петровичемъ. Ему удалось смутить бывшаго священника Г. Могилю и вѣсколькихъ солдатъ и казаковъ, но вскорѣ онъ былъ схваченъ и вмѣстѣ съ Могилою посаженъ на колы; другіе сторонники его также были казнены. См. П. С. З., I, 7653.

**Мининъ** (Михаилъ Ивановичъ, 1772—1829) — командиръ бригады 3-й флотской дивизіи. Напечаталъ: «О порядкѣ производства работъ при вооруженіи кораблей для плаванія по морямъ» («Записки Адмир. Департ.», XI и отд. СПб., 1826) и «О дѣйствіи орудія на корабляхъ при сраженіи съ непріятелемъ» (СПб., 1828). Перев. съ англ.: «Описаніе знаменитѣйшихъ сраженій англійскаго флота» (СПб., 1829).

**Минишескиі** (Іосифъ-Александръ Miniszewski, 1823 — 1863) — польскій писатель, послѣ первыхъ, оставшихся незамѣченными, трудовъ написалъ, живя заграницею, повѣсти: «Grzechy powszednie» (Позн., 1850) и «Legenda o Królu Lechu» (тамъ же), биографію «Stanislaw Zolkiewski» (В., 1851). По возвращеніи въ Польшу издалъ: «Listy Cześnikiewicza» (1855), рядъ написанныхъ но безъ таланта повѣстей: «Galeryja obrazow staroszlacheckich», «Hipoteka szczęścia małżeńskiego», «Łucie w Parafii» (1860) и «Ciernie Kwitnace» (посмерт. изд.). Съ 1861 по 1863 г. М. былъ фельетонистомъ «Dziennik Wszelchny». Въ 1862 г. сталъ редактировать сатирическо-политическій листокъ «Kosmopol», но, выпустивъ лишь 3 №№, былъ убитъ, неизвѣстнымъ лицомъ, весною 1863 г.

**Миниатура** — названіе, присвоенное исполненнымъ красками картинкамъ, заставкамъ, фигурнымъ прописнымъ буквамъ, орнаментированнымъ рамкамъ страницъ и вообще иллюстраціямъ старинныхъ рукописей. Названіе это происходитъ отъ «миніума» — красной краски (киновари или сурьки), которою старинныя каллиграфы расцвѣчивали инициалы и отмѣчали рубрики въ своихъ манускриптахъ. Украшеніе рукописей рисунками было извѣстно еще въ глубокой древности, у китайцевъ, индійцевъ, персовъ и др. вост. народовъ. Очень часто употребляли его также египтяне, у которыхъ дошло до насъ немало папрусныхъ свитковъ съ іероглифическимъ текстомъ и разсыянными среди него раскрашенными фигурами и орнаментами. Однако, М. получила впервые значеніе особой художественной от-

расли только у грековъ. Они передали ее, вмѣстѣ съ другими плодами своей цивилизаціи, Риму, гдѣ со времени Августа особенно распространился обычай снабжать роскошныя, назначенныя для знатныхъ и богатыхъ людей списки беллетристическихъ и ученыхъ сочиненій подлхотромными рисунками, служащими поясненіемъ текста. Къ сожалѣнію, такихъ иллюстрированныхъ рукописей, относящихся къ цвѣтущей эпохѣ Рима, не сохранилось, и самыя старѣйшія, уцѣлѣвшія до нашихъ дней М., каковы, напр., заключающіяся въ двухъ манускриптахъ твореній Виргилія (въ ватиканской бібліотекѣ, въ Римѣ) и Иліадѣ Гомера (въ амброзанской бібліотекѣ, въ Миланѣ) принадлежатъ уже позднѣйшей порѣ римскаго искусства, III—V ст. по Р. Хр. Послѣ того какъ христіанство восторжествовало надъ язычествомъ, было естественно, что М. стала примѣняться въ широкомъ размѣрѣ къ украшенію богослужебныхъ книгъ, домашнихъ молитвенниковъ и вообще рукописей религіознаго и поучительнаго содержанія. При этомъ она оставалась вначалѣ вѣрна принципамъ и духу античнаго искусства; измѣнился кругъ идей, доставлявшій ей содержаніе, явились новыя сюжеты, воспроизведеніе которыхъ сдѣлалось ея призваніемъ; но характеръ ея рисунка, приемы композиціи и способы техническаго исполненія ничѣмъ существенно не отличались отъ тѣхъ, каковыя держалась М. въ послѣднюю пору язычества. Особенно воздѣлывалась она въ новой столицѣ имперіи, Византіи, гдѣ ея успѣхамъ много способствовали присутствіе великолѣпнаго двора и любовь къ блеску и роскоши какъ въ высшемъ свѣтскомъ обществѣ, такъ и въ духовенствѣ, и гдѣ, вслѣдствіе этихъ причинъ, вліянія Востока и другихъ условій мѣстной жизни, она мало-помалу приняла своеобразный пошибъ, извѣстный подъ именемъ византійскаго (см. Византійское искусство, VI, 275). Какъ на образцы раннихъ византійскихъ рукописей съ М., еще близкими по композиціи, рисунку и манерѣ исполненія къ произведеніямъ античнаго искусства, можно указать на хранящіяся въ ватиканской бібліотекѣ пергаментный свитокъ исторіи Іисуса Навина, относящійся къ VII или VIII ст., но въ которомъ иллюстраціи, безспорно, суть копии съ М. болѣе дальнихъ старинъ, на отрывокъ книги Бытія, VI ст., и сочиненіе врача Діоскорида, V—VI ст., принадлежаніе вѣнской публичной бібліотекѣ, а изъ позднѣйшихъ памятниконъ этого рода — на Топографію Козьмы Индикоплеста (VIII—IX ст.; въ ватик. библ.), проповѣди св. Григорія Назіанскаго (IX ст.; въ парижской библ.), Четырехъ-Миней императора Василія II (X—XI ст.; въ вѣнской библ.) и мн. др. Въ то время, когда М. процвѣтала въ Византіи, въ Италіи она находилась въ упадкѣ, раздѣлая въ этомъ отношеніи судьбу прочихъ отраслей искусства. Иллюстраціи рукописей въ названной странѣ по завоеваніи ея лонгобардами долго состояли изъ грубыхъ, размалеванныхъ красками очерковъ, представлявшихъ дѣтски-неумѣлое воспроизведеніе искаженныхъ первохристіанскихъ образовъ и мотивовъ или столь же неуксусное подражаніе византійскимъ рисункамъ. Еще большимъ вар-

варством отличались, в началѣ срезневѣковской эпохи, М. по ту сторону Альповъ, въ Германіи, Франціи и Британіи. Изготовленіемъ рукописей въ это время занимались преимущественно въ монастыряхъ. Переписчикъ манускрипта (scriptor) иногда бралъ на себя и украшеніе его рисунками, но чаще предоставлялъ ихъ исполненіе кому-либо изъ своихъ товарищей, болѣе искусному въ этомъ дѣлѣ и называвшемуся иллюминаторомъ (illuminator), миниаторомъ (miniator) или просто живописцемъ (pictor). Утративъ способность видѣть и воспроизводить формы природы, не имѣя почти никакого понятія о рисункѣ человѣческаго тѣла, миниаторы Запада, въ противоположность византийскимъ, заботились, главнымъ образомъ, о наполненіи рукописей зачѣдливими заставками и инициалами и сравнительно рѣдко отваживались изображать сцены на сюжеты изъ текста. Ихъ работы, которыя, такимъ образомъ, можно съ большимъ правомъ отнести къ каллиграфіи, чѣмъ къ живописи въ настоящемъ смыслѣ слова, были вообще неизящны, подчасъ уродливы, но сквозъ ихъ дикость, въ VII ст., начинается пробиваться наружу живой, свѣжій элементъ, породившій новый, совершенной оригинальный стиль, вскорѣ водворившійся не только въ М., но и во всей орнаментистикѣ романскаго періода. Происходяніемъ своимъ этотъ элементъ обязанъ кельтскому племени, которымъ населена была Ирландія. Онъ появляется впервые, какъ элементъ народный, въ М. рукописей, изготовлявшихся въ многочисленныхъ и богатыхъ монастыряхъ этой страны. Отсюда онъ перешелъ въ англо-саксонскія М., а изъ Англіи, чрезъ посредство ирландскихъ монаховъ, проникъ и на материкъ Европы. Въ инициалахъ и обрамленіяхъ страницъ эта ирландская и англо-саксонская орнаментация представляетъ нѣчто чрезвычайно своеобразное и, вмѣстѣ съ тѣмъ, красивое; она состоитъ преимущественно изъ рисунковъ перомъ, иллюминированныхъ разными красками и образующихъ тесемки, завитки, кресты и круги, проведенные смѣлою и твердою рукою; кривыя линии иногда изгибаются и переплетаются между собою такъ замысловато и ловко, что за миниаторами нельзя не признать большого таланта и навыка. Въ игру линий нерѣдко вводятся головы птицъ и драконовъ, кусающихъ другъ друга, или иныя фантастическія животныя, трактующія, однако, совсѣмъ въ характерѣ орнамента. Рѣшаясь изобразить человѣческую фигуру какъ ingredientъ инициала или же какъ самостоятельную иллюстрацію, миниаторъ смотритъ на свою задачу опять-таки съ точки зрѣнія орнамента, безъ мажорной заботы о передачѣ натуры, какъ-бы даже съ преднамѣреннымъ искаженіемъ ея формъ: лица выходятъ у него безобразны, безжизненны, начерчены какъ каллиграфическое упражненіе; ротъ принимаетъ форму завитка съ угломъ посрединѣ, заостреннымъ книзу, носъ введенъ въ видѣ стержня, ограниченного съ боковъ прямыми линиями и оканчивающагося внизу двумя правильными спиралями, вмѣсто ноздрей, и т. д. Одежды на фигурахъ исполнены также безъ мажорскаго правдоподобія, съ контурами и линиями складокъ,

имѣющими характеръ каллиграфическихъ речерковъ. Краски въ инициалахъ и заставкахъ представляютъ иногда очень удачныя и красивыя сочетанія, но въ изображеніяхъ человѣческихъ фигуръ поражаютъ крайне страннымъ противорѣчіемъ съ дѣйствительностью. Такъ, напр., въ одномъ изъ четвероевангелій Сень-Галенскаго монастыря (въ Швейцаріи), колонія ирландскихъ монаховъ, руки распятаго Спасителя сдѣланы красными, а ноги синими. Изъ ирланд. и англосаксонскихъ рукописей съ М. наиболее любопытными, сверхъ вышеупомянутой, можно признать Псалтирь блаженнаго Августина, VI вѣка, хранящуюся въ британскомъ музеѣ, въ Лондонѣ, Евангеларій св. Кутберга, VII в., въ томъ же музеѣ, рукопись того же содержанія въ Троицкой Коллегіи, въ Дублинѣ, VI или начала VII в., четвероевангеліе св. Виллброда, въ парижской публичной библиотекѣ, начала VIII в., и нѣкоторые изъ числа манускриптовъ библиотеки вышеупомянутого швейцарскаго монастыря, вообще чрезвычайно богатой подобными памятниками. Ирландскій стиль, будучи перенесенъ во Францію, Германію и Сѣв. Италію, утратилъ многія изъ своихъ рѣзкихъ особенностей, такъ какъ въ этихъ странахъ онъ не былъ националенъ и, рядомъ съ нимъ, сильнѣе, чѣмъ на Великобританскихъ о-вахъ, вліяли на искусство античныя преданія и византийскіе образцы. Въ инициалахъ и заставкахъ мотивы этого стиля, въ VIII ст., начинаютъ видоизмѣняться отъ примѣса къ нимъ латинскихъ и византийскихъ и все чаще и чаще являться въ рукописяхъ изображенія отдѣльных фигуръ, напр. евангелистовъ, пророковъ, Спасителя, аллегорическихъ олицетвореній рѣкъ, моря и т. п., а въ IX ст. миниаторы уже смѣло берутся за воспроизведеніе сложныхъ сценъ. При Карлѣ Великомъ и его ближайшихъ преемникахъ М. достигаетъ до значительнаго, по той эпохѣ, процвѣтанія, благодаря покровительству, оказываемому ей государями, и разномноженію каллиграфическихъ школъ (scriptoria) при монастыряхъ. Объ этомъ свидѣлствуютъ многочисленныя, дошедшія до насъ рукописи того времени, хранящіяся въ разныхъ библиотекахъ. Важнѣйшія между ними: евангеліе, изготовленное живописцемъ Годскалькомъ, въ 781 г., и известное подъ названіемъ «Les heures de Charlemagne» (въ парижской публичной библиотекѣ), евангеларій аббатства св. Медара (тамъ же), такъ назыв. Codex aureus (въ городской библиотекѣ Трира), виссобрунска рукопись легенды о св. Крестѣ (въ мюнхенской придворной библиотекѣ), евангеларій Лотаря I (въ парижской публичной библиотекѣ), «Золотая Псалтирь» (въ библиотекѣ Сень-Галенскаго м-ра), Выбля Карла Лисаго (въ ризницѣ црк. С.-Паоло-Фуорі-ле-мура, въ Римѣ) и нѣкоторые др. Въ М. этихъ манускриптовъ орнаменты представляютъ соединеніе античныхъ мотивовъ съ ирландскими и византийскими, инициальныя буквы—путаницу хитро и со вкусомъ переплетающихся цвѣтныхъ ремешковъ и лентъ по цвѣтному или золотому полю, съ головками небывалыхъ птицъ и звѣрей, съ листьями и стеблями невиданныхъ растений. Что касается до лицевыхъ

изображений, то мы видимъ въ нихъ все болѣе и болѣе портящіяся античный стиль и мотивы; въ типѣ нѣкоторыхъ головъ, въ зеленоватомъ фонѣ тѣла, въ золотой отштриховкѣ драпировокъ, замѣтно византийское влияние; краски и ихъ оттѣненія отзываются поздне-римскою манерою; общее впечатлѣніе колорита—ярко-красное. Но особенности, отличающія эти произведения какъ отъ византийскихъ, такъ и отъ ирландскихъ, это—большая плавность линий, подвижность, округлость въ фигурахъ и драпировкахъ, оживленность композицій. Тотчасъ по смерти Карла Лысаго (877), искусство М. во Франціи стало понижаться, но за то въ Германіи, въ которую, по всей вѣроятности, завезли его лотарингскіе монахи мецской и промской школы, оно нашло себѣ сильную поддержку въ императорахъ саксонскаго дома и усердно воздѣлываніе въ нарочно заведенныхъ для него монастырскихъ мастерскихъ. Ризница гильденгейскаго собора, бамбергская городская и придворная мюнхенская библиотеки содержатъ въ себѣ немало рукописей времени Оттоновъ, въ отношеніи обилія и роскоши иллюстрацій не уступающихъ однороднымъ съ ними памятникамъ каролингской эпохи. Въ большинствѣ этихъ иллюстрацій видны любовь къ дѣлу и техническій навыкъ художниковъ, но рисунокъ фигуръ дѣлается въ нихъ, чѣмъ дальше, тѣмъ хуже. Только въ XII ст. замѣчается поворотъ къ лучшему, обозначающій собою переходъ отъ романскаго стиля къ готическому. Византийскія преданія не забываются совершенно, но въ значительной степени ослабѣваютъ въ памяти художниковъ, которые начинаютъ руководствоваться, прежде всего, своимъ собственнымъ чувствомъ, своимъ собственнымъ пробуждающимся влеченіемъ къ природѣ, притягиваться къ ея формамъ и явленіямъ, воспроизводить ее по памяти, не рѣшаясь, однако, прямо копировать съ нея. Въ ихъ рисункахъ всѣ лица, за исключеніемъ Бога-Отца, Христа, Богородицы, апостоловъ, пророковъ и патріарховъ, которыхъ изстари принято облекать въ идеальныя одѣянія, являются въ костюмахъ тогдашняго времени. Фигуры становятся удлинненными, тонкими, гибкими. Ихъ позы болѣе или менѣе изысканы, принужденны, но въ общахъ чертахъ натуральны, смѣлы и не лишены своего рода граціи. Физиономія получаютъ оттѣнокъ молодости и свѣжести; ихъ выраженіе—то мечтательное и сентиментальное, то улыбающееся и дышущее счастьемъ. Одежда стремится обрисовывать формы фигуръ, образуетъ узкія, красиво-ломанущіяся складки; ниспадаетъ съ ногъ и ложится около нихъ ступней. Въмѣсто золотого фона, предъ тѣмъ окружавшаго фигуры почти нестояно, теперь начинаютъ дѣлаться излюбленными фоны въ видѣ шахматной доски, составленной изъ золотыхъ и цвѣтныхъ квадратовъ, или въ видѣ ковра съ цѣстрымъ цвѣточнымъ и лиственнымъ узоромъ. Среди рукописей съ М., относящихся къ этой переходной порѣ отъ романтики къ готикѣ, важнѣйшія—«*Hortus deliciarum*», написанная игуменьей Гергардой фонъ-Ландсбергъ, въ 1159—1175 гг. (къ сожалѣнію, погнѣная въ 1870 г., при пожарѣ страсбургской библиотеки), нѣмецкая

«Энеида» Генриха фонъ-Вальдека, изготовленная около 1200 г. (въ берлинской публичной библиотекѣ), «Жизнь Маріи», поэма Веррингера Тегерзее, 1173 г. (тамъ же), «Шленарій» игуменьи Агнессы, 1184—1203 гг. (въ кведлинбургской городской библиотекѣ), «Евангеларій» Годегарда Гильденгеймскаго, конца XII ст. (въ соборной библиотекѣ въ Трирѣ) и нѣск. друг. Въ ранне-готическую эпоху, по части миниатюрной живописи, Франція снова стояла впереди другихъ странъ и ея иллюстраторы рукописей, или, какъ называли ихъ тогда, «ялюминеры» (*enlumineurs*) славились повсюду. Ихъ искусство шло рука-об-руку съ ученостью, главнымъ центромъ которой сдѣлался Парижъ. Они производили массу рукописей съ М., отличающихся очень умѣлою техникой, деликатностью и изяществомъ отдѣлки. Готика давала для такихъ работъ опредѣленные архитектурическія основныя начала, отражала въ нихъ стиль своей скульптуры; но осталась безъ влияния на нихъ также и живопись на стеклѣ, пользовавшаяся въ ту пору большимъ почетомъ. Самыми интересными иллюстрированными французскими рукописями этого времени считаются Псалтирь, изготовленная, какъ полагаютъ, для короля Людовика Святого (въ парижской публичной библиотекѣ) и Часословъ того же государя (тамъ же). Въ Германіи М. служила въ разсматриваемую эпоху двойкой цѣль— иллюстрированію не только религиозныхъ и богослужебныхъ книгъ, но и сочиненій мірскаго характера, каковы произведенія миннезингеровъ и рыцарскіе романы. Когда дѣло объ иллюстрированіи евангелій, псалтирей и молитвенниковъ, фантазія миниаторовъ, конечно, сдерживалась въ извѣстныхъ границахъ догматки и иконографическыхъ преданій; но порывъ ея къ свободѣ находилъ исходъ для себя въ побочныхъ украшеніяхъ рукописей, каковы заставки, инициалы, обрамленія страницъ и самыхъ религиозныхъ изображеній. Порывъ этотъ нерѣдко приводилъ художниковъ къ рисованію фантастическихъ и юмористическихъ фигуръ и сценъ, совершенно въ духъ готической орнаментальной скульптуры. М. въ религиозныхъ рукописяхъ обыкновенно исполнялись съ большою роскошью, золотомъ и красками, тогда какъ въ свѣтскихъ сочиненіяхъ онѣ дѣлались преимущественно въ однѣхъ чертахъ, съ легкою оттушовкою и иногда совсемъ безъ красокъ. Свѣжесть ихъ концепціи и наивная непосредственность вполне соответствуютъ характеру иллюстрируемой ими поэзіи. Какъ на особенно тщательныя М. этого рода можно указать на заключающіяся въ рукописи «Христана» Готфрида Страсбургскаго (въ мюнхенск. корол. библ.) и на «Вейнгартнеровскій кодексъ миннезингеровъ» (въ вюртембергск. публ. библ.). Дальнѣйшій и при томъ значительный шагъ впередъ дѣлаетъ М. повсюду въ началѣ XIV ст., когда, вмѣсто рисунковъ перомъ, иллюминированныхъ красками безъ надлежащихъ нюансовъ, являются настоящія картинки, исполненныя кистью и гуашью, съ обозначеніемъ свѣтовъ, тѣней и полутоновъ. Пропорціи фигуръ остаются еще чрезчуръ удлинненными, а ихъ позы жеман-



# МИНИАТЮРА. I.

ΕΝ ΠΡΩΤΟΤΟΚΟΣΜΟΥ ΙΟΥΧΥΣΙΟΥ ΒΑΡΧΗΤΩΝ



1



3



2



4



5



6

1. Изъ вѣнской книги Бытія. 2. Изъ ирландской рукописи. 3. Изъ С.-Галленской «Золотой Цесатири». 4. Фигурная прописная буква XII ст. 5. Изъ французской рукописи XV ст. 6. Изъ итальянской рукописи XV ст.



Фиг. 1.



Фиг. 2.

Фиг. 1. Из ирландской рукописи Троицного кодекса в Дублинѣ (Book of Kells), конца VI или начала VII в. Фиг. 2. Изъ Отфридова Евангеларія, въ мюнхенской придворной библиотецѣ, IX в.

ными; драпировки еще утрированно передают движение и ломаются рѣзкими, сухими складками, свойственными готическимъ изваяніямъ, но рисунокъ вообще становится болѣе правильнымъ, мотивы изображеній болѣе привлекательными, колоритъ—все еще очень цвѣтистый—болѣе гармоничнымъ и натуральнымъ. Художники отбрасываютъ свой пестрый орнаментированный фонъ и начинаютъ (прежде всего въ Нидерландахъ) изображать события среди комнатной обстановки, стараясь при томъ передавать перспективную глубину сцены, а потомъ помѣщаютъ дѣйствие на фонѣ голубого неба съ подходящими пейзажною и архитектурною обстановкою. Изготовленіе рукописей, переставъ быть занятиемъ исключительно монаховъ и монастырскихъ мастерскихъ, дѣлается весьма распространенною профессіей мірянъ, среди которыхъ появляются въ большомъ числѣ каллиграфы и рисовальщики, удовлетворяющіе возросшему при дворахъ владѣтельныхъ особъ и въ высшемъ обществѣ запросу на роскошные иллюстрированные молитвенники и книги для чтенія. Во второй половинѣ XIV ст. такимъ мастерамъ особенно покровительствовади во Франціи король Карлъ V и его братья, герцоги Іоаннъ Беррійскій и Филиппъ Смѣлый Бургундскій. Изъ ихъ собораній происходятъ многія великолѣпныя рукописи, хранящіяся въ парижской публич. бібліотекѣ (каковы напр. «Les grandes heures» и Псалтьрь герц. Іоанна и такъ называемый «Бельвийскій Служебникъ») и разсыбанныя по другимъ книгохранилищамъ Зап. Европы. Блестящіе успѣхи живописи вообще, которыми были ознаменованъ XV вѣкъ въ Италіи и Нидерландахъ, не могли остаться безъ выліанія на М. Въ работахъ иллюстраторовъ рукописей, точно такъ же, какъ и въ станковыхъ и стѣнныхъ картинахъ этой поры, все сильнѣе и сильнѣе отражаются стремленія художниковъ зорко всматриваться въ природу и воспроизводить ея формы и явления съ возможною правдою. Выборъ сюжетовъ для М. п ихъ обработка становятся болѣе разнообразными и свободными, не связанными никакими преданіями и ярче отражающими индивидуальность художника; композиція пріобрѣтаетъ большую естественность, рисунокъ—правильность и плавность, колоритъ—близость къ тонамъ природы и гармоничность, а орнаментация буквъ и заставокъ—изящество и благородство. «Миссале» герцога Бетфордскаго (въ британск. музеѣ, въ Лондонѣ), принадлежавшій ему «Бреварій» (въ парижск. публич. бібл.), «Служебникъ» бургундскихъ герцоговъ (въ брюсс. корол. бібл.), «Хроника» Гейнегоуса (тамъ же), молитвенникъ Анны Бретанской (въ дуврск. муз.), Библия венгерск. кор. Матвея Корвина (въ ватиканск. бібл., въ Римѣ) и многія другія великолѣпныя рукописи свидѣтельствуютъ о высокомъ состояніи миниатюрной живописи въ теченіе XV вѣка.—Изобрѣтеніе книгопечатанія нанесло М. жестокій ударъ, но не убило ее сразу. При изданіи первыхъ ксилографическихъ книгъ съ картинками, каковы напр. «Библия бѣдныхъ», «Зерцало спасенія», «Ars moriendi» и пр. кромѣ

обыкновенныхъ экземпляровъ этихъ сочиненій выпускалось въ свѣтъ нѣкоторое количество и такихъ, въ которыхъ политипажные рисунки получали раскраску; дорога же, печатанная на пергаментѣ книги являлись съ гравюрами, иллюстрированными столь тонко и тщательно, что иногда бываетъ трудно на первый взглядъ отличить ихъ отъ настоящихъ М. Сверхъ того, въ первопечатныхъ книгахъ заглавный листъ нерѣдко былъ расписанъ красками, а въ текстѣ оставались пустыя мѣста, на которыхъ потомъ рисовались отъ руки картинки и орнаментированныя прописныя буквы. Еще долго миниатюрная живопись снабжала царскія и княжескія бібліотеки роскошными рукописями и продолжала совершенствоваться, не отставая отъ общаго поступательнаго движенія начертательныхъ искусствъ. Въ началѣ XVI ст. она обладала уже всеми доступными для нея техническими средствами, и въ эту пору полного ея развитія явились превосходнѣйшія изъ ея произведеній, каковы, напр., иллюстраціи «Бреваріаря» кардинала Гримани, исполненныя гентскимъ живописцемъ Г. Горебуотомъ (въ бібл. св. Марка, въ Венеціи), «Миссале» кардинала Фарнезе, срботанныя Дж. Кловіо (въ неапол. бібл.) и др. Однако, постепенные успѣхи типографскаго дѣла, ксилографіи и гравюры на мѣди въ концѣ концовъ вытѣснили М. изъ употребленія въ книгахъ и принудили художниковъ, занимавшихся ею, обратить свой трудъ на другія задачи—на исполненіе маленькихъ, тонко срботанныхъ портретовъ, картинокъ на крышкахъ табакерокъ, украшеній на вѣерахъ и т. п. Такимъ образомъ возникъ въ XVII ст. особый родъ живописи, заимствовавшій отъ своей предшественницы, книжной иллюстраціи, название «миниатюрнаго». Живописцы, специально занимающіеся этою отраслью искусства, усвоили себѣ съ того времени эпитетъ «миниатюристовъ». Пользуясь повсюду большимъ почетомъ, М. привлекала къ себѣ выдающіеся артистическіе таланты до тѣхъ поръ, пока изобрѣтеніе фотографии не уменьшило требованій на ея произведенія, а затѣмъ и не упразднило ея почти совершенно. Въ ряду миниатюристовъ, особенную извѣстность заслужили: К. Рафингедтъ, прозванный «Табакерочнымъ Рафаелемъ» (1657—1734), женевецъ Арло († 1688), италіянка Розальба Каррьерра (1675—1757), Ж.-Б. Массе (1687—1767), шведскій уроженецъ П. А. Галь (1739—1794), фонъ Бларенбергъ (род. въ концѣ XVIII ст.), Мирбель, рожденная Лизинская (род. въ 1799 г.), Ж.-Б. Изабѣ (1767—1855), Ж.-Б.-Ж. Дюенъ-де-Жисаръ (1770—1855) и нѣкоторые другіе. Въ древности, М. исполнялась, повидимому, способомъ энкаустики или близкимъ къ нему, собственно же въ Средне вѣка—красками, разведенными на личномъ бѣлкѣ, яичномъ желткѣ, гумми или клѣѣ, при чемъ позолота производилась посредствомъ листового золота или порошка этого металла и кисти. Новѣйшія М. пишутся акварельными, очень мелко растертыми красками на гладкой или медкозернистой, хорошо прожженной бумагѣ, на особо приготоовленныхъ дощечкахъ

какого-либо плотнаго дерева, на эмальированныхъ металлическихъ пластинкахъ, всего же чаще на слоновои кости и пергаментѣ. Миниатюристъ, котораго delicateность работы принуждаетъ почти постоянно смотрѣть на нее чрезъ увеличительное стекло, дѣйствуетъ весьма тонкою кистью, пунктируя или заштриховывая ея кончикомъ тѣльными части изображенія и исполняя ею съ обычными приемами гуашной живописи драпировки и задній планъ, а иногда распространяя пунктиръ и на всѣ части М.—Ср. Aug. comte de Bastard, «Peintures et ornements des manuscrits... pour servir à l'histoire des arts du dessin depuis le IV sc. de l'ère chrétienne jusqu'à la fin du XVI sc.» (П., 1835 и слѣд.); Н. Reuss, «Sammlung d. schönsten Miniaturen des Mittelalters aus den XIV—XV Jahrhundert» (В., 1867); J.-F. Denis, «Histoire de l'ornementation des manuscrits» (П., 1847); F. W. Unger, «La miniature irlandaise, son origine et son développement» (въ «Revue Celtique», II, 1870); F. H. v. d. Hagen, «Handschriftengemälde und andere bildliche Denkmäler der deutschen Dichter des XII—XIV Jahrhundert» (В., 1853); В. Bucher, «Geschichte der technischen Künste» (I т., Штуттгартъ, 1875); А. Lecoq de la Marche, «Les manuscrits et la miniature» (одинъ изъ томиковъ Кантеновской «Bibliothèque de l'enseignement des beaux-arts») и пр.

А. С.—ев.

**Миніе** (Minjeh, Minia, Minieh [Ei] или Minye)—гл. г. провинціи того же имени въ Среднемъ Египтѣ, влѣво отъ Няла, на линіи *Каирь-Сіутъ*, съ населеніемъ въ 16000 человекъ; хлопчатобумажныя ткани; гончарныя издѣлія, оживленная рыночная торговля.

**Миніи** (Μίνωοι)—въ греч. миеологии общее названіе многихъ родовъ, жившихъ въ древнѣйшія времена въ Іоакъ въ Фессалии, Орхоменѣ въ Беотіи, Пилосѣ въ Мессеніи и на Лемносѣ, позже въ Амиклахъ, Ферѣ и Киренѣ и извѣстныхъ какъ смѣлые моряки. Пиндаръ, Симонидъ и Геродотъ называютъ аргонавтовъ (см.) миніями. Ихъ считаютъ предками эолянъ и относятъ время процвѣтанія ихъ торговыхъ городовъ къ эпохѣ предшествовавшей соотношенію Эллады съ западными странами. Ср. К. О. Müller, «Orchomenos und die Minyer» (Вресл., 1820; 2 изд., 1844); Н. Schliepmann, «Orchomenos» (Лпц., 1881).

**Миніи** (Minckwitz) (Joh. Minckwitz, 1812—85)—нем. поэтъ и филологъ, профессоръ въ Лейпцигѣ. Цѣнятся его переводы Софокла, Лукіана, Эсхила, Пиндара и Аристофана; Гомера онъ передождилъ прозой. М.—большой поклонникъ Платона, которому онъ посвятилъ цѣлое сочиненіе: («Graf Platen als Mensch und Dichter», 1838) и подражаетъ ему по формѣ въ своихъ «Gedichte» (3 изд., 1876), часто впадая въ утробку. Въ его драмѣ: «Der Prinzenraub» (1839) появляется въ качествѣ дѣйствующаго лица собака, съ помощью которой спасается прачка. М. издалъ еще: «Lehrbuch d. deutschen Verskunst» (6 изд., 1878); «Taschenwörterbuch der Mythologie aller Völker» (6-е изд., 1833) и литературно-историческая антологія: «Der neuhochdeutsche Paganus, 1740—1860».

Ф. Ф.

**Минькивица** (Ольга Федоровна)—хорошая концертная пѣвица (меццо-сопрано) и преподательница музыки, род. въ 1845 г. Музыкальное образование получила въ сбл. консерваторіи; ученица Ниссенъ-Саломанъ и Виардо.

**Минькина** (Настасья Федоровна)—домоправительница графа Аракчеева, крестьянка. Умная и красивая, М. сумѣла привязать къ себѣ Аракчеева и разлучить его съ женою. Вліяніе ее на графа было такъ велико, что въ М. заискивали высокопоставленныя лица. Самъ имп. Александръ I заходилъ въ ея комнаты пить чай. Въ Грузинѣ М. завѣдывала всѣмъ хозяйствомъ во время частыхъ отлучекъ Аракчеева, при чемъ выказала замѣчательную аккуратность и распорядительность, что не мѣшало ей измѣнять графу и брать взятки. Крестьяне считали ее колдуней, такъ какъ, систематически организовавъ шпионство, она узнавала самыя тайныя ихъ намѣренія. Жестокость ея возмущала даже привычное къ суровымъ наказаніямъ населеніе. Желая окончательно привязать къ себѣ графа, она симулировала беременность и взяла у крестьянки Лукьяновой новорожденного ребенка, котораго выдала за своего сына (см. Шумскій). Жестокость М. доводила дворянскихъ людей до самоубійства. Нѣсколько попытокъ отравить ее кончились неудачно. Въ 1825 г. М. систематически стала испытывать комматную дѣвушку, красавицу Прасковью: она жгла ей лицо щипцами для завивки волосъ, вырывая куски мяса. Страдалца вырвалась и убила ножомъ, бросаясь въ комнату М. и зарѣзала ее. Слѣдствіе объ убійствѣ велъ П. А. Клейнмихель. Осужденныхъ били изумомъ съ такою жестокостью, что двое умерли на мѣстѣ и одинъ чрезъ нѣсколько дней. Ср. А. Г. Пупаревъ, «Убійство Настасьи Шумской» («Рус. Старина» 1884, т. IV); В., «Н. Ф. М., домоправительница гр. А. А. Аракчеева» (ib. 1884, т. XXI).

**Миньку** (Людвигъ)—авторъ музыки многихъ балетовъ, поставленныхъ въ Петербургѣ и Москвѣ, род. въ 1827 г. Пріѣхавъ изъ Вѣны въ Петербургъ, занялъ мѣсто капельмейстера оркестра князя Юсупова. Съ 1861 г. по 1872 г. былъ инспекторомъ оркестровъ московскихъ театровъ. Долгое время занималъ мѣсто композитора балетовъ при дирекціи императорскихъ театровъ въ Петербургѣ. Написалъ балеты «Фамета», «Камарго», «Баядерка», «Роксана», «Зорайя» и пр.

**Минная болѣзнь**—подъ этимъ названіемъ разуміютъ болѣзненный явленія, развивающіяся, подъ вліяніемъ М. газовъ, въ галереяхъ послѣ взрыва минъ, при уборкѣ матеріала. Въ болѣзняхъ случаяхъ дѣло ограничивается головою болью, головокруженіемъ и налитіемъ конъюнктивъ, въ другихъ случаяхъ развивается слабость, анестезія, затрудненіе дыханія, также судороги, столбнякъ. По изслѣдованіямъ Полеа, М. газы состоятъ изъ мѣняющихся количествъ углекислоты, окиси углерода, кислорода, азота и водорода (H<sub>2</sub>S — только слѣды). По мѣрѣ увеличивающагося разсѣянія почвы, исчезаютъ углеводороды, СО и Н, и заболѣванія М. болѣзною



становятся рѣже. Полекъ находить, поэтому, аналогію между минною болѣзью и отравленіемъ угольнымъ дымомъ.

**Минная война**—см. Минное дѣло.

**Минная школа**, для нижнихъ чиновъ флота—учреждена въ 1874 г., въ Кронштадтѣ, съ дѣлюю приготовления минеровъ, М. машинистовъ и М. квартирмейстеровъ; состоятъ изъ трехъ отдѣльныхъ классовъ, съ одногодичнымъ курсомъ и лѣтними практическими занятіями на судахъ М. отряда. Ежегодно осенью всѣ минеры и М. машинисты подвергаются испытанію; не выдержавшіе его направляются въ школу, гдѣ слушаютъ повторительные курсы.

К.-К.

**Миннеаполисъ**—первый по значенію г. въ С.-А. Шт. Миннезотѣ, на обѣихъ бер. М. Миссисипи, у водопада св. Антонія; необыкновенно здоровый климатъ. Городъ красиво и правильно расположенъ на высокомъ плоскогорьѣ, сливается парками (22), садами, водопадомъ Миннеаха, бульварами и озерами. Университетъ (для обѣихъ половъ и безъ различія вѣроисповѣданія; основанъ въ 1868 г.; 1400 ст.) имѣетъ отличную бібліотеку и соединенъ съ земледѣльческой коллегіей; богосл. семинарія, университетъ Хамлина и коллегія Макаллістера, 5 высшихъ школъ, 50 низшихъ, съ 22000 учениковъ, 4 театра, концертныя залы и залъ для митинговъ (выставочное зданіе), на 16000 человекъ; публичная бібліотека, масонскій храмъ и нѣсколько великолѣпныхъ зданій (биржа, христ. союзъ молодыхъ людей) построенныхъ изъ разнообразныхъ сортовъ миннезотскаго камня; лучшее зданіе—совмѣстное помѣщеніе ратуши и суда. 167 церквей, 11 госпиталей и много благотворительныхъ завед. 63 періодич. изд. Благодаря обилію водяной двигательной силы, М.—одинъ изъ выдающихся фабричныхъ центровъ союза: мукомольни (до 44000 бочекъ ежедневно), лѣсопильни; ежегодная сдача муки съ элеваторовъ на 70 милл. руб., дѣсного матеріала—на 12 милл. рубл. Шесть национальныхъ и 15 частныхъ банковъ. Жителей 164738 (1890).

**Миннезингеры и мейстерзингеры.**

— *Миннезингеры* (Minnesinger, отъ Minne—любовь)—средневѣковые нѣмецкіе лирики, воспѣвавшіе любовь къ дамамъ. Около середины XII в., когда поэзія изъ рукъ бродячихъ пѣвцовъ и духовенства переходитъ въ руки дворянства, постепенно проникающагося рыцарскимъ духомъ, въ Австрію, Баварію и Швабію любовная пѣсня (mînechet или mînnechet) получаетъ большое развитіе; она стремится удовлетворить художественное чувство и возбудить въ слушателя такое же душевное настроеніе, въ какомъ находился самъ поэтъ; она дѣлается продуктомъ личнаго искусства и потому записывается. Ранніе миннезингеры (первый, имя котораго дошло до насъ—Кюренбергъ, см.) еще не знаютъ о любовномъ «служеніи» или «служеніи дамамъ», такъ какъ еще не выработалось и самое понятіе о дамѣ. Плоды ихъ творчества еще всецѣло коренятся на народномъ почвѣ и ближе къ нашимъ такъ наз. женскимъ пѣснямъ, нежели къ остроумнымъ канцонамъ трубадуровъ. Чувство здѣсь не под-

вергается анализу, а только указывается; женщина является вѣжной, чувствительной, часто невнятно страдающей, вѣрной; любовь ея реальная, здоровая, а не модная, обрядовая; выраженію чувства часто предшествуетъ эпическое введеніе; состояніе человеческой души часто сопоставляется съ жизнью природы. Метръ этихъ пѣсень большею частью обычный эпическій метръ съ 4-мя повышениями; рима далеко не отличается чистотой и звучностью. Уже у Дитмара изъ Эйста, младшаго земляка Кюренберга, направленіе нѣскольکو измѣняется: является рефлективное отношеніе къ любви и ея страданіямъ; метрика становится гораздо разнообразнѣе. Когда на подомо этой національной рыцарской утонченности пришло вліяніе модной провансальско-французской лирики, характеръ вѣмецкаго миннезанта измѣнился радикально. Жѣнщина становится госпожею (vrouwe), мужчина—ея вассаломъ, работъ ея капризовъ; его дѣло томиться, страдать и желать. Главный предметъ поэзіи—не столько самое чувство, сколько размышленіе о чувствѣ. Живая человеческая страсть превращается въ служеніе дамамъ, которое подчиняется строжайшему этикету. Ріемы дѣлаются чрезвычайно чистыми, отточенными, и поэты шелтають ихъ богатствомъ; строго наблюдается число слоговъ, метры поражаютъ гораздо большіимъ разнообразіемъ, нежели въ поэзіи трубадуровъ. Хотя сравнительно рѣдко можно указать у М. непосредственное заимствованіе отъ провансальцевъ или французовъ, но въ общемъ ихъ поэзія страдаетъ однообразіемъ, напускною утонченностью, пересаливаніемъ—свойствами поэзіи подражательной. У трубадуровъ поклоненіе дамѣ—наибольше частая тема, не исключавшая, впрочемъ, и другихъ, самыхъ разнообразныхъ; здѣсь, за немногими исключеніями, она единственная тема. Если современнаго читателя поражаетъ скромность (часто напускная) трубадура, который мечтаетъ о поцѣлѣхъ при публикѣ, какъ о самой высшей наградѣ, то еще болѣе поразитъ его М., который и о поцѣлѣхъ мечтаетъ не смѣетъ: ласковый поклонъ (vriuntlicher gnos)—вотъ все, чего онъ добивается. Подражательность поэзіи М. не исключаетъ многихъ оригинальныхъ чертъ, свойственныхъ именно вѣмецкому племени: робость въ любви, идеальность отношеній къ женщинамъ обуславливаются и национальнымъ характеромъ, а не одной утрировкой, свойственною подражателямъ. Затѣмъ нѣмецкая натура сказалась въ наклонности къ обработкѣ мотивовъ серьезныхъ и даже печальныхъ; здѣсь передъ нами сѣверный человекъ, вдумчивый, наклонный къ изслѣдованію, къ уничтожающей всякую полную радость рефлексіи, часто пессимистически относящійся къ земной жизни и охотно думающій о смерти и жизни загробной. Съ этой вдумчивостью связывается наклонность къ аллегоріи; у М. часто фигурируютъ олицетворенія отвлеченныхъ понятій, какъ мръ, счастье и пр. Кратковременность сѣвернаго лѣта усиливаетъ восприимчивость къ красотамъ природы. Нѣкоторые полагаютъ, что на поэзію М. оказали значительное вліяніе средневѣковые латинскіе поэты; нельзя отвергать извѣстной связи между этими

двумя теченіями лирики, тѣмъ болѣе, что въ пѣсняхъ нѣм. бродячихъ клериковъ зачастую встрѣчаются нѣм. строфи; но антипатия клериковъ къ рыцарству и грубая чувственность любовныхъ пѣсенъ указываютъ на крайнюю ограниченность этого вліянія. Отцомъ искусства миннезанга считается Генрихъ ф. Фельдеке (VIII, 361). Значительно искусственнѣе и рефлективнѣе его Генрихъ ф. Гаузенъ (Hausen), погнѣбшій въ крестовомъ походѣ Фридриха Барбароссы. Изъ швейцарцевъ выдается Рудольфъ ф. Фенишъ, который шелъ едва-ли не дальше всѣхъ въ непосредственномъ подражаніи провансальцамъ. Талантливѣйшій изъ нѣм. лириковъ до Вальтера ф. д. Фогельвейде (V, 469) слѣдуетъ признавать тюрингенскаго М. Генриха ф. Морунгенъ (VIII, 361), который по оригинальности больше всѣхъ другихъ напоминаетъ Вольфрама ф. Эшенбаха (VII, 165), но выгодно отличается отъ него легкостью стиля. Изъ М.-уроженцевъ верхней Германіи самый извѣстный—Рейнмаръ Старый, жившій въ концѣ XII в. при вѣнскомъ дворѣ. Все это пѣвцы такъ наз. *высокой любви*, т. е. чисто рыцарской, тогда какъ у Фогельвейде есть и пѣсни, посвященныя *любви низшей* (niedere liebe), болѣе здоровой и чувственной, свободной отъ этикета; другіе идутъ въ этомъ направленіи еще дальше, и самого Фогельвейде заставляютъ жаловаться на грубость (unfuge), которая готова заполнить придворную лирику. Самымъ даровитымъ поэтомъ этого деревенско-придворнаго направленія, какъ его называлъ Лахманъ, былъ баварецъ Нейдгартъ ф. Рейнталь, участвовавшій съ Леопольдомъ VII австрійскимъ въ крестовомъ походѣ 1217—19 г., а лучшимъ изъ позднѣйшихъ представителей чисто-придворной, самой «высокой» любви считается извѣстный чудакъ Ульрихъ ф. Лихтенштейнъ (см.), тогда какъ его современникъ Таннгейзеръ (см.) часто соединяетъ крайнюю искусственность формы и стиля съ реализмомъ и нѣкоторой тривіальностью содержанія. Чѣмъ ближе къ концу XIII стол., тѣмъ меньше у М. вкуса и простоты, тѣмъ больше вычурности и учености, и они тѣмъ ближе подходятъ къ мастерзингерамъ (см. ниже). Въ XIV—XV вв., когда во всѣхъ классахъ нѣм. народа такъ сильно развивается вкусъ къ стихотворству и пѣвию, что даже въ хроники заносятся указанія на болѣе удачныя и популярныя пѣсни, традиціи раннихъ М. находятъ видныхъ послѣдователей среди рыцарства; подъ вліяніемъ всеобщей лирики, ихъ произведенія сближаются съ народной пѣснью. Последними М. считаются графъ Гуго Монфоргскій (1357—1423) и тиролецъ Освальдъ ф. Вольнгенгейнъ (1367—1445). Оба они чувствуютъ страсть къ военнымъ авантюрамъ, оба въ юности усердно служатъ дамамъ и оба потомъ прославляютъ въ стихахъ—дѣло неслыханное у старыхъ М.—своихъ собственныхъ супруговъ. Въ поэзіи обоихъ много личнаго и вѣрнаго дѣйствительности, а стиль у обоихъ до-нельзя украшенный, мало влчущійся съ реализмомъ содержанія; оба они въ то же время и духовные поэты, и дидактики. А между тѣмъ въ основѣ характеровъ они люди совершенно разные: Гуго — идеалистъ,

мечтающій о восстановленіи древняго рыцарства временъ Парсиваля, а Освальдъ — реалистъ, не лишенный юмора, иногда нѣсколько сальнаго, натура въ высшей степени энергичная и дѣятельная, опытный путешественникъ, политическій интриганъ, ведшій жизнь бурную, исполненную самыхъ разнообразныхъ перипетій. Очевидно, общее принадлежитъ не имъ, а духу времени. М. были забыты до середины прошлаго столѣтія, когда память объ нихъ воскресилъ Бодмеръ и Врейтингеръ (изд. по манускрипту рукоп. Bodmer, «Minnesinger aus d. Schwäbischen Zeitpunkte», Цюрихъ, 1758—59), а знакомство съ М. возбудило въ нѣм. обществѣ интересъ къ изученію средневѣковой поэзіи вообще. Нѣм. литература о М. огромна. Тепло и талантливо составлены лекціи Уланда о нѣм. средне-вѣковой лирицѣ (3-ый т. его «S. Schriften»). Лучшее собраніе текстовъ старѣйшихъ М. съ изслѣдованіями: Lachmann u. Haupt, «Minnesangs Frühling» (4 изд. Лпц., 1886). См. также Bartsch, «Deutsche Liederdichter des XII—XIV J.» (2 изд., Штуттгардт, 1879); его же, «Schweizer Minnesinger» (Фрайенф., 1886). Ср. А. Е. Kroeger, «The Minnesinger of Germany» (Нью-Йоркъ, 1873). Изъ новѣйшихъ общихъ работъ см. статью F'riedr. Vog't'a, въ Herm. Paul, «Grundriss der germ. Philologie» (II, 1, стр. 245—418; Страсбургъ, 1893); тамъ же и подробная библиографія за 1893 г. По-русски см. Корнъ и Кирпичниковъ, «Всеобщая исторія литературы» (II, 417 и сл.), и В. Шереръ, «Исторія нѣмецкой литературы» (СПб., 1893, I, 180 и слѣд.).

А. Кирпичниковъ.

Миннезингеровъ сѣмьины *мейстерзингеры* (цеховые поэты), хотя переходъ отъ первыхъ ко вторымъ не можетъ быть съ точностью прослѣженъ. Миннезингеры, ревниво охраняя право авторства, тѣмъ не менѣе, въ виду общей необразованности благороднаго сословія и усложненія стихотворной техники, поставлены были въ необходимость обучаться у болѣе свѣдущихъ, хотя прямого школьнаго отношенія у начинающаго поэта къ учителю еще не было и слово Meister, «наставникъ», имѣло значеніе лишь почетнаго титула. Когда поэзія изъ рыцарскихъ придворныхъ сферъ перешла въ города, отношенія первоначально оставались тѣ же и лишь съ начала XIV в. замѣчаются слѣды отдѣльных кружковъ, образовавшихся изъ горожанъ съ цѣлью упражненія въ поэтическомъ искусствѣ. Постепенно эти общества, состоявшія изъ представителей, болѣе частью, ремесленнаго класса, получили цеховыя формы и превратились въ правильно организованныя «мейстерзингерскія школы» (Meistersingerschulen, Stugschulen), статуы (*табулатуры*) которыхъ устанавливали способы обученія искусству, отношенія между учениками и наставниками, правила для сочиненія и вокальнаго исполненія. Первая *табулатура*, страсбургская, упоминается въ 1493 г. Первые школы мейстерзингеровъ появились въ городахъ южн. Германіи, особенно на Рейнѣ: древнѣйшая изъ нихъ—майнцкая, по преданію, совершенно расхищаемому съ историческими данными, полученнаго отъ Оттона I золотую корону, хранившуюся въ Майнцѣ. Ска-

заніе это также говорить о 12 мастерах, изобрѣвшихъ «благословенное искусство» правильнаго стихосложенія: Генрихъ Мейсенскомъ (Frauenlob), Николаѣ Клянгорбѣ, Вальтерѣ фонъ-деръ-Фогельвейде и др. Они якобы были обвинены передъ папою Львомъ VIII въ ереси за нападки на духовенство, призваны императоромъ на судъ въ Павію, но, по приведенію великодушныхъ примѣровъ своего искусства, объявлены невинными и союзъ ихъ утвержденъ. Не смотря на полную вымышленность этого сказанія, оно важно по указанію на тѣхъ М., преемственность съ которыми ощущалась мастерзингерами. Особенно Фрауенлобъ (VIII, 361) представляется родственнымъ имъ по духу и, повидимому, дѣйствительно основалъ въ Майнцѣ общество поэтовъ. Здѣсь же около 1300 г. выступилъ настоящимъ мастерзингеромъ Бартель Регенбогенъ, кузнецъ, странствовавшій со своими пѣснями изъ города въ городъ; напечатанныя въ позднѣйшихъ легучихъ листкахъ произведенія его являются старѣйшимъ памятникомъ цеховой поэзіи. Въ концѣ XIV в. эта поэзія достигла пышнаго расцвѣта въ Майнцѣ, Страсбургѣ, Франкфуртѣ, Бюрцбургѣ, Цвиккау, Прагѣ, въ XV в. и началѣ XVI в.—въ Аугсбургѣ и Нюрнбергѣ, гдѣ при жизни Ганса Сакса (1494—1576) было болѣе 230 мастерзингеровъ, позже—въ Кольмарѣ, Регенсбургѣ, Ульмѣ, Мюнхенѣ, Штири, Моравіи и др. мѣстахъ. Первоначально мастерзингеры, особенно майнцскіе, отличались большимъ консерватизмомъ, возведя въ принципъ неизмѣнность «тоновъ», унаследованныхъ отъ 12 великихъ мастеровъ. Противъ этого возстали въ половинѣ XV вѣка приверженцы Ганса Розенблюта, въ Нюрнбергѣ; они ввели масляничныя пѣсы и перерабатывали сюжеты героической саги. Члены мастерзингерскихъ школъ составляли прочно организованную корпорацію, съ раздѣленіемъ на учениковъ, друзей школы (знакомыхъ уже съ правилами) пѣвцовъ (изучившихъ вокальное исполненіе), поэтовъ и мастеровъ. Искусство сложенія пѣсень строго регулировалось табулатурою; сама пѣсня называлась Ваг или Gesetz и, какъ у миннезингеровъ, состояла изъ 2 строфъ (Stollen) и рефрена (Abgesang); мелодія называлась Ton или Weise. Когда стали создавать новыя «тоны», число послѣднихъ постоянно увеличивалось, и лишь изобрѣтшіи новый тонъ и умѣвшіи безошибочно исполнить его провозглашались мастерами. Всѣ пѣсни мастерзингеровъ пѣлись, а не читались, но безъ сопровожденія музыкою; это называлось «школьнымъ пѣніемъ» (Schulesingen) и происходило въ ратушѣ, во воскресеніямъ—въ церкви. Три большихъ «праздничныхъ школъ» устраивались въ Пасху, Троицу и Рождество, причѣмъ избирались сюжеты изъ Библіи; въ мѣнѣ торжественныхъ случаяхъ дозволялось обращаться и къ предметамъ свѣтскимъ, даже шутиватаго характера, иногда и въ видѣ состязаній поэтовъ. Лучшимъ исполнителямъ давались призы. «Тоновъ», съ теченіемъ времени, образовалось неисчислимое количество, причѣмъ они или назывались именемъ автора, напр. тонъ Фрауенлоба, Регенбогена и др., или

получали различныя, иногда весьма длинныя и странныя наименованія, напр. «цвѣтистый райскій тонъ Юстафа Шмирера», «серебряный тонъ Ганса Сакса», «тѣмнокчесальный тонъ Амвросія Мецгера», «черночёрпильный тонъ» и др. Упражненія мастерзингеровъ мало способствовали развитію дѣйствительной поэзіи. Они привели къ чрезмѣрной искусственности, кропотливому рифмоплетству и полнѣйшему преобладанію формальной ремесленности. Сюжеты брались не изъ дѣйствительной жизни, а изъ круга схоластической догматики; мастерзингеры излагали въ стихахъ мысли о св. Троицѣ, о первородномъ грѣхѣ, службѣ Богоматери и т. п. Рѣдки простые сюжеты—басни, рассказы съ поучительною тенденціею. Заняты каждый своимъ ремесломъ, мастерзингеры въ поэтическихъ своихъ досугахъ не имѣли нужды обращаться вниманіе на публику; чѣмъ меньше она интересовалась ихъ искусствомъ, тѣмъ болѣе оно становилось домашнимъ развлеченіемъ честныхъ мастеровъ и получило тотъ окостенѣлый образъ, въ которомъ въ нѣкоторыхъ мѣстахъ достигло до XIX в. Культурно-историческая роль этого страннаго явленія въ жизни нѣмецкаго народа и литературы все-таки весьма важна. Мастерзингерство было дѣтшею выдвигающагося къ концу среднихъ вѣковъ городского сословія и, если и не отличалось поэтическими достоинствами, за то много содѣйствовало сохраненію религиозно-нравственнаго, пуританскаго чистаго духа между представителями цеховъ; причѣмъ большинство цеховыхъ поэтовъ сдѣлались ярыми сторонниками протестантизма и реформаціонная эпоха была временемъ расцвѣта ихъ дѣятельности, наиболѣе даровитымъ представителемъ которой явился Гансъ Саксъ (т. VIII, стр. 95). Съ XVII в. мастерзингерство исчезаетъ; послѣдняя школа, однако, закрыла свои заведенія лишь въ 1839 г., въ Ульмѣ. Прекрасную картину мастерзингерства далъ Вальтеръ, въ своей музыкальной драмѣ «Die Meistersinger von Nürnberg» (1868). Ср. Jak. Grimm, «Ueber den altdeutschen Meistersang» (Геттингенъ, 1811); Lyon, «Minne- und Meistersang» (Лпц., 1893); Plate, «Die Kunstausdrücke der Meistersinger» («Strassburger Studien», 1888). Кромѣ Ганса Сакса, наиболѣе искусными мастерзингерами слыли Генрихъ Мюглинскій (VIII, 361), Мускатблутъ (см.), Михаѣль Вехаймъ (III, 646), Гансъ Розенблютъ, Гансъ Фольцъ и Адамъ Пушманнъ.

А. М. Л.

**Миннесота** (Minnesota)—штатъ сѣв.-ам. союза, въ сѣв. части долины Миссиссипи; граничить съ С Канадскою провинціей Манитоба, съ В Вернымъ озеромъ и штатомъ Висконсинъ, съ Ю—Ловою (Айовой), съ З—сѣв. и южн. Дакотой. 215910 кв. км., съ населеніемъ въ 1301826 чел. (1890); 6 чел. на 1 кв. км. Поверхность по большей части ровная, съ малымъ подъемомъ къ центру—Height of Land или Hauteur des Terres (около 1680' в.), откуда беретъ начало Миссиссипи, именно изъ оз. Итаска. М.—страна озеръ и рѣкъ по преимуществу; изъ 10000 прозрачныхъ озеръ ея наибольшія—Личъ, Рэдъ, Тысяча оз., Вермильонъ и др., изъ которыхъ мно-

гія покрывають отъ 100 до 150 кв. км. каждое; особенно много ихъ вдоль водораздѣловъ. Сѣв.-вост. границу штата образуетъ бассейнъ св. Лаврентія, сѣв. и сѣв.-зап.—бассейнъ Гудзонова зал.; больш. часть штата лежитъ въ самой доли нѣ р. Миссиссиппи, такъ что М. представляеть замѣчательный гидрографическій центръ. Главнѣйшая р.—Миссиссиппи, съ ея посредственными и непосредственными притоками: Кроу-Уингъ, Ромъ, Кроу, С-тъ-Круа, М., Манкаго, Элькъ и др.; р. Стъ-Луисъ и многія др. притоки Верхняго озера; Красная р. съ ея притоками на СЗ Рэйни Лэйкъ съ Малымъ и Большимъ Форкъ, и многія др.—всѣ почти судоходныя. Эти рѣки и цѣль озеръ здѣсь—г. пути сообщенія, лѣтомъ на лодкахъ, зимой въ саняхъ, запряженныхъ собаками. Многія озера и рѣки богаты водопадами и рыбой. Климатъ М. суровый зимой, особенно же сильные стужи въ сѣв. областяхъ штата, но онъ болѣе постояненъ и здоровъ, чѣмъ въ штатахъ атлантическаго побережья. Термометръ зимой иногда показываетъ—15° Ц., въ отдѣльныхъ мѣстахъ даже—24° Ц.; воздухъ сухъ и прозраченъ; длинная весна и осень. Атмосферные осадки менѣе обильны, чѣмъ въ приморскихъ штатахъ, но болѣе правильно распределены; только области ЮЗ подвержены засухѣ и саранчѣ. М. — плоская возвышенность, богатая лѣстистыя мѣста смѣняются здѣсь песч. холмами, болотами, долинами и луговыми степями. Центральная и сѣв.-вост. часть штата архайской формации, на В залегаютъ камбрийскіе силурійскіе пласты, на сѣв.-зап.—дилювіальные, отдѣльными мѣстами встрѣчаются мѣловыя образованія; слѣды ледяного періода видны въ болотахъ и озерахъ. Изъ полезныхъ минераловъ ищутся: желѣзо, торфъ, шиферъ, гранитъ, гнейсъ, песчаникъ, строительный камень; изрѣдка находятъ свинецъ и мѣдь; на З—залежи соли. М. богата лѣсомъ вездѣ, кромѣ южн. и юго-зап. областей, гдѣ сильно развилось земледѣліе, но и здѣсь лѣсоразведение покровительствуется правительствомъ. Китайскія яблоки, клюква, дикая земляника, виноградъ, сливы. Въ прежнія времена индѣйцы питались дикимъ зерновымъ хлѣбомъ растения *Zizania aquatica* (дикій рисъ), солома котораго идетъ нынѣ на фабрикацію бумаги. М. производитъ самую лучшую арвую пшеницу, отличную кукурузу, овесъ, картофель, ячмень, хмѣль, льняное сѣмя, и пр. Скотоводство процвѣтаетъ. Промышленность и торговля растутъ. Главнѣйшія вѣтви первой — фабрикація муки и лѣсныхъ материаловъ. Преобладающее—занятіе земледѣліе. Въ лѣсахъ, особенно на С, много пушныхъ звѣрей; въ этихъ же областяхъ находятся обширныя земли индѣйцевъ. Железныя дорогъ 8544 км. Главный городъ—Сентъ-Поль. Другіе значительные города—Миннеаполисъ, Вайнона, Стилуотеръ и многія др. Wheeler, «M. its geography, history and resources» (С. Поль, 1872). Е. Г.

*Исторія.* Первая точная свѣдѣнія о М. относятся къ 1678 г., когда туда проникла экспедиція подъ начальствомъ Дю-Люта. Въ 1689 г. эту область—кромѣ небольшой ея части къ В отъ р. Миссиссиппи, сперва принадлежавшей англичанамъ, потомъ входившей въ

составъ сѣв.-зап. территоріи Соед. Штатовъ,—заняли французы, присоединивъ ее къ Луизианѣ; но еще въ теченіе болѣе столѣтія она посещалась весьма мало; форты и поселенія, основанные въ ней бѣлыми, были крайне немногочисленны. Развитие М. началось послѣ 1803 г., когда Луизиана была куплена Соед. Штатами, и особенно послѣ открытія р. Красной въ 1817 г., когда путешественники, частью съ миссіонерскими, частью съ научными или торговыми цѣлями, проникли въ эту, еще совершенно дикую область и основали здѣсь поселенія. Въ 1846 г. было основано поселеніе Сентъ-Поль, нынѣ главный городъ штата, а въ 1849 г. М. стала территоріей; число ея жителей (бѣлыхъ) равнялось тогда 4057, население главнаго города не превосходило нѣсколькихъ сотенъ, а большая часть земли принадлежала еще индѣйцамъ. Съ тѣхъ поръ Миннезота начала быстро развиваться. Въ 1857 г. была выработана конституція (съ тѣхъ поръ весьма мало измѣняемая), а въ слѣдующемъ году М. была сдѣлана штатомъ; ея население въ это время равнялось 150 т. Первымъ дѣломъ молодого штата было энергичное проведеніе желѣзн. дороги. Во время гражданской войны штатъ примкнулъ къ сѣверянамъ и выставилъ 25 тыс. чел., т. е. около  $\frac{1}{7}$  всего своего населенія. Въ 1862 г. произошло страшное возстаніе индѣйскихъ племенъ; до 30 тыс. чел. остались безъ крова. Не смотря на это несчастье и на тяжесть жертвъ, наложенныхъ войной, благосостояніе и населеніе штата росли: въ 1865 г. жителей было 250 тыс., въ 1890 г.—1301 тыс. Губернаторъ и прочіе чиновники избираются на два года, съ неограниченнымъ правомъ переизбранія; законодательное собраніе состоитъ изъ двухъ палатъ—сената (54 члена) и палаты депутатовъ (114 членовъ), избираемыхъ на два года; губернаторъ имѣетъ право вето; члены судовъ избираются на 7 лѣтъ. Женщины имѣютъ активное и пассивное право голоса при выборѣ школьныхъ комиссій и пр. Въ конгрессъ М. посылаетъ 2 сенаторовъ и 7 депутатовъ, при выборѣ президента имѣетъ 9 голосовъ. См. Neill, «History of M.» (Миннеаполисъ, 1887); Kirk, «Illustrated history of M.» (С.-Поль, 1887). В. В.—ога.

**Минное дѣло** (сухотупное) заключаетъ въ себѣ различные способы веденія подземной М. войны. Появляется оно на сцену при осадахъ крѣпостей всякаго разъ, когда тому не препятствуютъ условія грунта и обрана ведется съ должнымъ упорствомъ. Однимъ изъ действительнѣйшихъ способовъ продлить сопротивленіе крѣпости служитъ устройство обороняющихся подземныхъ ходовъ или *галлерей*—выдвигаемыхъ обыкновенно шаговъ на 100, впередъ изъ крѣпостныхъ рововъ навстрѣчу противнику, пролегающихъ на глубинѣ отъ 9 до 12 арш. ниже земной поверхности и соединенныхъ различными поперечными сообщеніями въ одну *контръ-минную систему*; въ оконечностяхъ этихъ галлерей обороняющіеся помѣщаютъ заряды, по нѣскольку пудовъ пороха въ каждой, и взрываетъ ихъ какъ только надъ мѣстомъ ихъ расположенія появятся войска или какія нибудь постройки осаждающаго.

Приблизившись къ крѣпостнымъ веркамъ на то разстояніе, на которое обороняющимся выдвинута контръ-минная система, осаждающій, взрываемый на воздухъ при каждой попыткѣ дальнѣйшаго движенія впередъ надъ землею, ставитъ въ необходимость, въ свою очередь, обратиться къ подземнымъ дѣйствіямъ: со дна ближайшихъ къ атакованнымъ укрѣпленіямъ траншеи или окоповъ онъ открываетъ *минные колодези* (см. Колодезь минный) или спускается, опускается такимъ путемъ на глубину расположенія галлерей противника, на встрѣчу имъ выводитъ свои *минныя галлерей* и взрывами зарядовъ въ сотни пудовъ пороха помѣщаемыхъ въ оконечностяхъ послѣднихъ галлерей уничтожаетъ контръ-минную систему, пользуясь въ то же время, какъ готовыми траншеями, получающимися при этомъ наружными взрываніями или *воронками* (вѣчная ихъ). Тогда обороняющійся, остановившій надземную атаку, начинаетъ противодействовать подземной, стараясь разрушить галлерей противника раньше, чѣмъ тотъ успѣетъ произвести изъ нихъ свои взрывы. Такимъ образомъ завязывается *минная война*, въ которой каждая изъ сторонъ стремится предупредить другую своимъ взрывомъ, произведеннымъ при томъ, для большаго дѣйствія, на возможно короткомъ разстояніи, опредѣляемомъ по слуху, для чего минеры обѣихъ сторонъ по временамъ прекращаютъ свою работу и прислушиваются. Въ началѣ всѣ шансы на сторонѣ обороняющагося, такъ какъ, будучи хозяиномъ поля борьбы еще до появленія противника, онъ можетъ спокойно, не торопясь, дать надлежащее развитіе своей контръ-минной системѣ (каменные контръ-минныя галлерей устраиваются во многихъ крѣпостяхъ еще въ мирное время и потомъ съ началомъ осады ихъ тольکو остается продолжать деревянными) и немногими галлерейми осаждающаго противопоставить десятки и даже сотни своихъ. Но затѣмъ, по прошествіи нѣкотораго, иногда довольно продолжительнаго (въ Крымскую кампанію—нѣсколько мѣсяцевъ) промежутка времени, вліяніе болѣе крупныхъ снарядовъ, примѣняемыхъ осаждающимъ, и неостощаемость его средствъ, по сравненію со средствами обороны (крѣпость окружена и ничего не получаетъ извнѣ), начинаютъ сказываться въ томъ, что оборона ослабѣваетъ и если къ тому времени крѣпость не будетъ вырвана полевою арміею, то осаждающій отъбсндетъ обороняющагося за предѣлы рва, приставляетъ своего минера къ капониру (см.), къ эскарпу и контръ-эскарпу этого рва (см. фиг. въ ст. Капониры), опрокидываетъ все это въ ровъ взрывомъ своихъ *подорывныхъ минъ* и бросается на штурмъ. Должно замѣтить, что при современныхъ снарядахъ, начинаемыхъ сильно взрывчатыми веществами—пироксилиномъ, мелинитомъ и т. п. (бомбы-торпеды)—задача разрушенія всякаго рода каменныхъ стѣнъ, помѣщаемыхъ въ крѣпостныхъ рвахъ, будетъ не рѣдко возлагаться на осадную артиллерію; подрывныя же мины, спеціально назначаемыя для подрыванія различныхъ построекъ, найдутъ свое примѣненіе главнымъ образомъ послѣ взятія крѣпости, когда осажда-

ющій пожелаетъ взятое уничтожить, а также при разрушеніи обороняющимся мостовъ, укрѣпленій и другихъ сооруженій, оставаемыхъ имъ по необходимости на жертву неприятелю.

Н. А. В.

*Мины подводныя.*—Въ примѣненіи къ морской войнѣ, подводныя мины появились въ концѣ прошлаго столѣтія. Въ 1775 г. американецъ Бушнель предожидъ, при помощи подводной лодки, подводить подъ дно неприятельскаго корабля ящики, наполненные порохомъ—подводныя мины. Слѣдствіемъ взрыва такой мины должно быть разрушеніе ближайшей части днища и гибель корабля. Мысль Бушнеля настоячиво пропагандировалась предприимчивымъ американцемъ Фультономъ, который въ брошюрѣ, изданной въ 1810 г., о подводной минной войнѣ, высказывалъ заманчивыя предожженія дешевыми средствами причинять неприятельскому флоту большія бѣдствія. Въ Россіи вопросъ о подводныхъ минахъ получилъ самостоятельное развитіе въ первой половинѣ текущаго столѣтія благодаря почину барона Шиллинга ф. - Канштадтъ и содѣйствію ген.-адъютанта Шильдера; въ разработкѣ нѣкоторыхъ вопросовъ по М. дѣлу принималъ участіе и академикъ Якоби. Первое удачное примѣненіе минъ въ морской войнѣ имѣло мѣсто во время сѣв.-американской междоусобной войны. Въ крымскую кампанію въ Балтійскомъ морѣ русскія пороховыя мины были взорваны подъ нѣсколькими судами, но существеннаго вреда суда эти не потерпѣли, по принятію малаго заряда пороха въ минахъ. Во время послѣдней франко-прусской войны сильный французскій флотъ почти бездѣйствовалъ у береговъ Пруссіи вслѣдствіе минированія этихъ береговъ пруссаками. Особенно быстрое развитіе получили мины послѣ нашей восточной войны, выдвинувшей главнымъ образомъ значеніе миноносковъ, когда мины стали на ряду съ другими оборонительными и наступательными средствами. Признаются теперь слѣдующія качества подводныхъ минъ: 1) малая, почти неуязвимая для неприятельской артиллеріи, миноноскока является опаснымъ противникомъ большаго дорого стоящаго броненосца, 2) рядъ подводныхъ минъ, поставленныхъ въ проходѣ, на фарватерѣ и, вообще, на пути неприятельскаго флота, можетъ быть причиною гибели многихъ его судовъ. Подводная мина является особенно цѣннымъ оружіемъ для государства съ значительными водными границами, но не имѣющаго возможности содержать достаточную береговую оборону въ видѣ крѣпостей и сильнаго флота. Огромное, деморализующее противника вліяніе подводныхъ минъ несомнѣнно. Неизвѣстность ихъ мѣста, на времени угрожающей опасности, всегда удручающимъ образомъ дѣйствуетъ на личный составъ блокирующаго флота и неминуемо парализуетъ его дѣйствія. Однако, опытъ показываетъ, что энергичный и настойчивый противникъ, принеся болѣе или менѣе значительныя жертвы при форсированіи важныхъ для него проходовъ, всегда достигаетъ благопріятныхъ результатовъ, очистивъ себѣ путь отъ

минь. Поэтому всякое М. заграждение должно защищать какъ артиллеріей, такъ и сторожевыми судами; въ противномъ случаѣ неприятель легко можетъ выловить мины или уничтожить ихъ, очистивъ проходъ помощью контръ-минь. При оборонѣ береговъ и во флотѣ употребляются мины неподвижныя и мины движущіяся. Неподвижными называются такія мины, которыя устанавливаются въ опредѣленныхъ мѣстахъ; взрываніе подобныхъ минъ происходитъ или когда неприятельскій корабль войдетъ въ сферу ихъ разрушительнаго дѣйствія, или же, когда онъ непосредственно коснется одной изъ нихъ. Неподвижныя мины различаются: 1) по способу удержанія ихъ на мѣстѣ, 2) по способу взрыванія и 3) по способу примѣненія. Для удержанія минъ на мѣстѣ практикуются преимущественно два способа: мины ставятся непосредственно на дно моря, при глубинѣ не превышающей 50 ф. и назыв. поэтому *донными* минами. При загражденіи сравнительно большихъ водныхъ пространствъ и при большихъ глубинахъ употребляются *якорные* мины, которыя ставятся на якоряхъ на известной глубинѣ отъ поверхности моря. Со времени появленія подводныхъ М. и до настоящаго времени изысканіе наилучше благонадежнаго способа воспламененія ихъ представляетъ широкое поприще для различныхъ изобрѣтателей. Первоначально рѣшеніе задачи искали въ примѣненіи различныхъ ударныхъ приспособленій, механическихъ устройствъ и химическаго взаимодействія нѣкоторыхъ веществъ (бертолетова соль, сахаръ и сѣрная кислота, металлич. калий и вода). Для воспламененія минъ примѣнялись также огнепроводы (фитили Бикфорда, Гомеза-Мильза и др.). Въ виду невольнаго удовлетворительнаго дѣйствія подобныхъ приспособленій, электрическій способъ взрыванія минъ скоро вытѣснилъ всѣ перечисленные приспособленія и теперь къ минамъ неэлектрическихъ прибѣгаютъ весьма рѣдко. По отношенію къ примѣненію, одѣ мины слѣдуетъ назвать *самодѣйствующими*, потому что взрываются отъ прикосновенія къ нимъ посторонняго предмета, другія назыв. *обсерваціонными*, такъ какъ взрываются съ наблюдательнаго пункта въ желаемый моментъ. Самодѣйствующія мины могутъ быть электрическими, механическими и др., обсерваціонныя же только электрическими. Среди самодѣйствующихъ минъ особенно употребительны такъ наз. *гальваноударныя* мины, представляющія преимущество въ томъ отношеніи, что при такомъ устройствѣ въ самой минѣ находится и гальванич. батарея, чѣмъ избѣгается необходимость вести проводники къ береговой станціи, большую часть слишкомъ удаленной отъ мѣста мины. Первое вполнѣ успѣшное примѣненіе гальваноударныхъ минъ имѣло мѣсто на Дунаѣ во время восточной войны 1877 г. Гальваноударная мина представляетъ собою тонкостѣнный желѣзный корпусъ, часть внутренней пустоты котораго заполняется прессованнымъ пироксилиномъ; въ пироксилинѣ помещается, вставляемый отдѣльно, запальщикъ тремуче-кислой ртутью, концы проводниковъ отъ запала соединяются съ полюсами небольшо-

шихъ батарей типа Грене, устанавливаемыхъ въ верхней части мины и заряжаемыхъ только тогда, когда помѣщенная надъ каждой изъ батарей склянка съ жидкостью Грене будетъ разбита ударомъ натолкнувшагося на мину судна. Свободное отъ пироксилина внутреннее пространство мины наполнено воздухомъ и служитъ для приданія минѣ необходимой плавучести, когда она на якорѣ. Отъ взрыва мины подъ дномъ корабля, ближайшія къ центру взрыва части судна получаютъ ударъ значительной массы воды, стремительно выбрасываемой снизу вверхъ. Понятно, что болѣе удаленныя части корабля получаютъ меньшій ударъ, вслѣдствіе чего, при достаточной общей массѣ корабля, часть его, получившая наиболѣе сосредоточенный ударъ, стремится отделиться и въ кораблѣ такимъ образомъ является то, что мы называемъ пробоиной. Чѣмъ больше судно, тѣмъ для него опаснѣе взрывъ большой мины, даже удаленной болѣе или менѣе значительно отъ дна корабля. Напротивъ того, легкая шлюпка, подвергнувшись дѣйствію подобнаго взрыва, можетъ быть лишь подброшена вверхъ, не получивъ серьезныхъ поврежденій. Но для того, чтобы произвести разрушительное дѣйствіе на корабль миною, не находящеюся въ непосредственномъ съ нимъ соприкосновеніи, необходимы большіе заряды (отъ 500 до 2000 фн. пироксилина или динамита). Опыты американскаго инженера Аббота показали, что при давленіи въ 6500 фн., на 1 кв. д. дна современнаго корабля въ немъ получается пробоина. Во Франціи для пироксилина установлены слѣдующія величины зарядовъ въ минъ прибрежной обороны предполагая различныя углубленія центра заряда:

Углубленіе въ футахъ . . . . .	26	36	50	60	70	80
Вѣсъ пироксилиноваго заряда въ фн.	550	660	880	1200	1500	

Эти величины близко удовлетворяютъ эмпирической формулѣ Бурга

$$\Delta = K \sqrt[3]{C},$$

гдѣ  $\Delta$  есть разстояніе центра заряда отъ поражаемой поверхности въ метрахъ,  $C$ —вѣсъ заряда въ килограммахъ, при чемъ коэффициентъ  $K$  принимается для различныхъ углубленій заряда разныя значенія. Въ Англіи принята формула

$$\Delta = 3,18 \sqrt[3]{C},$$

гдѣ  $\Delta$  выражено въ футахъ, а  $C$  въ фунтахъ. Для различныхъ углубленій приняты пироксилиновые заряды слѣдующаго вѣса:

Углубленіе въ футахъ . . . . .	20	35	36	50	50	70
Вѣсъ заряда въ фн. . . . .	250		500	1000		

Пробоина въ подводной части корабля достигается и сравнительно малыми зарядами, незначительно удаленными по вертикальному и горизонтальному направленіямъ отъ борта, или же находящимися съ нимъ въ непосредственномъ соприкосновеніи. Ученіе о разру-

шительномъ дѣйствіи подводныхъ взрывовъ непосредственно приводитъ къ рѣшенію различныхъ вопросовъ, касающихся уничтоженія непріятельскаго М. загражденія помощью взрыва поставленной близъ М. загражденія большой мины, наз. въ этомъ случаѣ контръ-миной. Контръ-мина, взорванная на непріятельскомъ минномъ загражденіи, можетъ разрушить и потопить мины, лежація въ предѣлахъ ея разрушительнаго дѣйствія; предѣлы эти обуславливаются величиною заряда контръ-мины и прочностью корпусовъ непріятельскихъ минъ, а въ случаѣ гальваноударныхъ минъ — чувствительностью ударныхъ приспособленій въ нихъ. Прилагаемая таблица даетъ свѣдѣнія о радусѣ разрушительнаго дѣйствія контръ-мины на сосѣднія мины:

Весъ заряда контръ-мины въ футахъ	Глубина моря въ футахъ	Углуб. контръ-мины въ фт.	Углуб. минъ въ фт.	Понятіе разстоян. М. на разстоян. фт.
80	25—100	8	8	75
264	60	16	8	100
428	51	15	8	100
920	51	22	8	180

Въ 1878 г. въ Германіи, при разработкѣ деталей гальваноударной мины Герца производились опыты для опредѣленія прочности свинцовыхъ колпаковъ, прикрывающихъ склянки съ жидкостью Грене въ этихъ минахъ, съ цѣлью выяснить насколько безопасно для гальваноударныхъ минъ взрывъ одной изъ сосѣднихъ минъ и каково безопасное въ этомъ смыслѣ разстояніе. Опытъ показалъ, что при 2 пудовомъ зарядѣ наименьшее безопасное разстояніе для мины Герца ок. 75 фт. По

рядъ пироксилина взрывается. Самодвижущіяся мины могутъ быть *управляемыя* и *неуправляемыя*. Управляемая мина, помощью проводника во время движенія, остается соединенною со станціею, откуда выпущена и помощью того же проводника можетъ быть направляема по желанію. Сюда относятся М.: Лей, Бренена и др.; двигателемъ служитъ углекислота, въ прочномъ резервуарѣ, находящемся въ минѣ, или же электричество. Управляемыя мины не примѣняются для вооруженія судовъ вслѣдствіе ихъ сравнительной громоздкости и неудобства, заключающагося въ необходимости имѣть мину, соединенную проводникомъ съ кораблемъ. Главнымъ М. вооруженіемъ современныхъ судовъ служатъ мины неуправляемыя, къ типу которыхъ принадлежитъ мина Уайтхеда, получившая въ послѣднее время повсемѣстное примѣненіе во флотѣ. Мина Уайтхеда была вмѣстѣ съ тѣмъ первою осуществленною самодвижущеюся миною и наз. такъ по имени изобрѣтателя и перваго фабриканта ихъ, Роберта Уайтхеда (Whitehead), построившаго первую такую мину въ Фіуме, въ 1867 г. Съ тѣхъ поръ, постоянно совершенствуемая, мина Уайтхеда получила въ настоящее время то устройство, благодаря которому занимаетъ первое мѣсто въ М. вооруженія судовъ. По наружному виду мина Уайтхеда представляетъ собою сигарообразное тѣло, въ переднемъ концѣ котораго помѣщенъ зарядъ пироксилина, вѣсомъ до 5 пд. Въ задней частіи заряднаго отдѣленія помѣщенъ капсюль съ гремучею ртутью, который взрывается, когда мина своей передней частію — *ударникомъ* — коснется препятствія, мѣшаю-

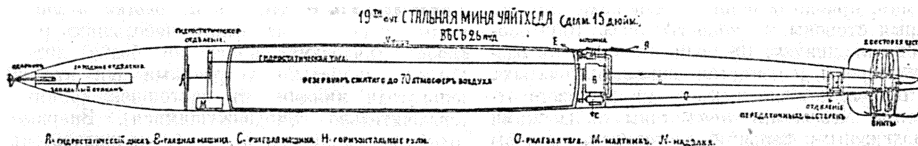

англійскимъ опытамъ, зарядъ пироксилина въ 500 фн. достаточно для очистки отъ какихъ угодно минъ въ пространствѣ радусомъ въ 90 фт.

**Мины шестовыя.** Такъ наз. мины, носимыя миноносками или шлюпками на концахъ шестовъ, выдвигаемыхъ съ носа шлюпки (см. Минныя суда). Шестовая М. съ зарядомъ пироксилина въ 50 фн., взорванная у самаго борта корабля на глубинѣ ок. 8 фт., т. е. тамъ, гдѣ нѣтъ брони, выводитъ корабль изъ строя, производя громадную пробойну. Какъ видно изъ сказаннаго, для нанесенія рѣшительнаго удара шестовой миной нуженъ подойти къ кораблю почти вплотную на разстояніе длины шеста (20—30 фт.), что въ послѣднее время, съ увеличеніемъ числа скорострѣльныхъ пушекъ на судахъ, сдѣлалось мало возможнымъ и потому современные миноносцы вооружаются другими М. — *движущимися*. М. *движущіяся* бываютъ двухъ родовъ: самодвижущіяся и инертныя.

**Самодвижущіяся мины** имѣютъ въ себѣ самостоятельный двигатель, доводящій мину до ея назначенія, гдѣ помѣщенный въ ней за-

щегъ ей двигаться впередъ. Конецъ ударника, обращенный къ минѣ, снабженъ остриемъ (игла), которое входитъ въ капсюль при ударѣ мины о препятствіе. Рядомъ съ заряднымъ отдѣленіемъ помѣщается герметически-укупоренное гидростатическое отдѣленіе, заключающее въ себѣ аппаратъ, который заставляеть мину идти на определенной глубинѣ отъ поверхности воды. Аппаратъ дѣйствуетъ гидростатическимъ давленіемъ воды на *подвижную дискъ А*, помѣщенный въ передней стѣнкѣ отдѣленія и соединенный тягами съ рудовою машиною *С*, дѣйствующею сжатіемъ воздухомъ и перекладывающею горизонтальные руки *Н*, находящіяся въ задней оконечности мины. Для болѣе правильнаго движенія мины по глубинѣ въ гидростатическомъ отдѣленіи помѣщенъ приборъ *М*. — *маятникъ*, связанный съ дискомъ помощью тягъ. Къ гидростатическому отдѣленію примыкаетъ резервуаръ сжатого воздуха, служащій для приведенія въ дѣйствіе главной (*В*) и рудовой (*С*) машинъ, помѣщенныхъ въ машинномъ отдѣленіи. Главная машина *В* трехцилиндровая, ordinariaго дѣй-

ствія (об. 30 индикат. силъ), работаетъ сжатъмъ воздухомъ съ отсѣвкой на  $\frac{1}{2}$  хода поршня. Воздухораспребленіе происходитъ при помощи кулачнаго эксцентрика, насаженнаго на переднемъ концѣ гребного вала, и отдѣльнаго при каждомъ цилиндрѣ поршневого золотника. Отработанный воздухъ выходитъ изъ-подъ поршней въ золотниковые цилиндры, откуда попадаетъ во внутреннее пространство машиннаго корпуса, гдѣ вращается колѣчатая часть вала и затѣмъ выходитъ сквозъ трубчатый гребной валъ (D) въ воду. Для выпуска сжатаго воздуха изъ резервуара въ машину имѣется *машинный кранъ* (E), въ которомъ есть клапанъ, открывающійся, при паденіи мины въ воду, отъ давленія встрѣчной воды на особый, соединенный съ клапаномъ, стальной щитикъ (G). Рулевая машина (C) служитъ для переключенія горизонт. рулей, заставляющихъ мину уходить глубже въ воду или подыматься къ поверхности. Поршень рулевой машины при посредствѣ рулевой и послѣдующихъ тягъ и рычаговъ связанъ съ румпельными рулей, переключка которыхъ вверхъ и внизъ соотвѣтствуетъ движенію поршня рулевой машины взадъ и впередъ. Это движеніе поршня вызывается золотникомъ, выпускающимъ въ цилиндры машины сжатый воздухъ съ задней или съ передней стороны поршня. Золотникъ же получаетъ движеніе, во время хода мины, отъ гидростатич. аппарата. *Кормовое отдѣленіе* составляетъ одинъ корпусъ съ машиннымъ отдѣленіемъ и представляетъ собою стальной, герметически укуперенный тонкостѣнный конусъ, заключающій въ себѣ трубчатый валъ, на концѣ котораго въ хвостовой части мины васажены два гребныхъ двухлопастныхъ винта, одинъ сзади другого, приспособенныхъ для вращенія въ разныя стороны со скоростью около 1000 оборотовъ въ минуту. Вращеніе винтовъ въ разныя стороны достигается помощью зубчатыхъ шестерней, помѣщенныхъ сзади кормового отдѣленія. *Хвостовая часть* мины съ плоскими неподвижными перьями составляетъ какъ-бы вертикальный руль мины, способствующій правильному движенію ея въ водѣ. На горизонтальныхъ хвостовыхъ перьяхъ укрѣплена кромѣ того пара горизонтальныхъ рулей, движущихся вверхъ и внизъ, въ зависимости отъ требованій гидростатическаго аппарата. Руля эти заставляютъ мину сначала вырнуть на известную глубину, а затѣмъ удерживаютъ ее на этой глубинѣ во время хода. Минами Уайтхеда снабжаются всѣ боевыя суда. Подобно артиллерійскому снаряду мины эти выбрасываются изъ особыхъ трубъ, наз. М. аппаратами. Выбрасываніе производится сжатъмъ воздухомъ или порохомъ. Дальность дѣйствія мины Уайтхеда не превосходитъ 3000 фт., но для хорошаго прицѣльнаго выстрѣла не слѣдуетъ ставить мины на разстояніе болѣе 1800 фт., при чемъ скорость ея доходитъ до 2900 фт. въ минуту. Глубина, на которой ходятъ мины, обыкновенно заключаются въ предѣлахъ отъ 5 до 15 фт. Кромѣ показанныхъ на приложенномъ чертежѣ размѣровъ, мины Уайтхеда бываютъ и другихъ величинъ: при томъ же диаметрѣ 15 дм., длина бываетъ въ 10 и 15 фт. Кромѣ того, есть мины

въ 18 дм. въ диаметрѣ, 17 фт. длиною; въ иностранныхъ флотахъ болѣею частью употребляются мины 14 дм. диаметра и около 15 фт. длиною.

*Литература* о минахъ на русскомъ яз.: П. Гавриловъ, «Подводныя мины» (СПб., 1896), А. Нидермиллеръ, «Мины Уайтхеда» (СПб., 1889); «О подводныхъ минахъ» (перев. соч. Stotherd, СПб., 1874); Боресковъ, «Руководство къ минному искусству» (СПб., 1876); «Подводные взрывы», перев. Аббота, СПб., 1885); Щенсновичъ, «Руководство по общ. курсу М. искусства» (СПб., 1884); Купрѣяновъ, «Приложенія механики къ минному дѣлу» (СПб., 1884); Линдстремъ, «Руководство для обученія М. машинистовъ» (СПб., 1885); Зацаренный, «Практическое руководство по М. искусству» (СПб., 1883); Левицкій, «М. аппараты и насосы» (СПб., 1889); Нидермиллеръ, «Сборка и разборка минъ Уайтхеда» (СПб., 1896); «Руководство для минныхъ школъ» (часть II и III, СПб., 1893). А. Ковальскій.

**Минныя классы** (курсы)—см. Классы офицерскіе.

**Минный офицеръ**—завѣдуетъ М. частью корабля. По окончаніи курса М. классовъ, офицеры получаютъ званіе М. офицеровъ 2-го разряда; представившимъ затѣмъ какую либо самостоятельную работу по М. дѣлу дается званіе М. офицера 1-го разряда.

**Минныя ретвѣи**, крѣпостныя и рѣчныя—особый часті инженерныхъ войскъ, предназначенныя для устройства и содержанія въ приморскихъ крѣпостяхъ и на рѣкахъ, протекающихъ черезъ оборонительные районы, подводныхъ М. загражденій. Всего имѣется ихъ 9 крѣпостныхъ и 2 рѣчныя.

**Минныя суда.** 1) *Миноноски и миноносцы*—суда военнаго флота небольшихъ размѣровъ (водоизмѣщеніемъ не болѣе 200—250 т.), спеціально устроенныя для атаки непріятеля минами (въ настоящее время—исключительно самодвижущимися). Впервые подобныя спеціально-М. суда появились въ американскую междоусобную войну (1863); затѣмъ въ турецкую кампанію (1877), гдѣ обыкновенные судовые паровые катера обращались въ М., по снабженіи ихъ шестовыми минами (къ катеру прикрѣплялся спереди шесть длиною 25'—30', съ зарядомъ какого нибудь взрывчататаго вещества на концѣ, которое, при встрѣчѣ съ непріятельскимъ судномъ, взрывалось). Впослѣдствіи стали строить подобныя же суда большаго размѣра, для самостоятельной службъ при оборонѣ береговъ, вслѣдствіе чего образовался типъ *миноноски*; вмѣстѣ съ этимъ остался и типъ судового М. катера (т. XIV), съ усовершенствованіемъ его, конечно (черт. стр. 308). Шестовая мина въ 1880-хъ гг. была брошена и замѣнена самодвижущейся (преимущественно Уайтхеда). Объ устройствѣ миноносокъ можно судить по прилагаемому чертежу (миноноска Ярроу), который представляетъ видъ болѣеинства русскихъ миноносокъ; построены онѣ болѣею частью на заводѣ Ярроу въ Англіи, или же по его чертежамъ—въ Россіи. Для стрѣльбы минами у подобной миноноски имѣется въ носу, подъ палубой, М. аппаратъ, заряжающійся съ казенной части,



для чего за аппаратом палуба снижена. Под аппаратом помещены по борту воздухохранители, насос воздушный; тут же помещены и вещи команды. За этим отделением—котельное отделение с одним котлом (локомотивного типа почти на всех миноносках); позади котла—машина, одновинтовая, большую частью «Comround». Дымовая труба помещена не в диаметральной плоскости, чтобы не мешать

тйского флота, 6—черноморского и 8—сибирской флотилии). Вооружены одним М. аппаратом для 19' или 15' минь или же 2—3 аппаратами для метательных минь. В настоящее время прибрежных мононосок больше не строятъ, такъ какъ ту же службу могутъ вести и миноносцы, которые имьютъ преимущество въ ходѣ и въ морскихъ качествахъ. Постройкой миноносцевъ главнымъ образомъ

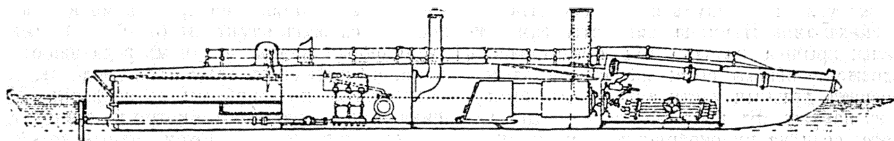

Миноноска 163

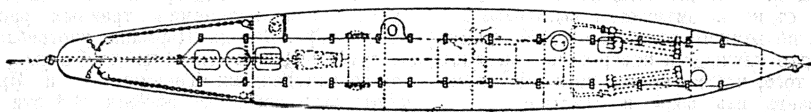

Миноноска типъ Ярроу.

вдвиганію минь въ аппаратъ. За машиннымъ отдѣленіемъ—помѣщеніе для командира, съ небольшою башней, въ которой поставленъ штурвалъ; въ самой кормѣ имьются иногда еще двѣ койки для матросовъ. Команды на миноносцѣ—6 чел.; офицеровъ—1 (командиръ). Размѣры русскихъ миноносокъ: длина отъ 65' до 80'; ширина отъ 8' до 10'; углубленіе серединой—отъ 2½ до 4' (винтъ углубляется до

извѣстныхъ заводы: Шихау въ Германіи, Норманъ во Франціи, Ярроу и Торникрофтъ въ Англіи, которые, усовершенствуя постоянно въ своей долговѣтной практикѣ всѣ детали конструкціи миноносцевъ, выработали наконецъ типы такихъ судовъ, которыя вполнѣ удовлетворяютъ какъ морскимъ, такъ и боевымъ требованіямъ, предъявленнымъ по отношенію къ подобнымъ судамъ. Этыхъ же типовъ

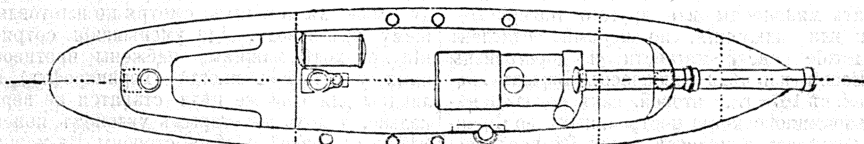
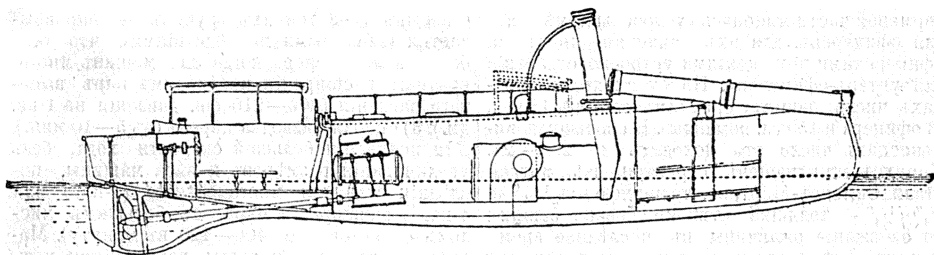

Минный катеръ (Крейтона).

6'); водоизмѣненіе отъ 20 до 35 тоннъ, при чемъ запасъ угля около 3½ тоннъ; скорость хода, при силѣ машины до 250 индикаторскихъ (ИНР) доходитъ до 16 узловъ. Корпусъ построенъ изъ мягкой стали, толщина которой измѣняется отъ 1/8" до 1/16". Для защиты отъ потопленія всѣ миноноска раздѣлена 6 поперечными, непроницаемыми переборками на 7 отдѣленій; вода изъ отдѣленій выкачивается 3—4 эжекторами Фридмана (выкачивающими до 11 тоннъ воды въ часъ). Всего въ Россіи (въ 1895 г.) миноносокъ около 100 (86—бал-

придерживаются и всѣ остальные заводы и адмиралтейства, съ небольшими измѣненіями въ деталяхъ. Миноносцы перечисленныхъ выше заводовъ отличаются въ слѣдующемъ: 1) въ образованіи подводной части; для теоретическаго чертежа каждый изъ заводовъ выбралъ особый типъ линій, который опытнымъ путемъ все улучшалъ, пока не достигалъ, наконецъ, желаемыхъ результатовъ; 2) въ системѣ котловъ и машинъ; 3) въ нѣкоторыхъ наружныхъ признакахъ: образованіи носа и кормы, расположеніи М. аппаратовъ, образованіи над-

воднаго борта и т. д. Внутреннее размѣщеніе на всѣхъ миноносцахъ принято дѣлать одно и тоже, на прилагаемой таблицѣ показанъ миноносецъ типа Шихау. Минныя суда типа Нормана замѣчательны своею закругленностью въ формѣ носовой части, поперечнаго сѣченія палубы, линія кила и т. д. Минные аппараты въ носу располагаются подъ палубою, между боевою рубкою и форштевнемъ, при чемъ, вслѣдствіе уклона аппаратовъ, дается тотъ же уклонъ и палубѣ надъ ними. На миноносцахъ типа Нормана аппараты замаскированы; крышка на дуло ихъ представляетъ продолженіе обвода носа; на остальныхъ миноносцахъ дульные части аппаратовъ выступаютъ наружу. Въ носу обыкновенно два аппарата; если на миноносцѣ имѣются еще аппараты, то они ставятся на верхней палубѣ, поворотными. Подъ М. аппаратомъ, во второмъ отдѣленіи съ носа, помѣщается выгородка для носового, подземнаго руля. Послѣдній дѣлается какъ для улучшенія поворотливости, такъ и изъ-за того, что во время волненія корма выскакиваетъ изъ воды и дѣйствіе задняго руля, поднятійемъ въ воздухъ, парализуется. Въ третьемъ отдѣленіи (считая съ носа) хранятся запасныя мины, воздухохранители и вещи команды; здѣсь же устроены приспособленія для подъема минъ и заряжанія ими аппарата; надъ нимъ боевая рубка (въ видѣ башни), откуда командиръ управляетъ миноносцемъ. За этимъ на нѣкоторыхъ миноносцахъ устроена поперечная угольная яма; на другихъ непосредственно къ М. отдѣленію примыкаютъ котельное и машинное отдѣленія; у послѣднихъ имѣются по борту угольныя ямы. Въ кормовой части миноносца устроены помѣщенія для офицеровъ, для ихъ запасовъ, иногда за офицерскими помѣщеніями устроено отдѣленіе для унтеръ-офицеровъ. На русскихъ миноносцахъ число экипажа среднимъ числомъ 18 чел. (3 офицера и 15 чел. команды). На большихъ миноносцахъ число это доходитъ до 20—24. Корпусъ миноносцевъ строится изъ мягкой стали Сименсъ-Мартена, толщиной отъ  $\frac{1}{32}$ " до  $\frac{1}{4}$ " ( $\frac{1}{4}$ " — толщина стѣнокъ боевой башни); во избѣжаніе ржавчины въ послѣднее время принято всѣ части цинковать. Были попытки строить миноносцы изъ другого матеріала — мѣди или алюминія, но первый оставленъ вслѣдствіе своей мягкости и дороговизны (въ Россіи изъ мѣди миноносецъ «Варлей», построенъ въ 1878 г.), а второй, какъ показали нѣсколько миноносцевъ, построенныхъ во Франціи, раздѣляется морской водой. Въ послѣдніе годы въ Англіи, матеріаломъ для постройки начали употреблять никелевую сталь, крѣпость которой, при одинаковой толщинѣ, на 12% больше крѣпости стали Сименсъ-Мартена. Вслѣдствіе малой толщины стали на внутреннихъ частяхъ корпуса миноносцевъ, кромки листовъ отгибаются въ видѣ фланцевъ, чѣмъ избѣгается употребленіе особыхъ угловыхъ подосъ для приданія жесткости переборкамъ и для крѣпленія къ сосѣднимъ частямъ. Для устраненія опасности вслѣдствіе пробоями, корпусъ миноносца раздѣленъ поперечными непроницаемыми для воды переборками на 8—9 частей. Входъ въ каждое отдѣленіе дѣлается съ

палубы, отверстія въ переборкахъ избѣгаются и если дѣлаются, то лишь съ герметически закрывающимися крышками. Для того, чтобы не попадала вода въ трюмъ съ палубы, комингсы люковъ дѣлаются высокими (12"—18") и — гдѣ можно — устраиваютъ надъ ними башни или рубки. Крышки, для большаго удобства выхода въ случаѣ несчастія, снабжаются пружинами, поднимающими ихъ вверхъ. Всѣ выходы на верхней палубѣ закрываются герметически. Водоотливными средствами на миноносцахъ служатъ эжекторы (5—6 шт.) и циркуляціонныя помпы, при чемъ вода изъ отдѣленій, не имѣющихъ отливныхъ средствъ, перепускается по трубкамъ въ сосѣднія. Машина и котлы различны, смотря по заводу, гдѣ строился миноносецъ. Локомотивный котель и одновитовая машина «Compound» замѣнены въ настоящее время водотрубными котлами и двухвинтовыми машинами съ тройнымъ расширеніемъ пара. Заводъ Нормана употребляетъ водотрубные котлы системы Дю-Тампля, нѣсколько измѣненныя; Торникрофтъ и Ярроу имѣютъ котлы своего изобрѣтенія. Всѣ эти котлы состоятъ изъ 2—3 цилиндрическихъ горизонтальныхъ резервуаровъ (коллекторовъ), расположенныхъ одинъ надъ другимъ (если 2 кол.) или въ видѣ треугольника. Коллекторы соединены между собою множествомъ тонкихъ (около  $\frac{3}{4}$ " диаметр.) трубокъ, которыя подвергаются дѣйствію пламени въ топкѣ. Особымъ устройствомъ питанія котловъ достигается постоянная циркуляція воды въ трубкахъ. Преимущество этихъ котловъ: 1) уменьшеніе вѣса, вслѣдствіе меньшаго количества въ нихъ воды; 2) большая безопасность отъ взрыва (разрывъ 1—2 тонкихъ трубокъ не сопровождается серьезными послѣдствіями), что особенно важно теперь, когда для машинъ многократнаго расширенія необходимо паръ высокаго давления (200—210 фн. давления на 1 кв. дм.); 3) скорая разводка паровъ (въ 5—10 мин.). Для полученія большой скорости хода, безъ увеличенія размѣровъ и вѣса машины, послѣднія ставятся многократнаго (3-наго или 4-наго) расширенія пара, съ большимъ числомъ оборотовъ (до 400—420 въ минуту). Машины также, какъ и котлы, различаются между собою въ деталяхъ, смотря по изготовляющему ихъ заводу. Для уменьшенія сотрясеній при ходѣ, машины снабжены противвѣсами у мотылей; иногда (Торникрофтъ) цилиндры для этой же цѣли ставятся не вертикально, а подъ нѣкоторымъ уклономъ, поперѣмно съ правой и лѣвой стороны. Въ машинѣ Нормана замѣчательны холодильники, въ которомъ протокъ забортной воды совершается вслѣдствіе движенія миноносца. Остальныхъ заводовъ машины отличаются между собою устройствомъ золотниковъ, способомъ отсѣчки пара и проч. Также отличаются между собою и винты миноносцевъ различныхъ заводовъ; теперь ихъ ставится большею частью 2; винтъ, если онъ одинъ, имѣетъ на миноносцахъ и тотъ недостатокъ, что выступаетъ внизъ ниже углубленія судна, почему можетъ быть легко поврежденъ. Кормовой руль прикрѣпляется позади винта; иногда ставится, для улучшенія поворотливости, два руля, по

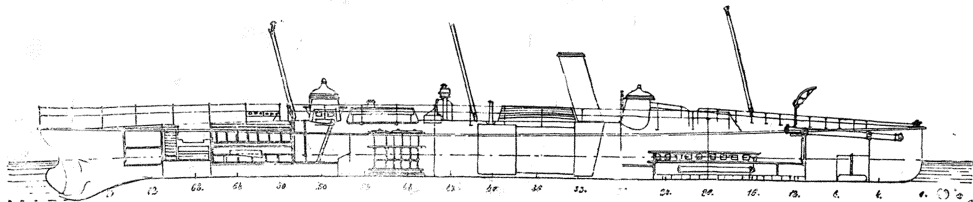

1. Миносец типа Шиху.

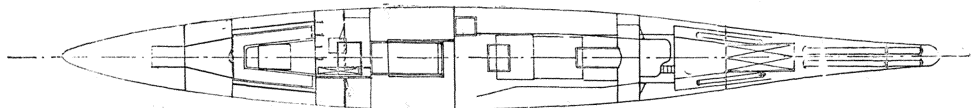

2. Миносец типа Шиху (планъ)

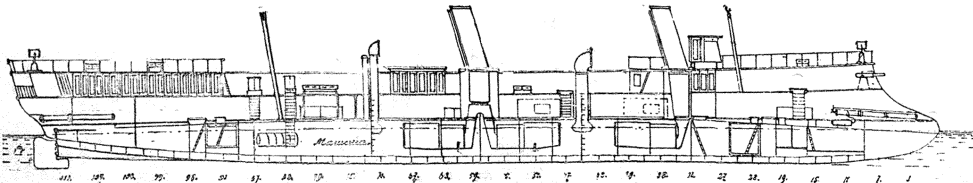

3. Минный крейсеръ Излязъ.

объёмъ сторонамъ винтовъ; при этомъ рули изогнуты параллельно кругамъ, описываемымъ винтами. Миноносцевъ въ Россіи въ 1895 г. было 47 (29—балтійскаго флота, 16—черноморскаго и 2 сибир. флотилии); самый старый построенъ въ 1877 г. («Взрывъ»); 23 построено въ 80-хъ гг.; 18 въ 90-хъ гг.; кромѣ того, въ настоящее время находится въ постройкѣ еще ок. 15 миноносцевъ. Строились наши миноносцы еще и за границей—на заводѣ у Шихау, Нормана, Торникрофта и Ярроу. Длиною миноносцы наши отъ 96' до 154'; шириною отъ 11' до 17'; отношение  $\frac{\text{длина}}{\text{ширина}} = \text{отъ } 7\frac{1}{2} \text{ до } 12$  (большую

частью 10). Углубленіе отъ 9' $\frac{1}{2}$ ' до 10' (большую частью 6'—7'). Водоизмѣненіе отъ 45 т. до 200 т. Построенные до 1889-го г. имѣютъ скорость отъ 15 до 18 узловъ, у новѣйшихъ скорость доходить до 25—27 узловъ. Котлы большую частью локомотивные, 1 или 2; машины (1—2 винтовые) тринного расширенія. Въ виду выгоды, представляемыхъ нефтянымъ отопленіемъ, послѣднее примѣнено и на нѣкоторыхъ русскихъ миноносцахъ, при чемъ нефть дутьевъ-ривизируется струею воздуха. Миноносцы наши могутъ совершать и отдаленныя плаванія; такъ въ началѣ 1890-хъ гг. миноносцы «Наренге» и «Гохландъ» совершили переходъ вокругъ Азіи, изъ Кронштадта во Владивостокъ.

2) *М. крейсера* строились первоначально для того, чтобы совершать М. атаки на неприятельскія суда во всякую погоду (миноносцы въ свѣжую погоду не могутъ дѣйствовать), почему имъ давалось водоизмѣненіе около 700—1000 тон.; въ случаѣ надобности они могли для развѣдочной и блокадной службы, прмѣняться для нападенія на коммерческія суда и для истребленія неприятельскихъ миноносцевъ. Типомъ подобнаго М. крейсера въ русскомъ флотѣ «Лейтенантъ Ильинъ», построенный въ 1886 г. (см. табл.). Размѣры: дл. 228', шир. 24', углуб. 9', водоизм. 700 тон.; сила машины (2 винта) 3500 ЛНР; скорость хода до 19 узл.; вооруженъ 15 скорострѣлками и 7 М. аппаратами. Въ 1889 г. для Чернаго моря построенъ «Капитанъ Сакенъ», того же типа. Въ 1892 г. заказанъ заводу Шихау крейсеръ «Казарскій», водоизмѣненіемъ 411 тон.; затѣмъ построены: «Воевода» и «Посадникъ» (на зав. Шихау), «Всадникъ», «Гайдамакъ» и «Гридень» (на зав. Крейтона въ Або)—всѣ пять одного и того же типа. Размѣры: длина 190' $\frac{3}{4}$ ', ширина 24' $\frac{1}{4}$ ', углуб. 10', водоизм. 400 тон.; при силѣ машины до 4000 ЛНР, даютъ скорость хода до 21—22 узл.; вооружены 9 скорострѣлками. Этотъ послѣдній типъ уже болѣе подходит къ особому классу М. судовъ—контръ-миноносцевъ или истребителей миноносцевъ.

3) *Контръ-миноносцы (истребители миноносцевъ)*—типъ, разрабатывающійся въ послѣднее время преимущественно въ Англии, на заводахъ Ярроу и Торникрофта. Это суда, по вѣншему виду похожія на миноносцевъ большаго размѣра, вооружены сильною скорострѣльною артиллеріей, служащей для уничтоженія неприятельскихъ миноносцевъ. Одинъ изъ лучшихъ представителей этого типа—«Соколъ», построенъ въ 1895 г. на зав. Ярроу (изъ ник-

келевой стали); скорость хода 30,1 узла, слѣдовательно—превышаетъ скорость хода любого миноносца.

*М. транспортъ*—судно въ 3000—6000 тон. водоизм., служащее при эскадрѣ какъ складъ минъ и М. принадлежностей; имѣетъ М. мастерскія для исправленія различныхъ предметовъ М. вооруженія; имѣетъ большое количество минъ загражденія, которыя ставятъ для загражденія входа въ рѣки, проливы и т. д. Въ Россіи два М. транспорта (Черное море): «Бугъ» и «Дунай», построенные въ 1892 г. Размѣры: длина 204', ширина 34', углубл. 15' и водоизм. 1360 тон.; скорость хода ок. 12 узл. Ср. Беклемишевъ, «О специально М. судахъ»; «Атласъ миноносцевъ русскаго флота» (1893, изд. вел. кн. Александра Михайловича). Всѣ данныя о М. судахъ можно главнымъ образомъ узнать изъ журналовъ «Морской Сборникъ», «Le Yacht» (фр.), «Engineer» (англ.), «Engineering» (англ.), «Marine Engineer» и др. морскихъ периодич. изданійя. Р. Л.

**Минюги, минюговья** (Petromyzontidae)—см. Круглоротыя.

**Миноратъ**—система наслѣдованія, при которой имущество въ своемъ цѣломъ составѣ переходитъ къ одному лицу, родственнику, младшаго возраста сравнительно съ другими. Также какъ при майоратѣ (XVIII, 386), рѣшающимъ моментомъ при этомъ можетъ быть только возрастъ, независимо отъ степени и линіи родства, или же возрастъ въ связи съ ними. И въ миноратѣ, какъ и въ майоратѣ, различаютъ три вида: юноратъ. М. въ тѣсномъ смыслѣ слова и право послѣдняго рожденія; основой для дѣленія которыхъ служатъ тѣ же начала, какъ и въ майоратѣ. Въ противоположность майорату, сфера господства М.—зависимое *крестьянское* держаніе Среднихъ вѣковъ на Западѣ Европы, по преимуществу крестьянскій дворъ. Въ наслѣдованіи имѣній высшаго дворянства М. не примѣняется. Нѣкоторые законодательства (австр., прусское) допускаютъ его какъ правоимѣнную форму наслѣдованія въ заповѣдныхъ имѣніяхъ, но и здѣсь онъ встрѣчается какъ рѣдкое исключеніе. Какъ порядокъ наслѣдованія крестьянскаго двора, М. извѣстенъ и русскому праву со временъ «Русской Правды» (ст. 94 тройцк. сп.: «а дворъ безъ дѣла огень всякъ меншему сынову»). И до сихъ поръ онъ составляетъ очень распространенное явленіе въ крестьянскомъ обычномъ правѣ, дающемъ возможность выяснитъ значеніе и происхождение этой формы наслѣдованія. М.—не привилегія младшаго сына, а естественный порядокъ, обусловливаемый тѣмъ, что старшіе сыновья обыкновенно отдѣляются отъ отца, образуя собственное хозяйство, младшій же сынъ остается при отцѣ, съ отцовскаго корня никогда не сходитъ». Если вмѣстѣ съ отцовскимъ дворомъ къ младшему сыну переходитъ и другое имущество, съ излишкомъ противъ долей выдѣленныхъ старшихъ, то на него возлагаются за это и особыя обязанности: содержать дряхлаго отца, поконитъ старуху-мать, а часто и взять на свое попеченіе незамужнихъ сестеръ. Если не было предварительнаго раздѣла, а послѣдній происходитъ лишь послѣ смерти отца, то дворъ достается младшему сыну

не даром: младший обязывается оказать помощь братьямъ въ устройствѣ новыхъ избъ. Догадка Мэна о первоначальномъ значеніи майората не какъ права только, а и какъ обязанности (XVIII, 336—7), находитъ, такимъ образомъ, при М. полное подтвержденіе. Майоратъ — порядокъ наследованія, установленный въ интересахъ сохраненія цѣлости семьи или рода; М. сопровождается ихъ разложениемъ. Литература та же, что и о майоратѣ. Кромѣ указанныхъ тамъ книгъ см. В. Ф. Мухинъ, «Обычный порядокъ наследованія у крестьянъ» (СПб., 1888).

В. Н.

**Минориты** — названіе одного изъ подраздѣлений ордена францисканцевъ (см.).

**Минорка** (Melorca, Minorca, Balearis minor) — меньшій изъ Балеарскихъ о-вовъ (II, 796). 760 кв. км., около 40000 жит. Какъ и Майорка, на С холмистъ, на Ю равнины; много бухтъ и заливовъ, но менѣ плодороденъ и не такъ хорошо орошенъ. Вино, зерно, медь, овцы, рыба, свиньи, очень хорошия коровы. Земледѣліе и промышленность на очень низкомъ уровнѣ. Знамениты сталактитовыя пещеры. Обитатели, меноркинны, очень похожи на жителей Майорки, но развитіе ихъ: женщины красивы и граціозны. Много остатковъ кельтическихъ построекъ — пирамиды изъ каменныхъ глыбъ, часто окруженныя стѣнами циклопической постройки. Пещеры со скелетами людей и животныхъ. Гл. гор. — Магонъ или Пуэрто-М. (Mago, Portus Magonis), 18445 жит. (1897), первоклассная крѣпость и превосходная гавань. Прекрасная готическая церковь; женскій м-рь; грандіозный молъ. Цудаделло (древняя Ямно) — прежняя столица, съ маленькой, занесенной пескомъ, гаванью. Въ войнѣ за испанское наследство англичане завладѣли М., въ 1756 г. ею овладѣли французы. Миръ 1763 г. возвратилъ М. англичанамъ; въ 1783 г. взята франц.-испанскими войсками и оставлена за Испаніей съ 1802 г.

**Миnorъ** (moll, мягкій) — миnorное наклоненіе тональности, въ которой третья ступень диатонической гаммы отстоитъ отъ первой на малую терцію. М. или moll представляется къ названію тональности, напр. с-moll (do-mineur). Миnorное необращенное трезвучіе заключаетъ въ себѣ малую терцію, образующуюся между основнымъ тономъ и одною изъ верхнихъ нотъ аккорда.

Н. С.

**Миnorъ** (Jakob Minor) — нѣм. филологъ и историкъ литературы, род. въ 1855 г., проф. съ 1882—84 г. въ Миланѣ въ Accademia scientifica letteraria, потомъ занялъ кафедру нѣм. языка и литературы въ пражскомъ унив., а съ 1885 г. въ вѣнскомъ унив. Главныя сочиненія М.: «Studien zur Goethe-Philologie» (Вѣна, 1861); «Die Schicksalstragödien in ihren Hauptvertretern» (тамъ же, 1885); «Fr. Schlegels Jugendschriften» (тамъ же, 1832); «Schiller, sein Leben und seine Werke» (Б., 1889); «Studien zur Philologie» (Вѣна, 1885); «Die deutsche Litteratur in Wien und Niederösterreich» (въ сборникѣ «Die österreichisch-ungarische Monarchie im Wort und Bild»).

**Миносъ** (Μίνως) — миносскій царь Крита, на котораго перенесено все, что извѣстно изъ исторіи этого острова за по-

слѣдніе два вѣка до троянской войны. Такъ, онъ считается основателемъ морского господства критянъ; ему же приписывается знаменитое древне-критское законодательство, въ которомъ имъ руководилъ самъ Зевесъ. М., по гомеровскому сказанію — сынъ Зевса и Европы, братъ Радаманта, отецъ Федры, Ариадны, Девакаліона и др. По смерти усыновившаго его Астеріона (или Астерія), не оставившаго дѣтей, М. задумалъ захватить царскую власть на Критѣ, увѣряя, что онъ предназначенъ къ этому богами и что всякая его молитва будетъ исполнена. Дѣйствительно, когда онъ попросилъ Посейдона выслать ему для жертвоприношенія животное, богъ выслалъ ему изъ моря прекраснаго быка, и М. получилъ царскую власть. Но, пожалѣвъ красивое животное, онъ отсталъ быка въ свои стада, а въ жертву принесъ другого. Въ наказаніе Посейдонъ наслалъ на быка бѣшенство и внушилъ женѣ М. Пазифаѣ, неестественную страсть къ этому быку; плодомъ ея былъ Минотавръ (см.). Когда сынъ М., Андрогей, былъ убитъ въ Афинахъ, М. принудилъ афинянъ къ дани, по 7 молодыхъ людей и 7 дѣвицъ чerezъ каждыя 9 лѣтъ. По дорогѣ онъ завоевалъ и Мегару. Смерть его застигла въ Сициліи, гдѣ онъ преслѣдовалъ Дедала. Его убилъ дочерію царя Кокала (или самъ Кокаль — Кобкалъ), при помощи горячей бани. Трупъ былъ выданъ его спутникамъ и похороненъ ими въ Сициліи; но потомъ кости его были перевезены на Критъ, гдѣ ему былъ воздвигнутъ памятникъ. Въ подземномъ царствѣ онъ, по Одиссеѣ, судитъ души умершихъ. Настоящимъ судьбою въ царствѣ тѣней его вмѣстѣ съ Закомъ и Радамантомъ дѣлаетъ позднѣйшее сказаніе, вѣроятно въ воспоминаніе его дѣятельности какъ законодателя. Въ позднѣйшее время стали различать двухъ М., I и II, чтобы вмѣстѣ возможность раздѣлить пріуроченный къ М. слишкомъ обильный миеологическій матеріалъ; при этомъ М. I считался сыномъ Зевса и Европы, а М. II — внукомъ М. I, мужемъ Пазифаи и отцомъ Девакаліона, Ариадны и т. д.

**Минотавръ** (Μινώταυροςъ, быкъ Миносъ) — по греч. преданію чудовище, съ тѣломъ человѣка и головою быка, происшедшее отъ неестественной любви Пазифаи, жены царя Миносъ (см.), къ посланному Посейдономъ быку. Миносъ скрывалъ его въ построенномъ Дедаломъ Кносскіимъ лабиринтѣ, куда ему бросались на пожраніе преступники, а также присылаемые изъ Афинъ 7 молодыхъ дѣвицъ и 7 молодыхъ людей (см. Миносъ). Тезей, явившись на Критъ въ числѣ 14 жертвъ, убилъ М. и при помощи Ариадны вышелъ изъ лабиринта. По всей вѣроятности, мифъ о М. заимствованъ изъ Финикіи, гдѣ Молохъ изображался также съ бычьей головою и требовалъ человѣческихъ жертвъ. Убіиство М. знаменуетъ уничтоженіе его культа.

**Миносъ** (Μίνως) — названіе нѣсколькихъ о-вовъ и городовъ въ древности: 1) о-въ въ Сароническомъ залпвѣ, соединенный мостомъ съ Скиронскимъ мысомъ и вмѣстѣ съ нимъ, замыкавшій низейскую гавань; 2) одно изъ названій Пароса (см.); 3) укрѣпленный гор. съ гаванью въ Лаконіи у Миноскаго мыса на Ар-

госскомъ заливѣ; далѣе города на Критѣ (два), въ Сицили (*Гераклея* М. см. VIII, 439), въ Арабіи, Сиріи и др. мѣстахъ.

**Минская губернія** — между 55° 6' и 51° 14' с. ш., 25° 12' и 30° 37' вост. долготы отъ Гринича, занимаетъ, по Швейцери, 1622,43 кв. мил. или 78500 кв. в., по вычисленію военно-топографическаго депо — только 75756 кв. в. Она окружена съ С Виленскою и Витебскою губ., съ В — Могилевскою и Черниговскою, съ Ю — Киевскою и Волинскою губ., съ З Гродненскою губ. По пространству, М. губ. занимаетъ 12-е мѣсто въ числѣ губ. Европейской Россіи. Въ геологическомъ отношеніи М., Виленская и Гродненская губ. имѣютъ ту связь, что расположены по чертѣ раздѣла водъ, увлекаемыхъ съ одной стороны въ Балтійское м. системами зап. Двины и Нѣмана, съ другой — въ Черное море огромнымъ бассейномъ Днѣпровскимъ. Черта эта, начиналась близъ сѣв. граници Борисовскаго у., гдѣ отдѣляетъ воды, уносимыя въ Днѣпръ Березиной, отъ водъ поглощаемыхъ Западною Двиною и притокомъ Нѣмана, р. Вилією, идетъ въ юго-зап. направленіи, черезъ уу. Борисовскій и М. Достигнувъ на границѣ двухъ послѣднихъ уу. наибольшей высоты (Лысая Гора 1130 фт. надъ уровнемъ моря) и отдѣливъ источникъ Нѣмана отъ рр. впадающихъ въ р. Припять (Птичь и Случь) въ Игуменскомъ у., водораздѣльная черта, постепенно понижаясь, проходитъ черезъ Случій у., по направленію къ Клецку; отсюда въ видѣ весьма узкой полосы, имѣющей высоты около 560 фт. надъ уровнемъ моря, идетъ черезъ самую сѣверную оконечность Пинскаго у. и далѣе въ Гродненскую губ. къ Пружанамъ, между р. Шарою (притокъ Нѣмана) съ одной стороны и р. Цною и Ясельдою (притоки Припяти) съ другой. Означенная водораздѣльная черта не представляетъ собою непрерывнаго ряда высотъ, идущихъ въ опредѣленномъ направленіи, а образуетъ болѣе или менѣе обширныя группы холмовъ, покрывающихъ нѣсколько возвышенную поверхность поименованныхъ уѣздовъ. Возвышенная часть губерніи менѣе значительна, чѣмъ низменная ея часть. Послѣдняя занимаетъ юго-восточ. часть губ. и имѣетъ до 62 тысь кв. мил. Она входитъ въ составъ Польскія (см.). Эта часть губ. представляетъ низменную равнину, покрытую непроходимыми болотами и лѣсами. Здѣсь разнообразіе мѣстности только такъ наз. о-ва. Къ населеннымъ, возвышающимся надъ общимъ уровнемъ мѣстностямъ (островамъ) относятся часть Пинскаго у., между рр. Ясельдою и Пиною (Загорды), а также узкія полосы, идущія вдоль крутыхъ и высокыхъ береговъ Припяти отъ мст. Туровъ до Мозыря и ниже его до самой граници губ. Абсолютная высота этой части губ. незначительна, особенно въ Пинскомъ у. Весь бассейнъ Припяти — глубокая котловина (высота воды р. Пины въ г. Пинскѣ равна 435,2 ф. надъ уровнемъ моря), наполненная лабиринтомъ болотныхъ водъ, особенно въ окрестностяхъ Пинска. Абсолютныя выс.: въ Бобруйскомъ у. при Мирголдѣ 662 фт., Ивангородѣ 609 фт., въ Случскомъ у. при Болотничцахъ 580 фт., Лютовичахъ 570 фт., въ

Пинскомъ у. самый возвышенный пунктъ при мст. Логиницѣ; самый низкій около Пинска, 435 фт. Въ Новогрудскомъ у. и частью на С Случкаго у. проходить возвышенность, отдѣляющая системы р. Нѣмана Шары. Абсолютная высота въ Новогрудскомъ у. при Пуевичахъ 1059 фт. и въ Случкомъ уѣздѣ при Куковичахъ 777 фт. Обнаженія сѣв.-западной части губ. принадлежатъ къ третичной формации, между тѣмъ какъ юго-восточ. часть вся состоитъ изъ наносовъ и дилювіальныхъ осадковъ послѣдншаго образованія и характеризуется огромными пространствами торфа и торфяныхъ болотъ. Въ 1894 г. проф. Армашевскій изслѣдовалъ часть М. губ., расположенной къ Ю отъ параллели гор. Игумена. Главнѣйшимъ результатомъ этихъ изслѣдованій является открытіе выхода верхне-девонскихъ доломитовыхъ известняковъ близъ с. Радучици Вобруйскаго у., по лѣвую сторону р. Птичи. Выходъ этотъ отстоитъ на 160 в. къ З отъ ближайшаго известнаго мѣстонахожденія девонскихъ осадковъ (въ Могилевской губ.). Въ окрестностяхъ с. Бродка, на р. Березинѣ, наблюдаются скопленія валуновъ преимущественно девонскихъ известняковъ, указывающія на неглубокое здѣсь залеганіе девонскихъ породъ. Еще болѣе обильныя скопленія валуновъ съ огромнымъ преобладаніемъ породъ силурійскаго возраста, также заставляющія предполагать коренное нахожденіе силурійскихъ осадковъ, были наблюдаемы между сс. Сергѣвичами и Щацкомъ Игуменскаго у. Породы палеогеноваго возраста въ окрестностяхъ Вобруйска, сс. Горбацевичъ и Городка; въ первомъ изъ этихъ мѣстонахожденій залежи кремнистаго песчаника. Огромныя пространства торфа и торфяныхъ болотъ — исключительная черта юго-восточной части губ. Болотная желѣзная руда находится не только въ южной половинѣ губерніи, но и въ сѣверной ея части, въ уу. Борисовскомъ, Игуменскомъ и Вобруйскомъ. Известнякъ разрабатывается въ Игуменскомъ, Минскомъ, Борисовскомъ и Вобруйскомъ уу., мѣль въ Рѣчицкомъ и Новогрудскомъ уу. Въ орографическомъ отношеніи губ. можно раздѣлить на двѣ части, рѣзко отдѣляющіяся одна отъ другой: а) сѣв.-зап. возвышенную, заключающую уу. Новогрудскій, Минскій, западную половину Борисовскаго, сѣверную половину Случкаго и западную оконечность Игуменскаго и б) юго-вост. низменную, значительнѣйшею по своему протяженію и вмѣщающую всѣ остальные уу. Юго-вост. часть изобилуетъ болотами и озерами. Больше половины губерніи орошается притоками р. Припяти. Рѣка эта, имѣя направленіе съ З на В, теченіемъ своимъ обозначаетъ самую низменную часть губ. и принимаетъ воды рѣкъ, пересекающихъ Пинскій, Мозырскій, Случій, западную часть Вобруйскаго и Игуменскаго уу.; остальная часть послѣднихъ и Борисовскій у. принадлежатъ къ бассейну р. Березины. Минскій у., занимающій самую возвышенную часть губ., пересекается верховьями рѣкъ Свислочи, впадающей въ Березину, р. Птичь — прит. р. Припяти и р. Нѣманомъ. Всѣ рѣки низменной части губ. имѣютъ весьма медленное теченіе, текутъ (за

исключением Двѣпраи Припети ок. Мозыря) въ низкихъ, болотистыхъ, а иногда и неопредѣленныхъ берегахъ, образуютъ много рукавовъ, а при таянн снѣговъ и въ дождливое время разливаются на огромныя пространства. Рѣки Балтійскаго бассейна съ рѣками Черноморскаго бассейна соединены искусственными каналами. На С. р. Эсса соединена Березинскимъ каналомъ съ р. Березною (прит. Двѣпра); на ЮЗ р. Ясельда (сист. Двѣпра) соединена Огнскимъ каналомъ съ р. Шарою (прит. Нѣмана), а р. Пина (сист. Двѣпра) Двѣровско-Бугскимъ каналомъ (въ Гродненской губ.) съ Муховцомъ (сист. Вислы). Нѣманъ протекаетъ 89 в. по Минской губ. и 122 в. по границѣ Новогрудскаго у. Минской губ. и Ошмянскаго у. Виленской губ. Въ этой части течения Нѣманъ принимаетъ Уссу, Сулу, Березину и Гавію съ правой, Лошу, Ушу, Сервечъ и Шару съ лѣвой. Судходство по Нѣману начинается отъ мст. Новый Свержня. Двѣпръ протекаетъ по губ. 230 в. Ширина его отъ 60 до 200 саж. Р. Березина судходна на 353 в. отъ г. Борисова. Она беретъ начало въ Борисовскомъ у. и впадаетъ въ Двѣпръ, въ Рѣчицкомъ у. Въ нее впадаютъ сплавныя рѣки: Паисса, Рова, Уша, Свислочь, Бобръ, Сергутъ, Олса, Уса и множество другихъ рѣчекъ. Р. Припеть беретъ начало въ Волынской губ. и протекаетъ по губ. 551 в. Впадая въ Двѣпръ съ одной стороны и соединяя Огнскую и Двѣровско-Бугскую систему съ другой, она имѣетъ важное значеніе для торговли губ. Озеръ въ губ. много; изъ нихъ замѣчательно озеро Князь или Жидь Мозырскаго у., оно занимаетъ около 43½ кв. в. и богато рыбою. Число всѣхъ озеръ въ губ. около 350. По числу болотъ Минская губ. занимаетъ первое мѣсто не только въ Россіи, но и въ Европѣ. По изслѣдованію ген.-майора Фитингофа, изъ 8177 т. дес. М. губ. подъ болотами было 947900 дес. Изъ болотистыхъ мѣстъ замѣчательная часть Пинскаго у. — Зарѣчье: оно заключаетъ болѣе 1400 кв. в. или около 150 т. дес. Болота, окружающія озеро Выгоновское, занимаютъ около 1360 кв. в. Въ сѣверной части Мозырскаго у. болото Гричинъ имѣетъ не менѣе 500 кв. в. Другое болото, окружающее озеро Князь имѣетъ пространство около 450 кв. в. Обиле болотъ и низменное положеніе губерніи имѣетъ большое влияние на климатъ; на здоровье населенія имѣетъ немалое влияние и гдѣ, въ низменной части губ. неприятнаго вкуса и запаха (отъ болотъ), отчето жители часто заболѣваютъ болѣзнями гнилостнаго свойства. Въ колодцахъ вода имѣетъ вкусъ соленый, а въ Польшѣ (большая часть населенія пьетъ дурную воду болотнаго свойства и только въ мѣстахъ хрящеватыхъ, удаленныхъ отъ болотъ, можно найти колодцы съ приятною для питья водою. Экспедиція генер. Жиланскаго своими осушительными работами охватила пространство около 870000 дес. По изслѣдованію Зеленскаго въ 60-хъ годахъ было лѣсовъ 4277000 дес.: на 100 дес. общаго пространства приходилось лѣсу 52,3 дес. Лѣса губ. преимущественно хвойные. Въ уу. Новогрудскомъ, Слуцкомъ и Рѣчицкомъ часто встрѣчаются

лиственные породы. Дубовые лѣса встрѣчаются въ Польшѣ, гдѣ отдѣльныя деревья часто достигали прежде громаднхъ размѣровъ. Немногочисленныя лѣсныя промышленности обработано вѣсковые и непроходимые лѣса въ весьма рѣдкія насажденія. Къ числу почти уничтоженныхъ породъ въ губ. принадлежатъ лиственница. Изъ деревьевъ и растений особенно распространены ель, бѣлая ольха, азалея, волчий перецъ, можжевелникъ, букъ, плющъ. Въ южной части губ. растутъ еще дикий яблоня, осокорь, черная шелковица, китайскій асень. Въ садахъ М. губ. весьма хорошо растутъ каштановое дерево или конскій каштанъ (*Aesculus hippocastanum*). Казенныхъ лѣсовъ въ 1 янв. 1895 г. было 878194 дес. Устроенныхъ лѣсовъ въ 61 дачѣ было 540892 дес. Частнымъ землевладѣльцамъ принадлежало 2017268 дес. На югѣ и въ центрѣ губерніи преобладаетъ болотистая почва, на В — песчаная, на СЗ — суглинистая; рѣже попадается глинистая почва. Поемные дуга встрѣчаются главнымъ образомъ по берегамъ рѣкъ. Стыри и Горны. Изъ 5095039 дес. удобной земли (за исключеніемъ казенной) большая часть принадлежит частнымъ владѣльцамъ — 3173951 дес.; крестьяне владѣютъ 1921118 дес. Изъ общаго количества крестьянскихъ земель приходится на семью въ 6 душъ въ среднемъ по 8,1 дес., при колебаніяхъ отъ 5,31 дес. (Новогрудскій у.) до 14,1 дес. (Рѣчицкій у.). Если исключить до 500 тыс. безземельнаго населенія, главнымъ образомъ евреевъ (до 285 тыс.), затѣмъ безземельной шляхты и пр., то въ дѣйствительности надѣльными землями владѣютъ лишь 9:0922 души крестьянскаго населенія, что составитъ болѣе 12 дес. на семью въ 6 человекъ. Земли крестьянъ почти всѣ въ подворномъ владѣніи, въ общинномъ не болѣе 56053 дес. Въ уу. Слуцкомъ, Новогрудскомъ и Минскомъ всѣ земли въ подворномъ владѣніи. Пахатной земли у частныхъ владѣльцевъ 699960 десят. или, въ среднемъ, 22,1% удобной земли. Луга, выгоны, пастбища занимаютъ 419312 дес. или, въ среднемъ, 13,2% удобной земли. У крестьянъ пахатныхъ земель 1101934 дес. или 57,4% удобной земли. Луга, выгоны и пастбища занимаютъ у крестьянъ 545643 дес. или 28,4% удобной земли. Сѣвооборотъ въ губ. преимущественно трехпольный, только въ рѣдкихъ случаяхъ (почти исключительно у помѣщиковъ) встрѣчаются болѣе сложныя системы. Въ среднемъ, у крестьянъ и помѣщиковъ изъ всей пахатной земли удобряется 25%. За 5 лѣтъ (1883—87 г.), въ среднемъ, подъ рожью было 531330 дес., пшеницею озимую 14839 дес., яровую 16809 дес., ячменемъ 86013 дес., овсомъ 203681 дес., гречихою 95333 дес. и просомъ 10373 дес. Урожай чистый, въ среднемъ, въ пд.: ржи 22,34, пшен. озимой 34,21 и яровой 21,86, ячменя 24,22, овса 18,65, гречихи 2,06 и проса 3,45. Подъ горохомъ и остальными стручковыми растениями 28091 дес., картофелемъ 84872 дес., свеклоденно 614 дес., льномъ 19468 дес., коноплею 4012 дес. и табакомъ 49,2 дес. Въ 1890 г. поспію чет.: озимой пшеницы 27104, ржи 535619, яровой пшеницы 81864, овса 340320, ячменд



# КАРТА МИНСКОЙ ГУБЕРНИИ

СОСТ. НИИ. КУДРЯВЦЕВЪ

Масштабъ  
въ Англ. дюймъ 45 верстъ.

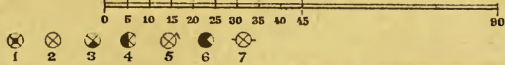

Энциклопедич. словарь Брокгаузъ и Эфронъ.

Хромо-Литография Я. Ланшера

Село или мѣст. имѣющее ремеслен. увеличен. число церквей, школъ, синим. больницу, но безъ рѣчной или ж. д. стан.   
 Село въ водн. прав. и колодеи и церк.   
 Село въ водн. прав. и колодеи и церк.   
 Село въ водн. прав. и колодеи и церк.

Объясненіе знаковъ   
 Село подерк. или число жителей болѣе 1000 чел.   
 Село подерк. до полов. им. жителей болѣе 700.   
 Село подерк. до полов. им. жителей болѣе 700.   
 Село подерк. до полов. им. жителей болѣе 700.

Село подерк. или число жителей болѣе 1000 чел.   
 Село подерк. до полов. им. жителей болѣе 700.   
 Село подерк. до полов. им. жителей болѣе 700.   
 Село подерк. до полов. им. жителей болѣе 700.

Село подерк. или число жителей болѣе 1000 чел.   
 Село подерк. до полов. им. жителей болѣе 700.   
 Село подерк. до полов. им. жителей болѣе 700.   
 Село подерк. до полов. им. жителей болѣе 700.



132884, гречихи 98566, остальных хлѣбовъ 35785 и картофеля 701020. Урожай былъ самъ 4,14.

Фруктовые сады почти у всѣхъ помѣщиковъ и у многихъ крестьянъ, но преимущественно для собственныхъ надобностей. Съ промышленною цѣлью сады стали возникать въ 70-хъ гг. Въ Минскомъ у. сады большею частью имѣются только у зажиточныхъ владѣльцевъ; всѣ сады уѣзда приносятъ 10000 руб. Въ Мозырскомъ у. есть хорошіе помѣщичьи фруктовые сады. Въ с. Петровичѣ Бобруйскаго у. школа плодоводства и хмѣлеводства, и при ней питомникъ декоративныхъ растений и хмѣльникъ. Чаще всего разводятся яблоки, въ Пинскомъ у. груша, слива и вишня, мѣстами персики, абрикосы и виноградъ. Изъ огородныхъ растений въ Пинскомъ у. находятъ събытъ огурцы, а въ Рѣчицкомъ у.—фасоль, лукъ, чеснокъ. По огородничеству выдѣляются гг. Игумень и Слуцкъ, м. Петроково Мозырскаго у., м. Туровъ, Давидъ-Городокъ, Буразъ и Белікое-Малешевъ. Сѣна собрано въ 1890 году 37538448 пд. Болѣе всего собрано въ Рѣчицкомъ, Пинскомъ и Мозырскомъ у.; это объясняется тѣмъ, что съ 1873 г. начато осушеніе Полѣсья и съ каждымъ годомъ увеличивается площадь сѣнокошенія. Скотъ исключительно мѣстной породы, улучшенныя породы разводятся лишь у крупныхъ помѣщиковъ. Конскія заводы 24, съ 40 жеребцами и 250 матками, преимущественно рабочаго (около  $\frac{2}{3}$ ), затѣмъ верхового и упряжнаго сортовъ. Самый крупный заводъ принадлежитъ кн. Радзивиллу въ им. Маньковичахъ, Слуцкаго у., съ 5 жеребцами и 30 матками чистокровныхъ арабскихъ. Заводы крупнаго скота Ф. Д. Клямова (у. Слуцкій) — альгауская порода, С. А. Масловой (у. Игуменскій) — альгаускій и ярославскій скотъ; Мариногорская ферма министерства земледѣлія — скотъ домшинскій, у гр. Г. К. Кейзерлинга, въ Борисовѣ — голландская порода. Заводы тонкорунныхъ овецъ: гр. Хрептовича, въ им. Щорсы (у. Новогрудскій) — рамбуле-негретти, м. Скирмунта (Порѣчье Пинскаго у.) — негретти; на фермѣ Мариногорской сельско-хозяйственной школы министерства земледѣлія и государственныя имущество свиньи беркширской породы. Всего скота въ 1892 г. было до 2117528 головъ, болѣе противъ 1889 г. на 76877 гол. Первое мѣсто занимаетъ рогатый скотъ — 784574 гол.; затѣмъ овецъ простыхъ 542605 гол., тонкорунныхъ 46653 гол. (въ 1891 г. — 48608), козъ 26815, лошадей 275528 и свиней 491324 гол. Обиліе винокуренныхъ заводовъ даетъ возможность кормить скотъ бардюю. Въ последнее время начало развиваться молочное хозяйство. Кустарные промыслы развиты слабо. Кое-гдѣ распространено витье веревочъ и изготовленіе глиняной и деревянной посуды; въ лѣсныхъ мѣстностяхъ населеніе занимается приготовленіемъ кулеи и рокожъ, но этотъ промыселъ, съ уменьшеніемъ липовыхъ рошъ, падаетъ. Въ Бобруйскомъ у. развита выдѣлка простаго сукна, чѣмъ занимаются почти всѣ крестьянки какъ этого такъ и нѣкоторыхъ волостей Мозырскаго у.: въ Новогрудскомъ у. сукно выдѣлываютъ почти всѣ крестьянки. Въ нѣкоторыхъ волостяхъ Пин-

скаго и Слуцкаго уу. распространена выдѣлка сукна, холста и нитокъ; прочіе промыслы (изготовленіе повозокъ, колѣсъ, выдѣлка овчинъ, кожъ и т. п.) служатъ исключительно для мѣстныхъ потребностей. Рыболовство развито въ Мозырскомъ у. по р. Припяти, Горыни, Ствичи и Уборти и въ нѣкоторыхъ озерахъ, а также въ Пинскомъ у. Рыбы продается болѣе чѣмъ на 100 тыс. руб. Ловлю и сушеніемъ раковъ занимаются жители дер. Вышевичи, Пинскаго у. Пчеловодство довольно развито въ Бобруйскомъ у., гдѣ пчеловодовъ 2546 чел. и до 11540 ульевъ, въ Мозырскомъ — 14700 ульевъ, и Пинскомъ — до 26000 ульевъ. Предметъ охоты составляютъ медвѣди, дикіе кабаны, волки, лисицы, лоси, сэрны, зайцы, рѣже выдры, куницы, рыси и бобры; глухари, тетерева, рябчики, бекасы и т. д.; выдры, куницы и бобры встрѣчаются рѣдко, лоси и сэрны, безпощадно истребляемые, держатся только въ обширныхъ пущахъ. Изъ отхожихъ промысловъ развиты вывозъ и сплавъ лѣсныхъ материаловъ, преимущественно въ уу. Пинскомъ, Мозырскомъ, Борисовскомъ и Игуменскомъ. Въ виду развитія отхожихъ промысловъ въ губ. не хватаетъ рабочихъ рукъ, что вызываетъ приходъ рабочихъ изъ другихъ губ. Всѣхъ ремесленниковъ въ губ. до 28213; изъ нихъ въ городахъ 10210 и въ уѣздахъ 13939. Фабрикъ и заводовъ въ 1892 г. было 320; на нихъ паровыхъ машинъ 116 въ 1623 силы. Рабочихъ 2603 маш. и 696 жин. Первое мѣсто занимаютъ винокуренные заводы. Ихъ было въ 1893 г. 138, съ оборотомъ болѣе 8 милл. руб.; они выкурили 1,16 милл. ведеръ вина, употребивъ ржи 185,4 тыс. пуд. и картофеля 1,78 милл. пуд. Пивовареніемъ занималось 23, медовареніемъ — 14 заводовъ. Заведеній для приготовленія взюмнаго вина было 204; они произвели 28,5 тыс. ведеръ. Табачныхъ фабрикъ было 13; онѣ выдѣляли курительнаго табаку на 87 тыс. руб., махорки на 154 тыс. руб., сигаръ на 16 тыс. руб., папирсъ на 17 тыс. руб. Винокуренное производство сосредоточено болѣе всего въ Пинскомъ у., а табачное — въ гг. Минскѣ, Борисовѣ, Бобруйскѣ и Пинскѣ. Въ 1892 г. мукомоленъ было 36, изъ нихъ 20 паровыхъ и 16 водяныхъ, съ оборотомъ 732 тыс. руб. Въ это число не вошли мелкія мельницы, о которыхъ нѣтъ свѣдѣній. Маслобенъ 7 — на 228 тыс. р., суконныхъ фабрикъ 3 — на 133 тыс. р. и 1 стеариновый заводъ — на 108 тыс. р. Канатныхъ, бумажныхъ и картонныхъ, обойныхъ, фбр., лѣсопиленъ, издѣлій изъ дерева, древесной массы, смолевыхъ, скипидарныхъ и дегтарныхъ по одному, химическихъ 2, спичечныхъ 3, мыловаренныхъ 7, свѣчно-сальныхъ 3, восковыхъ свѣчей 1, кожаненныхъ 6, издѣлій изъ кожъ 1, кирпичныхъ 10, гончарныхъ и изразцовыхъ 4, стекланныхъ 1, машиностроительныхъ 1, крупяныхъ 6, крахмальныхъ 2, паточныхъ 4, солодовенныхъ 1, сыроваренныхъ 4 и дрожжевыхъ 3, при 3 винокуренныхъ зав. Мелкихъ заводовъ, съ годовымъ производствомъ менѣе 1 тыс. руб., 183, съ 275 рабоч. Заведеній для приготовленія сельско-хозяйственныхъ машинъ въ Минскѣ 4, въ у. Минскомъ 3, въ Пинскѣ 1 и его у. 3, въ Новогрудскомъ у. 1. Въ

1889 г. выдано торговых документов 11099, въ 1890—14367, въ 1891—11668. Въ 1892 г. выдано свидѣтельствъ на развозный торгъ 24 годовыхъ и 5 полугодовъ, а на разный торгъ 57 годовыхъ и 23 полугодовыхъ. Въ 1893 г. получено сборовъ съ 1 гильдіи.—33165 руб., со 2 гильдіи—57951 руб., за развозный торгъ 466 руб. и развозный 452 руб. Всего поступило торговых сборовъ 218815 руб. Отпущенная торговля сосредоточивается главнымъ образомъ на отправкѣ хлѣба и лѣса по рѣкамъ и жел. дор. По рѣкамъ отправлено болѣе чѣмъ на 6 милл. р. По Либаво-Роменской жел. дор. (1890) отправлено 780211 пд. хлѣбныхъ грузовъ и лѣсного матеріала 496906 пд., по Московско-Брестской хлѣба 3354461 пд. и лѣсного матеріала 297474 пд. По вывозу хлѣба выдаются: Минскъ, Марына-Горка, Бобруйскъ и Руденскъ (оно же занимаетъ первое мѣсто по вывозу лѣсныхъ матеріаловъ), по вывозу лѣса—Ратомка, Березина, Осиповичи. По вывозу главныхъ мѣста: Минскъ, Бобруйскъ, Березина. Лѣсныхъ строительныхъ матеріаловъ отправлено 25777 тыс. пуд. пзъ нихъ съ пристаней р. Березины 20410 тыс. пд. Значительна питейная торговля. Въ 1892 г. мѣста для питейной торговли было 3021. Въ 1890 г. потреблено спиртныхъ напитковъ—46603165°. Потребленіе пива увеличилось на 3,9%. Въ 1892 г. потребленіе спиртныхъ напитковъ увеличилось противъ 1891 г. на 32195 вед. Въ 1890 г. было оптовыхъ складовъ вина 77, пива—5, трактирныхъ заведеній 375, постоялыхъ дворовъ 8, винныхъ лавокъ 13, пивныхъ 113, ренсковыхъ погребовъ 47, погребовъ русскихъ винъ 11, корчемъ 1159, буфетовъ, 46 временныхъ выставокъ для продажи крѣпкихъ напитковъ 6. Ярмарокъ въ губ. было 139; на нихъ привезено товару до 34480: р. и продано на 348564 р. Нѣкоторое значеніе пріобрѣтаетъ сѣльско-хозяйственное общество, которое въ 1890 г. поставило отъ земледѣльцевъ военному вѣдомству 8873 чет. ржи на 65571 р. Для крестьянъ потребность въ кредитѣ отчасти удовлетворяется мірскими запасными капиталами при волостныхъ правленіяхъ, которые въ 1890 г. было 445012 р., пзъ нихъ въ ссудѣ 327466 р. Болѣе всего капиталовъ было у крестьянъ Пинскаго у.—74440 р. и Рѣчицкаго—63108 руб. Населенія въ губ. въ 1795 г. было 784865 чел., въ 1834 г. 930632 чел., въ 1857 г. 983431 чел., въ 1864 г. 1017117 чел., а къ 1 янв. 1896 г.—2019405 чел. (1018043 мжч. и 1001357 жнщ.). Православныхъ 1382456, раскольниковъ 12875, римско-катола 196530, протестантовъ 6323, евреевъ 415388, магометанъ 4518, прочихъ исповѣданій 785; дворянъ 62368 чел., духовнаго сословія 5634, почетныхъ гражданъ и купцовъ 3985, мѣщанъ 539611, крестьянъ 1285554, военнаго сословія 116435, иностраннхъ подданныхъ 3844 проч. сословія 1974. Естественный приростъ населенія въ 1895 г. былъ 12938 чел.

М. губ. въ доисторическія времена была заселена разными племенами. По Геродоту, скифы ок. 1540 г. до Р. Хр. жили по теченію р. Днѣпра. На западѣ жили кельты. Вмѣстѣ со скинами въ тѣхъ же мѣстахъ указываютъ и кимбровъ. Тагуръ предполагаетъ, что отъ кимбровъ могли происходить встрѣчающіяся въ М. губ.

фамиліи Кимбаръ, Кимбаровичи и др. и названіе мѣстности Кимбаровка. У верховьевъ Днѣпра жили будины. За нѣсколько столѣтій до Р. Хр. аланы покорили или вытѣснили много народовъ. Затѣмъ появляются ятвяги и лядвинги. Аланы подвинулись за Днѣпръ и Днѣстръ и исчезли около 376 г. по Р. Хр. при нашествіи гунновъ. Послѣ паденія Скииной страна на В отъ Вислы, между Балтійскимъ и Чернымъ морями, стала именоваться Сарматіей. Во 2-мъ вѣкѣ послѣ Р. Хр. здѣсь прошли готы, подъ начальствомъ Филимара. Они на нѣкоторое время остановились надъ Припятью. Въ IX в. пространство между Припятью и Двиною, Днѣпромъ и Нѣманомъ было занято славянскими племенами дреговичей и кривичей. Кромѣ нихъ въ нынѣшней М. губ. жили еще древлане (см.) по Р. Припяти. Въ концѣ X в. появляются въ М. губ. княжества туровское и изяславское. Въ концѣ XII и началѣ XIII в. было на пространствѣ теперешней М. губ. по изслѣдованію игумена Анатолія, 14 княжествъ: 1) изяславское, 2) соломорское, 3) минское, 4) туровское, 5) пинское, 6) мозырское, 7) клецкое, 8) новогрудское, 9) пересоецкое, 10) свислочское, 11) логойское, 12) степанское, 13) борисовское и 14) случское. Въ началѣ XIV в. Едининый присоединилъ къ Литвѣ всю древнюю землю кривичей. Изъ племенъ, населяющихъ губ., одно изъ первыхъ мѣстъ занимаютъ бѣлоруссы. Евреи поселились здѣсь въ концѣ XI в. Въ 1357 г. евреевъ считалось 95767 чел., а въ 1893 г.—359457 чел. Послѣ кровопролитнаго сраженія подъ Клецкомъ въ 1506 г. нѣсколько сотъ татаръ, взятыхъ въ плѣнъ, остались въ Клецкѣ. Позднѣе, вслѣдствіе частыхъ войнъ и эмиграцій въ Турцію, число татаръ уменьшилось; въ 1857 г. ихъ было 2231. Теперь ихъ считается 4518 чел., преимущественно въ у. Минскомъ, Игуменскомъ, Сауцкомъ и Новогрудскомъ. Велико-россійне (раскольники) переселились въ уу. Бобруйскій и Борисовскій при Петрѣ I. Въ 1857 г. раскольниковъ считалось 3996, въ 1985 г.—12875 чел.; нѣмецкихъ колонистовъ въ 1857 г. считалось 138, они живутъ въ Минскомъ у. Цыгане поселились въ здѣсь XVI в.; по даннымъ 1857 г. ихъ было 34 семейства, нынѣ ихъ 317 д. Поляковъ болѣе 100 тыс., литовцевъ до 80 тыс. Христіанство въ губ. существуетъ давно. По архм. Николаю. варяго-русь Туръ, христіанинъ, построившій церковь въ Кіевѣ, основалъ въ 900 г. Туровъ. Въ Новогрудкѣ крещеніе народа русскаго совершилось во времена Владиміра. По мѣстному преданію, св. Владиміръ былъ въ Пинскѣ и основалъ тамъ Лещинскій-Успенскій монастырь. Въ XI в. учреждена туровская епархія. Православіе въ М. губ. держалось крѣпко и вѣсть объ униі была встрѣчена съ неудовольствіемъ; противъ нея протестовали (1611 г.) дворяне и прочіе обыватели воеводства М. Насильственные мѣры, принятія съ цѣлью обращенія въ униатство, вызвали бунты. Православные подвергались гоненію въ концѣ XVII и началѣ XVIII в. Послѣ втораго раздѣла Польши (1793 г.) образовалась М. губ., а въ 1794 г. возникла православная архі-епископія, въ составъ которой вошли 40 мо-

настурей и болѣе 250 церквей. Всѣхъ монастырей въ губ. 4, съ 80 монаш.; благочинныхъ округовъ 33. церквей 360; римско-католическихъ церквей 67 и часовенъ, каплицъ и молитвенныхъ зданій 137; евангелическо-лютеранскихъ церквей: приходскихъ 2, приписныхъ 3 и молитвенный домъ 1. У магометан мечетей 9, у евреевъ синагогъ 36, молитвенныхъ школъ 334 и домовъ 86. Равно въ официальныхъ 11, ихъ помощниковъ 2, духовныхъ 114, ученыхъ 237. Духовная семинарія въ Минскѣ, 3 духовныя училища въ Минскѣ, Пинскѣ, Слуцкѣ, 2 женскихъ училища въ гор. Минскѣ и мст. Паричахъ Бобруйскаго у., 1176 церковно-приходскихъ школъ и школъ грамоты. 2 мужскихъ гимназій въ Минскѣ и Слуцкѣ, 2 мужскихъ прогимназій въ Бобруйскѣ и Мозырѣ, 1 учительская семинарія въ Несвижѣ, 2 реальныхъ училища въ Минскѣ и Пинскѣ, 1 женская гимназія въ Минскѣ. Сельско-хозяйственная школа плодоводства и хмѣледоводства въ Петровичахъ Бобруйскаго у., Маріиногорская сельскохозяйственная школа Игумненскаго у., 4 городскихъ училища, 1 учебное 2 клас., одна 3-классная женская школа, 1 бесплатная женская школа въ Бобруйскѣ, городскихъ 2-классныхъ училищъ 7 и при нихъ 3 женскія смѣны, 316 сельскихъ народныхъ училищъ мин. нар. просвѣщенія. Частныхъ учебныхъ заведеній было 10. Для евреевъ 7 казенныхъ еврейскихъ училищъ, 1 училище въ Минскѣ для глухонемыхъ и занимающихся, 1 ремесленное училище, 4 талмудторы, 97 хедеровъ, частныхъ учебныхъ заведеній 3 разряда 3 и 4 женскихъ пансіона. Во всѣхъ училищахъ учащихся 45927, окончило курсъ 6162 чел. Расходъ на содержаніе всѣхъ учебныхъ заведеній 744068 р., въ томъ числѣ отъ казны 321377 руб. Населеніе болѣе сочувственно относится къ школамъ мин. нар. пр., чѣмъ къ церковно-приходскимъ школамъ. Въ 331 министер. школахъ было учащихся 19707 чел., въ 1176 церковно-приходскихъ школахъ и школахъ грамоты—20709. Церковно-прих. школъ и школъ грамоты болѣе чѣмъ народныхъ училищъ на 845, а число учащихся въ нихъ болѣе только на 1002 чел. Въ 1878 г. во всѣхъ 425 учебныхъ заведеніяхъ губ. было учащихся 17317. Библиотекъ 5, фотографій 11, типографій и литографій 17. Всѣхъ врачей въ губ. къ 1 января 1835 г. было 216, въ томъ числѣ служавшихъ 102 и вольнопрактикующихъ 114. Женщинъ-врачей 3, повивальныхъ бабокъ 100, фельдшеровъ 418, ветеринарныхъ врачей 16, фельдшеровъ 10. 1 врачъ приходится на 3907 жит., въ уѣздахъ—на 18570 жит., въ Минскѣ—на 1418 жит., а въ уѣздныхъ и заштатныхъ гг.—на 2795 жит. Одинъ ветеринаръ (1896 г.) приходится на 158233 головъ скота. Больницъ 43, приемныхъ покоевъ для сельскаго населенія 44, всего кроватей 1281; медицинскою помощью воспользовались 18261 чел. Содержаніе больныхъ обошлось въ 171650 руб. 9 больницъ приказа общественнаго призрѣнія, 7 тюремныхъ съ 98 кроватями, 3 военныхъ лазарета—480 кроватей, 6 больницъ духовнаго вѣдомства при учебныхъ заведеніяхъ—64 кровати, 5 еврейскихъ больницъ

—153 кровати; частныхъ больницъ 2, сельскихъ лѣчебницъ 12, 133 кроватями. Приемныхъ покоевъ 44, съ 84 кроватями. Аптекъ 66, изъ нихъ 20 сельскихъ. 3 богадѣльни и 6 благотворительныхъ учрежденій. Кромѣ Минска благотворительныя учрежденія имѣются въ Новогрудкѣ, Слуцкѣ, Бобруйскѣ и Мозырѣ. Въ 1890 г. въ обществѣ губернскаго страхованія принято строеній по оцннкѣ на 12768444 р., въ обществѣ взаимнаго страхованія (откр. въ 1833 г.) застраховано недвижимаго имущества на 911105 р. и движимаго на 39241 р. Въ остальныхъ 11 страховыхъ обществахъ застраховано строеній на 7197194 р. Въ 1889 г. въ акціонерныхъ земельныхъ банкахъ заложено было 237 имуществъ, опѣненныхъ въ 4212000 р. Изъ 7057168 дес. общаго количества земли 4280227 дес. было въ личной собственности; изъ нихъ заложено въ банкахъ 1253024 дес. (къ 1 янв. 1889 г.), съ выдачею ссуды на 11937,4 тыс. руб.; къ 1 января 1889 г. осталось долгу 11623,7 тыс. руб. По 1 января 1892 г. утверждено выкупныхъ сдѣлокъ 2502 и совершенъ выкупъ 280332 душъ, съ 1604245 дес. земли. Въ М. губ. 11 городовъ; въ 1870 г. ихъ доходы составляли 60608 р., въ 1890 г. — 338034 р. Особенно сильно увеличались доходы Минска—съ 20905 р. (въ 1840 г.) до 207861 р. (1890 г.) и Бобруйска—съ 4501 р. (въ 1840 г.) до 48460 руб. (1890 г.). Въ 1890 г. М. губ. уплачивала окладныхъ сборовъ 1231.3 тыс. р., неокладныхъ сборовъ 5054,2 тыс. р.—питейнаго дохода поступило 3920,6 тыс. р., табачнаго—263,1 тыс. руб., пошливъ гербовыхъ 193,7 тыс. р., почтоваго сбора—237,5 тыс. р. Сберегательныхъ кассъ было 33; у нихъ къ 1 января 1892 г. осталось капиталовъ 1900,6 т. р. Въ 1891 г. было внесено 1102,8 т. р. и истребовано 645,9 т. р. Въ отдѣленіи государственнаго банка и сберегательныхъ кассъ было на храненіе цѣнностей 5519 т. р. Увеличенію крестьянскаго земледѣнія много способствовалъ крестьянскій поземельный банкъ. При его помощи по 1 января 1892 г. 17459 крестьянъ приобрѣли 76272 дес. Банкъ выдалъ ссуду 1048655 р., а крестьяне приплатили 504460 р. Количество земли, оставшейся за банкомъ по безустѣжности торговъ, къ 1 января 1891 г. составляеть 1359 дес. Въ 1889 г. 280 лицами русскаго происхожденія приобрѣтено отъ лицъ польскаго происхожденія 69345 дес., изъ этого числа чиновниками и дворянами 59707 дес. и крестьянами 9643 дес. Въ 1892 г. приобретено русскими отъ лицъ польскаго происхожденія 62947 дес. и отъ лютеранъ 249295 дес. (вслѣдствіе запрещенія иностраннымъ подданнымъ владѣть землею). Крестьяне приобрѣли 4201 дес. отъ лицъ польскаго происхожденія, 3293 дес. отъ лютеранъ, 20936 дес. отъ русскихъ дворянъ и чиновниковъ. Къ 1 января 1893 г. въ губерніи состояло землевладѣльцевъ русскаго происхожденія и на правахъ русскаго происхожденія 4268, и у нихъ земли было 2350746 дес.; лицъ польскаго происхожденія 3505, и у нихъ земли было 2212638 дес. Въ 1835 г. назна отела еврейско-земледѣльцамъ 132 участка въ 2743 дес. Въ 1881 г. 3676 еврейскихъ семействъ жило

на крестьянскихъ земляхъ; на собственныхъ земляхъ, отведенныхъ имъ въ надѣлъ по люстраціи, жило въ 1886 г. 1495 сем.; земли у нихъ было 8579 дес., болѣе всего въ м. Кайдановѣ (348 сем.). Евреи земледѣльцы составляютъ 3% всего еврейск. населенія. 3 мая 1882 г. были изданы правила, воспрещающія евреямъ владѣніе и арендованіе земель, но на земли евреевъ земледѣльцевъ эти правила не распространяются. Губернія разделена на 9 уу.: Бобруйскій, Борисовскій, Пгуменскій, Минскій, Мозырскій, Новогрудскій, Пинскій, Рѣжикскій и Слуцкій. Городовъ 11, изъ нихъ 2 заштатныхъ—Докшица (Борисовскаго у.) и Несвижъ (Слуцкаго у.). Гр. Минскъ, Бобруйскъ и Пинскъ имѣютъ полицію отдѣльную отъ уѣздной. Становъ 34, волостей 202, населенныхъ пунктовъ 13412. 6 акцизныхъ округовъ и 43 участка. Почтово-телеграфныхъ конторъ 11, почтово-телеграфныхъ отдѣленій 23, почтовыхъ отдѣленій 38. Почтовые дороги имѣютъ протяженіе въ 1287 в. Черезъ губ. проходятъ желѣзныя дороги Московско-Брестская, Либаво-Роменская и Полѣвская. Много замковъ и укрѣпленій. Самые замѣчательныя изъ нихъ находятся по теченію р. Березины. Одно изъ замѣчательнѣйшихъ укрѣпленій находится при дер. Осѣтищѣ. Много околицъ или городищъ и валовъ. Масса кургановъ, расположенныхъ по теченію Березины, по правую сторону верховьевъ Припечи, у верховьевъ Щары, Нѣмана и Случи. Найдены были памятники съ надписями и изображениями. въ видѣ плитъ, отесанныхъ съ одной стороны, низкихъ столбовъ и крестовъ. Каменные орудія (молотки, долота и т. д.) были находимы во многихъ мѣстахъ. Въ курганахъ находили разные предметы изъ стекла, янтаря (въ Полѣсьѣ), гипса и глины. Около 1850 г. найдена въ Пинскомъ у. бронзовая статуя рыцаря со шлемомъ (богъ войны Кавосъ) и въ разныя времена предметы изъ золота и серебра. Также найдены монеты спартанскія, римскія, греческія и т. д. Много найдено издѣлій бронзовыхъ и костяныхъ и остатки ископаемыхъ животныхъ: тура, зѣбра, оленя, медвѣдя. Остатки надводныхъ свайныхъ, доисторическаго времени, построекъ найдены въ Полѣсьѣ. Всѣхъ кургановъ въ губ., по свѣдѣніямъ Г. Татура, до 60 тыс., а городскихъ, замковъ и пр. до 1200. Ср. Г. Х. Татуръ, «Очеркъ археологическихъ памятниковъ на проставствѣ М. губ. и ея археологическое значеніе» (М., 1892).

*Литература.* И. Зеленскій, «М. губ.» (СПб., 1864); архимандритъ Николай, «Историко-статистическое описаніе М. епархіи»; «Памятныя книжки М. губ.» за 1861, 1874, 1873, 1892, 1894 гг.; А. П. Смородскій, «Статистіе М. губ.»; «Списокъ земледѣльцевъ М. губ. 1882 г.»; «Труды М. Губернскаго Статистическаго Комитета. 1870» (историко-статистическое описаніе 9-ти уѣздовъ), отчеты департаментовъ лѣсного, горнаго, неокладныхъ сборовъ и др. официальныя изданія; остальную литературу см. З. Пенкиной, «Полѣсье». А. О. С.

**Минскіи**—псевдонимъ Н. М. Виленкина (VI, 319).

**Минскій Листокъ**—изд. въ Минскѣ, два раза въ недѣлю, съ 1886 по 1894 г. И. П. Фотинскимъ, который былъ по временамъ и редакторомъ Листка, вмѣстѣ съ гг. Н. А. Ивановымъ (1886 г.), С. М. Матвѣевымъ (1886), А. Я. Мадковичемъ и Е. А. Фидлеромъ (1892). Съ 1895 г. изд. И. П. Силиничемъ подъ ред. К. И. Зиновьева; въ концѣ того же года редакторами-издателями стали К. И. Зиновьевъ и В. М. Щегляевъ. Съ начала 1896 г. М. Листокъ выходитъ ежедневно, кромѣ понедѣльниковъ, при чемъ обычные два № по прежней программѣ, а четыре остальныхъ содержатъ телеграммы русскихъ телеграфныхъ агентствъ.

**Минскій** 54-й пѣх. полкъ—сформированъ въ 1806 г. Боевые отличія: 1) георгиевское полковое знамя, съ надписью: «За Севастополь, 1854—55 гг.»; 2) знаки на шапки, съ тою-же надписью; 3) георгиевскія трубы за переправу черезъ Дунай у Зимницы 15 июня 1877 г. и за оборону Шипкинскаго перевала.

**Минскія Губернскія Вѣдомости**—выходятъ въ г. Минскѣ съ 1838 г.; сначала газета появлялась разе въ недѣлю, а съ № 12 1889 г. выходитъ въ недѣлю два раза.

**Минскія Епархіальныя Вѣдомости**—выходятъ два раза въ мѣсяцъ въ Минскѣ, съ 1863 г. Редактировалась сначала свѣя. Ѳ. Миткевичемъ и учителемъ семинаріи Н. Акоронко, въ настоящее время инспекторомъ семинаріи А. Черницанымъ.

**Минскъ**—губ. г., при р. Свислочи и при желѣзныхъ дорогахъ Московско-Брестской и Либаво-Роменской. Жителей къ 1 января 1896 г. 83880 чел. (42668 мѣж. и 41212 жѣн.). Православныхъ 20882, раскольниковъ 62, римско-католиковъ 16875, протестантовъ 862, евреевъ 43658, магометанъ 1417, прочіихъ исповѣданій 124. Дворянъ 3162, духовнаго сословія 523, почетныхъ гражданъ и купцовъ 1248, мѣщанъ 59256, крестьянъ 17412, военныхъ сословіи 1870, иностранныхъ подданныхъ 186, прочіихъ сословіи 223. Монастырей 2, мужской и женскій. Петропавловскій мужской м-рь существовалъ еще въ XV в. Въ каедральномъ соборѣ чудотворная икона Богоматери. Кромѣ собора, 2 приходскія церкви и 9 домовыхъ, 1 кладбищенская и 1 приписная къ собору, костеловъ 2 приходскихъ, 1 кладбищенскій и 1 при учеб. завед. Минск. благотворительнаго общ.; лютеранскихъ кирокъ 2, мечетъ 1, синагога 1, евр. молитвенныхъ домовъ 24. Торговая дѣятельность М. значительно увеличилась. Въ 1864 г. было 4 табачныхъ фбр., съ оборотомъ до 5695 р., и нѣсколько кожевенныхъ, салотопленныхъ и др. зав., обороты которыхъ достигали 10 тыс. руб. Въ 1895 г. было 49 фабрикъ, съ оборотомъ въ 660000 руб. Изъ нихъ табачныхъ 4 съ оборотомъ на 166800 руб., 2 кожевенныхъ—на 45450 р., 3 пивно-медоваренн.—на 90000 р., 1 машиностроительный—на 40000 р. и т. д. Въ 1890 г. вывезено хлѣба 212748 пд. по желѣзной дорогѣ, а привезено лѣсу и др. товаровъ 1673898 пд. Городскихъ доходовъ въ 1895 г. получено 357825 р., изъ нихъ съ торговыхъ документовъ 8695 р., съ трактировъ, постоялыхъ дворовъ и т. п. 19560 р. Израсходовано

356918 р., изъ нихъ на город. управление 28115 р., на народное образование 9250 р., на врача 400 р. и на благотворительность 780 р. Отдѣленіе государственнаго банка, отдѣленіе крестьянскаго поземельнаго банка, общество взаимнаго кредита, минскій коммерческій банкъ, съ агентствами въ Либавѣ, Ромнахъ, Кононопѣ и Гомелѣ. Въ 1891 г. банкомъ учтено векселей на 762 тыс. р. Общій оборотъ—41 милл. р. Отдѣленіе государственнаго банка учло векселей въ 1891 г. на 1737 тыс. р. и переучло на 253 тыс. р. За 11 лѣтъ (1831—1892 гг.) средней годовою активъ—1895,2 тыс. р. За это время учтено и переучтено 31440 векселей, на сумму 13344,4 тыс. р. Общество взаимнаго кредита учло векселей (1891 г.) на 712,3 т. р. Въ сберегательной кассѣ государственнаго банка оставалось 545,3 тыс. р., внесено въ 1891 г. 313,6 тыс. р., истребовано 205 тыс. р. Дума содержитъ городской ломбардъ. М. за послѣдніе 25 лѣтъ замѣтно поднялся. Въ 1860 г. въ немъ было 30 тыс. жит., въ 1880 г. въ 48 тыс. въ 1887 г. 70 тыс. жит. Въ 1881 г. пожаръ истребилъ около 1 тыс. домовъ, но послѣ этого М. еще лучше выстроился. Теперь считается 4462 домовъ, въ томъ числѣ 956 каменныхъ. Въ 1892 г. было торговцевъ 1098, ремесленниковъ 4809 (болѣе всего портныхъ). Въ М. выдѣляются изъ корельской березы ящички, подсвѣчники, канделябры, кружки и пр. Мужская и женскія гимназій, реальное училище, духовная семинарія и училище, женское духовное училище, городское 4-хъ классное училище, 2 приходскихъ училища съ женскими смѣнами, 3-хъ классная школа для бѣдныхъ дѣвочекъ, 3 частныхъ учебныхъ заведеній, еврейскихъ училищъ 7 (въ числѣ ихъ ремесленное), училище для глухонемыхъ и заикающихся дѣтей, 1 талмудъ-тора и хедеры. Врачей 64: изъ нихъ вольнопрактикующихъ 25. Больницы: приказа общественаго призрѣнія на 70 кроватей и при ней отдѣленіе для умалишенныхъ на 60 кроватей, тюремная на 12 кров., 3 при духовныхъ учебныхъ заведеніяхъ съ 34 кров., 1 еврейская на 65 кров., 1 благотворительнаго общества на 12 кроватей. Богатѣльня приказа общественаго призрѣнія на 130 чел. (въ 1896 г. 73 мжч. и 57 жнщ.), при ней на пожертвованный капиталъ отдѣленіе для 3-хъ престарѣлыхъ женщинъ привилегированнаго сословія; одна еврейская богадѣльня на 80 кров. Подкидыши и сиротъ отдаютъ частнымъ лицамъ съ платою по 2 р. въ мѣсяцъ. Дѣтскій пріютъ основанъ въ 1842 г. и въ немъ призрѣвалось (1891 г.) 38 мальчиковъ и 43 дѣвочекъ. Минское благотворительное общество призрѣвало въ 1890 г. 33 мал. и 31 дѣв., 25 престарѣлыхъ жнщ. и 3 мжч., дѣлало 54 больныхъ и изъ устроенной обществомъ дешевой столовой выдало 9472 обѣда. У общества было капиталовъ 61482 руб., домъ каменный 3-хъ этажный въ М. 3 фермы и болѣе 200 дес. земли. Кирилло-Меодіевское братство при семинаріи, епархіальное Св.-Николаевское братство, общество вспомоществованія учащимся, община сестеръ милосердія, общество врачей, общество сельского хозяйства весьма дѣятельное вольное пожарное общество. Издаются «Губернскія» и

«Епархіальныя» Вѣдомости и «Минскій Листокъ». Типо-литографій 4, книжныхъ лавокъ 10, фотографій 6. Штабъ 4 армейскаго корпуса, штабъ дивизіи, 2 полка, артиллерійская бригада, резервный батальонъ, военный лазаретъ на 190 кров., военная паровая пекарня и мукомольня, продовольственный магазинъ. Управление Либаво-Роменской жел. дор. Лит. см. Минская губ. А. Θ. С.

*Исторія М.* Время основанія М. или лѣтописнаго Мѣнска, Менеска и Минеска неопредѣлено съ точностью; впервые онъ упоминается въ лѣтописи подъ 1066 г., когда былъ разоренъ великимъ княземъ въ отмищеніе полоцкому кн. Всеславу Брчиславичу, разграбившему Новгородъ. Въ 1084 г., въ отмищеніе тому же Всеславу, сжегшему Смоленскъ, Владиміръ Мономахъ опустошилъ его земли и, взявъ М., отнялъ у жителей всѣхъ работъ и скотъ. По смерти Всеслава (1101), М. дѣлается столицею особаго удѣльнаго княжества: первымъ его княземъ былъ Глѣбъ Всеславичъ, отличавшійся бурнымъ нравомъ, вслѣдствіе чего М. съ окрестностями въ продолженіе всего его княженія былъ ареною частыхъ битвъ и столкновеній. Въ 1104 г. М. осадили воевода великаго князя, Путята, кн. Олегъ, Ярополкъ и Давидъ; вскорѣ послѣ этого окрестности города были опустошены литовцами, а самый городъ сожженъ. Вслѣдъ за этимъ вражда Глѣба съ братомъ своимъ Мстиславомъ полекли за собою рядъ набѣговъ, и наконецъ разорившихъ страну. Въ 1116 г. Мстиславъ вторично взялъ М., усмиривъ Глѣба, и въ 1119 г., снова побѣдивъ минчанъ на берегу р. Березины, отвелъ Глѣба плѣнникомъ въ Киевъ, гдѣ тотъ и умеръ. Послѣ Глѣба княжилъ въ М. сынъ его Ростиславъ; при немъ въ 1129 г. городъ былъ взятъ войсками кievскаго князя и отданъ въ удѣлъ Изяславу Мстиславичу. Послѣ 1146 г. въ М. княжить сыновья Глѣба, Ростиславъ и Володаръ; по смерти послѣдняго М. въ концѣ XII в. подпадаетъ подъ власть Литвы, хотя упоминаніе минскаго князя встрѣчается еще разъ въ лѣтописи подъ 1326 г. (Федоръ Святославичъ). Около 1345 г. въ М. княжилъ Явнутъ, около 1377 г. — Скиргайло. Въ 1413 г. учреждено минское воеводство, раздѣленное въ 1500 г. на три повѣта: Минское, Мозырское и Рѣчнцкое. Въ 1499 г. Казиміръ даровалъ городу магдебургское право, а Сигизмундъ-Августъ учредилъ ярмарку. Вторая половина XIV и XV вв. ознаменованы для М. частыми нападеніями татаръ, для защиты противъ которыхъ городъ обнеси землянымъ валомъ и соорудилъ замокъ. Татары крымскіе продолжали нападать на него и въ XVI в.; особенно опасное и гибельное нападеніе было сдѣлано Махметъ-Гиреємъ въ 1506 г., по уходѣ котораго жители пострадали еще отъ моровой язвы. Черезъ два года М. былъ разоренъ русскими войсками. Не разъ страдалъ городъ и впоследствии во время войнъ, но, однако, считался лучшимъ городомъ въ странѣ; въ немъ былъ главный литовскій трибуналъ, переведенный только въ началѣ XVIII в. въ Гродно, жилъ воевода, каштелянъ и староста, и собирались земские сеймы. Изъ собитій XVII в. упоминаются обратное взятіе

города русскими войсками (1654) и свирѣпствовавшая моровая язва. Въ 1793 г. М. отошелъ къ Россіи и сдѣлался главнымъ городомъ мѣнскаго намѣстничества, а въ 1796 г. и губернскимъ Минской губ. Въ этомъ же 1796 г. Павелъ I позволилъ возстановить литовскій трибуналъ, городскіе и подкоморскіе суды (уничтоженные въ 1831 г.) и литовскій статутъ (уничтоженный въ 1840 г.). Въ 1843 г. отъ Минской губ. отдѣлены Виленскій и Дисненскій уу., вошедшіе въ составъ Виленской губ., а взаменъ присоединены отъ Гродненской губ. Новогрудскій у. Гербъ М., данный Сигизмундомъ въ 1591 г., — «въ голубомъ полѣ Превыята Дѣва въ синіи, окруженная шестью ангелами»; по присоединеніи къ Россіи, къ гербу прибавленъ сверху двуглавый орелъ. Ср. «Памятная книжка виленскаго ген.-губернаторства на 1868 г.» и «Городскія поселенія Россійской Имперіи» (т. 3). В. Р.—6.

*Минскій уѣздъ* занимаетъ сѣв.-зап. часть губерніи. Пространство его, по Швейцеру, 95 кв. миль или 4600 кв. в., по Фитингофу — 4572 кв. вер. Площадь уѣзда перерѣзана отъ С къ Ю водораздѣломъ, отдѣляющимъ систему Нѣмана отъ системы Днѣпра. Самыя возвышенныя мѣста у. при дер. Лысой-Горѣ (абсолютная высота 1129 фт.) и Дубовѣ (1117 фт.). Поверхность у. вообще холмистая. Въ зап. части у. почва преимущественно суглинистая и плодороднѣе вост. части, гдѣ преобладаетъ почва песчаная. Знач. часть орошается прит. Березины. Ост. ея притоковъ болѣе, значительна одна Свислочь, которая принимаетъ Черняцу, Ратомку, Цитовку, Вячу, Уну, Слѣпянку и др. Р. Свислочь только въ нижнемъ теченіи сплавная. Зап. часть у. орошается притоками р. Нѣмана, который протекаетъ въ юго-зап. части у. Онъ дѣлается судходнымъ отъ мст. Новаго Свержна, а при мст. Столицы имѣетъ значительную пристань. Изъ его притоковъ болѣе значительны Усса съ Шталовкой и Перутушей, Каморидокъ, Мутвица, Опеда, Ячонка, Сула, Исlochъ и др. Озертъ отдѣльныхъ въ у. почти нѣтъ, а существующія образовались изъ запруды ручьевъ и небольшихъ рѣчекъ. Болотъ въ у. немного и изъ нихъ болѣе значительное находится въ долинѣ р. Свислочи, при впаденіи въ нея рч. Вяча и Ратомки. По даннымъ 1876 г. казна владѣла 10885 дес., крестьяне и постороннія лица, по выкупнымъ и юстраціоннымъ актамъ — 154561 дес. У монастырей и церквей было 6063 дес.; изъ нихъ церковнымъ причтамъ римско-католическимъ принадлежали 215 дес. Города владѣли 9232 дес., частныя лица 451428 дес. Земледѣльцы, владѣющіе болѣе чѣмъ 50 дес., имѣли 398238 дес. Въ 1892 г. куплено лицами русскаго происхожденія отъ поляковъ 1438 дес. Подъ лѣсомъ считалось 160 тыс. дес.; изъ нихъ казна имѣла около 10 тыс. дес. Площадь удобныхъ земель (кромѣ казенныхъ и удѣльныхъ) 392256 дес. У крестьянъ было надѣльной земли 145268 дес., у владѣльцевъ 246988 дес. Размѣръ крестьянскаго надѣла на душу — 2,35 дес., на семью (6 чел.) 14,10. По вычисленію С. А. Короленко, сельское насел. М. у. — 143087 чел. Нужно для обработки земли рабочихъ 78451,

а мѣстныхъ рабочихъ — 71518 чел., слѣдовательно недостаетъ 6933 раб. Площадь посѣвовъ у владѣльцевъ 63537 дес., а у крестьянъ 70907 дес., всего 134444 дес. На 100 десятинъ удобной земли приходится у землевладѣльцевъ: пахатной земли 41,6%, луговъ 10, земли подъ усадьбами и огородами 2,4, лѣсныхъ зарослей 46; у крестьянъ: пахатной земли 70, луговъ 17,1, земли подъ усадьбами и огородами 7, лѣсныхъ зарослей 5,9. Собирается хлѣба (въ среднемъ за 10 лѣтъ) ежегодно: ржи 1863000 пудовъ, пшеницы 143000 пд., овса 1090000 пд., ячменя 350000 пд., гречихи 110000 пд., гороха 175000 пд., картофеля 3020000 пд. Сѣна собрано 2473800 пд. Система хозяйства трехпольная, но у помѣщиковъ появляется и многопольная. Въ послѣдніе годы въ у. растетъ потребность въ сельско-хозяйственныхъ машинахъ и орудіяхъ. Въ Минскѣ 4 заведенія для ихъ изготовленія, въ мст. Раковѣ 3 зав. сельско-хозяйственныхъ машинъ (молотилки и вѣялки). Садоводство развивается. Въ уѣздѣ до 2000 ульевъ. Конскихъ заводовъ 3. Всѣхъ лошадей 17218, рогатаго скота 44186 гол., овецъ простыхъ 46182 и тонкорунныхъ 872, козъ 1265, свиней 48134. Изъ кустарныхъ промысловъ въ у. развита выдѣлка глянцовой посуды и изразцовъ. Фабрикъ и заводовъ 25, съ оборотомъ 586000 руб.: изъ нихъ винокуренныхъ 7, съ суммою оборота 392000 руб.; стеклянныхъ 1 (на 41000 руб.), гончарный (и изразцовый) 1 (на 10000 руб.), обрабатывающій древесную массу 1 (на 48000 р.), лѣсопильныхъ 2 (на 15800 р.), спичечная фабрика (35500 руб.). Заведеній, обложенныхъ раскладнымъ и 3% сборомъ было: торговыхъ 211, съ оборотомъ 3466 т. р. и прибылью 254300 р., и промышленныхъ 21, съ оборотомъ 221 тыс. руб. и прибылью 22100 руб. По р. Нѣману, начиная отъ мст. Новаго Свержна, сплавляютъ лѣсъ, хлѣбъ и пр. Въ 1892 г. изъ мст. Столицы отправлено 4494 тыс. пд. разнаго товару. Ярмарокъ въ у. 15; въ 1890 г. привезено на нихъ товару на 61557 р., продано на 45099 р. При волостныхъ правленіяхъ было мірскихъ капиталовъ 61395 р.; изъ нихъ выдаются ссуды крестьянамъ. Черезъ у. проходятъ желѣзныя дороги Московско-Врестская, Либаво-Роменская и Полтвская, почтовые тракты на Бобруйскъ, Рѣчицу и Мозырь, Игумень, Борисовъ, Пинскъ, Новогрудокъ; Слуцкъ. Почтово-телеграфныя отдѣленія въ мстч. Кайдановѣ, Острогницко-Городенкомъ и Раковѣ, почтовые отдѣленія въ Заславлѣ, Ивенецкомъ, Негорѣльскомъ, Рубежыцкомъ и Столпцковомъ. Мѣшанскихъ управленій 11, 43 стана, 16 волостей, 5 акцизныхъ участковъ, 3 благочинныхъ округа. Мѣстечекъ 13, селъ 18, деревень 790, хуторовъ 125, урочищъ 19, застѣнковъ 246, фермъ, фольварковъ, мызь, корчемъ, лѣсничествъ и т. п. 143, около 13 т. домовъ. Къ 1 янв. 1896 г. считалось въ у. жителей 178661 (88873 мжч. и 89788 жнщ.). Православныхъ 103186, раскольниковъ 19, римско-католиковъ 50675, протестантовъ 8611, евреевъ 20750, магометанъ 163, прочіихъ исповѣданій 187. Дворянъ 12876, духовнаго сословія 892, почетныхъ гражданъ и купцовъ 450, мѣщанъ 23618,

военныхъ сословій 3110, крестьянъ 137466, прочихъ сословій 219. Естественный приростъ населенія въ 1895 г. былъ 4759.

Уѣздъ былъ населенъ въ давнее время, что доказывается курганами, городищами и окопичами, числомъ до 600. Сохранились остатки прежнихъ замковъ. Въ Заславѣ сохранилась древняя крѣпость. Изъ разныхъ племенъ, населяющихъ уѣздъ, болѣе всего великоруссовъ, затѣмъ бѣлоруссовъ и поляковъ. Евреи живутъ гл. образомъ въ Минскѣ и мѣстечкахъ. Татары поселились здѣсь въ XVI в., всего ихъ около 100 чел. Радзивиллы въ XVII в. открыли гимназію въ Кайданахъ, а въ Заславѣ диссидентскую школу. Въ 1650 г. іезуиты открыли коллегію въ Минскѣ. Въ концѣ XVIII и началѣ XIX в. на народное образование мало обращалось вниманія. Теперь въ у. школъ министерства народнаго просвѣщенія 42, церковно-приходскихъ 14, еврейскихъ училищъ 12. Больница (кромѣ Минска) въ мст. Заславѣ; 4 приемныхъ покоя. Врачей сельскихъ 2, (въ Заславѣ и Кайданахъ), ветеринарный врачъ, 2 акушерки. Церквей: православныхъ 46, часовенъ 92, римско-католическихъ церквей 8 и каплицъ 11, протестантская црк. 1, синагогъ 9, евр. молитвенныхъ школъ 12. А. О. С.

**Минскъ**—у. г. Варшавской губ.; см. Новоминскъ.

**Минестрель**—см. Менестрель.

**Минто** (Вильямъ Minto, род. въ 1845 г.)—англ. ученый, получилъ образование въ эбердинскомъ и оксфордскомъ унив., былъ ассистентомъ у проф. Вэна въ Эбердинѣ и написалъ два биографическихкія и критическихкія труда по англійской литературѣ: «English Prose Writers» (3 изд., 1886) и «English poets» (2 изд., 1885). Былъ редакторомъ журнала «Examiner» и однимъ изъ руководящихъ сотрудниковъ въ «Daily News» и «Pall Mall Gazette»; теперь профессоръ логики въ Эбердинѣ. Кромѣ многочисленныхъ журнальныхъ статей и ряда биографій (въ томъ числѣ Д. С. Милля) для «Encyclopaedia Britannica», М. написалъ: «The Crack of Doom» (1885), «Defoe» (1879), «The Mediation of Ralph Hardelet» (1888), «Was She Good or Bad?» (1889) и др. Его «Учебникъ логики» (М., 1895) переведенъ и изданъ московскою комиссіей для организаціи общеобразовательнаго домашняго чтенія.

**Минто** (Minto)—графскій титулъ въ шотландской фамиліи *Эллиотъ*, полученный впервые сэромъ Gilbert Elliot (1751—1814). Онъ былъ адвокатомъ; съ 1774 г. членъ нижней палаты; принадлежалъ къ вигамъ. Въ 1794 г., когда англичане приняли протекторатъ надъ Корсикой, онъ былъ назначенъ вице-королемъ; позже былъ посломъ въ Вѣнѣ, съ 1806 по 1813 г. индійскимъ ген.-губернаторомъ. Хорошій администраторъ, онъ организовалъ нѣсколько экспедицій, имѣвшихъ счастливый исходъ. По возвращеніи въ Англію, возведенъ въ достоинство виконта Melgund и графа Minto. Ср. «Life and letters of M.» (Л., 1879); «Lord Minto in India, 1807—1814» (Л., 1880).

Сынъ его, *Джилбертъ Эллиотъ*, графъ М. (1782—1859), былъ членомъ палаты общинъ съ 1806 г., потомъ занялъ мѣсто отца въ верхней

палатѣ, гдѣ стоялъ за эмансипацію католиковъ и парламентскую реформу; былъ первымъ лордомъ адмиралтейства въ кабинетѣ Мельбурна и хранителемъ печати въ кабинетѣ Росселя.

**Минтурни** (Антоній Minturni, умеръ въ 1574 г.)—итальянскій писатель, былъ епископомъ Удженто и Кротона, написалъ цѣлѣеписеся въ свое время соч. «De poeta» (Венеція, 1559), кромѣ того правила тосканскаго стихосложенія подъ загл. «Arte poetica» (тамъ же, 1594) и рядъ стихотвореній, помѣщенныхъ въ «Rime scelte da diversi autori» Дольче (1565).

**Минтурныя** (Minturnae)—городъ въ Лациумѣ, на границѣ съ Кампаніей, по обѣимъ сторонамъ р. Лириса, недалеко отъ его устья, и на Апплевои дорогѣ, съ важною гаванью; древній городъ авононовъ, добровольно сданный римлянамъ и въ 296 г. до Р. Хр., колонизованный ими (colonia maritima). Близки М. находилась священная роща и храмъ, посвященный импѣ Марикѣ (Marica), а также знаменитая минтурскія болота (Paludes Minturnenses), которыя образовались отъ разлитія р. Лириса и въ которыхъ въ теченіе нѣсколькихъ дней скрывался Марій. Около нынѣшняго города Траетіо видны развалины М., остатки театра, акведуковъ и проч.

**Минусианскіе** (Μινουσικανός)—греческій риторъ изъ Аѳонъ, жилъ при имп. Галліенѣ и написалъ теорію риторики («Τέχνη ῥητορικῆ») и «Προοιμιακάτα», къ которымъ Менаандръ составилъ комментарий. Сохранилось его сочиненіе о силлогизмахъ «Περὶ συλλογισμῶν» (изд. Walz'емъ, въ «Rhetores Graecis», IX).

**Минусинскіе** (или *абаканскіе*) **татары**—тюркскія племена, кочующія въ Минусинскомъ округѣ Енисейской губ., по обѣимъ берегамъ Абакана, въ угду, образуемомъ съ З Кузнецкими горами, а Ю—Саянскими хребтомъ. Составляютъ два общества, управляемые родовыми начальниками, подъ наблюденіемъ М. окружнаго исправника. Занимаются скотоводствомъ, земледѣіемъ и звѣроловствомъ. Хотя всѣ М.—христиане, но шаманы у нихъ все еще пользуются большимъ уваженіемъ. Среди ихъ поселеній много каменныхъ бабъ съ монгольскимъ типомъ; М. почитаютъ ихъ какъ своихъ предковъ, мажутъ имъ ротъ масломъ и сметаной. По ихъ представленіямъ, на небѣ въ большой куртѣ живетъ Богъ, на землѣ летаютъ духи огня, воды, горы и животныхъ, а подъ землею живетъ чортъ—Эрликъ-ханъ, принимающій у себя шамановъ и ихъ послѣдователей. При погребеніи умершаго, съ нимъ кладутся жизненные припасы, узды, сѣдо и арканъ. Шаманы поютъ свои молитвы ямбическими стихами и черезъ каждые 4 стиха бьютъ въ бубенъ отъ 4 до 16 разъ; бубны снабжены рисункомъ, изображающимъ вселенную, раздѣленную 3 чертами, т. е. землю, надзвѣздный міръ и преисподнюю. У М. много пословицъ, толкованій сновъ, загадокъ, сказокъ и легендъ. Изъ сказокъ многія сходны съ русскими. Ср. «О тюркахъ Минусинскаго округа» («Живая Старина», 1895, вып. III и IV); «Саянскіе татары М. окр.» (тамъ же, 1893, вып. IV); «Бубны М. инородцевъ» («Записки по Отд. Этногр. Вост.-Сиб. Отд. Геогр. Общ.», т. II, вып. 2, 1890).

**Ми́нусинское** или *Стетное соленое озеро*—Енисейской губ., Минусинскаго окр., находится въ зап. части округа, на зап. скло- нѣ Чулымскихъ горъ, въ 5 в. отъ праваго бе- рега р. Бол. Юсы и с. Соленоозернаго. Длина озера  $2\frac{1}{2}$  в., ширина 1 в., разсолъ имѣлъ глу- бину отъ 10 до 12 врш. Сады соли непо- стоянна. Добыча самосадоочной соли произво- дилась вывальной сь 1812 г. по 1877 г. съ перерывами; за весь періодъ добыто соли по- варенной 1045428 пд. Въ 1878 г. озеро было затоплено водой и добыча соли прекращена. Въ настоящее время содержание горькихъ солей въ озерѣ значительно превышаетъ содер- жание поваренной соли, добыча которой по- этому и невозможна, зато вполне возможна добыча глауберовой соли.

**Ми́нусинскъ** — окружн. г. Енисейской губ., отъ губернскаго города на Ю въ 490 вер., при впаденіи рч. Минусинки въ пра- вую протоку р. Енисей, отъ главнаго русла котораго отстоятъ нынѣ уже въ 8 в.; протока, при которой стоять городъ, весною судоходна, лѣтомъ сильно мелѣетъ. Расположенный въ плодородной мѣстности, М. является круп- нымъ земледѣльческимъ центромъ и вмѣстѣ съ тѣмъ главнымъ пунктомъ транзитной торговли мануфактурной, которая, при посредствѣ мину- синскихъ торговцевъ, переходитъ въ погра- ничную сойотскую землю. Въ М. 4 прк., до 1025 жилыхъ домовъ, изъ коихъ каменныхъ не болѣе десятка: 80 торговыхъ лавочъ. Че- тырехъ-классная женская прогимназія, трехъ- классное мужское училище и женская воскрес- ная школа; превосходно устроенный (въ 1877 г.) мѣстный музей съ публичной библиотекой, стар- ѣйшій и богатѣйшій по количеству предметовъ въ губерніи, обязанный своимъ устройствомъ про- визору Н. М. Маргянову. Музей и библиоте- ка помѣщаются въ каменномъ зданіи, вы- строенномъ на пожертвованіи. Въ музей пред- метовъ естественнаго отдѣла 15000, антро- полого-археологическаго отдѣла 10165, про- мышленнаго и сельско-хозяйственнаго отдѣла 5000, образовательнаго отдѣла 9200, нумиз- матическаго—1600; книгъ до 17500 перепле- тено. При музеѣ метеорологическая станція. Больница на 35 кроватей, аптека и богадѣльня на 20 призрѣваемыхъ. Слободы Малая Минуса и Самодуровка, составляютъ одно цѣлое съ горо- домъ. Особо устроенной пристани нѣтъ, но бар- ки, плоты и лодки пристають и грузятся весною по всему городскому берегу Енисейской про- токи. Жителей къ 1 января 1896 г. было 6182 (3238 мжч. и 2934 жнщ.), въ томъ числѣ дво- ряны 212 чел., духовнаго сословія 61 чел., по- четныхъ гражданъ и купцовъ 184 чел., мѣ- щанъ 4225 чел., крестьянъ 634 чел., воен- наго сословія 552 чел., сослыныхъ 263 чел., проч. сословій 46 чел. Православныхъ 5831 чел., раскольниковъ 162 чел., католиковъ 56 чел., протестантовъ 10 чел., евреевъ 85 чел., магометанъ 16 чел., прочихъ исповѣданій 22 чел. Городскіе обыватели владѣютъ въ значительномъ количествѣ скотомъ. Въ 1894 г. лошадей было 2546 гол., рогатаго скота 872 гол., овецъ 3880 гол., козъ 115 гол. и свиней 286 шт. Заводовъ считается 30, но всѣ они имѣютъ характеръ небольшихъ ремесленныхъ

заведеній; сумма производства ихъ, по офи- ціальнымъ свѣдѣніямъ достигала 28000 р. Ре- месленниковъ 160 чел. Городскіе доходы въ 1893 г. 34675 р., расходы 34155 р., въ томъ чис- лѣ на городское управленіе 5515 р., на народ- ное образование 5225 р., на врачебную часть 1012 р. Городской общественный банкъ, съ годовымъ оборотомъ въ 121000 р.; сберега- тельная касса при окр. казначействѣ. Го- родъ имѣетъ пожарную команду, на что расходуетъ ежегодно 2100 руб. Главныя за- нятія жителей—земледѣліе, земледѣльческіе промыслы, скотоводство, огородничество, вы- дѣлка кожъ, шитье тулуповъ и шубъ и вяляль- ное ремесло. Хотя ярмарка не привилась, но бывають довольно оживленные еженедеьные базары. М. производитъ оживленную торговлю съ сойотами за Саянскимъ хребтомъ; мину- синскіе торговцы привозятъ туда мануфактур- ные, бакалейные, желѣзные и др. товары, вы- мѣнивая ихъ на скотъ, кожу, волосы, шерсть, которые и сплавляютъ по Енисею. Они за- везли тамъ-факторіи, займки и различныя за- веденія; оборотъ этой торговли—не менѣе 400000 р. Торговля пушнойю немаловажна, одной бѣлки въ Ирбитъ вывозится 150000 шт., на сумму болѣе 15000 р. Хлѣбная торговля тоже значительна; торговые обороты города можно считать до милліона р. въ годъ. М. сталь городомъ въ 1823 г.; до того времени на его мѣстѣ было с. Минуса.

*Ми́нусинскій округъ*, занимающій южную часть Енисейской губ., имѣетъ границы: съ С—Красноярскій и Ачинскій окр., съ З—Ачинскій окр., съ ЮЗ—Томскую губ., съ Ю—Монголію и Усинскій окр. Енисейской губ., съ ЮВ—Монголію, съ В—Иркутскую губ., съ СВ—Канскій окр. Енисейской губ. Площадь округа, за выдѣленіемъ изъ него Усинскаго пограничнаго окр., имѣетъ около 77641 кв. в. Округъ раздѣляется въ админи- стративномъ отношеніи на городъ и 4 полиц. земскихъ участка, въ составъ которыхъ вхо- дятъ 11 волостей, въ томъ числѣ 2 инородцескія. Величина волостей отъ 2777 до 14933 кв. в. Большая часть поверхности округа, въ осо- бенности юго-зап., южнаго, юго-вост. и сѣв.- вост.—холодныя равнины, имѣющія степной характеръ, пересѣченныя мѣстами невысокими, безлѣсными, въ большинствѣ горными кража- ми или группами, заполняють среднюю и от- части западную и сѣв.-зап. части округа. Пло- щадь округа съ одной стороны имѣетъ наклонъ къ С, а съ другой къ В на З. По южной и юго-вост. окраинамъ округа простирается Са- янскій горный хребетъ, лежащій въ предѣлахъ округа между  $95^{\circ}$  и  $101^{\circ}$  в. д. отъ Гринича. Саянская горная цѣпь, начинаясь въ юго-зап. углу округа высокимъ массивомъ Шабанъ- дабага, возвышающимся до 7500 фт., за р. Кан- тегиръ выходитъ изъ предѣловъ округа, посылая въ него свои сѣв.-зап. отроги: Кызырсукскій, Ойскій и Коломоусскій хребты на правомъ бе- регу р. Енисей и Калгановскій хребетъ на лѣвомъ. Первый два, простираясь отъ ЮВ къ СЗ, переходятъ Енисей, образуя въ немъ по- роги. Кызырсукскій хребетъ отъ 4500 до 5000 фт., обрываясь въ Енисей высокою платооб- разною горою Бурусь, переходитъ рѣку воз-



вышаясь на лѣвомъ берегу ея горою Итемя, даѣе сливается съ вост. отрогами Калгановскаго хребта. Ойснй хребтъ, высоту до 4500 фт., переходя за Енисей въ видѣ высокой горы Вось-тагъ, обрывается къ Абаканской степи возвышенной сопкою Омай-Тура. Коломусскій хребтъ, возвышающійся до 3650 фт., простирается между рр. Оей и Кебешемъ, даѣе къ С идутъ болѣе низкия гряды горныхъ хребтовъ, заполняющихъ южную часть округа. Къ В отъ вершинъ р. Уса простирается по монгольской границѣ горный кряжъ Ирчака отъ 4500 до 6000 фт. и лишь въ нѣкоторыхъ точкахъ возвышающійся до 8000 фт.; еще даѣе къ СВ къ границѣ Иркутской губ., простираются горныя цѣпи хребта Эргакъ-Аргакъ-Тайга, возвышающіеся отъ 4 до 5000 фт., но въ сопкахъ у Чернаго-озера до 5820 фт.; даѣе хребтъ понижается до 4180 фт. и лишь въ сопкѣ Котуръ возвышается до 6000 фт.; къ границамъ же Иркутской губ. хребтъ повышается отъ 6000 до 7000 фт. Весь юго-вост. уголъ округа, въ бассейнахъ рр. Амыла, Кызира и Казыра, заполненъ горными хребтами, постепенно понижающимися къ р. Туба и представляющими собою глухую, трудно доступную тайгу; тотъ же характеръ носитъ на себѣ и вся вост. и сѣв.-вост. часть округа, въ бассейнахъ рр. Шинды, Кызырика, въ верховьяхъ рр. Сыды, Сисима и Дербинай; между этими рѣками и бассейнами рр. Мааны и Кана, отъ самаго Вѣлгогорья, простираются въ началѣ высокой горныя цѣпи Калбакъ-тайга, Маглу, Аргакъ-джай, Сорокъ и Медлетъ, достигающіе 6000 фт. Всѣ эти горы покрыты дремучими лѣсами, точно также, какъ и Сайны, и вся эта часть округа представляетъ трудно доступную днугоу, болотистую и каменистую тайгу. Калгановскій хребтъ, начинающійся отъ массива Шабанъ-дабага къ ССВ высотой до 5300 фт., въ дальнѣйшемъ пространіи постепенно понижается до 3000 фт., переходить затѣмъ въ невысокій отрогъ Иссыхъ, протянувшійся по правому берегу р. Абакана, вплоть до его устья. Въ юго-зап. и зап. части округа, по границѣ Томской губ., простирается горный хребтъ Кузнецкаго-Алатау. Хребты эти носятъ свои особыя названія; такъ, въ юго-зап. углу округа возвышается высокой горный кряжъ Таскыль до 4500 фт., въ верховьяхъ р. Таштыла горный кряжъ Коякъ, въ верховьяхъ р. Аскыза отрогъ Караташъ, а въ верховьяхъ рр. Уйбата и Вѣлаго Юса Кардыганъ. Отъ этихъ горъ въ сѣв.-вост. направленіи простираются въ глубь округа Кутенбулакскій горный отрогъ, достигающій лѣваго берега Енисея и сливающійся даѣе съ Ватеневскими горами; по правому берегу Вѣлаго Юса, даѣе къ СВ, между рр. Чулымомъ и Енисеемъ, проходитъ Чулымскія горы, въ дальнѣйшемъ распространеніи своемъ понижающіяся до 1500—1600 фт. и незаметно сливающиміяся съ Гремячихинскимъ хребтомъ, составяя водораздѣлъ Обскаго и Енисейскаго рѣчныхъ бассейновъ. Равнино-степная часть округа задегается по обѣимъ сторонамъ р. Енисея: Абаканская степь, Сагайска, Качинская и Содевая степь. Большинство главнѣйшихъ рѣкъ округа принадлежитъ къ системѣ Енисей,

прорѣзывающаго округъ съ Ю на С на всемъ его протяженіи, до границы Ачинскаго окр. Ширина, глубина и быстрота рѣки весьма различны; такъ, отъ р. Таловой до дер. Означенной, на протяженіи 170 в., имѣетъ отъ 150 до 200 саж. ширины и быстрота достигаетъ отъ 12 до 15 в. въ часть, въ стремниннахъ и порогахъ и того болѣе. Рѣка на этомъ пастѣ только сплавна, протекая въ высокихъ горахъ, спирающихъ ея теченіе. При выходѣ Енисея изъ горъ, ниже послѣдняго порога, долина рѣки расширяется въ степь съ прекрасными лугами, плодородною почвою и доброкачественнымъ лѣсомъ по его правому берегу, тогда какъ лѣвый берегъ представляетъ безлѣсную, солонцеватую равнину. Теченіе рѣки становится медленнымъ, она дѣлается несудоходной. Вступая въ районъ минусинской Соленой степи, ниже устья р. Шушь, рѣка течетъ по холмистой, песчанистой степи; песчаныя дны поросли, въ большинствѣ, сосновыми лѣсомъ. Ниже рр. Тубы и Абакана ширина рѣки достигаетъ 300—350 саж., образуя по берегамъ и на островахъ обширныя дуга, но скорѣе долина рѣки суживается и рѣка течетъ между песчаноквыми горами, отъ дер. же Быскара до границъ округа рѣка течетъ между скалистыхъ горъ, которыя мѣстами отдалены. Глубина рѣки отъ 2 до 5 саж. Изъ болѣе примѣчательныхъ притоковъ Енисея слѣдуетъ отмѣтить изъ правыхъ рр. Голубую, Сизую, Шушь, Ою, Лугавскую, Тубу, Сыду, Комъ, Убей и Сисимъ; изъ лѣвыхъ рр. Кантегиръ, Джай, Абаканъ, Коксу и Ербу. Къ рѣкамъ Обскаго бассейна принадлежатъ Чулымъ и его правая вершина р. Вѣлый Юсъ, текущій по границѣ Ачинскаго округа. Изъ другихъ рѣкъ, принадлежащихъ къ степнымъ озернымъ бассейнамъ, примѣчательны р. Туимъ—притокъ оз. Било, р. Сонъ—притокъ оз. Шира и р. Карышь—притокъ оз. Иткуль. Озерами, въ особенности солеными и горько-солеными, округъ изобилуетъ; въ немъ считается 54 озера и солончача, производящихъ бузунъ, горькую и поваренную соль; изъ нихъ болѣе примѣчательны оз.: Фыркакъ, Било, Шира, Иткуль, Тоста-кулъ, Алтайское, Минусинское, Бейское, Тагарское, Красное; изъ прѣсныхъ: Алысонъ, Маджаръ и Тибиркулъ; изъ горныхъ оз.: Буланъ-кулъ, Ойское и Черное. Болотъ въ округѣ немного, но въ гористой его части онѣ нерѣдки; между ними извѣстны: Тюхтетское, по р. Амылу, торфяники между дер. Григорьевской и Салбой, по р. Кебешу и въ районѣ оз. Маджаръ и Тибиркулъ. Горькосолоное оз. Шира пользуется славой лѣчебнаго; къ нему ежегодно съѣзжаются до 500 больныхъ для купанья; къ цѣлебнымъ озерамъ могутъ быть причислены оз. Тагарское и Минусинское. Геогностическій составъ округа разнообразенъ. Пост-пліоценовыя осадки въ видѣ лѣсса, сплошь покрывающаго мѣстность Ирбинской дачи, толщиной до 20 саж., также распространены по правому берегу Енисея отъ устья р. Ои до устья р. Сыды. Слѣды юрскаго формациі найдены въ сѣв.-вост. концѣ хребта Иссыхъ, въ которомъ въ значительной степени развита и каменноугольная система, гдѣ находятся залежи каменнаго бурога углѣ. Отложенія девон-

ской системы занимаютъ одно изъ первенствующихъ мѣстъ въ округѣ, заполняя всю среднюю его часть: онѣ представляютъ перемежаемость глинистыхъ известняковъ съ красными, сѣрыми и зеленоватыми песчаниками, господствующими надъ первыми. Перемежаемость красноцвѣтныхъ породъ съ сѣрожелтыми образуетъ всю высоту горъ праваго берега Енисея. Кристаллическія породы, граниты, сіениты, діабазы, диориты, протогини, порфиры и мелафиры распространены какъ по всему Саяну, Кузнецкому-Алатау, Бѣлогорью, такъ и вдоль нѣкоторыхъ ихъ отроговъ; онѣ обнажаются и на берегахъ Енисея. Кристаллическіе сланцы, въ особенности тальковыя, еще болѣе распространены въ Саянахъ и его предгорьяхъ. Почвенныя условія округа весьма разнообразны; въ гористыхъ предгорьяхъ Саяна, Бѣлогорья, въ междугорныхъ долинахъ этихъ хребтовъ, равно какъ и Кузнецк.-Алатау почва вообще глинистая, болотистая и каменистая, непригодная для земледѣлія; на склонахъ горъ и холмовъ вѣвѣтажной мѣстности, а также по долинамъ рѣкъ средней части округа черноземная и плодородная, способствующая развитію земледѣлія и сельскаго хозяйства, хотя толщина черноземнаго слоя не велика—отъ 6 до 12 верш. Почва степей мѣстами солонцевата и песчаниста, но въ общемъ производитъ прекрасныя кормовыя травы, способствующія развитію здѣсь скотоводства. Рѣчные острова на Енисей и Тубѣ обладаютъ прекрасными лугами, на которыхъ заготовляется много сѣна. Дремучіе, болѣею частью хвойныя, лѣса покрываютъ южную, юго-вост., вост., сѣв.-вост. и юго-зап. части округа, но въ послѣднее время и здѣсь замѣчается нѣкоторое истощеніе строеваго лѣса, вслѣдствіе усиленныхъ порубокъ, лѣсныхъ пожаровъ и приисковыхъ работъ. Въ отношеніи земледѣлія и скотоводства, М. округъ занимаетъ первое мѣсто въ губерніи и избытками своими снабжаетъ Енисейскій окр. и золотые его прииски. Въ 1891 г. подъ пашнями, паромъ и раздѣлкой находились 233000 дес.; засѣвалось яровой ржи 90000 дес., яров. пшеницы 60000 дес., овса 40000 дес., затѣмъ озимая рожь, ячмень, греча и пр. Покосовъ числилось 90000 дес.; собрано сѣна до 22 милл. пд. Хлѣба собрано болѣе 6 милл. пд. Огородничество довольно значительно, въ особенности въ Тесинской вол. Разводится много картофеля, капусты, луку, рѣпы, огурцовъ, тыквы, арбузовъ и дынь, которые сплавляются на плаотахъ внизъ по Енисею въ Красноярскъ и Енисейскъ. Посѣвы льна и пеньки съ каждымъ годомъ увеличиваются. Табакъ-махорка и хмѣль невысокаго качества; разведенію подсолнуха, ягодныхъ кустовъ и плодовыхъ деревьевъ, которые стали вводить здѣсь переселенцы изъ Россіи, мѣшаютъ рано наступающіе утренники и холодныя росы въ первой половинѣ августа, а въ особенности сильная стужа зимою. Собираніемъ дико растущихъ корнеплодныхъ растений, (сарана и кандыкъ) занимаются преимущественно инородцы. Въ Шушенской вол. съ успѣхомъ разводятъ свеколовицу. Числятся во владѣніи крестьянъ и инородцевъ 418256 дес., казенныхъ и заводскихъ дачъ 184449 дес., казачьихъ

62482 дес., городскихъ 8831 дес., помѣщичьихъ 312 дес., церковныхъ 2738 дес. Лѣсовъ 261720 дес., подъ строениями и селениями 11870 дес., удобной, но необработанной 123960 дес., подъ пашнями и покосами 325000 дес.; остальное — неудобныя земли и воды. Скотоводство въ цвѣтущемъ состояніи, не смотря на губительные падежи 70-хъ г. и рѣдко прекращающуюся здѣсь эпизоотію. Лошадей числилось въ 1895 г. до 186500 гол., остатка скота 102460 гол., овецъ 350000 шт., козъ 11120, свиней 26340 шт. Коневодство развито въ степныхъ мѣстностяхъ запад. части округа, въ особенности у инородцевъ и степныхъ крестьянъ. Преобладающая порода лошадей—киргизская; конскій заводъ всего одинъ частный. Пчеловодство незначительно; до 18000 ульевъ, дающихъ ежегодно до 2500 пд. меду и 500 пд. воску. Рубка и сплавъ лѣса по Енисею, постройка барокъ, лодокъ и плотовъ составляютъ значительный промыселъ въ вост. части окр. Изъ мелкихъ лѣсныхъ промысловъ смолокурение, выжиганіе угля, сборъ лоры для дубленія кожъ, орѣховый промыселъ, добываніе листовинничной сѣры для жеванія, столь распространеннаго среди женскаго населенія сибиряковъ-старожиловъ и инородцевъ, занимаютъ не мало рукъ въ притаежномъ населеніи. Кустарная промышленность ограничивается тканьемъ холста, плетеніемъ неводовъ и сѣтей, вялениемъ войлоковъ и пимъ, шитьемъ тулуповъ и кое-какимъ щепениымъ промысломъ. Звѣроловствомъ занимается инородцы и русскіе притаежныхъ мѣстностей; предметомъ охоты преимущественно служатъ сохатые, изюбрь, козули, кабарга, бѣлки, рыси, медвѣди и изрѣдка соболи; звѣриный промыселъ годъ отъ году падаетъ. Рыболовство развито въ при-енсейскихъ селеніяхъ. Извозный промыселъ и сплавъ барокъ и плотовъ съ хлѣбомъ и прочими товарами по Енисею, Абакану и Тубѣ занимаютъ нѣсколько тысячъ рукъ, какъ и работы на золотыхъ приискахъ и заводахъ. Заводская промышленность ограничивается переработкою сырыхъ продуктовъ земледѣлія, скотоводства, а также отчасти металловъ и минераловъ. Всѣхъ заводовъ, не считая золотыхъ промысловъ, числилось 53, а сумма ихъ производства не превосходила 1200000 р., составляя, однако, почти 45%, всего заводскаго производства губ. Изъ этой цифры упало 690000 р. на 3 винокурни и 1 водочный заводъ; кромѣ того, находились въ дѣйствиіи желѣзодѣлательный-чугунно-литейный заводъ, съ производствомъ на 120000 рублей; три мельницы кручачки на 188000 р., одинъ стеклянный заводъ на 25000 р., одинъ спичечный на 27000 руб., три солеварня на 60 тыс. р. одинъ сахарный заводъ съ производствомъ до 35000 р.; остальные заводы мелкіе—кожевенные, гончарные, кирпичные и др. Главнѣйшую отрасль промышленности составляетъ золотопромышленность. Золото открыто въ 1835 г., а разработка началась съ 1837 г. Всѣ дѣшіе прииски, считая и расположенные въ землѣ Сойотской, за пограничными столбами, принадлежатъ къ системѣ р. Енисея. Они находятся въ горныхъ долинахъ рѣчныхъ бассейновъ Ои. Амыла, Кизира, Систикема, Убелъ,

Сисима и Абакана. Въ бассейнѣ р. Ои золота добыто было съ небольшимъ 3 пд. Въ бассейнѣ Амлаа добыто было золота по 1890 г. 815 пд.; въ бассейнѣ р. Кизира по 1890 г. 230 пд.; въ бассейнѣ р. Сисима 145 пд.; въ бассейнѣ р. Систекема добыто было золота съ 1851 г. по 1890 г. 509 пд.; въ бассейнѣ р. Абакана по 1890 г. 30 пд. Въ 1894 г. въ М. окр. работали 49 приисковъ, съ 1200 чел. рабочихъ; золота добыто 29 пд. 30 фн., при среднемъ содержаніи его въ ста пд. песку 39 долей. Добыча золота нынѣ, въ сравненіи съ прежнимъ, уменьшилась. Всего золота въ окр. съ 1837 по 1895 г. добыто 2100 пд. Въ селеніяхъ не мало маслобоекъ для выдѣлки масла изъ льняного и коноплянаго сѣмени, кедровыхъ орѣховъ, подсолнуховъ и горчицы; ихъ считается въ 1890 г. болѣе 30, съ произв. до 35000 руб. Ремесленниковъ въ округѣ состояло до 1700 человекъ; изъ нихъ плотниковъ 413, кузнецовъ и слесарей 351. Въ прошломъ столѣтіи существовали два казенные, затѣмъ закрывшіеся и перешедшіе въ частныя руки, но также вскорѣ протравившіе свое существованіе заводы: Лугавскій мѣдноплавильный и Ирбинскій желѣзодѣлательный. Мѣдная руда доставлялась на первый съ Маинскаго рудника, а также изъ Базинскаго, Карышскаго и Сыринскаго. Ирбинскій заводъ находился въ Ирбинской дачѣ по р. Тубѣ и ея притоку, р. Ирбѣ; заводъ дѣйствовалъ, съ большими перерывами, съ 1742 по 1827 г. По изслѣдованіямъ, произведеннымъ въ 1893 г., руды ирбинскія очень богаты содержаніемъ желѣза. Въ этой же Ирбинской дачѣ найдены слѣды серебровисновихъ и мѣдныхъ рудъ и каменнаго бурого угля. Въ окр. нѣсколько ярмарокъ: въ с. Каратузѣ—съ оборотомъ въ 17000 р., въ Абаканѣ—съ оборотомъ въ 60000 р., въ с. Солеозерномъ—съ оборотомъ въ 35000 р. Жителей въ М. окр. (безъ города) считалось къ 1 января 1896 г. 153876 (81459 мжч. и 72417 жнщ.), изъ нихъ православныхъ 138887, раскольниковъ 7412, католиковъ 1085, протестантовъ 5262, евреевъ 117, магометанъ 296, шаманствующихъ 358, проч. исповѣданій 259. Большое количество протестантовъ объясняется существованіемъ трехъ ссыльнопоселенческихъ колоній—Верх. и Ниж. Буланка и Верх. Сузугукъ, куда направляются ссыльные протестанты. Этнографическій составъ окр. самый разнообразный, Аборигеновъ края—инородцевъ—считается осѣдлыхъ 2131 мжч. и 1986 жнщ., кочующихъ 13650 мжч. и 13122 жнщ. Если исключить семейныхъ, пришедшихъ по волѣ за ссыльными, то всѣхъ ссыльно-поселенцевъ въ окр. 6149 мжч. и 486 жнщ. Рождаемость и смертность населенія, безъ города, за пятилѣтіе: родилось въ годъ мальчиковъ 3760, дѣвочекъ 3545, въ томъ числѣ незаконнорожденныхъ 620 мальчиковъ и 615 дѣвочекъ. Умирало ежегодно 2460 мжч. и 2267 жнщ.; приростъ населенія за пятилѣтіе 6380 мжч. и 4956 жнщ. Браковъ заключалось въ годъ, въ среднемъ за 5 лѣтіе, безъ города, 991. М. окр. отличается наибольшимъ брачностью въ губ., хотя въ тоже время и наибольшую цифру незаконнорожденныхъ (17%). Смертность высока, достигающая въ

среднемъ 30 на 1000 жит. об. пола. Грамотность развита слабо, но сравнительно М. окр. самый грамотный въ губ.: грамотныхъ и полуграмотныхъ 6170 мжч. и 993 жнщ. Въ окр. 9 сельскихъ школъ мян. нар. пр., въ которыхъ обучалось 290 мальчиковъ и 111 дѣв., и 11 церковно-приходскихъ школъ, съ 248 уч. мальч. и 62 дѣвоч. Въ протестантскихъ колоніяхъ имѣются 3 катехизаторскихъ школы, съ 133 учащимися (71 мальч. и 62 дѣв.). Переселенческое движеніе съ каждымъ годомъ возрастаетъ; въ послѣднее 10-лѣтіе переселилось изъ Европейской Россіи по крайней мѣрѣ 20000 чел.; въ послѣдніе 4 года притокъ вольныхъ переселенцевъ достигаетъ слишкомъ 8000 чел. въ годъ, 49 церквей, 5 богадѣльнъ, два врача, нѣсколько фельдшеронъ и ни одной больницы, исключая золотыхъ приисковъ, при которыхъ нѣсколько больницъ. Въ 3 протест. колоніяхъ были 2 церкви и 1 молитвен. домъ. Пути сообщенія въ окр., кромѣ Ачинско-Миусинскаго тракта, въ незавидномъ положеніи, такъ какъ состоятъ изъ обыкновенныхъ проселочныхъ дорогъ; дороги на золотыя прииски неустроены, по большей части это верховыя тропы. Населенныхъ пунктовъ въ окр., кромѣ города: 9 казачьихъ станицъ, 6 заводск. поселеній, 46 селеній, 182 дер. и выселка, 77 займокъ менѣе 5 двор. въ каждой, 144 инородч. улуса, 221 инородческыя стойбище и два форпоста, Сайянской и Бузуновскій. Заселенное пространство округа рѣзко раздѣляется на двѣ части—сѣверную, въ составъ которой входятъ Абаканская, Идринская и Новоселовская волости, по южную, въ которую входятъ всѣ остальные; послѣдняя населена вдвое плотнѣе сѣверной. Самое крупное селеніе въ округѣ, по числу жителей, Березовское, Курагинской волости, въ которомъ числится 2060 жит.; 9 селеній имѣютъ жителей болѣе 1500 чел. каждое и 16 селеній болѣе 1000 чел. каждое; изъ инородческихъ улусовъ самый населенный—Усть-Сосской улусъ Сайгаскаго вѣдомства, имѣющий 63 дома и 416 жит. Климатъ округа вполнѣ континентальный; средняя годовая + 0,7, средняя температура зимы — 14,5, весны + 6,2, лѣта + 19 и осени — 5,8. Самый теплый мѣсяцъ июль + 21°, самый холодный январь — 22°. Площадь окр., ограниченная съ Ю и З горными цѣплями, совершенно открыта для сѣверныхъ вѣтровъ; ихъ вліяніемъ объясняется и различная толщина снѣжнаго покрова. Въ южной, юго-зап., юго-восточной и восточной гористой частяхъ округа, въ дремучей тайгѣ, накапливается столько снѣга, что таяніе его задерживаетъ наступленіе весны, сокращаетъ лѣтній періодъ и служитъ причиною наводненій, почему въ этихъ мѣстностяхъ, не смотря на мѣстами благоприятную почву, невозможно земледѣліе. Въ равнинной и степной частяхъ округа снѣжный покровъ незначителенъ, вслѣдствіе преобладанія въ первую половину зимы юго-зап. вѣтровъ, которыми снѣгъ сдувается, весною же быстро исчезаетъ, что даетъ возможность инородцамъ держать скотъ на подножномъ корму почти всю зиму; но зато въ этихъ мѣстностяхъ земледѣліе нерѣдко сгладаетъ отъ засухъ. Миусинскій инородческій элементъ, изв. у рус. подъ общимъ именемъ татаръ, раздѣ-

дается на множество отдельных народцев, носящих различныя имена: качинцы, пришедшие сюда из Красноярскаго округа въ концѣ прошлаго и началъ нынѣшняго вѣка, камасинцы, сагайцы, кизильцы, койбалы и карагасы. Многие изъ нихъ совершенно обрусѣли, приняли христіанство и перемѣнили образъ жизни; сюда относятся въ большинствѣ качинцы, моторы, отчасти кизильцы. Кастрень всѣ эти народцы причисляетъ къ алтайской группѣ народовъ, раздѣляя ихъ на нѣсколько вѣтвей: монгольскую, тюркскую, самоѣдскую и финскую. Жившіе вѣкогда здѣсь киргизы и отчасти калмыки въ концѣ прошлаго и началъ нынѣшняго столѣтій оставили край, послѣ безуспѣшнаго сопротивления нашествію русскихъ, и перешли отчасти въ Китай и на Алтай. Несомнѣнно, что всѣ сохранившіеся въ край памятники, надписи, курганы и городища принадлежатъ обитавшимъ здѣсь со временъ христіанской эры, если не ранѣе, предкамъ киргизъ, извѣстныхъ по китайскимъ лѣтописямъ V в. по Р. Хр. подъ именами хакасовъ и киди-кидзи. Впервые русскіе появились въ край въ 1613 г., когда партія казаковъ, посланная изъ Кетскаго острога, собрала ясакъ съ тубинцовъ и моторовъ, жившихъ по рр. Енисею и Тубѣ. Съ основаніемъ Красноярска, въ 1628 г., начинается болѣе сильное воздѣйствіе на обитавшіе въ М. край народцы. Озлобляемые притѣсненіями казаковъ, они неоднократно нападали на красноярскія волости. Настоящее и болѣе прочное занятіе края началось съ 1701 г., когда въ самой сѣверной его части поставленъ былъ Караульный острогъ, нынѣ село, а въ 1707 г. Абаканскій острогъ, на лѣвомъ берегу Енисея, въ 135 в. южнѣе перваго, въ землѣ тубинцевъ. Основаніе Абаканскаго острога и откочеваніе киргизъ изъ территоріи М. округа повели къ полному его запустію и умиротворенію, чему послужило также и наше разграниченіе съ Китаемъ, послѣ нерчинскаго и буринскаго договоровъ. Заселеніе края, благодаря его плодородію, шло быстро: уже въ 1742 г. возникли казенные заводы Лугавскій и Ирбинскій и край заселялся въ большинствѣ вольными переселенцами изъ Россіи и отчасти ссылаемыми сюда преступниками. Въ 1823 г. М. край составилъ особый округъ, а селеніе Минуса стало окружнымъ городомъ. Въ 1886 г. изъ М. округа выдѣленъ особый пограничный Усинскій округъ.

#### Н. Латкинъ.

**Минута** (съ латинскаго) — шестидесятая часть часа (минута времени); въ дѣяніяхъ круга — шестидесятая часть градуса (дугуяя минута, обозначается '); въ архитектурѣ тридцатая часть модели; въ образовательныхъ искусствахъ (живописи, ваяніи) М. — единица для выраженія отношеній частей человѣческаго тѣла, при чемъ 48 такихъ единицъ идетъ на длину головы.

**Минута** — ежедневная газета типа «мелкой прессы», издавалась въ С.-Петербургѣ; съ 1880 г. по 1884 г. — редакторъ — издатель И. А. Баталинъ, съ 1885 г. по 1890 г. — редакторъ-издатель С. Е. Добродѣевъ. Въ 1890 г. М. перешла къ А. А. Пороховицкому, подъ редакціей Д. А. Покровскаго, и въ концѣ

того же года переименована въ «Русскую Жизнь».

**Минутולי** (Генрихъ, баронъ Мену фонъ-Minutoli, 1772—1846) — путешественникъ и археологъ. Родился въ Женевѣ, поступилъ на прусскую военную службу и былъ тяжело раненъ въ рейнскомъ походѣ 1793 г. Предпринялъ въ 1820—22 гг. путешествіе въ Египетъ, субсидированное прусскимъ правительствомъ. Значительная часть собранныхъ имъ предметовъ погибла при кораблекрушеніи; уцѣлѣвшія коллекція М. приобрѣтены для египетскаго музея въ Берлинѣ. Кромѣ своего главнаго труда: «Reise zum Tempel des Jupiter Ammon und nach Oberägypten» (Берл. 1824, съ атласомъ; «Дополненія», В. 1827), М. напечаталъ еще: «Ueber antike Glasmosaik» (Берл. 1814), «Ueber die Anfertigung und Nutzenanwendung der farbigen Gläser bei den Alten» (Берл. 1837), «Friedrich und Napoleon» (В. 1840); «Beiträge zu einer künftigen Biographie Friedrich Wilhelm's III» (В. 1843—44), «Militärische Erinnerungen» (В. 1845), «Der Feldzug der Verbündeten in Frankreich 1792» (В. 1847). Его жена, *Вольфрамидна, баронесса фонъ-М.*, рожденная графиня фонъ Геръ Шуленбургъ (1794—1868) написала «Souvenirs d'Égypte» (Парижъ, 1826; нѣмецкій переводъ Лейпцигъ, 1829).

**Минутולי** (Юлій Minutoli, бар.) — нѣмец. писатель (1804—1860), братъ предыдущаго, занималъ разныя административныя должности въ Пруссіи и нап. «Ueber das römische Recht auf dem linken Rheinufer» (В., 1831). Назначенный въ 1851 г. генеральнымъ консуломъ въ Испанію, М. сталъ извѣстенъ своими интересными по собранному М. въ испан. архивахъ матеріалу, сочиненіями о Пиренейскомъ полу-овѣ. Главныя изъ нихъ: «Spanien und seine fortschreitende Entwicklung» (В., 1852), «Portugal und seine Kolonien» (Штутгт., 1855), «Altes und Neues aus Spanien» (В., 1854), «Die Canarischen Inseln. ihre Vergangenheit und Zukunft» (В., 1854). Братъ его, *Александръ* (1806—1887) извѣстенъ своими сочиненіями по исторіи германскаго средневѣковаго искусства: «Denkmäler mittelalterlicher Baukunst in den Brandenb. Marken» (В., 1836) и «Der Dom zu Drontheim und die mittelalterliche Baukunst der skandinav. Normannen» (1853).

**Минута** (Андрей Яковлевичъ, 1773—1842) — генералъ-лейтенантъ, одинъ изъ ученѣйшихъ артиллеристовъ своего времени. Обучался въ шляхетскомъ корпусѣ (1779—93); действительную службу началъ въ 1794 г. походомъ въ Литву и Курляндію. Съ 1811 г. — директоръ одесской коммерческой гимназіи; въ 1815 г. переведенъ въ СПб., съ назначеніемъ членомъ военно-учебнаго комитета, а въ 1819 г., по преобразованіи комитета — членомъ артиллерійскаго отдѣленія его. Съ переводомъ въ СПб., М. усердно занимался научными работами. Ему принадлежатъ, вмѣстѣ съ другими, переводы соч. Ботте и Риффо: «Искусство дѣлать порохъ», рядъ статей въ «Артиллерійскомъ» и «Военномъ» журналахъ, таблицы для стрѣльбы и др. Устроилъ едва ли не первую въ Россіи пушечную сверлящую машину.

**Минуть** (Федоръ Христіановичъ) — ген.-майоръ и членъ технического комитета артиллерійскаго управленія; съ 1855 по 1859 г. былъ редакторомъ «Артиллерійскаго Журнала». Умеръ въ 1868 г.

**Минувціи** — римскія двѣнадцатиричныя дроби, представляющія подраздѣленія  $\frac{1}{12}$  по двойной системѣ. Первоначально онѣ составляли метрологическую систему, состоящую изъ подраздѣленій монетной единицы Аз, которою была мѣдная монета вѣсомъ около фунта. Аз подраздѣлялся на 12 унцій унція на 2 семунциі, на 4 сицилицы, на 6 секстулы, на 12 димидій секстула и на 24 скрипулы. Въмѣстѣ съ отдѣльными названіемъ каждое изъ этихъ подраздѣленій имѣло и особый знакъ. Такъ сама единица Аз обозначалась вертикальной чертой, унція — горизонтальной, а также точкой или кружкомъ съ горизонтальнымъ діаметромъ; семунциія — буквою I, и ея видоизмѣненіями и т. д. Также обозначались отдѣльными названіями и особыми письменными знаками и числа унцій отъ 11 до 2 включительно. Упомянутыми знаками для чиселъ 2—5 унцій были повторенія въ соответствующемъ числѣ разъ знака унцій, для числа 6 унцій буква S, для слѣдующихъ чиселъ та же буква S съ присоединеніемъ къ ней знака соответствующаго меньшаго числа. Вся система представлялась такимъ образомъ въ слѣдующемъ видѣ:

1	as
$\frac{11}{12}$	deunx (de uncia, т. е. as безъ унцій).
$\frac{10}{12} = \frac{5}{6}$	dextans (de sextans, т. е. as безъ $\frac{1}{6}$ ).
$\frac{9}{12} = \frac{3}{4}$	dodrans (de quadrans, т. е. as безъ $\frac{1}{4}$ ).
$\frac{8}{12} = \frac{2}{3}$	bes (двѣ части as'a).
$\frac{7}{12}$	septunx (septem unciae).
$\frac{6}{12} = \frac{1}{2}$	semis (половина).
$\frac{5}{12}$	quincunx (quinque unciae).
$\frac{4}{12} = \frac{1}{3}$	triens (треть).
$\frac{3}{12} = \frac{1}{4}$	quadrans (четверть).
$\frac{2}{12} = \frac{1}{6}$	sextaus
$\frac{1}{12}$	sexcuncia ( $1\frac{1}{2}$ uncia).
	uncia.
$\frac{1}{24}$	semuncia ( $\frac{1}{2}$ унцій).
$\frac{1}{48}$	sicilicus.
$\frac{1}{72}$	sextula.
$\frac{1}{144}$	dimidia sextula.
$\frac{1}{288}$	scripulus.

М. имѣютъ очень важное значеніе въ исторіи развитія счисленія дробей, такъ какъ представляютъ единственный извѣстный случай непосредственнаго примѣненія метрологической системы къ счисленію отвлеченныхъ дробей. Доказательствомъ этого примѣненія служатъ встрѣчающіяся у римскихъ писателей (у Цицерона, Кокумеллы, Ливія, Фронтинуса) многочисленные примѣры безразличнаго употребленія М. въ вычисленіяхъ, имѣющихъ дѣло съ самыми разнообразными именованными числами. Въ системѣ М. историкъ математики впервые встрѣчаетъ съ отдѣленіе представленія дроби отъ представленія реального предмета, съ которымъ оно было связано ранѣе, то есть съ замѣною въ счисленіи дробей конкретной единицы абстрактной и единицъ различныхъ наименованій ихъ выраженіями въ формѣ отвлеченныхъ дробей.

*В. В. Бобынинъ.*

**Минувцій Феліксъ** († ок. 210 г.) — римскій адвокатъ, род. въ Африкѣ. Извѣстенъ апологиею христіанства, въ формѣ разговора: «Октавій». Существуетъ лишь одна древній списокъ апологій, который папою Львомъ X былъ подаренъ Франциску I, королю Франціи. Фавстъ Сабей (Sabaeus) издалъ это сочиненіе въ 1543 г., какъ осьмую книгу сочиненія Арнобія «Противъ ересей», которое было помѣщено въ той же рукописи. Ошибка была обнаружена Бауэномъ въ 1560 г. Послѣдующія изданія: Gronov'я (Лионъ, 1709), Longosilisi'я (1770 и 1773), Muralt'a (Туринъ, 1836) и Минна, въ «Патрология». См. изслѣдованіе Смирнова-Платонова, въ «Привлеченіяхъ къ твореніямъ св. отцовъ» за 1853 г.

**Миницъ** (Григорій Николаевичъ, род. въ 1836 г.)—докторъ медицины, проф. кіевскаго унив., кончилъ курсъ моск. унив., былъ ординаторомъ у проф. Захарьина, два года занимался за границей, въ 1872 г. занялъ мѣсто прозектора въ одесской городской больницѣ, съ 1876 г. проф. патологической анатоміи унив. св. Владимира. Въ 1869 г. вышла его диссертация: «Къ ученію о ложныхъ развитіи оболочекъ на серозныхъ поверхностяхъ». Рядъ изслѣдованій его напечатанъ въ протоколахъ физико-медицинскаго общества, котораго онъ былъ секретаремъ. Изъ многочисленныхъ статей его въ «Моск. Медицинской Газетѣ», «Трудахъ врачей од. городск. больницы» и др. изданіяхъ нужно отмѣтить: «Къ патологій сибирской язвы» («Моск. Мед. Газ.», 1868)—первое разъясненіе темныхъ до того времени забытаго mycosis ventriculi и m. intestinalis, («Геморрическая оспа» («Труды врачей од. больн.»), «О высокомъ вѣроятіи переноса возвратнаго и сыпного тифовъ помощью насѣкомыхъ» («Хирург. Лѣтоп.», 1877). Въ 1879 г. М. былъ командированъ въ Астраханскую губ. для изслѣдованія чумной эпидеміи въ Ветлянкѣ. Онъ изслѣдовалъ не только Астраханскую губ., но и Рентъ въ Персіи и нѣкоторые мѣста на Кавказѣ съ цѣлю выясненія путей эпидеміи; результаты опубликованы имъ въ «Отчетѣ объ астраханской эпидеміи». Въ 1881—1883 гг. М. были предприняты изслѣдованія относительно проказы въ губ. Херсонской, Таврической и сосѣднихъ съ ними; они дали матеріалъ для труда: «Проказа (Lepa agabum) на югѣ Россіи». Многие изъ трудовъ М. реферированы въ иностранной литературѣ, а диссертация вошла въ отдѣлъ руководства Kindleischa's «Lehrbuch der pathol. Gevebelehre» о воспазеніи серозныхъ оболочекъ. Съ 1884 г. М.—совѣщательный членъ медицинскаго совѣта министерства внутреннихъ дѣлъ.

**Миницъ-кабинетъ**—помѣщеніе, въ которомъ собраны монеты и медали (отъ нѣм. Münze = монета). М.-кабинеты бывають государственные, общественные и частные. Собираніе древнихъ монетъ встрѣчается уже у римлянъ, но настоящее возникновеніе М.-кабинетовъ относится къ эпохѣ Возрожденія. Однимъ изъ первыхъ лицъ, устроившихъ М.-каб., былъ Петрарка. Свое собр. онъ завѣщавъ имп. Карлу IV. Продолжателями его трудовъ явились Медичи-Козьма, Петръ и Лаврентій Велл-копъный. Почти одновременно съ ними начали

сбирать древнія монеты и другіе владѣтели Италіи. Въ XVI в. въ Италіи стали образовываться одинъ за другимъ М.-кабинеты какъ частные, такъ и государственные; изученіе древнихъ монетъ, первоначально основанное болѣе на изслѣдованіи литературныхъ памятниковъ древности, чѣмъ на знакомствѣ съ сохранившимися образцами монетнаго дѣла древнихъ, сдѣлало быстрые успѣхи. Въ одной Италіи считалось до 380 М.-кабинетовъ, до 200 въ Нидерландахъ, столько же во Франціи, 175 въ Германіи. Страсть къ составленію М.-кабинетовъ имѣла и дурную сторону. Появилось множество поддѣльных древнихъ монетъ, которыя, по малому знакомству съ предметомъ нумизматовъ того времени, принимались за настоящія и вносили затрудненія въ разработку науки. Христина шведская составила М.-кабинетъ, долго считавшійся богатѣйшимъ въ Европѣ. Въ XVIII в. государственныя собранія Франціи (лучшее въ Европѣ въ концѣ XVIII в.), Англіи, Пруссіи, Австріи были уже весьма полны и приведены въ научный порядокъ. При Наполеонѣ I въ Cabinet de France были съезены всѣ монеты, заключавшіяся въ государственныхъ собраніяхъ побѣжденныхъ имъ странъ Италіи, Испаніи (Германіи), и потому коллекція его достигла такой полноты, какой съ тѣхъ поръ не достигало ни одно собраніе въ Европѣ. Впоследствии, всѣ эти сокровища пришлось Франціи возвратити тѣмъ странамъ, откуда они были увезены. Въ настоящее время Cabinet de France, помѣщающееся при Bibliothèque National въ Парижѣ, включаетъ до 300000 монетъ всѣхъ временъ и народовъ; среди нихъ наиболѣе полными сериями представлены монеты Галліи (12000), Греціи (46000), Рима (45000) и самой Франціи. Изъ другихъ французскихъ М.-кабинетовъ замѣчательны также М.-кабинетъ города Марселя (18550 мон.) и парижскаго монетнаго двора (26000). Собраніе берлинскаго Königl. Museum, основанное еще въ XVI в., теперь считается до 200000 монетъ, изъ которыхъ 90000 древнихъ и 110000 средневѣковыхъ и новыхъ. Особенно богаты отдѣлы греческихъ, бранденбургскихъ, сассанидскихъ, арсакадскихъ и индійскихъ монетъ. Кромѣ берлинскаго, въ Германіи имѣются еще большіе М.-кабинеты въ Карлсруѣ (30000 экз.), Кобургѣ (25000 экз.), Дрезденѣ (30000 экз.), Готѣ (85000 экз.), Левѣ (швед. вост. монеты; 20000 экз.), Мюнхенѣ (180000 экз.). Въ Англіи государственный М.-кабинетъ помѣщается въ Британскомъ музеѣ. Въ немъ болѣе 200000 экз. Особенно хороши серіи монетъ англійскихъ и греческихъ, а также древняго Востока (бактрійскихъ, индо-скиевскихъ, сассанидскихъ) и мусульманскихъ. Изъ другихъ городовъ Англіи лучшіе М.-кабинеты находятся въ Кембриджѣ при Corpus Christi College (10000 антич. монетъ), Глазговѣ (Museum Hunter при унив.), Оксфордѣ (Bodleian Library, 54000 экз.). Въ Австріи самый лучшій М.-кабинетъ находится въ Вѣнѣ, въ Гофбургѣ. Онъ былъ основанъ имп. Максимиліаномъ I. Общее число экземпляровъ превышаетъ 170000. Изъ другихъ городовъ Австріи наилучшіе М.-кабинеты въ Грацѣ, въ Johan-

neumъ (40000 экз.), въ Прагѣ (Museum d. Königreichs Boehmen; 30000 экз.), въ Триестѣ (20000 экз.). Въ Италіи нумизматическихъ коллекцій, въ большинствѣ спеціальныхъ, очень много, но нѣтъ ни одной, могущей, по числу экземпляровъ и по значенію, быть поставленной на ряду съ подобными коллекціями главныхъ городовъ прочихъ европейскихъ государствъ. Въ Римѣ имѣются М.-каб. при ватиканской бібліотекѣ, при монетномъ дворѣ и городской Gabinetto Numismatico Capitolino; наиболѣе замѣчательнъ Museo Kircheriano, который содержитъ главнымъ образомъ римскія и италійскія бронзовыя монеты. Онъ былъ основанъ иезуитомъ А. Кирхеромъ еще въ 1600 г., но съ тѣхъ поръ значительно обогатился и теперь самый богатый до италійскимъ древнѣйшимъ монетамъ музей Европы. Затѣмъ значительны М.-каб. имѣются въ Болоннѣ (Museo Civico; 83000 экз.), въ Брешии (Museo Civico; 23000 экз.), во Флоренціи (Real Medagliere Fiorentino; 31000 экз.), въ Миланѣ (42000 экз.), въ Моденѣ (Medagliere Estense, 41000 экз.), въ Неаполѣ (Museo Nazionale; 54000 мон.), въ Падуѣ (Museo Botanic; 18500 экз.), въ Палермо (лучшее въ мірѣ собраніе арабосидійскихъ монетъ), въ Пармѣ (Regio Museo; 20000 экз.), въ Сиракузѣ (исключительно сицилійскія монеты; 1300 экз.), въ Туринѣ (Medagliere del Re; 33000 экз.) и въ Венеціи (R. Museo Archeologico; 20000 экз.). Лучшій изъ испанскихъ М.-каб.—въ Мадридѣ, при Museo Archeologico Nazionale. Онъ былъ основанъ королемъ Филиппомъ V и теперь насчитываетъ болѣе 120000 экз. Особенно замѣчательны серіи монетъ римскихъ и древне-испанскихъ (кельтиберійскихъ), а также арабскихъ, чеканенныхъ въ Испаніи при владычествѣ мавровъ. Въ Бельгіи очень много М.-кабинетовъ какъ частныхъ, такъ и общественныхъ, въ большинствѣ содержащихъ только древнія и новыя бельгійскія монеты. Самый полный М.-кабинетъ—въ Брюсселѣ, при королевской бібліотекѣ; здѣсь особенно полны, впрочемъ, только серіи монетъ Бельгіи. Въ Голландіи имѣются М.-каб. въ Гагѣ (Koninklijk Munt-en Penningkabinet), Амстердамѣ и Утрехтѣ, гдѣ хорошо представлены только голландскія монеты. Датскій государственный М.-каб., находящійся въ Копенгагенѣ, считается до 100000 экз., среди которыхъ нѣкоторыя серіи, напр. греческихъ, восточныхъ и датскихъ монетъ, весьма замѣчательны. М.-каб. въ Стокгольмѣ и въ Христианіи (56000 экз.), кромѣ прекрасныхъ собраній скандинавскихъ монетъ, содержатъ еще великолѣпныя серіи арабскихъ монетъ, болѣею частью найденныхъ въ Швеціи и Норвегіи. Въ Швейцаріи, гдѣ вообще очень разрабатывается національная нумизматика, всѣ М.-кабинеты—въ Женевѣ (30000 экз.), въ Люцернѣ (13000 экз.), въ Цюрихѣ и проч.—почти исключительно содержатъ однѣ швейцарскія монеты. Точно также португальскія коллекціи, среди которыхъ первое мѣсто занимаетъ королевское собраніе въ Лиссабонѣ, содержатъ почти исключительно національныя монеты. Въ Турціи недавно основанъ при оттоманскомъ музеѣ нумизматическій кабинетъ, содержащій много греческихъ, римскихъ и

восточныхъ монетъ; но изъ нихъ приведены въ порядокъ и каталогизированы только послѣднія. Въ Азияхъ имѣется также государственный М.-кабинетъ (87000 экз.), гдѣ особенно много древне-греческихъ монетъ. Въ отношеніи ихъ онъ не уступаетъ теперь лучшимъ М.-кабинетамъ Европы. Изъ вѣвропейскихъ странъ болѣе всего М.-кабинетъ въ Сѣв. Америкѣ, какъ частныхъ, такъ и государственныхъ, но по ихъ неполнотѣ они не представляютъ никакого научнаго интереса. Въ Африкѣ единственный замѣчательный М.-каб. находится въ гизескомъ музеѣ въ Каирѣ (до 3200 мон. птолемеевскихъ и александрийскихъ); въ Азіи нѣсколько мало-интересныхъ М.-каб. въ Лагорѣ, Лукновѣ, Джейпурѣ, Калькуттѣ и проч. Въ Японіи, въ Токио, при имп. музеѣ богатый М.-каб. исключительно японскихъ монетъ.

*Литература.* V-ie de Ponton d'Amecourt, «Statistique des collections de médailles appartenant à des particuliers» (П., 1867); B. Biondelle, «Sull'origine etc. del R. Gabinetto numismatico di Milano» (Миланъ, 1872); H. W. Henfrey, «King Charles the first's collection of coins» (Л., 1874); G. Ciobatti, «Pragetto di riordinamento delle collezioni numismatiche in Italia» (Флоренція, 1869); F. J. Streuber, «Versuch e. Geschichte d. Kgl. Münzkabinetts zu München» (Мюнхенъ, 1809—21); Riggauer, «Geschichte d. K. Münzkabinetts in München» (Мюнхенъ, 1890); F. Schlichtegroll, «Historia Numothecae Gothanae» (Гота, 1799); Brøndsted, «Efterretning om det K. Mynt- og medaille-cabinet» (Копенгагенъ, 1835); E. Göllin, «Historia Numophylacii R. Acad. Upsaliensis» (ч. I—III, Упсала, 1801—1803); Chabouillet, «Recherches sur les origines du Cabinet des médailles (de France)» (П., 1873); J. C. de Jonge, «Notice sur le cabinet des médailles... du Roi des Pays-Bas» (Гага, 1823; Suppl. тамъ же, 1824); A. L. Cointreau, «Histoire abrégée du cabinet des médailles» (П., 1800); J. Friedländer, «Geschichte d. Kgl. Münzkabinetts zu Berlin» (Б., 1877, 2 изд.); C. Cavdoni, «Dell'origine ed incremento dell' odierno Real Museo Estense delle Medaglie» (Модена, 1846); F. Schlichtegroll, «Nachrichten von den berühmtesten, den Regenten und Staaten zugehörigen Cabineten und von den ansehnlichsten Privat-Sammlungen antiker Münzen» («Annalen d. gesammten Numismatik», т. I [1804], с. 71—111); B. von Koehne, «Die Münzsammlungen Italiens» («Zeitschrift f. Münz-Siegel- und Wappenkunde», т. V, 1845, с. 41—48); W. Brambach, «Geschichte und allgemeine Beschreibung des Münzkabinetts zu Carlshuhe» (Карлсруэ, 1877); A. Lemaître, «Statistique des musées archéologiques et numismatiques de France» («Annuaire de la Soc. Franc. de Numism.», т. I, с. 241—292; т. II, с. 376—420); H. Dannenberg, «Ein altes Münzkabinet» («Zeitsch. f. Numism.», т. VI, с. 139—141); F. ed. E. Gneschi, «Guida Numismatica universale» (Миланъ, 1894, 3-е издание).  
А. Марковъ.

*Минц-кабинеты въ Россіи.* Первый русский М.-кабинетъ при Императорской академіи наукъ (кабинетъ Петра Великаго, прежняя кунсткамера) заведенъ при Петрѣ Вели-

комъ, путемъ покупки въ Гамбургѣ (1721) болѣе части Лидерова собранія, за 5000 рейхсталеровъ; въ 1727 г. въ его составъ вошло «знатное число монетъ и медалей», переданное отъ Импер. двора, и въ 1738 г. осталная часть Лидерова собранія. Коллекція возрастала частью пожертвованіями, частью приобретеніями. Теперь число монетъ достигаетъ 22000 экз. Въ 1894 г., при закрытіи музея классическихъ древностей акад. наукъ, всѣ греческія и римскія монеты были переданы въ Импер. Эрмитажъ. Богатый М.-кабинетъ восточныхъ монетъ имѣется при азиатскомъ музеѣ акад. наукъ; онъ образованъ въ началѣ XIX в. и насчитываетъ теперь свыше 25000 монетъ, по преимуществу мусульманскихъ. Около 1775 г. возникъ М.-кабинетъ при Имп. Эрмитажѣ, изъ коллекціи герц. Орлеанскаго, находокъ при раскопкахъ древнихъ городовъ и приобретеній изъ разныхъ кабинетовъ. Онъ пополняется коллекціями И. А. Стемповскаго, С. И. Подуара, Шроля. Я. Я. Рейхеля, гр. Л. А. Перовскаго, П. Шувалова, И. А. Бартоломея икладами, находящимися въ предѣлахъ Россіи; въ настоящее время число монетъ и медалей простирается свыше 200000 экз. На основаніи его составлены труды: Спасскаго («Босфоръ Киммерійскій», М. 1846); Б. Кене («Исслѣдованіе о Херсонесѣ», 1848); В. Тизенгаузена («Монеты вост. халифата», СПб. 1873); В. В. Латышева («Исслѣдованія объ историческомъ и государственномъ строѣ К. Ольвии», СПб. 1887); Д. И. Прозоровскаго («Монета и вѣсъ въ Россіи») и др. Особенно богатъ отдѣлъ мусульманскихъ монетъ, считающій до 15000 экз. Довольно богаты М.-кабинеты имѣются при университетахъ. М.-кабинетъ при московскомъ унив. въ 1895 г. имѣлъ 7051 монету (въ томъ числѣ 5671 римск.). М.-кабинетъ казанскаго унив. получилъ самостоятельное значеніе съ 1819 г., благодаря трудамъ проф. Кондырева. Въ 1822 г. были приобретены коллекціи: Ефимовича (2846 монетъ) и Пото (1822 азиатскихъ монетъ); въ 1832 г. — 1771 монета Золотой орды изъ собранія К. Ф. Фукса, затѣмъ коллекція Ушакова, гр. Строганова и др. Въ 1853 г. М.-кабинетъ состоялъ изъ отдѣленій: греко-римскихъ монетъ и мед. — 2394 экз., русскихъ монетъ и медалей — 3671 №№, европейскихъ — 1381, азиатскихъ — 2131, китайскихъ — 1177 и золото-ордынскихъ — 4494. Последнее отдѣленіе считалось богатѣйшимъ по количеству и рѣдкости монетъ даже въ Европѣ. Черезъ два года всѣ восточныя монеты были перевезены въ спб. универ., при закрытіи вост. факультета въ Казани. Къ 1-му янв. 1895 г. въ казанск. М.-кабинетѣ было монетъ и медалей — 2585 №№, въ 5791 экз., на сумму 4216 р. Однимъ изъ богатѣйшихъ собраній рѣдкостей считается М.-кабинетъ харьковскаго универ., основанный первымъ попечителемъ округа, граф. С. И. Потоцкимъ. Въ 1818 г. адмир. П. В. Чичаговъ передалъ туда собраніе монетъ и медалей кн. Радзивиловъ (свыше 13200 экз.); въ настоящее время въ немъ свыше 23000 №№ мон. и мед. М.-кабинетъ при с.-петербургскомъ унив. возникъ около 1821 г., въ 1855 г. въ его составъ поступили вост. монеты изъ казанскаго унив.

Съ образованіемъ (1869) музея изящныхъ искусствъ и древностей въ его составъ вошли всѣ монеты М.-кабинета, за исключеніемъ вост., составившихъ особый кабинетъ, въ которомъ въ 1882 г. было 9260 предметовъ, а въ музей — 7215. М.-кабинетъ при *унив. св. Владимира* образовался главнымъ образомъ изъ коллекціи виленискаго унив. (около 20000 мон. и мед.). Особенно обогатился М.-кабинетъ находками при раскопкахъ. Наибольше приобрѣтено за время 1852—1884 г.—ок. 10000 мон. и мед., изъ которыхъ важна коллекція саманидскихъ монетъ, являющихся прекраснымъ историческимъ памятникомъ для разъясненія древней исторіи г. Киева. Въ 1888 г. въ М.-кабинетъ было около 35000 мон. и мед.; наиболее замѣчательныя коллекціи по полнотѣ и подбору—римская, греческая, византийская, русская, польская и нѣкоторыя части германской. Коллекція М.-кабинета кievскаго унив. послужила матеріаломъ для изслѣдованій Фундулея, Антоновича, Максимовича, Ревакина, Погодина, Стрекалова, Устрялова и др. М.-кабинетъ *новороссійскаго университета* (прежде рижскаго лицея) возникъ (1818 г.) изъ пожертвованныхъ И. П. Бларамбергомъ 712 мон. Онъ имѣлъ въ 1889 г. 2970 №№ въ 2988 экз., цѣнностью въ 2239 руб. (монеты преимущественно греческихъ колоній юга Россіи, медали—преимущественно русскія). М.-кабинетъ *варшавскаго университета* возникъ (около 1820 г.), при главной школѣ и переданъ университету въ 1871 г.; въ 1855 г. имѣлъ 10449 мон. и мед., въ числѣ которыхъ главный интересъ представляетъ коллекція средневѣковыхъ польскихъ монетъ, подаренныхъ кабинету Р. М. Губе. М.-кабинетъ *юрвскаго унив.* богатъ русскими и балтійскими монет. Весьма богатъ также М.-кабинетъ гельсингфорскаго унив. Есть еще М.-кабинетъ историко-филологическаго института въ Нѣжинѣ (имѣетъ ок. 5000 №№ мон. и мед.), горнаго института (основанъ въ 1820 г.), института восточныхъ языковъ министерства иностранныхъ дѣлъ (ок. 6400 мон.), монетнаго двора, археологическаго института и академіи художествъ (около 5000 экз.). М.-кабинеты ученыхъ обществъ 1) московскаго общества исторіи и древностей — въ 1895 г. болѣе 8000; 2) Императорскаго русскаго археологическаго общества въ СПб.—богатъ особенно русскими монетами, которыхъ уже въ 1877 г. было 1692 №№; благодаря позидѣніимъ пожертвованіямъ и приобрѣтеніямъ (напр. коллекціи Григорьева, Опочинина, Мейера, Савельева, Пашино, Каля, Казембека, Ямковского и др.), число мон. и мед. возрасло въ 1896 г. до 6000 экз.; 3) одесскаго общества исторіи и древностей (къ 1 янв. 1895 г. болѣе 12000 мон. и 300 мед.). *Частныя М.-кабинеты* ведутъ начало со второй четверти XVIII в., самыя старинныя—Брюса, поступившій въ акд. наукъ въ 1735 г., А. П. Вольнскаго, Пл. Мусина-Пушкина, М. М. Щербатова («Опытъ о древне-рос. монетахъ», въ «Акад. Извѣстіяхъ» 1780—1781, ч. VI—VIII—сост. на основаніи его колл.). Въ первой четверти XIX стол. извѣстны М.-кабинеты: И. П. Бекегова, Баззе, Ф. Круга (теперь въ акд. наукъ), А. С. Еремѣева (ок. 8000 мон.),

кн. Вяземскаго (поступилъ въ Эрмитажъ), Д. П. Трошинскаго, гр. Н. П. Румянцева (въ 1834 г. 1534 мон. и медалей), гр. Куселева-Безбородко, Фукса, И. О. Пото, Люд. Венга, Д. И. Нефлова (большое собраніе рѣдкихъ восточныхъ монетъ), И. П. Бларамберга (въ 1831 г. поступилъ въ одесскій музей), Стемповскаго (до 2000 монетъ греч. и римскихъ, поступили въ 1833 г. въ Эрмитажъ), Дюбрюкса и кн. М. С. Воронцова. Къ послѣдующему періоду относятся М.-кабинеты гр. Д. А. Перовскаго, гр. Шереметевыхъ, кн. Г. Гагарина, гр. С. Г. Строганова (богатая коллекція византийскихъ, воспорскихъ и русскихъ мон.), гр. А. С. Строганова (до 6000 экз., преимущественно средневѣк. и нов. европ. мон.), кн. А. Б. Лобанова - Ростовскаго (интересна коллекція монетъ, чеканенныхъ въ Пруссію во время завоеванія ея Россіей—1758—61 гг.; см. «Русская Старина», т. VII, 705), О. Э. Шуберта, А. Д. Черткова (родоначальника нашихъ ученыхъ нумизматовъ), Я. Я. Рейхеля (великоблнное собраніе монетъ и медалей, преим. средневѣковой Европы, славянскихъ и русскихъ, одно изъ первыхъ въ мірѣ по числу экз.—до 100000, полнотѣ и рѣдкости многихъ типовъ; поступило въ Эрмитажъ), М. П. Варатаева (близъ Симбирска), П. С. Савельева (вост. мон.), кн. А. А. Сибирскаго, бар. С. И. Подуара, Н. Абрамова (въ Сибири), іер. Макарія (Н.-Новгородъ), Романова (Саратовъ), Д. П. Соплова, В. А. Прохорова, Д. И. Прозоровскаго и др. Изъ нынѣ существующихъ М.-кабинетовъ извѣстны: Его Имп. Выс. вел. кн. Георгія Михайловича (лучшее въ мірѣ собраніе мон. греч. поселеній южн. Россіи), Ю. Б. Иверсена (медали), Н. Х. Быкова (Ярославъ), С. А. Серебрянкова, И. А. Вахрамѣева, В. К. Савельева (въ Рязань—замѣчательно богатый выборъ мон. русскихъ, джундическихъ и др.), П. А. Пономарева и Н. А. Толмачева (въ Казань), П. А. Хвоцинскаго, В. А. Брыкина, В. В. Вельяминова-Зернова (исключительно восточ. монеты), гр. И. И. Толстаго (26000 рус. монетъ), гр. Чапскаго, М. В. Юзефовича (Кіевъ), М. М. Кириакова, Зубова въ Москвѣ и др.

*Литература.* «Кабинетъ Петра Вел.» (изд. Ос. Бѣляева; СПб., 1800); «Das asiatische Museum der Kaiserl. Akademie der Wissenschaft zu St.-Petersburg» (СПб., 1846); «Museum Imperiale Petropolitani etc.» (т. II, 1745); «Очеркъ исторіи музеевъ Имп. Акад. Наукъ» (СПб., 1865, о М.-каб. ст. А. И. Гримма); Шевыревъ, «Ист. москов. унив.» (М. 1855); И. Н. Березинъ, «Нумизматическій кабинетъ казанскаго унив.» («Журн. Мин. Нар. Пр.», 1855, ч. 87); его же, «Catalogue des monnaies et des medailles etc.» (Казань, 1855); В. В. Григорьевъ, «Неизданныя монеты» («Учен. Зап. Каз. Унив.», 1863, I); Фойтговъ, «Историко-стат. записки о харьковскомъ унив. до 1859 г.» (Харьковъ, 1859 г.); Антоновичъ, «Нумизматическій кабин.» («Учрежденіе Имп. унив. св. Владимира»; Кіевъ, 1884); «Списокъ печ. книгамъ, рукол., медалямъ, монетамъ и разнымъ вещамъ, принадл. Моск. Общ. Ист. и Древн. Росс.» (М., 1827); «Записки Одес. Общ. Ист. и Древ.» (по 1895 г.); В. Юргевичъ,



«Краткій указатель музея Имп. Одес. Общ. Ист. и Древ. Росс.» (Одесса, 1887); Д. И. Прозоровскій, «Каталогъ русск. медалей и монетъ, хранящихся въ М.-кабинетѣ Имп. Акад. Художествъ» (СПб., 1866); его же, «Каталогъ древне-рим. и визант. мед. и мон., хранящ. въ Имп. кабинетѣ и Акад. Худож.» (СПб. 1870); П. П. Свининъ, «Письма изъ Москвы» (въ «Отеч. Зап.», 1820, № 1—3); «Описание музея кн. В. В. Кочубея» (СПб., 1857); «Извѣстія казанскаго археол. съѣзда» (Казань, 1877); А. Markoff, «Collections scientifiques de l'Institut des langues orientales du Ministère des affaires etrangers. VII v. Registre général des monnaies orientales etc.» (СПб., 1891); Иконниковъ, «Опытъ русской историографіи» (Кіевъ, 1890—92). См. также библиографію при ст. Музей, Монета и Нумизматика.

В. Р.—ъ.

**Минцловъ** (Рудольфъ Ивановичъ) — педагогъ и библиографъ. Род. въ 1811 г. въ Кенигсбергѣ и, по окончаніи курса философскихъ наукъ въ тамошнемъ университетѣ, переѣхалъ въ С.-Петербургъ; преподавалъ нѣмецкую литературу въ Александровскомъ лицей, потомъ былъ воспитателемъ императора Александра III и его Августѣйшихъ братьевъ; съ 1847 г. до самой смерти (1883) занималъ должность библиотечнаго Имп. Публичной библиотеки. М. перевелъ на нѣм. языкъ многія произведенія Пушкина, Гоголя, Григоровича и др. Онъ сотрудничалъ въ «St.-Petersburger Zeitung» и написалъ либретто комической оперы: «La meunière de Marly». Онъ занимался эпохою Лжедмитрія, издалъ «Лѣтопись Исаака Массы» и въ «Архивѣ» Калачова помѣстивъ ст.: «Вильгель Руссель и Каспаръ Эксъ, авторы сочиненій, относящихся до Смутнаго періода». Другіе труды М. «Книжная келья XV в.» («Библиографическія Записки», 1858, № 5), «Что такое библиографія и что отъ нея требуется» (ib., № 12), «Les Elsevir de la bibliothèque impériale de St.-Petersburg» (1862), «Прогулка по слѣб. Имп. публичной библиотекѣ» (1872), «Specimen du catalogue raisonné des russica de la bibliothèque impériale publique de St.-Petersburg», «Петръ Великій въ иностранной литературѣ», «Подробный каталогъ иностранныхъ сочиненій о Россіи, находящихся въ Имп. публичной библиотекѣ» (СПб., 1872). Ср. «Историческія Вѣстникъ» (1883 г., № 12 и 1886 г., № 12).

В. Р.—ъ.

**Минцетичъ** (Владіо Старшій или Vladislao di Girolamo Menze)—дубровницкій поэтъ, † въ 1665 г., членъ сената г. Рагузы, авторъ героической поэмы: «Trublja slovinska», гдѣ онъ воспѣваетъ подвиги Георгія Зринскаго (Анкона. 1665; втор. изд., Кукулевича, Загребъ, 1844), буколич. поэмъ «Zorka» и «Radonja». Первая издана Евфиміемъ Поповичемъ (1826) кириллицей, подъ названіемъ: «Идилія Сузе Радмилъве» (Будинъ).

**Минцетичъ** (Владіо Младшій, † въ 1748) —рагузскій дворянинъ, лирическій поэтъ и общественный дѣятель. Его «Erithalamium» остался ненапечатаннымъ.

**Минцетичъ** (Шинко Влаховичъ Старшій или Sigismundo Menze, род. въ Рагузѣ, 1475—1524) — поэтъ эпохи расцвѣта дубров-

нидкой литературы. Съ ранней юности М. съ увлеченіемъ занимался философіей Платона и изучалъ латинскую литературу. Вслѣдствіи М. приобрѣлъ большую славу. Игнатій Джорджачъ приравниваетъ его и современника его Даржича къ Петраркѣ и Боккачіо. М. написалъ множество (356) стихотвореній, воспѣвавшихъ любовь (Pjesni ljubezne), элегій, сонетовъ, поэмъ духовнаго содержанія («Крестная смерть І. Христа»). Жизнеописаніе М. см. у Кукулевича, въ его «Pjesnici hrvatski» (Загребъ, 1856); тамъ же избранныя его стихотворенія. Переводы на рус. языкъ у Гербеля: «Поэзія славянъ» (233)

**Минцио** (Mincio)—рѣка въ Ломбардіи, беретъ начало на восточномъ склонѣ Адамелло, въ южномъ Тиролѣ, и течетъ подъ именемъ Сарки (Sarca) по плодородной равнинѣ до впаденія въ озеро Гарда; пройдя озеро, получаетъ названіе М., становится судоходной и течетъ отъ Пескьеры до Гойто по красивой холмистой мѣстности. Близъ Мантуи М. расширяется въ болотистое озеро и впадаетъ, пройдя 192 км. (изъ которыхъ 66 приходится на собственно М.), въ 22 км. отъ Мантуи въ По. Высокія плотины защищаютъ прибрежныя мѣстности отъ разливовъ рѣки. М. образуетъ природную оборонительную линію Венеціанской области и долины Эча, почему здѣсь былъ заложенъ извѣстный укрѣпленный четырехугольникъ австрийцевъ (Пескьера-Мантуа, Верона-Леньяно) и происходили частыя битвы (Кастильоне 1796, Сольферино 1859, Кустоца 1848 и 1866 гг.).

**Минь** (Андрей Егоровичъ), род. въ 1830 г. кандидатъ математикъ московскаго университета (1851). Сотрудничалъ въ «Вѣстникѣ Естественныхъ Наукъ» и «Москвитиниѣ», гдѣ напечаталъ статью: «Картины полярныхъ странъ». Кромѣ того издалъ переводы сочиненій: О. Митчеля, Г. Льюиса, Ч. Лайэлла, Сомервилля, Кэрби, Спенса и др.

**Минь** (Дмитрій Егоровичъ) — видный поэтъ-переводчикъ (1818—85); въ 1834 г. окончилъ курсъ моск. практической акад. Затѣмъ поступилъ въ моск. медико-хирургическую акад., которую окончилъ лѣкаремъ въ 1839 г. Степень доктора медицины получилъ за диссертацию: «De dyscrasia turbo proptia» (М., 1851). Сначала былъ въ московскомъ унив. адъюнктомъ по кафедрѣ гигиены, эпизоотіи и ветеринарной полиціи, съ 1863 по 1878 г. проф. судебной медицины, послѣ чего покинулъ Москву и поселился въ СПб. Изъ его цѣнныхъ переводовъ Данта, частью рѣже напечатанныхъ въ «Москвитиниѣ», составилась книжка: «Адъ Данта Алигьері» (съ комментаріями; М., 1855); отдѣльно еще появились: «Пѣсья о колоколѣ» Шиллера (СПб., 1856) и «Донъ-Жуанъ на островѣ Пирата», Байрона (М., 1881). Больше всего М. печаталъ въ «Русскомъ Вѣстникѣ»: «Монологъ короля Ричарда II», изъ драмы Шекспира (1864, кн. 4), «Первая пѣснь Чистилища Данта Алигьері» (1865, кн. 9), «Осада Коринфа», Байрона (1873, кн. 6 и 1875, кн. 3), «Король Іоаннъ», драма Шекспира (1882, кн. 7), стихотворенія изъ Теннисона, Уланда, Вордсворта (1880, кн. 1), «Человѣкъ рожденный быть королемъ», повѣсть

въ стихахъ изъ «Земного Рая» В. Морриса (1869, кн. 1). Его оригинальныя стихотворенія появлялись въ «Современникѣ», «Зритель» и др. Другіе труды М.: «Объ успѣхахъ новейшей химіи и заслугахъ Вертеліуса» (Москвитянинъ, 1853, кн. 1), «Медико-полицейское изслѣдованіе фабрики Ганешиннѣхъ» («Современникъ», 1866). «Правила дезинфекціи отхожихъ мѣстъ» (Москва, 1866), «О нѣкоторыхъ сомнительныхъ состояніяхъ психическаго здоровья въ судебномедицинскомъ отношеніи» («Рѣчь и отчетъ московскаго университета», Москва, 1863, стр. 18—87) и др. Послѣ кочныи М. въ «Пантеонѣ Литературы» (1888, кн. 1) помѣщено нѣсколько его переводовъ.

Ум.

**Минь** (Жакъ-Поль Migne, 1800—75) — франц. аббатъ, проф. въ шагоденскомъ (Chateaudun) коллегіумѣ, потомъ приходскій священникъ орлеанской епархіи. Вслѣдствіе недоразумѣній съ мѣстнымъ епископомъ, по выводу изданной М. либеральной брошюры: «De la liberté, par un prêtre», онъ удалился въ Парижъ, гдѣ основалъ журналъ «L'Univers religieux», позже, по переходѣ въ др. руки подъ названіемъ «L'Univers», сдѣлавшійся органомъ франц. ультрамонтанства. Оставивъ въ 1833 г. редакцію этого журнала, М. основалъ бумажную фабрику, типографію и переплетную, въ которыхъ работало до 360 человекъ, и принялъ изданіе твореній св. отцовъ церкви и церковныхъ писателей въ двухъ серіяхъ, латинской и греческой, подъ названіемъ: «Patrologiae cursus completus» (Series latina 1844—56, 2-ое изд. 1877; 220 тт., обнимающихъ отцовъ и церковныхъ писателей западной церкви отъ I до XII в. включительно; Serie graeca 1857—1866 г., въ 161 т. содержащая въ греческомъ подлинникѣ и латинскомъ переводѣ творенія греческихъ отцовъ и церковныхъ писателей до XV в. включительно. Творенія перепечатаны съ лучшихъ предшествовавшихъ изданій, преимущественно бенедиктинскихъ: каждому писателю предшествуютъ обширные пролегомена, часто — цѣлыя ученые монографіи болѣе знаменитыхъ патрологовъ. Многие изъ отцовъ и церковныхъ писателей нынѣ имѣются въ лучшихъ и болѣе полныхъ изданіяхъ (напр. нѣм. изд. Отто греческихъ отцовъ трехъ первыхъ вѣковъ); но и доселѣ изданіе Минья остается незаменимымъ и необходимымъ пособіемъ для всѣхъ занимающихся богословіемъ и исторіей. Для латинской серіи применные и предметные указатели имѣются при самомъ изданіи. При пользованіи греческою серіею необходимо имѣть подъ руками изданный въ Афинахъ, въ 1879 г., Дорровемъ Схолариемъ «Ключъ» къ нему: «Κλεις πατρολογία... υπό Δοροθέου του Σχολαρίου. Другое, столь же важное, и многотомное изданіе М.—«Sacrae Scripturae cursus completus», содержащее въ себѣ сводъ святоотеческихъ толкованій на св. Писаніе. Съ помощью собранной имъ вокругъ себя ученой корпораціи, М. издалъ также рядъ многотомныхъ энциклопедій: «Encyclopédie théologique, ou série des dictionnaires sur toutes les parties de la science religieuse» (П., 1844—55, въ 50 тт.) — въ составъ изд. входятъ словари богословія догматическаго

(католическаго) и нравственнаго, каноническаго права, права церковно-гражданскаго, литургіи, обрядовъ и церемоній, иконографіи, ересей и расколовъ, соборовъ, агиографіи и пр.; «Nouvelle encyclopédie théologique» (П., 1851—63, 52 т.) — въ составъ этого изданія входятъ словари патрологій, гоненій на христіанство, духовнаго краснорѣчія, христіанской литературы, христіанской и антихристіанской бібліографіи, апологетики, свѣщенной археологіи, церковной музыки, аскетики, искусства повѣрять даты въ сочиненіяхъ историческихъ и пр.; «Troisième et dernière encyclopédie théologique» (П., 1854—65, 62 т.) — сюда вошли словари: общей церковной исторіи, преданія понтификальнаго, патристическаго и соборнаго, легендъ, апокрифовъ, суевѣрій и заблужденій, католическихъ миссій, монастырей и пр.; «La collection universelle des orateurs chrétiens», «Demonstrations évangéliques» (20 т.). Кроме того имъ изданы сочиненія Френиска Салійскаго, Будоня, Воссюэта, Фенелона, Массильона, и др. Послѣ «L'Univers» М. основалъ газету «La Verité». Всего имъ издано до 2000 громадѣйшихъ томовъ, болѣею частью очень мелкой печати. Незадолго до смерти М. архіепископъ парижскій запретилъ ему дальнѣйшую издательскую дѣятельность. находя ее несомвѣстною съ духовнымъ саномъ; въ 1868 г. пожаръ истребилъ всѣ его мастерскія, а равно и склады книгъ, такъ что нынѣ изданія М. составляютъ большую бібліографическую рѣдкость; сохранились они лишь въ нѣсколькихъ иностранныхъ магазинахъ, гдѣ находились на комиссіи, а также въ бібліотекахъ и у тѣхъ частныхъ лицъ, которые получили эти изданія по подпискѣ. Самъ М., впрочемъ, отъ этого не потерялъ большого убытка, такъ какъ получилъ болѣе 3 милл. франковъ страховою преміи.

H. Б.—ст.

**Минье** (Клодъ-Этьеннь Minié, 1814—79) — франц. военный дѣятель. Сынъ бѣднаго ремесленника, М. изъ простаго солдата сдѣлался офицеромъ, въ 1830 г. участвовалъ въ походѣ въ Алжиръ занимался усовершенствованіемъ огнестрѣльнаго оружія и изобрѣлъ названную по его имени систему. Въ 1852 г. назначенъ командиромъ батальона, затѣмъ преподавателемъ въ венсенской нормальной школѣ. Въ 1868 г. М. отправился въ Египетъ, гдѣ вице-король поручилъ ему управленіе оружейныхъ заводовъ и стрѣлковой школой и произвелъ его въ генералы.

**Минье** (François-Auguste Mignet) — извѣстный французскій историкъ (1796—1884), учился на юридическомъ факультетѣ въ Э. Здѣсь онъ тѣсно сблизился съ Тьеромъ. Поступивъ въ число адвокатовъ города Э, преимущественно занимался исторіею и издалъ въ 1822 г. замѣчательный трактатъ: «De la féodalité, des institutions de Saint Louis et de la législation de ce prince». Получивъ за него академ. премію, М. отправился въ Парижъ, сдѣлался сотрудникомъ «Courrier Français» и былъ редакторомъ политическаго отдѣла этого журнала. Статьи его имѣли большой успѣхъ. Въ нихъ ярко проглядывала либерализмъ М., увлеченіе принципами французской революціи и ненависть къ Бурбонамъ. Въ 1822 г. М. от-

крыль рядъ чтеній въ Атенеѣ, куда собиралась масса слушателей, съ восторгомъ приветствовавшихъ молодого лектора. Первые его лекціи были посвящены вопросу о лиги и протестантизмѣ во Франціи, а въ слѣдующемъ году М. читалъ исторію англ. революціи и реставраціи Стюартовъ. Въ 1824 г. М. выпустилъ свою «Histoire de la révolution française» (13-ое изд. 1880), представляющую обзорнѣе хода событій во Франціи съ 1789 по 1814 г. Въ этомъ блестящемъ трудѣ М. задался цѣлью оправдать революцію въ глазахъ современниковъ и прославить среднее сословіе. Внося политическія убѣжденія въ ученый трудъ, М. все же достаточно объективенъ сравнительно съ другими историками того времени. Исторія, по взгляду М., сплетается изъ ряда «неизбѣжныхъ» событій; онъ развиваетъ въ своей книгѣ «аргину» «неизбѣжнаго логическаго хода» идей. Отсюда его историческій фатализмъ, оправданіе терроризма, казни жирондистовъ, Наполеона. Сжатый языкъ, превосходныя характеристики, благородный тонъ всего сочиненія сдѣлали его «Исторію» популярной книгой въ Европѣ. Въмѣстѣ съ Тьеромъ и А. Каррелемъ, М. основалъ предъ юльской революціей извѣстную оппозиціонную газету «National». М. былъ однимъ изъ первыхъ журналистовъ, подписавшихъ протестъ противъ юльскихъ ордонансовъ. Отказавшись войти въ составъ новаго правительства, М. принялъ мѣсто директора архива иностранныхъ дѣлъ, чтобы имѣть болѣшую возможность предаваться любимымъ занятіямъ. Только одинъ разъ, въ 1833 г., М. пришлось играть политическую роль, для выполненія въ Испаніи чрезвычайнаго порученія. Съ 1824 г. М. сталъ работать надъ исторіей реформаціи. Онъ собралъ огромное количество томовъ (до 400) различныхъ актовъ и манускриптовъ по исторіи реформаціи и объективно и глубоко изучилъ источники. Отдѣльные эпизоды изъ его «Исторіи реформаціи» печатались въ мемуарахъ акад. нравственныхъ и политическихъ наукъ. Въ 1832 г. М. былъ сдѣланъ членомъ академіи нравственныхъ наукъ и числился непрѣмѣннымъ ея секретаремъ, а въ 1836 г. занялъ мѣсто во франц. акад. Въ 1848 г. М. отказался отъ должности директора архива и совсѣмъ удалился отъ общественной дѣятельности послѣ 2 декабря 1851 г. Во всѣхъ своихъ произведеніяхъ М.—человѣкъ чрезвычайно логическаго ума и громадной эрудиціи. Изданныя имъ, по предложенію Гизо, «Négociations relatives à la succession d'Espagne sous Louis XIV» (1836—1848)—превосходный трудъ, въ которомъ ясно обнаружился систематическій умъ М. и вскрылось много любопытныхъ дипломатическихъ тайнъ времени Людовика XIV. Другія соч. М.: «Discours de réception à l'Académie française» (1837), «Notices et mémoires historiques» (3-е изд., 1854); «Nouveaux éloges historiques» (1877); «Antonio Perez et Philippe II» (1845; 5-ое изд., 1881); «Vie de Franklin» (1848; русск. перев., СПб., 1863)—блестящій очеркъ; «Histoire de Marie Stuart» (1851; 6-ое изд. 1884; русскій переводъ СПб., 1863), «Charles V» (10-е изд., 1882). Его «Французская революція» вышла въ русскомъ перево-

дѣ подъ ред. и съ предисловіемъ К. К. Арсеньева (съ 9-го изд., СПб., 1866; новое изд., 1895). Ср. Prefort, «M. und seine Werke» (Буда-Пештъ, 1885); E. Petit, «F. M.» (Парижъ, 1889); Jules Simon, «M., Michelet et H. Martin» (П., 1889).

**Миньковцы** (съ предмѣстіемъ Вельмонтъ)—мст. Подольской губ., Ушицкаго у., при рч. Ушица; расположено въ глубинѣ прекрасной долины. Основано въ XVII в. Адамомъ Станиславскимъ; въ 1637 г. получило магдебургское право. Православная церковь, костель, синагога и 5 еврейскихъ молитвенныхъ домовъ, 1-классное народное училище. Заводы кожевенный 1, известковыхъ 2, свѣчной 1, пивоваренный 1. Аптека; ремесленниковъ 160. Двор. 412. жит. 3228.

**Миньо** (португ. Minho, исп. Miño)—одна изъ шести главныхъ рѣкъ Пиренейскаго полуострова, беретъ начало въ сѣверовосточной Галисіи, на Сиерра де Мейра, близъ Фуэнта-М., течетъ къ Ю и ЮЗ, въ нижнемъ теченіи образуетъ границу между Испаніей и Португаліей, принимаетъ справа Паргу Феррейру и Тею, слѣва—Нейру и Силь (превосходящій значеніемъ М. и извѣстный еще въ древности своимъ златоноснымъ пескомъ); пройдя 253 км., впадаетъ широкимъ устьемъ, близъ Каминьяо, въ Атлантическій океанъ. Суходонымъ становится лишь въ 40 км. отъ устья и то лишь для мелкихъ судовъ, такъ какъ въ устьѣ болѣшая песчаная мели. Рѣка въ древности называлась Minius, отъ суринъ (minium), который находили по берегамъ, или отъ своего желтаго цвѣта, напоминающаго сурикъ.

**Миньо** (Minho)—самая сѣверная провинція Португаліи; 7273 кв. км., жителей 1014763. Наивышшія горы—Сиерра до Соайо (Soajo), съ вершиной Гавиарра (2400 м.), и Сиерра до Герецъ покрываю большую часть года снѣгомъ. Обильные осадки благоприятствуютъ растительности и питаютъ многочисленныя рѣки. Хлѣбъ, вино, овощи, фрукты. Главный гор. Оporto.

**Миньярскій заводъ** (жельзодѣлательный), братьевъ Балашевыхъ—Уфимскій губ. и у., основанъ въ 1784 г. Въ 1892 г. употреблено дровъ 8220 куб. сажень и древеснаго угля 981. Выдѣлано жельза 384741 пудовъ пудлинговыхъ кусковъ и мильбарса, 316037 пудовъ котельнаго, корабельнаго и броневое и 41820 пд. листового и кровельнаго. Приготовлено 1272 пд. жельзныхъ и 201 пд. мѣдныхъ и др. издѣлій. Жителей 486. Церковь и школа.

**Миньярь** (Mignard)—три французскихъ художника: 1) *Никола М.* (1606—68)—историческій и портретный живописецъ, получилъ начальное художественное образованіе въ своемъ родномъ городѣ, Труа; пристрастившись къ живописи, отправился, съ цѣлью усовершенствоваться въ ней, въ Италію и въ теченіе 2 лѣтъ учился въ Римѣ по произведеніямъ Ф. Альбани и Анн. Карраччи. Послѣ того поселился въ Авиньонѣ, но въ 1660 г. былъ вызванъ оттуда кардиналомъ Мазарини въ Парижъ, для украшенія живописью нижняго этажа Тюльерискаго дворца. Въ 1662 г. принятъ въ члены

парижской акад. худ., в 1663 г. сбдлался ея профессором и в 1670 г. ректоромъ. Композиціи этого художника отличаются обдуманностью; формы и позы его фигуръ граціозны, рисунокъ довольно исправенъ, краски пріятны. Спокойствіе онъ передавалъ лучше, чѣмъ сильные движенія и страсти. Занимаясь, кромѣ живописи, гравированіемъ, онъ исполнилъ 8 эстамповъ съ картинъ Анн. Карраччи и одну гравюру собственной композиціи.—2) *Пьеръ М.* (1612—92), прозванный *Римскимъ*, братъ предыдущаго, также истор. живописецъ, учился у незначительнаго художника Буше, скульптора Фр. Жанттиа и Сим. Вуэ; окончательно образовался въ Римѣ чрезъ изученіе итал. мастеровъ, преимущественно Рафаеля, Микеланджело и Анн. Карраччи. Пользуясь уже громкою извѣстностью въ Италиі, былъ вызванъ, въ 1658 г., ко двору Людовика XIV и въ 1660 г., по смерти своего соперника Ш. Лебрена, назначенъ вмѣсто него директоромъ королевскихъ художественныхъ музеевъ и мануфактуръ, членомъ и профессоромъ парижской акад. живописи и ваянія, а затѣмъ ея ректоромъ и канцлеромъ. Сильный, гармоничный колоритъ составляетъ главное достоинство его произведеній, вообще свидѣтельствующихъ объ его высокой талантливости; но въ нихъ онъ платилъ дань своему времени, пристрастному къ изысканности и вышнему блеску: композиціи его картинъ театральны, граціозность его фигуръ граничитъ съ жеманностью, экспрессія страдаетъ нѣкоторою дѣланностью и аффектаціей. Эти недостатки менѣе всего замѣтны въ его портретахъ, по части которыхъ онъ можетъ считаться однимъ изъ лучшихъ мастеровъ во всей французской школѣ. Произведеніями М. особенно богатъ луврскій музей; въ Парижѣ ихъ насчитывается въ немъ 11 (семейный портретъ Людовика XIV, портретъ г-жи Менгеновъ и самого художника; картины: «Мадонна съ кистью винограда», «Христосъ и самарянка», «Христосъ на пути къ Голгоѣ», «Св. Цецилія» и др.). Въ Имп. Эрмитажѣ, въ СПб., находятся пять картинъ М.: «Александръ Македонскій въ палаткѣ Дарія», «Возвращеніе Лефеа изъ похода», «Смерть Клеопатры», «Г-жа Лавальеръ въ видѣ Флоры» и женскій портретъ. Изъ фресковыхъ работъ М. важнѣйшими были живописи въ куполѣ Валь-де-Грасъ, вскорѣ испортившаяся вслѣдствіе дурнаго качества красокъ, и мнелоогическія стѣнныя картины въ большомъ залѣ дворца Сенъ-Клу, погибшія вмѣстѣ съ этимъ зданіемъ, въ 1870 г.—Ср. Le Brun-Dalbanne, «Etude sur Pierre Mignard» (П., 1878).—3) *Пьеръ М. Младшій* (1640—1725), архитекторъ, сынъ Никола М., образовался благодаря своимъ путешествіямъ по Франціи и Италиі. Лучшая изъ его работъ—«Монмажурское аббатство близъ Арля», уничтоженное пожаромъ, но отстроенное вновь по прежнимъ чертежамъ и планамъ. Кромѣ того, имъ сооружены фасадъ церкви св. Николая и нѣсколько аристократическихъ домовъ въ Парижѣ.

А. С.—ос.

**Миньярь** (Просперъ Mignard, род. въ 1802 г.)— французскій писатель, членъ дижонской академіи; написалъ: «Histoire de

différents cultes etc. d'une contrée bourguignonne» (Дижонъ 1851), «Histoire de l'idiome bourguignon et de sa littérature propre etc.» (Дижонъ, 1856), «Archéologie bourguignonne» (1874) и др.

**Миньянти** (Маргарита Mignaty)— итал. и англійская писательница, род. въ 1830 г. въ патриціанской семьѣ о-ва Корфу, позднѣе жила въ Индіи. Вернувшись, вышла замужъ за художника Миньянти и послѣ продолжительнаго путешествія по Европѣ поселилась въ концѣ 50-хъ гг. во Флоренціи, гдѣ сблизилась съ кружкомъ выдающихся ученыхъ и политическихъ дѣятелей. Описанію флорентійской общественной жизни и политическихъ злобъ дня посвящены любопытныя корреспонденціи М., въ лондонской газетѣ «The Daily News» съ 1859 по 1866 гг. Въ «Rivista di Firenze» ею напечатаны характеристики Шелли и Байрона. По случаю юбилея Данта, М. по-англійски издала монографію: «Dante and his time»; въ 70-хъ гг., по поводу байретскихъ торжествъ, появилась на французскомъ языкѣ брошюра ея: «Le théâtre de Bayreuth et la réforme musicale de Richard Wagner», а въ 1876 г. Миньянти напечатала, съ посвященіемъ Гладстону, долголѣтній свой трудъ, изобилующій интересными фактическими данными: «The sketches of the historical past of Italy».

В. Ш.

**Миняевъ** (Флоръ Минаичъ)—воисковой атаманъ донскаго войска. Въ 1672 г. Алексѣй Михайловичъ, желая отправить войско въ Крымъ для занятія Азова, потребовалъ М. въ Москву и въ 1675 г. отправилъ съ войскомъ въ Крымъ, на подкрѣпленіе кн. Каспулата Черкаскаго. Здѣсь М. сжегъ нѣсколько татарскихъ селъ, разбилъ огромное войско султана и вернулся на Донъ съ богатою добычей. Въ 1688 г. М. сопровождалъ кн. Голицына, разбилъ два татарскихъ отряда и захватилъ нѣсколько турецкихъ и татарскихъ судовъ на Азовскомъ морѣ; въ томъ же году разсѣлъ мятежную толпу бѣлцевъ и раскольниковъ по Кумѣ, Медвѣдицѣ и Волгѣ и на обратномъ пути преградилъ дорогу азовскому пашѣ, шедшему въ русскіе предѣлы. Во время азовскаго похода (1695—96) онъ былъ лучшимъ помощникомъ Петра и едва ли не главнымъ виновникомъ первой побѣды въ это царствованіе. Въ 1699 г., будучи уже въ преклонныхъ лѣтахъ, присутствовалъ при спускѣ воронежскаго флота въ Азовское море и былъ почтенъ первымъ салютомъ, по приказу царя. Ум. въ 1700 г. По устроению донскаго войска М. дѣйствовалъ вполне въ духѣ петровскихъ реформъ.

В. Р.—ос.

**Мира**, вѣрнѣе *Мири* (въ древности Муга, теперь Мири, у турокъ Дембре)—значительный городъ въ древней Ликии, со времени Θεодосія II главный городъ страны, близъ моря, на р. Андракѣ, у устья котораго была гавань Андриаке (нынѣ Демиръ-Дересси). Въ этой гавани присталъ къ берегу ап. Павелъ (Дѣян. XXV, 5). Сохранились развалины великолѣпнаго театра, высѣченныя въ скалахъ усыпальница и пр.

**Мира-бай**—индусская поэтесса XV ст., жена Кумбху, раджи читорскаго; славилась

своей красотой и благочестием. Ея гимны въ честь Кршны пользуются до сихъ поръ извѣстностью и приравняются, по красотѣ своей, къ произведеніямъ знаменитаго Джаадевы.

**Мирабо** (Викторъ-Рикетти Мираbeau, маркизъ, 1715—89)—выдающійся экономистъ-физиократъ, извѣстный больше всего какъ отецъ знаменитаго революціоннаго дѣятеля М. Онъ происходилъ изъ древней провансальской семьи, отличающейся пылкостью и независимостью, и получилъ въ дѣтствѣ самое суровое воспитаніе, что способствовало развитію его собственнаго «непреклоннаго, упорнаго, гордаго характера». 14 лѣтъ онъ былъ опредѣленъ въ военную службу, но усилія его получить полкъ не имѣли успѣха. По смерти отца, въ 1737 г., М. получилъ въ наслѣдство почти все его состояніе и предался всецѣло внушеніямъ своей несдержанной натуры, не оставаясь, однако, чуждымъ и болѣе возвышеннымъ стремленіямъ. Онъ писалъ стихи и прозу, комедіи и трагедіи, въ обществѣ своихъ друзей Воленара и Лефрана де Помпьяна. Въ 1737 г. онъ познакомился и сблизился съ Монтескье, который возбуждалъ въ немъ интересъ къ политическимъ идеямъ, результатомъ чего явилось первое написанное, но неизданное сочиненіе М.: «Политическое завѣщаніе» (1747). Лучшимъ средствомъ обезпечить благосостояніе Франціи М. выставляетъ здѣсь возвращеніе къ умѣренному феодальному режиму. Черезъ 3 года (1750) М. выступилъ въ свѣтъ, безъ подписи, мемуаръ «Sur les états provinciaux», въ которомъ ратовалъ за то, чтобы провинціальныя штаты, съ нѣкоторыми измѣненіями, были введены во всемія государства, какъ система управленія гораздо менѣе тягостная для народа, чѣмъ управленіе черезъ интендантовъ. Въ 1756 г. М. выступилъ съ сочиненіемъ «Ami des hommes». Ничего еще не зная о физиократахъ, М. сошелся съ ними во взглядахъ на земледѣліе, которому придавалъ громадное значеніе какъ единственному источнику благосостоянія государства. «Любя сильныхъ и поддерживая среднихъ, правительство должно уважать малыхъ» (honorer les pe tits). Онъ требовалъ религіозной терпимости, свободы торговли и возставалъ противъ государственныхъ займовъ и рентъ, говоря, что «рантѣе—наслаждающійся туняедецъ, которому общество обязано болѣею частью своихъ золъ». Книга М., представляющая оригинальную смѣсь серьезныхъ замѣчаній, остроумныхъ пародоксовъ, язвительныхъ насмѣшекъ, сантиментальныхъ гирадъ, доставила автору многочисленныхъ друзей и поклонниковъ во всей Европѣ. Ее приписывали Кене, хотя М. только гораздо позже познакомился съ главой физиократовъ и проникся къ нему безграничнымъ энтузіазмомъ. Кене уяснилъ ему многія мысли, смутно бродившія въ его головѣ, и помогъ привести ихъ въ систему. Съ этихъ поръ М. всецѣло посвящаетъ себя развитію формулъ своего друга, ко всему примѣняя ихъ, все уясняя ими. Въ 1760 г. онъ издаетъ «Théorie des impôts», гдѣ съ страстнымъ увлеченіемъ нападаетъ на сборщиковъ податей, въслѣдствіе чего его заключаютъ на недѣлю въ венсенскую тюрьму, а затѣмъ отправляютъ въ

изгнаніе въ его помѣстье, Виньонъ. Въ 1765 г. онъ покупаетъ «Journal de l'agriculture, du commerce et des finances» и обращаетъ его въ органъ физиократической школы. Изъ написанныхъ имъ сочиненій, кромѣ вышеуказанныхъ, наиболѣе замѣчательны: «Philosophie rurale» или «Economie générale et particulière de l'agriculture» (1764), «Lettres sur le commerce des grains» (1768), «Les Economiques» (1769), «Lettres économiques» (1770), «La Science ou les droits et les devoirs de l'homme» (1774), «Lettres sur la législation» (1775), «Education civile d'un prince» (1783). Они наполнены преувеличеніями и написаны неуклюжимъ языкомъ, такъ что читаются съ трудомъ. Репутация М., какъ писателя, падаетъ; вмѣстѣ съ тѣмъ падаетъ и его репутация какъ человѣка, подъ влияніемъ семейныхъ исторій, обусловленныхъ отчасти его неудачною женитьбою, отчасти его необузданнымъ характеромъ. Въ 1747 г. онъ женился на Маріи Вассанъ, 17-лѣтней вдовѣ, которую совсѣмъ не зналъ и состояніе которой едва хватало на удовлетвореніе ея личнымъ потребностей; но у нея были блестящія надежды на будущее, и это соблазнило М., проникнутаго желаніемъ возвысить свой родъ и доставить ему блестящее положеніе («faire d'une maison en Provence, une maison en France»). Одно грандіозное предпріятіе смѣняется у него другимъ и ведутъ къ все болѣешему запутыванію дѣлъ, тѣмъ болѣе, что ожидаемое женою его наслѣдство получаетъ его только черезъ 27 лѣтъ послѣ брака. «Постоянною работою моей жизни было исканіе денегъ», говоритъ М., «и клянусь, что я никогда не употреблялъ ихъ для собственныхъ нуждъ». Недостатокъ средствъ заставлялъ его быть расчелливимъ и прижимистымъ въ отношеніи къ женѣ и дѣтямъ, что возбуждало въ нихъ вражду къ нему. Кромѣ того супруги были оба слишкомъ порывисты и пылки и мало подходили другъ къ другу. М. долго скрывалъ свои семейныя распри, но онѣ были выведены на свѣтъ скандальнымъ процессомъ, возбужденнымъ его женою. Дѣти участвовали въ этой борьбѣ, принимая сторону то отца, то матери. Особенно дѣятельную роль игралъ знаменитый М., который сначала защищалъ мать и сочинялъ самые злостные памфлеты и докладныя записки противъ отца, а затѣмъ выступилъ въ защиту отца противъ матери. М.—отецъ былъ убѣжденъ, что сдѣлалъ для жены и дѣтей все возможное и что выигрышъ женою процесса поведетъ къ обоюдному ихъ разоренію; но, не ограничиваясь обращеніемъ къ суду и къ обществу, онъ мнѣнію, онъ прибѣгалъ къ одному изъ самыхъ возмутительныхъ учрежденій стараго режима—къ lettres de cachet, хотя самъ въ своихъ сочиненіяхъ громилъ всегда насиліе. Жена и дочь были заключены въ монастыри, а сынъ переведенъ изъ одной тюрьмы въ другую. Всѣхъ lettres de cachet ему выдано было 59. Такой образъ дѣйствій возбудилъ противъ него общественное мнѣніе: никто болѣе не придавалъ серьезнаго значенія писателю, поступки котораго представляли такой рѣзкій контрастъ съ проповѣдуемыми имъ идеями. Жена изъ своего заточенія продолжала вести борьбу съ нимъ.

Процессъ, проигранный маркизою въ 1777 г., былъ возобновленъ въ 1781 г. и выигранъ ею, хотя дѣло отца защищалъ самъ великій ораторъ М. Разбитый нравственно и физически, разоренный исходомъ процесса, М. удалился въ Аржантель, гдѣ и умеръ, примирившись передъ смертью съ сыномъ и предлоившись передъ «его геніемъ». «Никогда еще не было въ Провансѣ такой годовы», писалъ онъ. Ср. Louis de Loménie, «Les Mirabeau» (2 изд., 1878); Lucas de Montigny, «Mémoires de Mirabeau»; Lavergne, «Economistes français du XVIII s.».

Л.

**Мирабо** (Говоре - Габриэль Рикетти, гр. Mirabeau, 1749 — 91) — сынъ предыдущаго, одинъ изъ самыхъ знаменитыхъ ораторовъ и политическихъ дѣятелей Франціи. Онъ родился съ искривленною ногою и въ 3-лѣтнемъ возрастѣ чуть не умеръ отъ оспы, которая оставила глубокіе слѣды на его лицѣ; безобразіе его испугало, однако, красивыми, блестящими глазами и необыкновенною подвижностью и выразительностью лица. Порывистый, страстный, своеобразный характеръ соединился въ немъ съ жаждою знанія, быстротою соображенія и упорствомъ въ трудѣ, приводившими въ восторгъ его преподавателей. Его непокорный нравъ приводилъ къ столкновеніямъ между нимъ и отцомъ, который съ раннихъ лѣтъ возненавидѣлъ своего сына и вслѣдствіе преслѣдовалъ его. «Это—чудовище въ физическомъ и нравственномъ отношеніи», писалъ онъ о десятилѣтнемъ мальчикѣ; «всѣ пороки соединяются въ немъ». Для обузданія сына отецъ помѣстилъ его въ военную школу, подъ именемъ Пьера Бюффье, которое сначала онъ носилъ и въ полку. Множество сдѣланныхъ имъ долговъ и извѣстія о его безпорядочной жизни возбуждаютъ негодованіе его отца, который добываетъ lettre de cachet и запираетъ сына въ замокъ Рэ. Этотъ первый шагъ положило начало продолжительной борьбѣ между отцомъ и сыномъ, безпрестанно заключаемымъ то въ одну тюрьму, то въ другую. Посланный на Корсику со своимъ полкомъ, М. возвращается отсюда съ чиномъ капитана драгунъ. Въ тѣ немногіе часы, которые оставались у него свободными отъ службы и развлеченій, М. написалъ «Histoire de la Corse», которую его отецъ уничтожилъ, какъ несогласную съ его собственными философскими и экономическими взглядами. Забѣтивъ въ сынѣ большую умственную силу, отецъ старается привлечь его на сторону своихъ экономическихъ теорій, призываетъ его къ себѣ, поручаетъ ему управленіе своими помѣстьями и разрѣшаетъ ему принять вновь имя М. Въ Э, въ 1772 г., М. знакомится съ богатою наслѣдницею, Эмилиею Мариньянъ, и женится на ней. Бракъ оказывается несчастнымъ. М. проживаетъ въ короткое время значительную часть состоянія жены, дѣлаетъ долги на 120000 фр. и въ 1774 г., по требованію отца, ссылается на жительство въ маленький городокъ Маноскъ, гдѣ пишетъ первое свое обширное печатное сочиненіе: «Essai sur le despotisme», заключающее въ себѣ вѣрные и смѣлые взгляды на управленіе, постоянную армию и т. д. и доказывающее обширные историческія знанія автора. Узнавъ объ оскорбле-

ніи, нанесенномъ сестрѣ его, г-жѣ де-Кабри, М. безъ разрѣшенія убѣждаетъ изъ мѣста ссылки и вызываетъ оскорбителя на дуэль, но вновь, по просьбѣ отца, посылается въ заточеніе въ замокъ Ифъ. Здѣсь онъ соблазняетъ жену начальника, и его переводятъ (1775) въ замокъ Жу, гдѣ онъ имѣетъ полную возможность посягать обществомъ сосѣдняго городка Понтарлье. Встрѣча съ Софіей, женою стараго маркиза де-Моннье, оказываетъ громадное вліяніе на всю его послѣдующую жизнь. Со времени заключенія М., въ замокъ Ифъ жена оставила его, отказалась слѣдовать за нимъ и отвѣчала молчаніемъ на всѣ его просьбы о примиреніи. Отецъ упорно отказывался освободить его. Покинутый всѣми, М. отдался всецѣло своей страсти къ Софіи и убѣдилъ ее бѣжать, вслѣдъ за нимъ, въ Швейцарію; затѣмъ они перѣбрали въ Голландію, гдѣ М. зарабатывалъ средства къ жизни статьями и переводами съ англійскаго и нѣмецкаго. Между прочимъ, онъ написалъ «Avis aux Hessois» — горячій протестъ противъ тиранніи, вызванный продажей гессенцевъ англичанамъ для войны съ Америкою. Французская полиція, преслѣдовавшая Софію де-Моннье по обвиненію, возбужденному противъ нея мужемъ, захватила, по порученію отца, и М. и засадила его въ венсенскую тюрьму; парламентъ, по жалобѣ де-Моннье, присудилъ М. къ смертной казни за *gasp et vol*, хотя Софія добровольно послѣдовала за нимъ. Въ тюрьмѣ М. просидѣлъ 3½ года. Первое время ему не давали бумаги и чернилъ, но мало по малу онъ счумлѣлъ, какъ всегда, расположить въ свою пользу начальство, и его положеніе улучшилось: ему дано было право писать письма къ Софіи (заключенной въ монастырь), подѣ условіемъ, что письма эти будутъ просматриваться полиціею. Письма эти (изд. въ 1793 г.) не предназначались для публики, писались изо дня въ день; они отличаются искреннимъ краснорѣчіемъ, полны жизни, страсти и оригинальности. М. написалъ за это время много другихъ сочиненій, изъ которыхъ одни, напр. «L'Érotica Biblion» и романъ «Ma Conversion», носятъ слѣды его прежней бурной жизни, а другія, напр. «Des lettres de cachet et des prisons d'état», являются обдуманнми произведеніями, выказывающими большую зрѣлость политической мысли. Только на тридцатомъ году жизни М. очутился на свободѣ. Ему пришлось прежде всего хлопотать о кассации смертнаго приговора, все еще тяготѣвшего надъ нимъ, онъ одержалъ блистательную побѣду и даже счумлѣлъ сложить на Моннье всѣ судебныя издержки. Затѣмъ онъ вынужденъ былъ выступить въ защиту своихъ правъ противъ жены, требовавшей разлученія. Множество краснорѣчивыхъ мемуаровъ и рѣчей Мирабо, опубликованіе имъ переписки жены, а ея — писемъ Мирабо — отца, придали громкую огласку этому дѣлу, которое рѣшено было противъ М. (1783). Позже, съ свойственнымъ ему пыломъ, М. принялъ участіе въ процессѣ между его матерью и отцомъ передъ парижскимъ парламентомъ и такъ рѣзко напалъ на существующій строй, что вынужденъ былъ убѣжать изъ Франціи. Въ Голландіи онъ познакомился съ г-жею де-Нера, ко-

торая вскорѣ заставила его забыть Софію: она была способна оцѣнить его дѣятельность, почитать его идеи и стремленія и оказывать ему поддержку въ трудныя минуты жизни. М. всею душою привязался къ ней и къ ея сыну, Люка де-Монтини, котораго М. впоследствии усыновилъ. Въ 1784 г. онъ переехалъ въ Лондонъ, гдѣ былъ введенъ въ лучшее литературное и политическое общество. Въ 1785 г. М. возвратился въ Парижъ и въ началѣ 1786 г. былъ посланъ въ Пруссію, съ тайнымъ порученіемъ составить отчетъ о впечатлѣніи, произведенномъ въ Германіи смертью Фридриха Великаго, позондировать молодого его преемника и подготовить почву для займа. М. блестящею исполнилъ порученіе и отправилъ министру Канону 66 писемъ, изданныхъ въ 1789 г., подъ заглавіемъ «Histoire secrète de Berlin ou correspondance d'un voyageur français depuis le mois de juillet 1786 jusqu'au 19 janvier 1787», и заключающихъ въ себѣ много интересныхъ наблюдений, сатирическихъ портретовъ и остроумныхъ выводовъ. Королю Фридриху-Вильгельму II М. написалъ письмо, гдѣ подавалъ ему совѣты относительно необходимыхъ реформъ и увѣщевалъ отменить всѣ законы Фридриха II, стѣснительные для свободы. Письмо это было оставлено безъ отвѣта. Вернувшись во Францію, М. издалъ брошюру: «Dénonciation de l'agiotage au roi et aux notables», въ которой горячо нападалъ на Калонна и Неккера, вѣдствие чего не только не былъ избранъ въ собраніе notableй, но принужденъ былъ удалиться въ Тонгрь. Затѣмъ онъ выпускаетъ «Lettres sur l'administration de M. Necker», «Suite de la dénonciation de l'agiotage», «Adresse aux Bataaves» (апр., 1788), въ которой излагаются начала, послужившія основой для деклараціи правъ, а также «Observations sur la prison de Bicêtre et sur les effets de la sévérité des peines». Вездѣ, куда его ни закидывала судьба, М. изучаетъ государственное устройство и народную жизнь; по отношенію къ Пруссіи результатомъ этого изучения явилось обширное изслѣдованіе: «La monarchie prussienne». Особенно по душѣ приходилась М. Англія. Созваніе генеральныхъ штатовъ открываетъ для М. обширную арену, достойную его гения. Онъ отправляется въ Провансъ и принимаетъ участіе въ первомъ собраніи дворянъ своего округа; но собраніе рѣшаетъ допустить къ участию въ немъ только дворянъ, обладающихъ помѣстьями, и этимъ самымъ устраиваетъ М., который обращается тогда къ третьему сословію. Его рѣзкія нападки на привилегированное сословіе доставили ему въ Провансѣ неизмѣрную популярность: дни, предшествовавшіе его избранію (въ Марсели и Э), представляли для него одно непрерывное торжество: народъ боготворилъ его и безпрекословно ему повиновался. М. оставался до конца жизни увѣжденнымъ монархистомъ. Правительство, по его мнѣнію, необходимо для того, чтобы населеніе могло спокойно и въ безопасности производить свою ежедневную работу—а это можетъ быть достигнуто только въ томъ случаѣ, если правительство сильно; сильнымъ оно можетъ быть только тогда, когда соответствуетъ желаніямъ боль-

шинства народа—а такого соответствія не существуетъ между политическою системою Людовика XIV и французскимъ народомъ. Отсюда выводъ—преобразование системы. Но гдѣ же можно искать лучшаго примѣра для преобразованія, какъ не въ Англіи? И вотъ, М. ратуетъ за снятіе отвѣтственности съ короля, за отвѣтственность министерства и за назначеніе министровъ изъ среды депутатовъ. Тотчасъ по прибытіи въ Версаль М. основываетъ газету «Journal des Etats généraux», при содѣйствіи публицистовъ, и раньше помогавшихъ ему въ его работахъ—Дювероре, Клавьера и друг. Совѣтъ министровъ, за крайне рѣзкую выходку противъ Неккера, запрещаетъ газету. М. выпускаетъ ее подъ новымъ заглавіемъ: сначала «Lettres à mes commettants», а потомъ «Courrier de Provence». Въ первые дни сессіи генеральныхъ штатовъ М. нѣсколько разъ принимаетъ участіе въ реніяхъ о совмѣстной или отдѣльной повѣрѣ выборахъ, о названіи, которое должно быть дано собранію, и т. д. Послѣ королевскаго засѣданія 23 іюня М., въ отвѣтъ на приглашеніе перемоніейстера Дрѣ-Брезе очистить залу, произнесъ краткую, но громкую рѣчь, убѣдившую собраніе продолжать свои занятія и декретировавъ неприкосновенность своихъ членовъ. Съ этихъ поръ вліяніе великаго оратора на собраніе все растетъ, вмѣстѣ съ его популярностью. 8 іюля онъ предлагаетъ составить адресъ королю, съ требованіемъ удалить иностранныя войска, угрожавшія Парижу и Версали, и создать національную гвардію. Палата поручаетъ ему эту работу, но составленный имъ умѣренный и въ то же время твердый адресъ не приводитъ къ желанной цѣли. Когда послѣ взятія Бастили, 14 іюля, собраніе узнаетъ о намѣреніи короля посѣтить его и встрѣчаетъ это извѣстіе взрывомъ восторга, М. восклицаетъ: «Подождемъ, пока его величество подтвердитъ самъ тѣ хорошія намѣренія, которыя ему приписываютъ. Въ Парижѣ течетъ кровь нашихъ братьевъ; пусть глубокое молчаніе встрѣтитъ монарха въ эту горестную минуту. Молчаніе народовъ—урокъ королямъ!» 23 іюля, послѣ смуты въ Парижѣ, жертвами которыхъ пали Фулонъ и Вертье, М. выступаетъ съ горячимъ протестомъ противъ насилій, пятнающихъ свободу. «Общество скоро распалось—бы, если бы толпа причисляла къ крови и безпорядкамъ, причудилась ставить свою волю выше всего и бравировать законы». 25 іюля онъ горячо протестуетъ противъ вскрытія и прочтенія писемъ: «можетъ ли народъ, получившій свободу, заимствовать у тиранніи ея обычаи и правила? Прилично ли ему нарушать нравственность послѣ того, какъ онъ самъ былъ столько времени жертвою лицъ, ее нарушавшихъ?». Мнѣніе его восторжествовало, не смотря на возраженія Робеспьера. Въ ночь на 4 августа М. не присутствовалъ въ засѣданіи, но въ самыхъ симпатичныхъ выраженіяхъ описалъ его въ своей газетѣ. 10 авг. М. говорилъ въ пользу выкупа церковной десятины, на томъ основаніи, что эта десятина является субсидіею, съ помощью которой улачивается жалованье должностнымъ лицамъ, преподающимъ нрав-

ственность народу. Когда слово «жалование» вызвало ропотъ въ собраніи, онъ воскликнулъ: «я знаю только три способа существованія въ современномъ обществѣ: надо быть или нищимъ, или воромъ, или получать жалованье». Декларация правъ (см. X, 315) была сочинена М., но онъ протестовалъ противъ немедленнаго ея обсужденія; онъ считалъ необходимымъ, чтобы декларация правъ составила первую главу конституціи, и требовалъ, чтобы окончательная редакція ея была отложена до того времени, когда остальные части конституціи будутъ вполне выработаны, такъ какъ въ противномъ случаѣ предисловіе можетъ оказаться противорѣчащимъ содержанию книги. Но національное собраніе состоялось болѣею частью изъ людей, неопытныхъ въ практической политикѣ и мечтавшихъ объ идеальной конституціи. Требованіе М. навлекло на него самыя ожесточенныя нападенія: ему бросили въ лицо упрекъ, что онъ хочетъ заставить собраніе принимать противоположныя рѣшенія. На это онъ отвѣтилъ, что вся его прошлая жизнь, 30 томовъ, посвященныхъ защитѣ свободы, служатъ достаточною для него защитою. Предложеніе объ отсрочкѣ было, однако, отвергнуто, и палата въ продолженіе двухъ почти мѣсяцевъ обсуждала, въ какихъ выраженіяхъ должна быть составлена декларация, между тѣмъ какъ анархія царяла въ странѣ, Парижъ волновался и голодалъ, а при дворѣ готовились контрреволюціи. М. ясно видѣлъ опасность ниспроверженія существующаго строя раньше, чѣмъ созданы основы новаго, и былъ убежденъ въ необходимости сохраненія монархьи, какъ единственнаго оплота противъ анархьи. Когда поднятъ былъ вопросъ о veto короля, М. выступилъ защитникомъ абсолютнаго veto (см. VI, 137 — 9), находя, что королевская власть и безъ того достаточно ослаблена. «Я считаю veto короля настолько необходимымъ, что согласился бы жить скорѣе въ Константинополѣ, чѣмъ во Франціи, если бы оно не существовало. Да, я заявляю открыто, что не знаю ничего ужаснѣе владычества 600 лицъ, которыя завтра могли бы объявить себя несмѣняемыми, послѣ завтра — наследственными, и кончили бы присвоеніемъ себѣ неограниченной власти, на подобіе аристократіи всѣхъ другихъ странъ». Еще раньше, въ юнѣ, М., сознавая свое безсиліе заставить собраніе дѣйствовать такъ, какъ ему казалось необходимымъ для блага Франціи, сталъ искать поддержки на сторонѣ и черезъ посредство Ла-Марка, близкаго къ королевѣ лица, старался вступить въ сношенія съ дворомъ, надѣясь привлечь его на сторону преобразованія и этимъ путемъ упрочить новыя реформы и связать въ одно всѣ партіи. Образъ дѣйствій, который онъ предлагалъ двору, былъ вполне конституціонный, какъ видно изъ мемуара, предсавленнаго имъ королю послѣ событий 5 и 6 октября. Положеніе короля, говорилъ М., въ столицѣ не безопасно: онъ долженъ удалиться во внутрь Франціи, напр. въ Руанъ, и оттуда, обратившись съ воззваніемъ къ народу, созвать конвентъ. Когда этотъ конвентъ соберется, король долженъ признать, что феодализмъ и абсолютизмъ исчезли навсегда и что между

королемъ и націею установились новыя отношенія, которыя должны честно соблюдаться съ обѣихъ сторонъ. «Нація имѣетъ права: они должны быть не только восстановлены, но и упрочены». Вмѣстѣ съ мемуаромъ М. представилъ планъ учрежденія министерства, отвѣтственнаго только передъ собраніемъ; въ составъ его должны были войти всѣ наиболѣе выдающіеся дѣятели, въ томъ числѣ Неккеръ и «чтобы сдѣлать его настолько же бесзильнымъ, насколько онъ неспособенъ», и самъ М., безъ портфеля. Непреодолимымъ препятствіемъ къ осуществленію этого плана явилось рѣшеніе національнаго собранія (7 ноября 1789 г.), запрещавшее его членамъ принимать званіе министровъ — рѣшеніе, противъ котораго сильно возставалъ М. Переговоры съ дворомъ тянулись безъ всякихъ видимыхъ результатовъ. Королева долго отказывалась вступить въ сношенія съ М., что приводило послѣдняго въ величайшее негодованіе. Ла-Маркъ удалился въ свои бельгійскія помѣстья, но въ апрѣлѣ 1790 г. онъ былъ внезапно вызванъ изъ Брюсселя и переговоры возобновились; королева согласилась, наконецъ, принять услуги «чудодея», какъ она называла М., и съ этого дня до смерти М. продолжались дѣятельныя сношенія его съ дворомъ, доказательствомъ чего служатъ 50 докладовъ, написанныхъ имъ съ юля 1790 г. по апрѣль 1791 г. и заключающихъ въ себѣ множество весьма цѣнныхъ совѣтовъ, замѣчаній и наблюденій. Для иллюстраціи тѣхъ же отношеній имѣется цѣлая переписка между М. и Ла-Маркомъ и между М. и другими его тайными корреспондентами; письма эти опубликованы въ 1851 г. Бакуромъ, вмѣстѣ съ обстоятельными описаніемъ этой интересной страницей изъ французской исторіи, составленнымъ самимъ Ла-Маркомъ. Взаимныя оказываемыхъ М. услугъ, король обязывался уплатить долги М., простраившіеся до 200000 фр., давать ему въ мѣсяцъ по 6000 лавровъ и вручить Ла-Марку миллионъ, который долженъ былъ быть переданъ М. до окончанія сессіи, если онъ вѣрно будетъ служить интересамъ короля. М. съ совершенно спокойною совѣстью согласился на эту сдѣлку, считая себя негласнымъ министромъ, вполне заслуживающимъ плату за труды. Въ дальнѣйшей своей дѣятельности онъ являлся вполне последовательнымъ, не измѣняя своимъ убѣжденіямъ и часто дѣйствуя вопреки желаніямъ короля и роялистовъ. Онъ поддерживалъ власть короля, оставаясь вѣрнымъ революціи («его не купили», говорить Сень-Вевъ, «а ему платили»). Если онъ при обсужденіи вопроса о правѣ объявлять войну и заключать миръ поддерживалъ королевскую прерогативу, то лишь въ силу глубокаго убѣжденія въ невозможности существованія исполнительной власти, лишенной всякаго авторитета. Если онъ часто возражалъ противъ дѣйствій собранія, то лишь потому, что возмущался его теоретическими увлеченіями и непониманіемъ дѣйствительной жизни. Его приводо въ негодованіе и многословіе преній. Чтобы установить какія-нибудь правила въ этомъ отношеніи, онъ попросилъ своего друга Ромилля составить подробный докладъ о привилахъ и обычаяхъ англійскаго парламента и



перевел его на французский язык, но палата не приняла его к руководству. Когда возник вопрос о суровых м'рахе по отношению к эмигрантам, М. возстал против них, потому что находил, что наказание за вы'езд из королевств равносильно нарушению основных начал свободы. Он высказался против назначенной комиссии, которая могла по своему произволу присуждать б'гледовь к гражданской смерти и конфисковать их имущество. «Я объявляю», воскликнул М., «что буду считать себя свободным от всякой присяги в в'рности т'мь, кто будет им'ть безстыдство назначить диктаторскую комиссию. Популярность, которой я домогаюсь и которую им'ю честь пользоваться—не слабый тростник; я хочу вкоренить ее глубоко в землю, на основаниях справедливости и свободы». В противоположность теоретикам, он находил, что солдат перестает быть гражданином, как только поступает в военную службу: первый его обязанность—повиноваться беспрекословно, не рассуждая. Он говорил в защиту ассигнаций, но под условием, чтобы их ц'нность не превышала половины ц'нности земель, пущенных в продажу. Он хот'л во что бы то ни стало избавить банкротства, позорного для страны. Неумоимо работая в палат'е, зас'дая в клубах, М. в то же время принимал участие и в ведении иностранных д'ль. Он находил, что французский народ может устраиваться как желает и что ни одна иностранная держава не им'ет права вмешиваться в его внутренние д'ла; но он знал, что соседняя монархия съ безпокойством сл'дят за усп'хами революции во Франци, что государи боятся влияния революционных идей и благосклонно внимают просьбам эмигрантов о помощи французскому королю. Как член дипломатического комитета, избранного палатою в 1790 г., и его докладчик, он старался изб'гать всяких поводов к вмешательству держав в д'ла Франци. Съ этою ц'лью он поддерживал постоянныя сношения съ мин. иностр. д'ль, Монмореном, давал ему сов'ты, руководил его политикою, защищал ее перед собранием. Значение М. въ этомъ отношеши доказывается беспорядкомъ, водворившимся въ иностранной политик' посл' его смерти. Между т'мь слухи о продажности М., о его «великой изм'н'», проникли въ палату, въ народ; газеты обсуждали ихъ на вс'хъ лад'хъ. Положение М. становилось день ото дня все бол'е и бол'е невыносимымъ, и только внезапная смерть его, среди самаго разгара д'тельности, заставила замолкнуть его противниковъ. Онъ работалъ неумоимо до конца, хотя бол'зна его требовала абсолютнаго спокойств'я. Ни его сношения съ дворомъ, ни прен'я палаты, ни обширная переписка не могли удовлетворить его жажды д'тельности: онъ былъ командиромъ батал'она національной гвард'и, членомъ администраци сенс'аго деп. и, наконецъ, предс'дателемъ національнаго собран'я. 27 марта онъ испыталъ первый тяжелей приступъ бол'зны; т'мь не мен'е 28-го онъ выступилъ съ р'чью по вопросу о рудникахъ, защищая

вм'ст' съ общественными интересами, и частныя интересы своего пр'ятеля Ла-Марка. «Ваше д'ло выиграю», говорил онъ ему посл' заседан'я, «а я мертвъ». Черезъ 6 дней Франци узнала о смерти своего трибуна. Весь Париж присутствовалъ при его похоронахъ; т'ло его было положено въ Пантеонъ. 10 августа 1792 г. найдены были доказательства сношений М. со дворомъ и полученной имъ платы; всл'дств'е этого останки его были вынуты изъ Пантеона и на м'сто ихъ положены останки Марата. Прахъ М. былъ перенесенъ на кладбище казенныхъ, въ предм'сть Сенъ-Марсо.

*Литература.* Mirabeau, «Oeuvres complètes» (1882; сюда не вошла его «Monarchie Prussienne», 1788); Mirabeau, «Mémoires sur sa vie littéraire et privée» (1824); Lucas de Montigny, «Mémoires biographiques, littéraires et politiques de Mirabeau écrits par lui même, par son père, son oncle et son fils adoptif» (П., 1834); Dumont, «Souvenirs sur Mirabeau» (1832); Duval, «Souvenirs sur Mirabeau» (1832); Victor Hugo, «Etude sur Mirabeau» (1834); «Mirabeau's Jugendleben» (Бреславль, 1832); Schneidewin, «Mirabeau und seine Zeit» (Лпц., 1831); «Mirabeau, a Life History» (Л., 1848); Ad. Bacourt, «Correspondance entre Mirabeau et le comte de La-Marck» (1851); Louis de Loménie, «Les Mirabeau» (1878); Ph. Plan, «Un collaborateur de Mirabeau» (1874); Reynald, «Mirabeau et la Constituante» (1873); Aulard, «L'Assemblée Constituante» (1882); Stern, «Mirabeau» (1889); Mézières, «Mirabeau» (1892); Rousse, «Mirabeau» (въ «Grands écrivains français»). *Л.*

**Мирабо** (Marie de Gonneville, графиня Mirabeau, род. въ 1829 г.)—писала фельетоны въ «Figaro», «La Patrie» и «Vie Parisienne» подъ разными псевдонимами, напеч. отд'льно: «Les jeunes Filles pauvres» (1863), «Le Maréchal Bazaine» (1874), «Jane et Germaine» (1875), «Shocking» (1879), «Péchés mignons» (подъ псевдон. «Chut», 1881), «L'impératrice Wanda» (1884; изъ жизни высшихъ слоевъ во Франци и Росс'и). Она издала «Souvenirs d'un diplomate» своего дяди де-Букура (1882) и «Lettres du roi Louis-Philippe, de M-me Adélaïde et du prince de Talleyrand» (1890). Она—мать известной романистки графини де-Мартель, пишущей подъ псевдонимомъ *Сур*.

**Мираболаны**—см. Дубильные материалы.

**Мирабъ** (миръ—господинъ, абъ—вода)—въ татаро-армянскихъ провинц'яхъ Закавказья выборное лицо, которое зав'дуетъ оросительною водою и распределяетъ ее между селениями. Въ среднеазиатскихъ ханствахъ на М. возлагается правительствомъ проверка количества зас'янной земли, количества урожая и казеннаго сбора съ посл'дняго. Ср. Водовладеб'е (VI, 761).

**Мира-де-Мескуа** (Antonio-Mirade-Mesqua)—известный испанск'й драматургъ и поэтъ XVII в., о которомъ отзывались съ большою похвалою Лопе де Вега и Сервантесъ. М. род. въ королевств' Гренадскомъ и въ очень юныхъ годахъ былъ уже соборнымъ архидиакономъ сопровождалъ въ

1610 г. графа Лемоса, вице-короля неаполитанского, в Италию и занимал должность придворного капеллана при Филиппах III и IV. Ум. в 1635 г. Он отличался большою плодотворностью: одних напечатанных пьес насчитывается более 50, а это лишь незначительная часть его произведений, которая в большинстве затерялась. Талант М. очень неровный. Отличительная его черта—богатство фантазии и изобретательность в присказки драматических мотивов. У М. много замесовали последующие драматурги; его пьесой: «Esclavo del demonio» воспользовался Кальдерон для двух самых известных своих драм, и Морето—в своем «Caer rala levantarse» («Часть, чтобы подняться»). Комедия М.: «Galan valiente y discreto» («Храбрый и скромный поклонник») послужила Аларкону для одной его пьесы. Драм М.: «Exemplo Mayor de la desdicha y Capitan Belisario» («Несчастнейший из полководцев Велитарий») долгое время приписывали Лопе де Вега. Очень хороша драма М.: «Conte Alarcos». М. писал и талантливы лирические стихотворения, а также и «autos». Из последних лучших—«La mayor soberbia humana» и «El sol a media noche».

**Мира друзья** — см. Конгрессы мира (XV. 925).

**Миражъ** (Mirage, Luftspiegelung) — атмосферическое явление, благодаря которому при известных обстоятельствах дѣлаются в какой-либо мѣстности видными предметы, дѣйствительное мѣстонахождение которых вдали от мѣста их наблюдѣнія зрителемъ. Оно объясняется полным отраженіемъ лучей на границѣ двухъ слоевъ воздуха, вмѣщающихъ различныя температуры, если лучъ свѣта падаетъ съ очень сильнымъ наклономъ на граничную плоскость. Если зритель и отдаленный предметъ находятся на лишь немного повышенныхъ точкахъ и между ними лежитъ сильно нагрѣтая солнцемъ песчаная почва, сообщающая свою теплоту ближайшимъ слоямъ воздуха и тѣмъ нагрѣвающая ихъ сильнѣе слоевъ выше расположенныхъ, зритель видитъ предметъ въ его дѣйствительномъ положеніи при посредствѣ лучей, прямо от предмета идущихъ къ нему, и во-вторыхъ, въ перевернутомъ положеніи, при посредствѣ лучей, сначала идущихъ отъ предмета вниз, потомъ, при встрѣчѣ съ болѣе теплымъ и поэтому болѣе рѣдкими слоями воздуха, подвергающихся отраженію и идущихъ къ глазу наблюдателя, видящаго предметъ какъ-бы отраженныхъ въ водѣ. Это объясненіе далъ еще Монжъ въ «Mémoires de l'Institut d'Égypte». Если сильно нагрѣтый теплый слой не внизу, но вверху наблюдателя и наблюдаемаго предмета, находящаяся въ болѣе плотномъ холодномъ слое,—можетъ также получиться явленіе М., но только по направлению вверх. Такимъ образомъ наблюдаемая въ опрокинутомъ видѣ надъ горизонтомъ, напр. корабли, башни, замки и т. д., суть изображенія дѣйствительныхъ предметовъ. Въ некоторыхъ мѣстностяхъ, въ Неаполѣ, Реджіо, на берегу Сицилійскаго пролива, въ большихъ песчаныхъ равнинахъ (утромъ, когда еще

нижніе слои воздуха холоднѣе верхнихъ, уже согрѣтыхъ солнцемъ), въ Персіи, Туркестанѣ, Египтѣ, это явленіе, называемое *фатою-морганю*, наблюдается часто. Во второмъ случаѣ можетъ получиться такое лучепреломленіе, но предметъ кажется лишь приподнятымъ, но не перевернутымъ, при чемъ, такимъ образомъ, въ самихъ верхнихъ слояхъ не происходитъ полного отраженія. Въ такомъ видѣ это явленіе наблюдается въ западныхъ частяхъ Балтійскаго моря (Kisping). На прилагаемой фиг. 1 кривая линія *L* означаетъ ходъ лучей

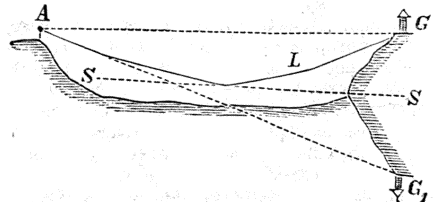

Фиг. 1.

въ первомъ случаѣ, когда нижніе слои воздуха менѣе плотны, чѣмъ верхніе; *SS* — слой, дающій полное отраженіе. Наблюдатель у *A* получаетъ отъ предмета *G*, кромѣ прямого изображенія, отраженное изображеніе *G*<sub>1</sub>, которое наблюдается въ направленіи касательной (къ линіи *L*), проведенной изъ точки *A*. Фигура 2

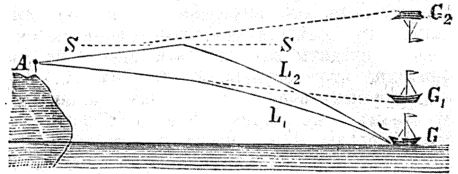

Фиг. 2.

представляетъ тотъ случай, когда болѣе холодные и плотные слои лежатъ внизу. При посредствѣ лучей *L*, идущихъ безъ отраженія, наблюдатель *A* получаетъ приподнятое стоячее изображеніе *G*, предмета *G*, если же лучи изогнуты по линіи *L*<sub>2</sub> и вполне отражены слоемъ *SS*, то получается перевернутое изображеніе *G*<sub>2</sub>.

**Миракль** (франц. miracle, отъ латин. miraculum — чудо) — средневѣковыя мистери (см.), сюжетомъ которыхъ было чудо или житіе святого, или чудо Богородицы. М. произошли изъ гимновъ въ честь святыхъ и изъ чтенія ихъ житій въ церкви. Латинскіе М. болѣею частью сочинялись (въ римованнскихъ стихахъ) и разыгрывались студентами и молодыми клериками наканунѣ праздника свѣтому. Есть рядъ такихъ М., гдѣ главнымъ дѣйствующимъ лицомъ является св. Николай Чудотворецъ, и 4 изъ нихъ приписываются Гиларію, ученику Абеяра (XII вѣка); въ некоторыхъ встрѣчаются приписывы по-французски. Отъ начала XIII в. есть французскій стихотворный М. — Jeu (переводъ лат. ludus) de Saint Nicolas, авторъ ко-

того, Жанъ Бодель изъ Арраса, въ основу своей драмы положилъ известную легенду о томъ, какъ «варваръ» добрый свое сокровище св. Николаю, и когда это сокровище было похищено ворами, святой заставилъ ихъ угрозами возвратитъ похищенное. Бодель предпослалъ своей пьесѣ прологъ, гдѣ сказано, что она дается наканунѣ Николина дня, и самую легенду значительно распространяетъ и видоизмѣняетъ: въ его жеу изображается битва крестоносцевъ съ мусульманами и побѣда послѣднихъ; неизвѣстный «варваръ» обращенъ въ сарацинскаго короля, который послѣ возвращенія сокровища принимаетъ христіанство, вмѣстѣ съ своимъ войскомъ; наиболее творчества проявилъ авторъ въ изображеніи воровъ, которые бранятся и кутятъ, какъ арасскіе жулики (песа изд. Montmerqué et Michel, «Théâtre fr. au moyen âge»). На этомъ древнѣйшемъ примѣрѣ видно, что М. давали большую свободу творчеству и изображенію реальной дѣйствительности, нежели другіе роды средневѣковой драмы, и именно рѣзъ нихъ, при благоприятныхъ условіяхъ, могло-бы развиться новая художественная драма. Въ Англию М. перешли вмѣстѣ съ норманскимъ завоеваніемъ; известно документально (отъ Матвѣя Парижскаго), что въ началѣ XII в. въ Донстапъ, въ Бедфордширъ, давался М. о св. Екатерины, написанный (безъ сомнѣнія по-латыни) ученымъ нормандцемъ Готремъ (или Жоффруа), который былъ впоследствии аббатомъ въ монастырѣ св. Альбана. Въ концѣ XII в. Филъ-Стефенъ, біографъ Томы Бекета, говоритъ о представленіи М., изъ которыхъ онъ, повидѣмому, выдѣляетъ драматическое изображеніе цѣлыхъ житій мучениковъ. Именно въ Англии, гдѣ средневѣковая драма раньше всего сблизилась съ жизнью, М. были въ такомъ ходу, что Miracle-Plays сдѣлались общимъ названіемъ для духовной драмы; жалобы Вильяма Ваддингтона (William de Waddington), въ его «Руководствѣ о грѣхахъ», на то, что въ этихъ представленіяхъ больше скандала, чѣмъ поученія, указываютъ на силу реального элемента въ М.; конца XIII в., даже разыгрываемыхъ клериками. Во Франціи въ XIII в. по городамъ основываются братства, подъ названіемъ риуз (riuz—отъ rodium), устраивающія поэтическія состязанія для прославленія Богородицы и святыхъ. Въ XIV в. братства сочиняютъ и разыгрываютъ чудеса Богоматери, одинъ большой сборникъ которыхъ (42 пьесы) дошелъ до насъ. Эти М., за исключеніемъ *rondo* ангеловъ, написаны однообразнымъ разнѣромъ и вообще очень похожи другъ на друга по манеру обработки: при наивности художественныхъ приемовъ и вялости дѣйствія, въ нихъ пріятно поражаетъ богатство сюжетовъ, вѣрное воспроизведеніе жизни различныхъ классовъ общества, грубоватое, но сильное выраженіе страстей и душевныхъ настроеній, а иногда и оригинальная мотивировка дѣйствій и обрисовка характеровъ (изложеніе одного изъ М. о Богоматери см. «Всеобщ. исторію литературы» Корша и Кирпичникова II, 884—890). Изъ М., принадлежащихъ по сюжетамъ къ другимъ цикламъ, болѣе известны «Вар-

лаамъ, Иосафатъ и король Авениръ», обработанный по Золотой Легендѣ (21 дѣйствующее лицо, около 1700 стиховъ), и «Робертъ Дыволю» (47 дѣйствующихъ лицъ, около 2000 стиховъ), сюжетъ котораго взятъ изъ весьма распространеннаго авантюрнаго романа XIII в. О М. см. I. Petit de Julleville, «Les Mystères» (Пар., 1880); G. Paris et U. Robert, «Miracles de Notre Dame en personnages» (П., 1876—81); E. Fournier, «Le Mystère de Rober le Diable» (II, 1879). Для Англии: Collier, «History of English Dramatic Poetry and Annals of Stage» (2 изд., Лонд., 1879); Ward, «A History of English Dramatic Literature to the death of queen Anne» (1875—76); Zschech, «Die Anfänge des engl. Dramas» (Мариен. 1886); Ahn, «English Mysteries and Miracle Plays» (Триръ, 1867); Genée, «Die engl. Mirakelspiele und Moralitäten», въ «Vorträge», издаваемыхъ Вирхофомъ и Гольцендорфомъ. А. Кирпичниковъ.

**Мирамаре** (Miramare)—прекрасный дворецъ въ 6 км. къ СЗ отъ Триеста, на выступающей въ Адриатическое море скалд; прежде собственность австрійскаго эрцгерцога Максимилиана, принявшаго здѣсь 10 апрѣля 1864 г. императорскую мексиканскую корону.

**Мирамиччи** (Miramichi)—р. въ Сѣв. Америкѣ, въ пров. Нов. Брауншвейгъ, ок. 15 км. шир. у устья и 350 км. длины, судходна для большихъ кораблей до Нью-Кастля; имѣетъ множество притоковъ, богатыхъ рыбой: особенно славится лососина, осетрина и макрель.

**Мирамонъ** (Мигуэль Miramon)—мексиканскій генералъ (1832—1867); въ 1859 г. съ помощью клерикальной партіи, избранъ въ президенты, но въ 1860 г. разбитъ при Кальпулапамъ войсками либераловъ, подъ начальствомъ Ортеги, и вынужденъ былъ передать власть Хуаресу и эмигрировать въ Европу. Въ 1866 г. онъ поступилъ на службу къ императору Максимилиану, взявъ Закатекасъ, но вскорѣ вынужденъ былъ его сдать и перенся съ 9000-ной арміею въ Кверетаро. Послѣ взятія этого города генераломъ Эскобедо М., вмѣстѣ съ императоромъ Максимилианомъ и генер. Мехией, былъ разстрѣлянъ. О немъ см. «Le général Miguel M.» (II, 1836).

**Мирамъ Челеби** (Махмудъ ибнъ Мухаммедъ ибнъ Кадизадехъ Ар-Руми)—арабскій астрономъ и математикъ. Умеръ въ 1524 или 1525 году. Сынъ известнаго астронома и математика Кадизадеха Ар-Руми, родомъ перса, призваннаго въ числѣ другихъ астрономовъ въ Самаркандъ внукомъ Тамерлана, Улугъ Бегъомъ, построившимъ въ этомъ городѣ, около 1420 г. прекрасную астрономическую обсерваторію. Изъ трудовъ М. Челеби пока известны только написанный въ 1493 г. комментарий къ знаменитымъ астрономическимъ таблицамъ Улугъ Бегъа, содержащій изложеніе изобрѣтеннаго арабами остроумнаго приближеннаго способа рѣшенія кубич. уравненія вида  $Px = x^2 + Q$ , въ приложеніи къ частному случаю, представляемому вычисленіемъ  $\sin 1^\circ$  по уравненію, связывающему вообще  $\sin \varphi$  и  $\sin 3\varphi$ . Изобрѣтателемъ этого

способа, по словам М. Челеби, был Атабеддинъ Джемшидъ. Ориенталисты, впрочемъ, видятъ въ этомъ имени искаженіе имени Джійятъ Еддинъ Джемшидъ, принадлежащаго врачу и математику Аль Каши. Это мнѣніе находитъ себѣ подтвержденіе и въ словахъ самого Аль Каша, который въ предисловіи къ своему сочиненію «Ключъ къ арифметикѣ» хвалитъ себя за изобрѣтеніе способа вычислять, съ какою угодно точностью, хорду, соответствующую дугѣ въ 1°. Въ заключеніе нельзя не замѣтить, что упомянутый способъ приближеннаго рѣшенія кубическихъ уравненій является едва-ли не самымъ значительнымъ и оригинальнымъ изъ всего, что въ настоящее время можетъ быть признано сдѣланнымъ непосредственно самими арабами въ области математики. Отдѣльные части комментарія М. Челеби къ таблицамъ Улугъ-Бегъ помѣщены въ изданныхъ Седильо-сыномъ «*Prolegomenes des tables astronomiques d'Oulug-Beg*» (Парижъ, 1853) и въ «*Journal asiatique*» (5 серіа, т. II, 1853).

В. В. Бобылинъ.

**Мирамъ** (Эдуардъ Эрнестовичъ)—русскій зоологъ и физиологъ, род. въ 1811 г., воспитывался въ митавской гимназій, въ 1829 г. поступилъ въ петербургскую медико-хирургическую академию, отсюда перешелъ на медицинскій факультетъ дерптскаго (нынѣ юрьевскаго) университета; въ 1833 г. поступилъ помощникомъ прозектора по сравнительную анатомию при виленской медико-хирургической академіи. Получивъ степень лѣкаря, сталъ преподавать здѣсь сравнительную анатомию, затѣмъ и зоологию, и по закрытіи виленской медико-хирургической академіи отправленъ за границу. Защитилъ въ 1842 г. диссертацию на степень доктора медицины: «*De ossibus nasi*» и назначенъ проф. физиологіи въ кievскомъ университетѣ; былъ также и практическимъ врачомъ; во время холерной эпидеміи завѣдывалъ двумя больницами въ Кіевѣ; въ 1862 г., выслуживъ 25-лѣтіе, вышелъ въ отставку. М. напечаталъ нѣсколько работъ по глистамъ: «*Vermerkungon über Ascaris megaloccephala*» («*Dorpat. Jahrbücher*» 1834), «*Bem. über die Anatomie d. Pentastoma taenioides*» (Meckel's «*Archiv*», Галле, 1834), «*Beit. z. einer Anat. d. Pentastoma taenioides*» («*Nova Acta Acad. Leopoldino-Carolinae*», 1837), «*Recherches sur l'anatomie d. Pent. taenioides*» («*Annales des Sc. Naturelles*», 1838), «*Ueber d. Lebenskraft d. Eingeweidewürmer*» (Wiegmann's «*Archiv f. Naturgeschichte*», 1838), «*Ueber einige neue noch nicht beschriebene Eingeweidewürmer*» («*Bull. de la Soc. des Naturalistes de Moscou*», 1840); описалъ нѣкоторые случаи уродства; далѣе «*Beobachtungen über d. schädliche Einwirkung thierischer Stoffe auf d. menschlichen Körper*» (Wiegmann's «*Archiv*», 1838), «*Ueber den eigenthümlichen Bau d. Gehörorgans einiger Säugethiere*» («*Bull. de la Soc. des Naturalistes de Moscou*», 1840) и др.

Кн.

**Мирамба**, вѣрнѣе **Мирамья** (Miranha)—большое индійское племя на правомъ берегу р. Япуря (Yapura), въ Бразиліи. Мирамги еще не отказались отъ употребленія человеческого мяса, и внушаютъ ужасъ своимъ со-сѣдямъ.

**Мирадола** (Mirandola) — старинное графство, принадлежавшее семьѣ Пико, въ итальянской провинціи Модена, въ 1619 г. сдѣлаось герцогствомъ и продано въ 1711 г. Моденѣ. Главный городъ — М. (12713 жит.); цитадель и старинный дворецъ.

**Мирамья** (Miranha)—см. Миранга.

**Мирасы**—въ Синдѣ, въ сѣверо-западной Остиндіи. пѣвецъ или бардъ, сопровождавшій своего князя въ битвѣ и пѣвшій *шайръ* или военную пѣсню въ продолженіе боя.

**Мирать** (англ. Meerut) — провинція, сѣв.-западной Индіи; 29318 кв. км., жителей 5141204.

**Мирать** (Meerut) — главный городъ провинціи Мирать (см.). 119390 жителей; инду-совъ 52%, магометанъ 43%, 4494 человекъ христіанъ. Прекрасная англійская церковь. Очень оживленная торговля пшеницей, рисомъ, индиго, сахаромъ и др. Въ М. въ 1857 г. раньше другихъ мѣстъ вспыхнуло вос-стание сипаевъ.

**Мирбановое масло** — см. Нитробен-золъ.

**Мирбахъ** (Юліусъ-Ульрихъ-Готтлобъ-Эм-мерихъ, съ 1888 г. графъ von Mirbach)—германскій политическій дѣятель, род. въ 1839 г., По окончаніи курса юрида. наукъ, поступилъ офицеромъ въ драгунскій полкъ, но скоро вышелъ въ отставку изванлся сельскимъ хозяйствомъ въ своихъ имѣніяхъ въ вост. Пруссіи. Въ 1864 г. М. сдѣлался членомъ прусской палаты господъ, а въ 1878 по 1881 г. и съ 1886 году былъ депутатомъ въ рейхстагѣ, однимъ изъ вождей нѣмецко-консервативной партіи. Онъ первый далъ сильный толчокъ движенію въ пользу биметаллизма (съ 1880 г.), въ за-щиту котораго написалъ рядъ брошюръ; былъ страстнымъ противникомъ торговыхъ трактатовъ и вообще экономической политики гр. Каприви, въ борьбѣ съ которой допусмалъ личныя выходки противъ императора. М. аснѣ другихъ политическихъ дѣятелей Гер-мании доказалъ, что какъ личность импе-ратора, такъ даже и самый монархическій принципъ отстаюаютъ для консервативной партіи на второй планъ передъ сельско-хозяйственными интересами крупныхъ земле-владѣльцевъ. Въ 1896 г. М. былъ сторонни-комъ проекта хлѣбной монополіи, составлен-наго гр. Кавендье и биржевого закона. М. обыкновенно избирается председателемъ «кон-гресса герм. сельскихъ хозяевъ». В. В.—оф.

**Мирбель** (Шарль-Франсуа Mirbel), прозванный Bisseau Mirbell — французскій ученый, ботаникъ (1776 — 1854). Въ молодости сталъ быть заниматься живописью и только впоследствии отдался изученію ботаники. Въ 1808 г. онъ былъ уже членомъ французской академіи, а вскорѣ затѣмъ и профессоромъ парижскаго университета; въ 1829 г. былъ профессоромъ въ Muséum d'histoire naturelle. Его ученая дѣятельность имѣла значеніе эпохи въ прогрессѣ ботаники во Фран-ціи, такъ какъ обратила главное вниманіе его учениковъ и другихъ специалистовъ своего предмета на вопросы анатомическіе и фи-зиологическіе, тогда какъ до него занимались почти исключительно классификаціей и систе-

матикой растений, составляющихъ, какъ училъ М., только часть общаго естествознанія. Работы М.: «Traité d'anatomie et de physiologie végétale» (2 т., II, 1802), «Exposition de la théorie de l'organisation végétale» (2 изд., II, 1809), «Eléments de physiologie végétale et de botanique» (II, 1815).

**Мирбо** (Октавъ Mirbeau) — франц. романистъ и журналистъ, род. въ 1850 г., сотрудничалъ въ «Gaulois», «Illustration», «Figaro»; долженъ былъ оставить сотрудничество въ газетахъ изъ-за статьи противъ комедантовъ, приведшей его къ ряду дуэлей. Послѣ этого онъ основалъ «Paris-midi», затѣмъ «Grimaces» (1883), въ подражаніе «Фонарю» Рошфора, но съ несравненно меньшимъ успѣхомъ. Написалъ «Slaves et Teutons» — впечатлѣніи отъ поѣздки въ Пруссію, Россію и Австрію (1882), «Lettres de ma chaumière» (1886), романы: «Le Calvaire» (1886), «L'abbé Jules» (1888) и др. Талантливыя беллетристическія произведенія М. крайне пессимистичны.

**Мирвары** — одно изъ племенъ, на которыхъ дѣлятся брагуи (Vrabui) въ Белуджистанѣ. М. живутъ въ Мушки, Джау и Кольва.

**Миргородъ** — у. г. Полтавской губ., при р. Хоролѣ, въ 133 в. отъ губ. гор. и 22 в. отъ Харьк.-Николаевской жел. дор. При польскомъ владычествѣ входилъ въ составъ Вишневецчины (VI, 600). Послѣ присоединенія Малороссіи былъ полковымъ городомъ миргородскаго полка, а по упраздненіи гетманскаго управленія причисленъ къ кievскому намѣстничеству, потомъ присоединенъ къ черниговскому намѣстничеству, въ 1797 г. вошелъ въ составъ Малороссійской губ., съ 1802 г. у. г. Полтавской губ. Въ 1864 г. жит. было 9841, къ 1 янв. 1896 г. — 11087 (5985 мжч. и 5102 жнщ.). Православныхъ 8967, раскольниковъ 262, католиковъ 185, протестантовъ 48, евреевъ 1591, проч. исповѣданій 34. Дворянъ 284, духовн. сословія 45, почетн. гражданъ и купцовъ 132, мѣщанъ 8265, военнаго сословія 593, крестьянъ 1695, проч. сословія 73. Домовъ въ 1864 г. было 1166, въ 1895 г. 1618 (каменныхъ 19, деревянныхъ 207, мазанокъ 1392), владѣній городскихъ 1592, торгов. помѣщійныхъ 24, нежилыхъ 79, складовъ, амбаровъ и т. п. 28, мелкихъ промышл. заведеній 20, мыловаренный зав. 1, кузница 16. Церквей 4, еврейская синагога 1, городское и приходское училища, промышленная школа имени Н. В. Гоголя; 5 ярмарокъ. Торговля весьма незначительна. Городскихъ доходовъ въ 1895 г. было 10200 р., расходовъ 10148 р., въ томъ числѣ на город. управленіе 2230 р., на народное образованіе 1350 р., на врачебную часть 485 р. Земская больница на 20 кроватей, 3 врача, 6 фельдшеровъ, 1 акушерка, 2 аптеки.

**Миргородскій уездъ** расположенъ въ центральной части губ., имѣющей общій уклонъ

съ СВ на ЮЗ; высота возвышенностей опредѣляется въ 78,98—65,81 саж. н. ур. м. Западная полоса уѣзда, на водораздѣлѣ Хороль-Сула, представляетъ высокую мѣстность съ типичными степными почвами; средняя полоса уѣзда на водораздѣлѣ Хороль-Пселъ — сравнительно невысокая равнина, перерѣзанная незначительными балками и провальями; восточная полоса за Пселомъ имѣетъ видъ чрезвычайно ровнаго плато, съ широкими длинными балками и провальями. Въ поперечномъ направленіи чрезъ уѣздъ протекаютъ р. Пселъ и притокъ его Хороль. Берега Хорола покрыты зарослями тростника и пойма имѣетъ болотистый характеръ, мѣстами изобилуетъ солонами. Берега Псла круты и обрывисты; западный лѣвый берегъ изобилуетъ бесплодными песчаными дюнами и курганами. Остальные рр.—Озвнча, Гремяча, Хомутепъ, Грунь-Ташанъ, Овлянка и Богачка—ничтожны и скорѣе могутъ быть причислены къ балкамъ. Изъ полевныхъ ископаемыхъ обнаружены залежи мергельнаго трепела въ м. Богачкѣ. Во многихъ мѣстахъ у. по рр. Псау и Хоролу залегаютъ обширныя мѣсторожденія глинныхъ огнеупорныхъ глинъ, при чемъ мѣстность отъ Большой Гремячей до Черевокъ заключаетъ настоящую бѣлую фаянсовую глину. Между Черевками, Комышною и Малою Гремячею обширныя мѣсторожденія охры желтаго, буровато-краснаго и вишнево-краснаго цвѣта. По изслѣдованію почвъ проф. Докучаева, на высотахъ между рѣчными стѣнями залегаютъ горовой (плато) черноземъ, мощностью отъ 2'10" — 5', содержащій гумуса 4,81—7,88%. Долинный черноземъ на пологихъ склонахъ къ рѣкамъ, при мощности 2'9" — 5'3", имѣетъ гумуса 3,55—4,81%. Лѣсныя почвы на водораздѣлѣ Хороль-Сула достигаютъ мощности до 2'3" съ содержаніемъ гумуса до 3%. Пески и грубыя супеси приурочены, главнымъ образомъ, къ побережью р. Псла, достигаютъ иногда до 8'4" мощности и гумуса имѣютъ не болѣе 2%. Солончи спорадически разсыпны въ рѣчныхъ долинахъ, среди пахотныхъ и сѣнокосныхъ земель. Удобной земли, по окладнымъ книгамъ, принадлежатъ (1894 г.): дворянамъ 73598 дес., духовенству 3175, купцамъ 1202, мѣщанамъ 4290, евреямъ купцамъ и мѣщанамъ 5405, сельскимъ сословіямъ 131978, друг. влад. 2015 дес.; всего 221663 дес. Къ 1 янв. 1896 г. число жителей (безъ города) 160672 (79711 мжч. и 80961 жнщ.). Дворянъ 945, духовнаго сословія 2102, почетныхъ гражданъ и купцовъ 383, мѣщанъ 6612, бывшихъ казаковъ 86067, крестьянъ 55408, военнаго сословія 9063, проч. 92. Православныхъ 154975, католиковъ 102, протестантовъ 33, евреевъ 5221, раскольниковъ 160, проч. исповѣданій 186. По подворной переписи (1883) изъ 21649 хоз. сельскаго сословія насчитывается:

	Неимѣющихъ пахат. землн.	мѣсте 3 дес.	Съ пахатной землей на 1 хоз.			
			3—6 дес.	6—9 дес.	9—20 дес.	бол. 20 дес.
Казаконъ . . . . .	16,3%	26,0%	24,3%	13,9%	14,4%	5,1%
Крестьянъ казенныхъ . . . . .	9,3	36,7	26,6	15,7	7,8	2,9(?)
> собственниковъ . . . . .	35,4	24,2	20,4	18,3	1,4	0,3

	На 100 хоз. приходится:				
	Без ра- бочаго счета.	Съ 1 штукоем.	2—3 штукоем.	4—6 штукоем.	7 и бо- льше.
Казаковъ . . . . .	29,1%	11,0%	34,4%	20,1%	5,1%
Казенныхъ крестьянъ	36,3	16,2	33,3	11,8(?)	2,2
Собственни- ковъ . . . . .	43,7	18,8	29,2	8,1	0,2

Въ уѣздѣ числилось, въ 1894 г., заводовъ винокурен. 4, кирпичн. 15, кузницъ 116; общая сумма производства, при 136 рабоч., на 31249 руб. (водяныя мельницы не показаны). Изъ кустарныхъ промысловъ значительно гончарное производство въ вол. Хомуцкѣ-Поповской и Комышанской; около 300 кустарей въ Хомуцкѣ выдѣлываютъ роговые гребни. Въ волостяхъ Кибенской, Петровской, Зубовской распространена специальная культура лука и чеснока, въ окрестностяхъ Миргорода—подсолнечника. Въ м. Богачкѣ залежи трепала разрабатываются кустарнымъ способомъ; въ Черевняхъ добывается охра, въ незначительномъ количествѣ. Главное занятіе жителей—хлѣбопашество, на собственной и на наемной землѣ. Ежегодно въ среднемъ находится подъ посѣвами: ржи 30300 дес., пшеницы озимой 7400, яровой 22000, овса 7000, ячменя 24900, гречихи 8000, проса 7000, гороха 520, картофеля 1150, кукурузы 55, бобовъ и чечевицы 110, льна 1000, и конопли 1150 дес. Средняя урожайность по выводу за 1887—94 г. съ посѣвной десятины на земляхъ:

	Владѣл.	Крест.	Вообще.
Ржи пуд. . . . .	64	53	56
Пшеницы озимой . . . . .	61	47	57
» яровой . . . . .	62	52	55
Ячменя . . . . .	60	55	56
Овса . . . . .	58	49	53
Гречихи . . . . .	31	28	29
Проса . . . . .	48	42	43

Погодный наемъ земли малоземельными и безземельными хозяевами производится въ значительныхъ размѣрахъ. По подворной переписи 1883 г. зарегистрированъ погодный наемъ пахатной земли: исполнено 13474 дес., за деньги 14562 дес., подъ отработки 509 дес.; пропорція эта весьма мало измѣнилась. Ежегодно часть рабочаго населенія уходитъ за предѣлы губерніи для заработковъ. За 1877—92 г. выдано паспортовъ въ годъ 7158, что составляетъ на 1000 наличныхъ душъ об. п. 60,9. Сверхъ того за періодъ 1877 по 1 июля 1893 г. изъ уѣзда переселились въ разные далекіе края 1293 сем. съ 6519 д. об. п. На 1000 душъ наличныхъ—приходится переселенцевъ 54,4. Бюджетъ уѣзднаго земства на 1895 г. составлялъ 111370 руб., въ томъ числѣ на земское управление 12116 руб., общественное здравіе и призрѣніе 33945 руб., народное образованіе 21000 руб., Въ 1894 г. въ у. было 2-классн. учил. м-ва нар. пр. 2, городск. началн. 2, земско-общ. 34, школъ церк.-приход. 4, школъ грамоты 26. Учащихся въ учил. м-ва нар. пр. 416, земско-общ. 2927, въ школахъ церковныхъ 761. На средства уѣздн. земства

содержатся городская больница, 4 сельскія лѣчебницы и 2 приемныхъ покоя, 7 врачей, 25 фельдшеровъ. Для обезпеченія народнаго продовольствія имѣется 61 хлѣбный магазинъ, на 71273 четв. хлѣба. В. В.—ко.

**Миревельтъ** (Михиль-Янсъ Mierevelt, 1567—1641) — голландскій портретистъ, ученикъ Виллема Виллемса, Аугустейна и, впоследствии, Антони ванъ-Монтфорта. Жилъ и трудился въ Дельфтѣ, гдѣ устроилъ себѣ большую мастерскую и завелъ школу портретной живописи. Главнѣйшія изъ собственныхъ произведеній, которыя слѣдуетъ отличать отъ весьма многочисленныхъ работъ его учениковъ — большой многоличный портретъ въ дельфтской ратушѣ и написанный по его рисунку, его сыномъ, Питеромъ М.: «Урокъ анатоміи», въ госпиталѣ того же города, отдѣльные портреты въ ратушѣ г. Кампена (портреты членовъ Нассау-Оранжскаго дома), въ амстердамскомъ музеѣ (принца Морица Оранжскаго и Катса), въ гагской галлерей (принца Фридриха-Генриха и его супруги), въ галлерейхъ Стокгольма, Ганновера, Брауншвейга, Вены, Дрездена и др. Въ Имп. Эрмитажѣ три образца живописи М.: мужской и женскій портреты и превосходный портретъ ребенка. Произведенія М. отличаются вѣрностью и мѣткостью передачи человѣческихъ характеровъ, теплою прозрачно-нѣжнаго колорита и старательностью исполненія. Онъ занимался также гравированіемъ. А. Н.—ев.

**Мирекурь** (Эжень де Mirecourt, псевдонимъ Шарля-Жана-Валгиста Жако) — франц. писатель (1812 — 1880). Готовился къ духовной карьерѣ, затѣмъ посвятилъ себя педагогіи и содержалъ одно время пансіонъ. Романы, повѣсти и историческія компіація, которыми онъ началъ свою литературную дѣятельность, долго оставались незамѣченными. Въ 1845 г. онъ выступилъ съ брошюрою противъ Александра Дюма — отца — «Fabrique de romans; maison Al. Dumas et Co»; здѣсь онъ обличалъ знаменитаго писателя въ томъ, что безвѣстные «секретари» пишутъ тѣ безчисленные романы, которые выходятъ подъ фирмою Дюма (см. VI, 375). М. вторгался и въ частную жизнь писателя. Брошюра произвела громадный скандалъ, Дюма возбудилъ противъ М. дѣло и по судебному приговору М. на шесть мѣсяцевъ былъ посаженъ въ тюрьму, но за то дальнѣйшимъ своимъ произведеніемъ онъ обезпечилъ себѣ. Успѣхъ брошюры настолько соблазнилъ издателя, что онъ предложилъ М. издать пѣрое собраніе характеристикъ современныхъ дѣятелей. Эта «Galerie des contemporains», въ 100 томикахъ съ портретами, была выпущена М. въ 1854 — 59 гг.; за нею послѣдовало ежедневный періодическій сборникъ «Les contemporains», аналогичнаго содержанія. Очень бойко написанныя характеристики М. прямо рассчитаны на скандалъ: либо обдавая помоями, либо низко лѣзя, М. сообщалъ о выдающихся современникахъ всевозможные апокрифическіе анекдоты, взводилъ на нихъ безобразнѣйшія клеветы и совершенно не интересовался истинною. Биографіиэти подняли противъ М. всю печать. Не смотря на усиленный сбѣтъ пасквилей,

М., получая большія деньги, не разбогатѣлъ, такъ какъ многочисленныя судебныя приговоры и штрафы поглотили большую часть барышей. Служь, протѣсившійся въ 1861 году, что М., уѣхавшій тогда путешествовать по Россіи, тамъ умеръ, вызвалъ во французской прессѣ рядъ некрологовъ, гдѣ его дѣятельность была оцѣнена по заслугамъ. Это не помѣшало М., какъ ни въ чемъ не бывало, выпускать новые романы и подложные мемуары. Всѣми презираемый и недостаточно талантливый, чтобы поддержать въ публикѣ непосредственный интересъ къ своимъ произведеніямъ, въ которыхъ любители скандаловъ привыкли искать болѣе или менѣе безцеремонныхъ разоблаченій или намековъ, М. въ семидесятыхъ годахъ сошесть съ литературнаго поприща, принявъ монашество и отправился миссіонеромъ въ Гаити, но, не перенеся тамошняго климата, умеръ въ Санъ-Доминго. Одна изъ дочерей М. поступила на сцену, подъ именемъ *Елены Терваль*, и пользовалась успѣхомъ въ Брюсселѣ, Флоренціи и Парижѣ, гдѣ играла въ *Théâtre Historique*. Умерла въ 1876 г.

**Миредиты**—см. Миридиты.

**Мирелиты**—самое сильное среднеалбанское племя, сьумѣвшее удержать за собою привилегированное положеніе. Съ начала XVIII ст. они находятся подъ начальствомъ собственныхъ правителей, *каштаногов* или *каштаногов*, изъ рода Дяонъ-Маркутовъ. Ихъ область — *Миредита* — на Ю отъ р. Дрины, въ Верхней Албаніи, занимаетъ 1440 кв. км., съ населеніемъ въ 30000 чел., изъ которыхъ 3000 магометанъ, остальные католики. Главный пунктъ—селеніе *Ороши*, съ 400 жит. М. управляются старинными законами Локи Дукаджина. У нихъ еще сильно родовое начало; старѣйшій въ родѣ бываетъ нерѣдко главою семейства изъ 200 и болѣе членовъ. Браки заключаются только между М., но общность племени и самая отдаленная степени родства служатъ препятствіемъ къ заключенію брака. Миридиты храбры и смѣлы, но жестоки, фанатичны, мстательны и не прочь поразбойничать. Обычай кровной мести соблюдается строго. Они могутъ выставить въ поле 6000 чел. Пшеницу, майсъ и вино доставляетъ имъ собственная страна, но главнымъ образомъ, у нихъ развито скотоводство. По собственнымъ ихъ преданіямъ, М. происходятъ отъ болгарскаго корня, но въ настоящее время совершенно албанизованы и говорятъ гегскимъ нарѣчіемъ албанскаго языка. Съ 1700 г. М., въ качествѣ вспомогательнаго отряда, обязаны являться на помощь туркамъ. Ср. Goršević, «Oberalbanien und seine Liga» (Лпц., 1881).

**Мирза**.—Въ нашихъ азіатскихъ владѣніяхъ слово М. безъ собственного имени означаетъ писца, секретаря; съ собственнымъ именемъ, поставленнымъ *впереди* его, соответствуетъ слову господина, напр. М.-Хусейнъ; съ собственнымъ именемъ, поставленнымъ *позади* него — принца, князя, изъ царской фамиліи, напр. Аббасъ-М. Въ послѣднемъ значеніи мирзми называли потомковъ Тамерлана.

**Мирзануръ** (Mirzapor) — гл. г. округа того же имени, въ пров. Бенаресъ, въ брит.

Индіи, на пр. берегу Ганга и на Остиндской желѣзной дорогѣ. Красивыя европейскія зданія и великолѣпныя индійскіе храмы. Значительная торговля въ рынокъ хлопка. М. славится фабриками ковровъ и хлопчатобумажныхъ тканей, мѣдныхъ и желѣзныхъ издѣлій. Со времени открытія прямого желѣзнодорожнаго пути изъ Джабалпура въ Бомбей торговля хлопкомъ и зерномъ падаетъ. Жит. 84130 (1891), изъ которыхъ 12562 магометанъ, 147 христіанъ; остальные—индусы.

**Мирри**—одинъ изъ тибето-бирманскихъ языковъ, ассамскаго ихъ группы. Племя М. занимаетъ сѣв. берегъ р. Брахмапутры подъ 27°50' сѣв. шир. и 94°50' вост. долг. М. носятъ шерстяныя одежды, употребляютъ лукъ и отравленныя стрѣлы. Они ближе къ племенамъ *абора*, *добла* или *ана*, чѣмъ къ *миши* (см.). Религія—язычество. Долгое время они служили посредниками между правительствомъ и дикими горными племенами, откуда и ихъ названіе (М.—посредникъ). См. Dalton, «Descript. Ethnology of Bengal» (Калькутта. 1872); Robinson, «Journ. of Beng. Asiat. Society» (1859 г.); Max Müller, «Letter to Busen on Turanian languages»; Campbell, «Languages of India» (Кальк. 1872); Latham, «Descriptive Ethnology» (Л. 1849).

С. Б.—чѣ.

**Миррибель** (Мари-Франсуа-Жозефъ де Miribel, 1831—1893)—франц. генералъ, артиллеристъ. Принималъ участіе въ восточной войнѣ; въ итальянской войнѣ 1869 г. отличился при Маджентѣ и Сольферино. Въ 1862 г. былъ посланъ въ Мексику съ корпусомъ маршала Форая и передъ Пуэблой принялъ командованіе артиллеріей разрывныхъ снарядовъ. Назначенный въ 1868 г. военнымъ аташе въ СПб., принималъ участіе въ междунарономъ совѣщаніи по вопросу объ употребленіи разрывныхъ снарядовъ. Въ 1870 г. М. принималъ участіе въ вылазкахъ изъ Парижа; позже начальствовалъ частью осадной артиллеріи въ борьбѣ съ коммуной. Въ 1877—79 г. былъ начальникомъ генеральнаго штаба; въ 1881 г., при образованіи кабинета Гамбетты, снова призванъ на этотъ постъ; въ 1882 г., при паденіи Гамбетты, назначенъ членомъ артиллерійской коммиссіи, въ 1888 г. командиромъ 6-го франц. корпуса. Въ 1890 г. М. былъ снова назначенъ начальникомъ генеральнаго штаба. М. считался однимъ изъ самыхъ талантливыхъ и образованныхъ генераловъ Франціи.

**Миркизна** или *дурукки* (Nyctiphetus trivirgatus Gray)—обезьяна изъ рода *ночныхъ обезьянъ* (Nyctiphetus). Особенности рода: очень большіе глаза, похожіе на глаза совы, маленькая круглая голова, маленькія уши; открытыя внизъ ноздри, раздѣленные болѣе узкой перегородкой, чѣмъ у другихъ американскихъ обезьянъ; маленькіе клыки, вертикально стоящіе рѣзцы, вытанутое тѣло, покрытое мягкой шерстью, удлиненныя заднія конечности; нецѣпный хвостъ, который длиннѣе тѣла. М. обыкновенно живутъ въ Америкѣ (25° ю. ш.—50° с. шир.) въ лѣсахъ, чаще парами, ведутъ ночной образъ жизни, днемъ спятъ въ дуплахъ, ночью очень ловко лазаютъ и прыгаютъ; питаются плодами, насекомыми и мелкими птицами. М.—сѣробураго цвѣта съ примѣсью бѣ-

лаго и чернымъ концомъ хвоста, съ тремя параллельными черными продольными полосками на темени и широкой желтобурой полосой отъ затылка до основанія хвоста; длина тѣла 35 стм., длина хвоста 50 стм. Водится въ средней части Южн. Америки; довольно легко приручается, если поймана въ молодости; при хорошемъ уходѣ—кротка; умственные способности довольно ограничены.

**Мирякъ** или *Тимбресъ*—рысь на берегу Атлантическаго океана, въ Африкѣ, въ 160 км. отъ мыса Вланко къ ЮЗ, подъ 19° 22' 14" с. ш. и 18° 53' 30" з. д. Вблизи М. оканчивается аргунская песчаная мель, поверхность въ 8400 кв. км.; въ окрестностяхъ много арабскихъ поселеній; значительныя рыбныя ловли.

**Миряна** (Múriua)—нѣсколько древнихъ городовъ. Наибольше известна гавань М. на зап. берегу Мизіи, по преданію, построенная амазонкою; позже здѣсь была колонія эолянъ. Римляне дали М. свободу. Дважды городъ былъ разрушаемъ землетрясеніемъ.

**Миристиновая кислота**  $C^{14}H^{28}O^2$ —принадлежитъ къ ряду одноосновныхъ предѣльныхъ жирныхъ кислотъ нормальнаго порядка; слѣдовательно, строеніе ея выражается формулой  $CN^2$ .  $(CN^2)^{12}$ .  $COHO$ . Получается лучше всего изъ мускатнаго масла, состоящаго главнымъ образомъ изъ твердаго триглицерида М. кислоты (миристина, см.) и добытаемаго прессованіемъ орѣховъ *Muristica poschata*, а также изъ масла плодовъ другихъ видовъ *Muristica* обмыливаніемъ и перегонкою въ развѣженномъ пространствѣ. Находится въ изобиліи въ видѣ того же миристина въ маслѣ *Saparium sompne*, въ маломъ количествѣ въ кокосовомъ маслѣ и нѣкоторыхъ др. растительныхъ жирахъ. М. кислота кристаллизуется въ листочкахъ, имѣетъ уд. вѣсъ при темп. плавленія 0,862, плавится при 54°, кипитъ при 248° (при 100 мм.) и, какъ всѣ прочія высшія кислоты этого ряда, легко растворима въ спиртѣ и эфирѣ и не растворима въ водѣ.

II. P. A.

**Миристинъ** или *тримиристинъ*  $C^3H^6$  ( $C^{14}H^{27}O^2$ )<sup>3</sup>—получается экстрагированіемъ измельченныхъ мускатныхъ орѣховъ бензоломъ или лучше эфиромъ; вытяжку выпариваютъ, кристаллическій остатокъ прожимаютъ, промываютъ холоднымъ спиртомъ и кристаллизуютъ изъ смѣси спирта съ бензоломъ. М. кристаллизуется изъ эфира въ листочкахъ съ темп. плавл. 55°, легко растворяется въ спиртѣ, бензолѣ и хлороформѣ.

II. P. A.

**Мирисъ** (van Mieris)—четыре голландскихъ художника: 1) *Франсъ в.-М.*, прозванный *Старшимъ* (1635—81), живописецъ, сынъ золотыхъ дѣлъ мастера, учился сперва у живописца по стеклу А. Торнвильта, а потомъ у Г. Доу, называвшаго его «принцемъ» своихъ учениковъ, а также въ теченіе недолгаго времени у А. ванъ-Темпеля. Живя постоянно въ Лейденѣ, писалъ жанровыя сцены, портреты и историческіе сюжеты, по большей части въ незначительномъ размѣрѣ. Правильность рисунка, ловкость и увѣренность кисти и чрезвычайная тонкость отдѣлки, не вдающаяся, однако, въ сухость, составляютъ главныя достоинства картинъ этого

мастера, вообще не глубокихъ, но очень милыхъ по содержанію. Дружба в.-М. съ Я. Стэнномъ дала нѣкоторымъ его биографамъ поводъ обвинять его въ любви къ кутежамъ и вину и на самую смерть его, случившуюся слишкомъ рано, смотрѣть какъ на послѣдствіе его безпорядочной жизни. Это обвиненіе едва ли можно признать основательнымъ въ виду того обстоятельства, что в.-М. обладавъ рѣдкимъ трудолюбіемъ и написалъ на своемъ вѣку огромное количество (свыше 140), и притомъ крайне тщательнѣ окончанныхъ картинъ. Къ числу наиболее замѣчательныхъ изъ его произведеній, разбѣянныхъ теперь по разнымъ общественнымъ и частнымъ галереямъ, принадлежатъ: въ монхенск. пинакатекѣ—«Военный», «Больная дама», собственный портретъ художника, «Трубачъ» и «Дама съ погуаемъ»; въ дрезденск. галерей—«Мѣдникъ» и «Кирасиръ на караулѣ»; въ вѣнск. музеѣ—«Покупательница въ лавкѣ» и «Медикъ»; во флорент. галл. Уффици—«Шарлатанъ» и «Завтракъ вдвоемъ»; въ касельск. гал.—«Булочникъ»; въ луврск. муз., въ Парижѣ—«Уаляетъ дамы»; въ Имп. Эрмитажѣ, въ СПб. (владѣющимъ 6-ю картинами в.-М.)—«Утро голландской дамы» и «Угощеніе устрицами». 2) *Виллемъ в.-М.* (1662—1747), сынъ и ученикъ предыдущаго, занимавшійся живописью, вытравною гравюрою на мѣди и лѣпленіемъ изъ глины и воску, преимущественно же первую изъ этихъ отраслей искусства. Въ началѣ писалъ бытовыя картины, историческія сцены и портреты въ томъ же родѣ какъ и отецъ, вообще походи на него, но уступая ему въ правильности рисунка, въ натуральности колорита тѣла и въ гармоніи красокъ. Любилъ помѣщать въ своихъ картинахъ изображенія барельефовъ. Впослѣдствіи онъ пробовалъ свои силы въ живописи мифологическихъ сюжетовъ и ландшафтовъ; но первыя выходили у него неграціозны, а вторые—условны и прозаичны. Едва ли не лучшее изъ всѣхъ произведеній его кисти, «Трое дѣтей въ окнѣ», находящіяся въ Луврскомъ музеѣ, въ Парижѣ. Затѣмъ, какъ на выдающіяся его картины, можно указать на «Продавца дичи» (тамъ же), «Бакалейную лавку» (въ гагской галерей), «Кавалера, угощающаго даму» (въ дрезд. гал.) и «Даму и скрипача» (въ бриджавтерск. гал., въ Лондонѣ). Между шестью картинами Виллема в.-М., принадлежащими Имп. Эрмитажу, наибольшее достойныя вниманія: «Воспоминаніе о лучшей порѣ» и «Послѣдствія печальной вѣсти». 3) *Янъ в.-М.* (1660—90), братъ предыдущаго, живописецъ, ученикъ своего отца и Г. де-Лерреса. Подражалъ Франсу в.-М. Старшему, но не успѣлъ вполне развиться, такъ какъ умеръ въ молодыхъ годахъ. Картины его встрѣчаются очень рѣдко. Одною изъ нихъ, изображающею цирюльника, осматривающаго рану на лбу молодого человѣка, владѣетъ Имп. Эрмитажъ. 4) *Франсъ в.-М. Младшій* (1689—1763), живописецъ и граверъ, сынъ и ученикъ Виллема в.-М., писалъ портреты и жанры въ манерѣ своего отца и дѣда, будучи значительно ниже ихъ въ отношеніи таланта. Лучшія его картины—«Завтракъ крестьянина» (въ Имп. Эрмитажѣ), «Продавщикъ рыбы» (въ монхенск. пинакатекѣ), «Портретъ Виллема в.-М.» (въ копен-



гагенск. галереѣ) и «Ученый» (въ штеделевскомъ институтѣ, во Франкфуртѣ на М.).

А. С.—*ог.*

**Мирициловый спирт** — см. Воскъ (VII, 263).

**Мирицинь** — см. Воскъ (VII, 263).

**Мириа** (изъ греческ. *Μυριας* — 10000) — приставка (весьма рѣдко употребляемая) во французской или десятичной системѣ мѣръ для выраженія 10000 единицъ, обозначаемыхъ второю частью образовавшагося съ приставкою слова. Напр. М. метръ (мѣра длины) = 10000 м. — 10 км. См. Метрическая система.

**Мириада** (*Μυριας*) — первоначально обозначало 10000, впоследствии же стало употребляться для обозначения вообще неисчислимаго множества. Слову М. соответствуетъ церковно-славянское и древне-русское тѣма (см.).

**Мириамъ** (*Miriam*, греч. *Mariam, Maria*) — пророкиня, сестра Моисея и Аарона (Исх. II, 4; XV, 20 и слѣд.; Числ. XXIV, 59). Умерла въ Кадешъ (Чис. XX, 1); М. считалась посланной Богомъ избавительницей своего народа.

**Миркаловы Уты** — с. Орловской губ., Трубчевскаго у., на Деснѣ, и въ 22 в. отъ ст. Брянско-Гомельской жел. дор. Выгоничи. Дворецъ выстроенный гр. Растрелли — трехэтажный, каменный, съ колоннадой. Въ залѣ венеціанскій камень XVI ст. изъ снягаго кафля, стоившій 40000 фр. Превосходный паркъ, полный рѣдкихъ растений. Школа, больница, лавка. Жит. 445, двор. 74.

**Миркианъ** (*Μορκιανος*) — гор. во Фракіи, къ С отъ Амфинолы; здѣсь, съ согласия Дарія, мидецъ Гистей основалъ свою столицу; позже М. попалъ въ руки Эдоновъ. Аристаргоръ (II, 79), послѣ неудачи іонійскаго возстанія, напалъ на М., но былъ здѣсь убитъ въ 497 г.

**Мирко** (М.-Петровичъ Нѣгушъ) — отецъ князя черногорскаго Николая I (1820—67); неоднократно воевалъ съ турками; будучи безграмотнымъ, обладалъ поэтическимъ талантомъ (складывалъ былинны). Нѣкоторые его пѣсни записаны архіепископомъ Никифоромъ Дучичемъ и изданы въ Цетиньѣ, въ 1864 г. подъ загл.: «Уунаѣки споменикъ».

**Мирковичи** — дворянскій родъ, происходящій изъ Сербіи, откуда Степанъ М. въ половинѣ XVIII в. выѣхалъ въ Польшу, а отсюда въ Россію. О вѣвкѣ его, Федорѣ Яковлевичѣ, см. ниже. Одинъ изъ сыновей послѣдняго, Александръ Федоровичъ (род. въ 1839 г.), нынѣ командиръ 15 армейскаго корпуса, а другой, Михаилъ Федоровичъ (1836—91), былъ помощникомъ начальника главнаго штаба. Родъ М. внесенъ въ II и III ч. род. кн. С.-Петербургской и Тульской губ.

**Мирковичъ** (Федоръ Яковлевичъ) — генералъ (1790—1866), участникъ войнъ 1812; 1813 и 1814 гг., отличившійся особенно при Вороднѣ и взятіи Парижа, вице-предсѣдатель дивановъ княжествъ Молдавіи и Валахія съ 1828 по 1834 г. Въ 1835 г. назначенъ директоромъ 2 кадетскаго корпуса, а въ 1840 г. — виленскимъ ген.-губернаторомъ. Послѣ 10-лѣтняго управленія юго-западнымъ краемъ, М. былъ назначенъ членомъ совѣта и инспекто-

ромъ военно-учебныхъ заведеній и сенаторомъ. По всемъ отраслямъ своей дѣятельности М. оставилъ записки и бумаги. Изъ нихъ напечатаны: «Дневникъ 1812 г.» («Русскій Архивъ», 1888 г., т. I) и «Изъ записокъ Ѳ. Я. М.», съ царствованія Павла до 1850 г. («Русскій Архивъ», 1890, т. I). — Ср. «Вѣстникъ Европы» (1872, № 3 и 4, «Записки» Ломачевскаго) и «Русская Старина» (1886, № 8).

В. Р.—*ог.*

**Мирковъ** — фабричн. поселокъ, Велюнскаго у., Калишскаго губ., на р. Проня; обширная писчебумажная фбр. (съ производствомъ до 400 т. р.). Двор. 38, жит. 302.

**Мирнекофаны** — животныя, живущія въ гнѣздахъ муравьевъ — см. Муравьи.

**Мирмидоны** — ахейское племя въ Тессалии (во Фтиотидѣ), откуда они колонизировали Эгину; по другому сказанію, напротивъ, съ Эгины, подъ предводительствомъ Пелея, они перешли въ Тессалию. Гомеръ знаетъ ихъ въ южной Тессалии. Впоследствии о нихъ не встрѣчается извѣстій. У Гомера они, подъ начальствомъ Ахиллеса, стоятъ подъ Троей и во время схватокъ являюся отвѣтными и смѣлыми воевателями. Имя свое М. получили отъ Мирмидона, сына Зевса и Эвримедузы, обмазотой «царемъ боговъ и людей» въ образѣ муравья. По сказаніямъ, переходящимъ М. изъ Эгины въ Тессалию, однажды все население этого о-ва погибло отъ моровой язвы и Зевсъ, по просьбѣ Эка, превратилъ муравьевъ (*μύρμηκες*) въ людей; эти люди и получили имя М.

**Мирное население** — все вообще население неприyatельской территоріи, не принимающее участія въ насильственныхъ дѣйствіяхъ и не принадлежащее къ составу военныхъ силъ противника. Современное международное право признаетъ, что только врагъ de facto можетъ быть объектомъ насильственныхъ дѣйствій; М. же население почитается лишь врагомъ de jure, и потому изымается отъ такихъ дѣйствій по отношенію къ личности во всякаго рода войнѣ, а въ войнѣ сухопутной — и по отношенію къ имуществу. Въ случаѣ военнаго занятія мѣстности, М. население ея подчиняется власти оккупирующаго. Предѣлы этого подчиненія опредѣляются, съ одной стороны, интересами продолжающейся войны, съ другой — тѣмъ, что оккупация не дѣстъ завоеваніе, а только временное занятіе, не предполагающее окончательнаго перехода страны во власть занявшаго. Поэтому въ области законодательства обыкновенно ограничиваются измѣненіемъ немногихъ полицейскихъ и уголовныхъ законовъ, оставляя въ силѣ все остальное; осуществленіе гражданскаго суда и суда уголовнаго — кромѣ нѣкоторыхъ преступныхъ дѣяній, по которымъ устанавливается военная подсудность, — сохраняется за туземными, судебными учрежденіями; въ области администраціи занавѣй принимается на себя лишь высшее управленіе. Дѣйствующимъ у насъ положеніемъ о земскихъ правителяхъ (прилож. № 11 къ Полож. о полев. управленіи войскъ) определено, что лица эти, по прибытіи въ мѣста назначенія, объявляютъ во всеобщее извѣстіе (ст. 14): а) что религіозная

и гражданская свобода, жизнь, честь и имущество М. жителей будут обезпечены и охранены во всей их неприкосновенности, если мѣстное население будет воздерживаться отъ всякихъ враждебныхъ отношеній, попытокъ или дѣйствій противъ войскъ; б) что судъ по дѣламъ гражданскимъ и по тѣмъ изъ уголовныхъ, для коихъ не сдѣлано изъятія въ прокламаціи главнокомандующаго и кои не затрогиваютъ интересовъ войскъ или не имѣютъ политическаго характера, будетъ отправляться на прежнихъ основаніяхъ и по мѣстнымъ законамъ; в) что сущестующія въ краѣ всякаго рода мѣстныя административныя и т. п. учрежденія должны продолжать свои дѣйствія и что лица, состоящія въ нихъ на службѣ, оставляются на мѣстахъ и г) что всякаго рода М. занятія населенія, безвредныя для интересовъ арміи, не будутъ подвергаться стѣсненіямъ.

К.-К

**Мирные судьи.** — Въ 1826 г. коллективное прошеніе 13 великороссійскихъ губерний ходатайствовало о приданіи къ неудовлетворяющимъ своему назначенію земскимъ судамъ института М. судей, изъ выборныхъ почетныхъ дворянъ, съ тѣмъ, чтобы они входили въ разсмотрѣніе возникающихъ между помѣщиками и всякаго званія поселянками неудовольствій, исковъ и споровъ и чтобы просители, прежде подачи въ присутственныя мѣста прошеній, предъявляли ихъ М. судьямъ, которые должны были стараться примирить тяжущихся. Это прошеніе, въ виду его коллективности, было отклонено. Тогда курское дворянство отъ себя снова просило объ учрежденіи въ уѣздахъ должности М. судей. По выслушанію заключенія министра юстиціи, государственный совѣтъ въ 1827 г. нашелъ необходимымъ прошеніе отклонить, такъ какъ «всякій волея отдаться на третейское разбирательство, и лица, къ коимъ, по мѣрѣ довѣрія, прибѣгаютъ сами спорящія стороны, суть уже М. судья». Это рѣшеніе было утверждено императоромъ. Ср. «Русская Старина» (1887, I, 223—224).

**Мирный** (Панасъ) — псевдонимъ современнаго талантливаго малорусскаго беллетриста, тщательно скрывающаго свою фамилію. Болѣе крупныя произведенія его: «Лыхій попутай» (повѣсть, 1872, въ «Правдѣ»; перепеч. въ Киевѣ въ 1886 г. въ «Збираницѣ зъ ридного поля»), «По дорожке одъ Палтавы до Гадячого» (въ «Правдѣ», 1874), «Пяниця» (повѣсть въ «Правдѣ», 1874; перепеч. въ «Збираницѣ»), «Лыхіи люде» (въ женевакомъ журналѣ «Громада», 1877), большой романъ «Хиба ревутъ воля, якъ ясла повны» (составленный М. совмѣстно съ Вилыкомъ; изданъ въ Женевѣ въ 1880 г.), «Повія» (повѣсть въ киевскомъ альманахѣ «Рада», ч. I, 1883 и ч. II, 1884), «Якъ ведетія, такъ и живетія» (въ «Радѣ», 1884), «Перемудривъ» (комедія; 1886; вошла въ «Збираницю»), «Ловы» (въ галицкомъ альманахѣ «Ватра», 1887), «Казки про Правду и Кривду» (въ галицкой «Правдѣ», 1889) и историческая комедія «Лимеривна». См. «Очерки исторіи укр. литературы XIX в.» Петрова (412—416) и подробнѣе въ «Исторіи литературы русской» Огоновскаго (ч. III, отд. 2, стр. 697—811).

**Мирный трактатъ**—см. Договоры.

**Миро** (Μορώ)—греч. поэтесса изъ Византии, жена филолога Андромаха и мать трагика Гомера, жила въ III в. до Р. Хр.; съ ея именемъ сохранились эпиграммы въ греч. антологіи и отрывокъ изъ эпопеи «Μυρωσώνη». М. въ канонѣ александрійцевъ ставится рядомъ съ Эринною и Праксиллою.

**Мировая сдѣлка** — двусторонній договоръ, посредствомъ котораго стороны, путемъ взаимныхъ уступокъ, устраняютъ неясность или сомнительность сущестующихъ между ними юридическихъ отношеній, обращая возникшія изъ нихъ притязанія въ безспорныя и несомнѣныя. *Отсутствіе взаимности* уступокъ обращаетъ договоръ въ односторонній отказъ отъ своихъ правъ въ пользу другой стороны и, сдѣл., въ дареніе, правлаа о которомъ въ такомъ случаѣ и должны быть примѣнены къ сдѣлкѣ. Понятіе взаимности, однако, опредѣляется не по объективной мѣркѣ, а по сознанію сторонъ въ моментъ заключенія сдѣлки: выяснившееся въ послѣдствіи обстоятельство, что одна изъ сторонъ въ дѣйствительности ничего не уступила, такъ какъ уступленное ею притязаніе оказалось мнимымъ или недѣйствительнымъ, не вліяетъ на дѣйствительность сдѣлки. Принужденіе и обманъ, совершенные одною изъ сторонъ, дѣлаютъ М. сдѣлку, какъ и всякую другую, недѣйствительною. Что же касается *ошибки*, то въ виду того обстоятельства, что предметомъ сдѣлки являются факты сомнительные и неизвѣстные, ея вліяніе имѣетъ мѣсто лишь въ томъ случаѣ, когда ошибка касается *основной сдѣлки*, а не ея предмета — иными словами, когда самая неизвѣстность и спорность отношеній не существовала-бы, если бы влывшая въ ошибку сторона правильно представляла себѣ спорный и сомнительный фактъ. *Неясность и спорность отношеній*, какъ «другое основное условіе М. сдѣлки, можетъ состоять въ сомнѣніи о существованіи самого права, его происхожденіи и установленіи, объемѣ или отсутствіи прямыхъ и вѣрныхъ средствъ къ осуществленію безспорнаго права (напр. неопредѣленность объектовъ, на которые должно быть обращено взысканіе по состоявшемуся судебному приговору). Наличность неясности и спорности также опывается по субъективной мѣркѣ, т. е. пониманію самихъ сторонъ; поэтому нѣтъ основаній къ признанію недѣйствительной М. сдѣлки о дѣлѣ, по которому уже состоялся судебный приговоръ, оставшіяся до момента заключенія сдѣлки неизвѣстными сторонамъ, хотя не всѣ законодательствад ризнавая принципъ, допускаютъ и послѣдній выводъ. Въ опредѣленіи состава юридическихъ отношеній, подлежащихъ дѣйствию М. сдѣлки, сущестуетъ значительная разница между постановленіями современнаго права и исторіей. Пока гражданско-правовая и уголовная юстиція не были ясно отдѣлены одна отъ другой, и государство не могло взятъ на себя исключительное отправленіе послѣдней во всѣхъ ея стадіяхъ, М. сдѣлка обнимала почти всю область спорныхъ отношеній, преступленій, проступковъ и гражданскихъ правонарушеній, оканчивая возникавшіе изъ-за нихъ споры.

Въ настоящее время дѣйствию М. сдѣлокъ со-всѣмъ не подлежатъ дѣла о преступленіяхъ, преслѣдуемыхъ независимо отъ жалобы потерпѣвшаго, и о тѣхъ гражданско-правовыхъ отноше-ніяхъ, которыя стоятъ подъ особой охраной го-сударства. Къ послѣднимъ принадлежатъ личныя отношенія въ области семейнаго права; отно-шенія, возникающія изъ обязанности платить алименты, и нѣкоторыя возникающія изъ не-дозволенныхъ закономъ дѣяній, влекущихъ уплату убытковъ (напр., недѣйствительныя М. сдѣлки потерпѣвшихъ вредъ отъ желѣзно-до-рожныхъ и пароходныхъ предпріятій съ ихъ управленіями; ст. 683 т. X, ч. I). М. сдѣлки по преступленіямъ, преслѣдуемымъ только по жалобѣ потерпѣвшаго, дѣйствительны также съ рядомъ исключеній (ст. 157 Ул. о нак.). Всѣ остальные отношенія личнаго, вещнаго, обя-зательственнаго и семейно-правового харак-тера, гдѣ частной волѣ предоставлена полная сфера господства, и теперь могутъ быть без-препятственно предметомъ М. сдѣлокъ и под-лежатъ ихъ законнымъ послѣдствіямъ. Эти послѣднія состоятъ въ томъ, что, взамѣнъ уступленныхъ правъ и исконъ, стороны получа-ютъ права и обязанности основанныя на сдѣлкѣ. Вошедшія въ законную силу М. сдѣлки обык-новенно имѣютъ значеніе судебныхъ рѣшеній, навсегда прекращая одностороннее ослабленіе установленнаго сдѣлкою отношеній. Сила ихъ не распространяется, по принципу, на третьихъ лицъ, не участвовавшихъ въ ея заключеніи, и обнимаетъ лишь тѣ юридическія отношенія, которыя опредѣленно имѣлись въ виду при составленіи сдѣлки. Устанавливаемая взаимнымъ соглашеніемъ сторонъ (письменная форма тре-буется не всѣми законодательствами), М. сдѣлка можетъ быть и отменена такимъ же соглашеніемъ. Ср. стг. 3593—3616 Свод. гражд. уз. губ. Прибалтійскихъ; стг. 1357—1366 Уст. гр. судопр.; Windscheid, «Lehrb. der Pandekten» (§ 413 и 414); Побѣдоносцевъ, «Курсъ гражд. права» (III, § 25, СПб., 1896) и «Motive zu dem Entwurfe eines bürg. GB. für das deutsche Reich» (II §§ 666 и 667).

#### В. Н.

**Мировичъ** (Василій Яковлевичъ) — под-поручикъ смоленскаго пѣх. полка, вывонникъ «шлиссельбургской нелѣпы», по выраженію Екатерины II; она же назвала М. «сынномъ и внукномъ бунтовщиковъ». Его дѣдъ, перяславскій полковникъ Ѳеодоръ М., измѣнилъ Петру I и послѣ пораженія Карла XII бѣжалъ въ Польшу. Отецъ его Яковъ М. ѣздилъ тайно въ Польшу, за что и былъ сосланъ въ Сибирь, гдѣ М. и род. въ 1740 г. Обѣдѣвшій потомокъ нѣкогда богатыхъ и знатныхъ малороссійскихъ дворянъ, подпоручикъ М. находился однаж-ды на караулѣ въ шлиссельбургской крѣпости. Узнавъ, что таинственный узникъ № 1—Иоаннъ Антоновичъ, онъ рѣшился освободить его и возведеніемъ на престолъ приобрѣсти богатства и славу. Подробности попытки М. см. XIII, 695. По приговору сената, М. былъ казненъ 15 сентября 1764 г. Въ числѣ обстоятельствъ, побуждавшихъ Мъ къ «бунту», считаютъ и его озлобленіе противъ Екате-рины за неоднократный отказъ въ прось-бѣ о возвращеніи потомственныхъ имѣній.

«Бунтъ» М. послужилъ темою для романа Г. П. Давилевскаго («Мировичъ», СПб., 1886). Кромѣ сочиненій, названныхъ въ ст. Иоаннъ Антоновичъ, ср.: «По дѣлу М.» (его два про-шенія и официальная записка о судѣ надъ нимъ, въ «Сборникъ ист. матеріаловъ и до-кументовъ, отно. до ист. Россіи XVIII—XIX вв.», изд. М. Михайловымъ; СПб., 1873); Е. Е. Ковалевскій, «Гр. Д. Н. Влудовъ и его время» (СПб., 1866, приложение); Бантышъ-Каменскій, «Исторія Малой Россіи» (т. IV); Шубинскій, «Иоаннъ Антоновичъ» («Рус. Старина», т. XXIV и XXV); «Записка» В. П. Ко-чубея въ «Чтен. Моск. Общ. Ист. и Др. Рос.» (1860, III); Вильбасовъ, «Шлиссельбургская нелѣпа» («Историческій Вѣстникъ», 1888, № 5).

В. Р.—гв.

**Мировичъ** (Иванъ)—перяславскій пол-ковникъ. Въ 1693 г. участвовалъ въ походѣ про-тивъ буджакскихъ татаръ. Въ 1704 г., по по-вѣленію Петра, съ 10-тысячнымъ отрядомъ присоединился къ войску польскаго короля Августа, подъ начальствомъ Паткуля, но вслѣдствіе дурного обращенія послѣдняго уда-лился въ Украйну. Черезъ два года былъ от-правленъ съ полкомъ въ Ляховичи, гдѣ его окружили шведы, принудили голодомъ сдать-ся и отправили въ Стогольмъ; здѣсь онъ въскрѣ-сь и умеръ въ тюрьмѣ.

**Мировка** — с. Кіевского у. и губ. при рч. Везьмянной въ 70 верстахъ отъ Кіева. Дворовъ 436, жителей 2731. Православная церковь, церковно-приходское училище, лавка, 14 вѣтренныхъ мельницъ.

**Мировой посредникъ**—юридическая газета, выходившая въ СПб. въ 1862 г., разъ въ двѣ недѣли; редакторъ-издатель Е. П. Кар-новичъ.

**Мировые посредники**. — Комитетомъ по крестьянскому дѣлу предполо-жено было для разбора споровъ между помѣ-щиками и водворенными на ихъ земляхъ вре-менно-обязанными крестьянами учредить М. судей и уѣздныя расправы. Предположенія эти, согласно которымъ въ М. крестьянскихъ учрежденіяхъ должны были слиться оба со-словные элементы—помѣщичій и крестьянскій, были Высочайше утверждены въ качествѣ основныхъ началъ 25 марта 1859 г. и своди-лись къ слѣдующему: М. судьи должны были *избираться крестьянами* на три года изъ мѣстныхъ дворянъ-помѣщиковъ, соединяющихъ въ себѣ извѣстныхъ условія личнаго и зе-мельнаго ценза; вторую инстанцію крестьян-скихъ учрежденій—уѣздную расправу—должно было составлять постоянное присутствіе, подъ предсѣдательствомъ одного изъ М. по-средниковъ, изъ двухъ засѣдателей, одного отъ помѣщиковъ, другого отъ крестьянъ. Въ дальнѣйшихъ стадіяхъ разработки проекта о М. крестьянскихъ учрежденіяхъ основ-ныя начала эти подверглись весьма суще-ственнымъ измѣненіямъ. Прежде всего воз-никшее предположеніе о передачѣ проектиро-ваннымъ М. судьямъ, кромѣ крестьянскихъ дѣлъ, еще суда по всякаго рода малоцѣн-нымъ искамъ и маловажнымъ проступкамъ, было отклонено въ комиссіи о губернскихъ и уѣздныхъ учрежденіяхъ, главнымъ обра-

зомъ по многосложности обязанностей, предстоявшихъ крестьянскимъ учреждениямъ. Въ виду того, что предполагаемыя крестьянскія учреждения должны были имѣть, по преимуществу, характеръ посреднической и административно-судебной, а вмѣстѣ съ тѣмъ разсматривались какъ учреждения временныя и исключительныя, комиссия, во избѣжаніе смѣшанія понятій, названіе М. судей замѣнила именемъ *М. посредниковъ*. Въ редакціонныхъ комиссіяхъ, въ видахъ уменьшенія расходовъ по содержанію М. по крестьянскимъ дѣламъ учреждений, рѣшено было, для образованія второй инстанціи, установить не постоянныя присутствія въ уѣздныхъ городахъ, а временныя сѣзды М. посредниковъ каждаго уѣзда, съ назначеніемъ въ составъ каждаго М. сѣзда особаго члена отъ правительства, а при окончательномъ утвержденіи закона въ составъ М. сѣзда введенъ былъ, въ качествѣ председателя, уѣздный предводитель дворянства. Редакціонныя комиссіи предположили также учрежденіе третьей инстанціи — губернскаго по крестьянскимъ дѣламъ присутствія, которое впоследствии состояло, подъ предсѣдательствомъ губернатора, изъ губернскаго предводителя дворянства, управляющаго государственными имуществами, губернскаго прокурора, двухъ членовъ изъ мѣстныхъ дворянъ-помѣщиковъ, приглашаемыхъ, по отношенію съ начальникомъ губернии, министромъ внутреннихъ дѣлъ, съ Высочайшаго соизволенія, и двухъ членовъ изъ мѣстныхъ дворянъ-помѣщиковъ, избранныхъ собраніемъ губернскаго и уѣздныхъ предводителей дворянства. При разсмотрѣніи проекта въ главный комитетъ найдено было нужнымъ временно отказаться отъ выбора М. посредниковъ, въ виду того, что они должны были участвовать въ предстоявшихъ преобразованіяхъ со дня обнародованія положеній о крестьянахъ, вышедшихъ изъ крѣпостной зависимости, и во всякомъ случаѣ въ такое время, когда крестьянскія общества еще не могли быть образованы для производства выборовъ. Главный комитетъ призналъ необходимымъ назначеніе М. посредниковъ, на первые 3 года по изданіи положеній, предоставить губернаторамъ, съ тѣмъ, чтобы они избирали посредниковъ изъ составленныхъ уѣздными дворянскимъ собраніемъ списковъ, по совѣщанію съ губернскимъ и уѣздными предводителями дворянства, и представляли объ утвержденіи ихъ сенату. Чтобы придать посредникамъ самостоятельность, удаленіе ихъ отъ должности и преданіе суду было предоставлено комитетомъ не губернатору, а сенату, въ власти губернаторовъ, примѣнительно къ порядку, установленному для предводителей дворянства. Создавая такой порядокъ назначенія М. посредниковъ, комитетъ придавалъ ему только временное значеніе, имѣя въ виду вернуться къ началамъ, Высочайше утвержденнымъ 25 марта 1859 г. въ законѣ было прямо оговорено, что «порядокъ *избранія* М. посредниковъ по истеченіи 3 лѣтъ долженъ быть опредѣленъ особыми правилами» Но въ 1864 г. тогдашніе посредники были оставлены въ должностяхъ сперва еще на годъ, а потомъ

мѣра эта была продолжаема особыми каждый разъ постановленіями и въ слѣдующіе годы, до 1867 г. включительно. Предложенная выборная организація, которая одна способна была установить прочную органическую связь между М. посредниками и крестьянскимъ самоуправленіемъ, поставленнымъ подъ ихъ надзоръ, никогда осуществлена не была. Предметы вѣдомства М. крестьянскихъ учреждений распадаются на двѣ главныя отрасли: къ одной относятся поземельныя отношенія между помѣщиками и крестьянами, а именно — составленіе уставныхъ грамотъ, опредѣленіе надѣла и повинностей крестьянъ, отводъ угодій, переносъ усадебъ, обмѣнъ земель, засвидѣтельствованіе добровольныхъ соглашеній, между помѣщиками и крестьянами, т. е., въ общемъ, установленіе поземельныхъ отношеній, затѣмъ разборъ всѣхъ исковъ и жалобъ, возникающихъ изъ этихъ же отношеній и, наконецъ, дѣла по выкупу надѣла и вообще по прекращенію обязательныхъ отношеній между помѣщиками и крестьянами. Къ другой отрасли принадлежатъ дѣла по общему управленію крестьянъ: первоначальное образованіе и открытіе сельскихъ обществъ и волостей, измѣненія въ ихъ составѣ, утвержденіе волостныхъ старшинъ и постоянный надзоръ за дѣйствіями крестьянскаго управленія. М. посредникамъ предоставлено вѣдать всѣ эти дѣла или путемъ разсмотрѣнія жалобъ на дѣйствія крестьянскаго управленія отъ самыхъ обществъ, отдѣльныхъ крестьянъ и помѣщиковъ, или путемъ непосредственнаго усмотрѣнія М. посредниками нарушенія крестьянскими властями ихъ обязанностей. Соответственно этому, посредникамъ предоставлено право налагать на должностныхъ лицъ крестьянскаго управленія опредѣленные взыскація (замѣчанія, выговоръ, штрафъ до 5 р. и арестъ до 7 дней), удалять ихъ отъ должности и предавать суду. Сверхъ того, вѣдѣнію М. посредниковъ было предоставлено еще судебно-полицейское разбирательство споровъ между людьми всѣхъ сословій по найму сельскихъ рабочихъ, арендѣ земель, по потравамъ и порубкамъ въ частныхъ угодьяхъ и лѣсахъ. Съ введеніемъ судебныхъ уставовъ императора Александра II всѣ иски и споры судебного свойства, не относящіеся до исполненія уставныхъ грамотъ и не истекающіе изъ обязательныхъ отношеній между помѣщиками и временно-обязанными крестьянами, отошли отъ М. посредниковъ къ судебнымъ уставамъ. Къ предметамъ вѣдомства уѣздныхъ мировыхъ сѣздовъ относятся: 1) разрѣшеніе жалобъ, именно: а) разборъ жалобъ на рѣшенія М. посредниковъ по спорамъ и недоразумѣніямъ, возникающимъ изъ обязательныхъ поземельныхъ отношеній между помѣщиками и временно-обязанными крестьянами, и б) разборъ жалобъ на волостные сходы и на волостныхъ должностныхъ лицъ, поступающихъ въ сѣздъ съ заключеніями М. посредниковъ; 2) распорядительныя по крестьянскимъ дѣламъ дѣйствія (разрѣшеніе представленій М. посредниковъ объ обязательности для крестьянъ разवरстанія и обмѣнъ угодій а перенесенія

усядеб; исправленіе уставныхъ грамотъ, вслѣдствіе повѣрочнаго измѣренія надѣла; разрѣшеніе представлений М. посредниковъ по жалобамъ крестьянъ на всякое незаконное, съ чьей бы то ни было стороны, препятствіе къ увольненію ихъ изъ общества и др.). Губернское по крестьянскимъ дѣламъ присутствіе разсматриваетъ жалобы на постановленія М. посредниковъ и уѣздныхъ мировыхъ сѣздовъ лишь въ качествѣ кассационной инстанціи; самостоятельныя рѣшенія оно постановляетъ по дѣламъ распорядительнымъ (утвержденіе представленныхъ М. посредниками мирскихъ приговоровъ объ удаленіи порочныхъ членовъ изъ среды общества; дѣла объ обязательномъ перенесеніи крестьянскихъ усадебъ и обмѣнѣ угодій, если въ мировомъ сѣздѣ не состоится по этимъ дѣламъ единогласнаго рѣшенія и др.). На губернская присутствія возложено было и утвержденіе представленныхъ М. посредниками добровольныхъ между помѣщиками и крестьянами соглашеній объ уменьшеніи крестьянскаго надѣла. Въ свое время губернскія присутствія имѣли своей задачей установленіе всѣхъ подробностей, относящихся до приведенія въ дѣйствіе положеній 19 февраля 1861 г. и вообще руководили осуществленіемъ крестьянской реформы на мѣстахъ (ср. ст. П. Обнинскаго о калужскомъ губернскомъ присутствіи при В. А. Арцимовичѣ, 1861—63 гг., въ «Русск. Мысли» 1896 г.). При разборѣ дѣлъ по жалобамъ и спорамъ, М. посредническія учрежденія придерживаются, въ общемъ, порядковъ, свойственныхъ судебнымъ установленіямъ; но въ губернскомъ присутствіи дѣла разсматриваются безъ участія сторонъ. Рѣшенія губернскихъ присутствій могутъ быть обжалованы во второй департаментъ сената. Срокъ для обжалованія рѣшеній всѣхъ инстанцій посредническихъ учрежденій установленъ мѣсячнымъ; но для обжалованія распорядительныхъ дѣйствій мирового сѣзда—срокъ трехмѣсячный. Въ случаяхъ особенно важныхъ, когда губернаторъ затруднится исполнить рѣшеніе губернскаго присутствія, ему предоставлено исполненіе такого рѣшенія проставить подъ собственною отвѣтственностью и войти съ рапортомъ во второй департаментъ сената, доводя о томъ одновременно и до свѣдѣнія министра внутреннихъ дѣлъ. Дѣятельность М. посредниковъ прошла два періода. Въ первомъ, когда рады М. посредниковъ появлялись лучшими представителями русскаго общества (такъ назыв. «М. посредники перваго призыва»), когда институтомъ этимъ дорожила высшая администрація, когда округъ cadaго посредника былъ не слишкомъ обширенъ, дѣятельность ихъ была весьма успѣшна и много способствовала правильному веденію крестьянскаго дѣла. Этотъ первый періодъ продолжался менѣе трехъ лѣтъ. Въ настроеніи высшихъ сферъ наступила перемѣна, выразившаяся, между прочимъ, въ сокращеніи числа М. посредниковъ (большую часть до двухъ въ уѣздѣ); лучше изъ первоначальныхъ дѣателей, по тѣмъ или другимъ причинамъ, вышли изъ числа посредниковъ; ослабло исключительное уваженіе къ этому институту со стороны самой администраціи,

какъ къ учрежденію, на которомъ отражалось величіе только что совершившагося акта освобожденія; прежде предположенная срочность служенія М. посредниковъ и виды на будущее избраніе уступили мѣсто несмѣняемой службѣ; уменьшеніе числа М. посредниковъ увеличило пространство, въведенное въ дѣлню cadaго изъ нихъ, а вмѣстѣ съ тѣмъ и самое число дѣлъ. Подъ вліяніемъ всѣхъ этихъ неблагоприятныхъ условий, М. посредники стали проявлять по отношенію къ главной оставшейся за ними функции—надзору за крестьянскимъ самоуправленіемъ—полное бездѣйствіе, вслѣдствіе чего были замѣнены крестьянскими присутствіями (XVI, 729). Въ настоящее время М. посредники остались въ западныхъ губ., за исключеніемъ Витебской, Могилевской и Минской, и въ губерніяхъ закавказскихъ. Въ послѣднихъ губерніяхъ избраніе, утвержденіе въ должности и увольненіе М. посредниковъ предоставлено главноначальствующему гражданскою частью на Кавказѣ. Въ Закавказскихъ губ. нѣтъ уѣздныхъ сѣздовъ М. посредниковъ, а *апелляціонной* инстанціей являются губернскія, тифлисское и кутаисское, состояція, подъ предѣлительствомъ губернатора, изъ губернскаго предводителя дворянства, управляющихъ государственными имуществами и казенными палатами, прокурора и четырехъ членовъ дѣлопроизводителей, по назначенію министра внутреннихъ дѣлъ. Для приведенія въ исполненіе положенія о поземельномъ устройствѣ государственныхъ крестьянъ, водворенныхъ на земляхъ липъ высшаго мусульманскаго сословія, а равно меликовъ изъ армянъ въ губерніяхъ Елисаветпольской, Бакинскій и Эриванской и въ Ахалцыхскомъ и Тифлискомъ уѣздахъ Тифлисской губ., учреждены М. посредники и губернскія по *поселянскимъ* дѣламъ присутствія елисаветпольское, бакинское и эриванское; члены этихъ присутствій назначаются главноначальствующимъ гражданскою частью на Кавказѣ. Въ Сухумскомъ округѣ апелляціонной по отношенію къ М. посредникамъ инстанціей является «особое по дѣламъ бывшихъ зависящихъ сословій присутствіе»; для образованія этого присутствія къ составу сухумскаго сословно-поземельной комиссіи присоединяется начальникъ округа, занимающій мѣсто предѣдателя. А. Я.

**Мировые судьи.** — Это названію въ разныхъ странахъ носятъ мало сходныя учрежденія. Въ *Англіи* М. судьи созданы были при Эдуардѣ III (1360), какъ единоличная власть, призванная охранять общественный миръ. Постепенно расширяясь, ихъ компетенція уже въ XV в. охватывала всѣ мѣстныя судебно-полицейскія функціи и все мѣстное хозяйственное управленіе. М. судьи были съ самаго начала представителями и ставленниками короля; первоначально въ мировую комиссію (*commission of the peace*) cadaго графства входили крупные мѣстные землевладѣльцы и профессиональные юристы, но въ теченіе вѣковъ помѣстное дворянство (*gentry*) вытѣснило изъ комиссіи чювниковъ, частью само пріобрѣтая нужные юридическія познана-

ния, частью отказываясь от всякаго вознагражденія за свою службу. Безмездность службы и въ особенности личное несеніе ея, безъ права замѣчать себя, не дали М. судьямъ выродиться въ феодальное учрежденіе. До реформы 1888 г. дѣятельность въ должности М. судьи составляла для помѣстнаго дворянства жизненное призваніе, къ которому молодежь готовилась со школьной скамьи. Нынѣшній размѣръ ценза, необходимаго для внесенія въ мировую комиссію графства (доходъ отъ недвижимости въ 100 фунтовъ или право, въ будущемъ на недвижимость съ доходомъ въ 300 фунтовъ), установленъ при Георгѣ II. Въ мировой комиссіи графства значатся сотни имени, но должность М. судьи занимаютъ только лица, получившія специальное назначеніе отъ лорда канцлера, по представленію лорда лейтенанта графства. Квалификація (qualification—обладаніе юридическими познаніями), необходимая для права участія въ рѣшеніи важнѣйшихъ дѣлъ, фактически присуща всѣмъ М. судьямъ. Званіе М.—судьи пожизненное и безслѣнное. М. судьи функционируютъ вообще единолично; однако, во многихъ случаяхъ—преимущественно когда судья затрудняется рѣшить дѣло,—они дѣйствуютъ въ составѣ двухъ (малый сѣздъ, petty session). Специальный сѣздъ (special session) всѣхъ (не менѣе двухъ) М. судей подраздѣленія графства (прежней сотни) отличается отъ «малаго» тѣмъ, что созицается формально, тогда какъ малый сѣздъ можетъ составиться экспромптомъ. На четвертные (по четвертямъ года) сѣзды (quarter sessions) сѣзжаются М. судьи всего графства (не менѣе двухъ). Значеніе М. судей радикально измѣнилось вслѣдствіе закона 1888 г., который реформировалъ мѣстное управленіе въ демократическомъ духѣ. У М. судей остались ихъ судебныя функціи, но всѣ административно-хозяйственныя полномочія перешли въ руки новыхъ выборныхъ графскихъ совѣтовъ (county council) и подчиненныхъ имъ участковыхъ совѣтовъ (district councils), а завѣдываніе полицейскою сѣлою графства перешло отъ четвертныхъ сѣздовъ къ соединенному комитету (joint committee) изъ представителей стараго сѣзда и новаго совѣта. До этой реформы въ рукахъ четвертныхъ сѣздовъ сосредоточивались всѣ дѣла графства, которыя у насъ, напр., относятся къ вѣдѣнію какъ губернскаго и уѣзднаго земскихъ собраній или городской думы, такъ и полицейскаго управленія и различныхъ другихъ мѣстныхъ административныхъ и фискальныхъ учреждений: четвертные сѣзды составляли бюджетъ графства, вводили налоги и заключали займы, управляли имуществомъ графства, завѣдывали мостами, дорогами и общественными зданіями, тюрьмами и домами для умалишенныхъ, ссудными и сберегательными кассами, вѣдала санитарную часть, выдавали патенты на разные роды торговли—словомъ, на нихъ лежала неотъятная масса такъ называемыхъ дѣлъ графства (county business). Секретарь четвертнаго сѣзда, такъ называемый мировой секретарь (clerk of the peace), былъ приблизительно тѣмъ, что у насъ—непрѣмѣнные члены

М. сѣзда и губернскаго присутствія, прокуроръ, члены земской управы, тюремная инспекція, акцизный надзоръ и т. д. Единоличный М. судья и специальные сѣзды вѣдала также всѣ дѣла, но только съ менѣе обширными полномочіями. Въ современномъ своемъ видѣ, послѣ реформы 1888 г., единоличный М. судья является судебно-полицейскою властью; онъ охраняетъ миръ, т. е. принимаетъ мѣры предупрежденія и пресѣненія (арестъ или поручительство) противъ всѣхъ нарушителей общественнаго спокойствія и порядка. Въ составѣ двухъ судей, а иногда и единолично, М. судья производитъ предварительныя сѣдствія по дѣламъ, которыя идутъ на судъ ассизовъ или четвертныхъ сѣздовъ. Наконецъ, единоличный М. судья творитъ судъ по уголовнымъ проступкамъ, за которые на практикѣ налагается штрафъ, не свыше 5 фунтовъ и тюрьма до 3 мѣсяцевъ (въ теоріи—право наказанія выше). Гражданская юрисдикція М. судей незначительна и распространяется, главнымъ образомъ, на дѣла, не допускающія отлагательства: возстановленіе владѣнія, иски о заработной платѣ, о квартирныхъ и арендныхъ деньгахъ и т. п. и на суммы не свыше 5 или 10 фунтовъ. Четвертные сѣзды, послѣ реформы 1888 г., являются: во 1-хъ, уголовнымъ судомъ первой инстанціи съ присяжными засѣдателями, компетенція котораго распространяется на преступленія менѣе тяжкія, чѣмъ компетенція ассизовъ; во 2-хъ, апелляціонной инстанціей для дѣлъ, рѣшенныхъ единоличнымъ судьей и специальнымъ сѣздомъ. Функція апелляціоннаго суда М. судей сравнительно новая (со времени реставраціи Стюартовъ); прежде апелляціонною инстанціею были суды королевской скамьи и канцлерскій. Все изложенное относится къ М. судьямъ въ графствахъ: въ *большинствѣ городовъ* судебно-полицейская власть организована иначе. Отъ судей здѣсь не требуется земельнаго ценза; достаточно принадлежать вообще къ числу пательщиковъ городскихъ налоговъ. Въ Лондонѣ, Манчестерѣ, Ливерпулѣ, Лидсѣ, Вирмингамѣ и др. судьи получаютъ жалованье изъ городскихъ средствъ; но, за исключеніемъ Лондона, на всю Англію не приходится и 20 мѣстныхъ судей на жаловань—такъ много лицъ, готовыхъ отправлять правосудіе безвозмездно. Въ городахъ, гдѣ болѣе 50000 жителей, имѣются также четвертные сѣзды, но они только по названію похожи на сѣзды въ графствахъ: это—периодическій судъ специального должностнаго лица, recorder, съ участіемъ присяжныхъ засѣдателей; городскіе судьи въ этихъ сѣздахъ не участвуютъ.

Хотя и заимствованные изъ Англій, М. судьи въ *Северо-Американскихъ Соединенныхъ Штатахъ* искони являются исключительно органами судебной или судебно-полицейской власти. Въ 1890 году они въ 34 штатахъ и территорияхъ избирались, при общихъ политическыхъ выборахъ, на разные сроки, отъ 2 до 5 лѣтъ; въ 6 штатахъ они назначались губернаторомъ, на сроки отъ 2 до 7 лѣтъ. Для занятія этой должности не требуется никакого ценза; нужно быть только гражданиномъ Соед. Штатовъ и

мѣстнымъ жителемъ. Въ нѣкоторыхъ штатахъ городской мэръ является М. судьей *ex officio*, съ уголовною юрисдикціею. Почти во всѣхъ штатахъ М. судья, предъ вступленіемъ въ должность, обязанъ представить залогъ или поручительство въ обезпеченіе суммъ, которыя могутъ поступать въ его распоряженіе по должности, и убытковъ, которые могутъ быть причинены его грубою небрежностью; ошибочное рѣшеніе не влечетъ за собою отвѣтственности. Въ качествѣ *уголовнаго* судьи, М. судья, во 1-хъ, принимаетъ мѣры предупрежденія и пресѣченія, даетъ приказы объ арестѣ, требуетъ поручительства въ сохраненіи мира, распоряжается обысками и, во 2-хъ, судитъ виновныхъ въ мелкихъ правонарушеніяхъ, при чемъ всякій обвиняемый имѣетъ право требовать, чтобы его дѣло было рассмотрѣно при участіи присяжныхъ засѣдателей. Компетенція М. судей разнообразна: въ однихъ штатахъ максимумъ штрафа, къ которому М. судья можетъ приговорить — 500 долларовъ, въ другихъ—100, въ третьихъ—только 10; въ однихъ штатахъ онъ можетъ посадить въ тюрьму на годъ, въ другихъ—только на мѣсяцъ. Въ качествѣ *гражданскаго* судьи М. судья некомпетентенъ въ спорахъ о правахъ на недвижимыя; компетенція въ дѣлахъ по личнымъ искамъ и о движимости не превышаетъ 13,33 долл. въ одномъ штатѣ и доходить до 1000 долл. въ другомъ. Наконецъ, въ силу своей такъ называемой *юрисдикціи ex officio*, М. судья въ различныхъ штатахъ вынужденъ изъ урны записки съ именами присяжныхъ засѣдателей, заключаетъ браки, исполняетъ обязанности нотариуса, приводитъ должностныхъ лицъ къ присягѣ и т. д. Въ немногихъ южныхъ штатахъ существуютъ съезды М. судей на подобіе англ. *quarter sessions*, для коллегіальнаго рѣшенія нѣкоторыхъ уголовныхъ и полицейскихъ дѣлъ; они называются судами графства (*county courts*). Апелляціонныя суды (*circuit courts, district courts*) состоятъ не изъ М. судей. Какъ и всякій другой американскій судья, М. судья, прежде чѣмъ примѣнить законъ, въ правѣ проверить его согласіе съ конституціей.

Во Франціи М. судьи созданы въ 1790 г. учредительнымъ собраніемъ, которое желало замѣнить ими существовавшіе до революціи сельскіе суды; при этомъ за образецъ были взяты не англійскіе, а голландскіе суды. Первоначально М. судьи функционировали вмѣстѣ съ двумя засѣдателями, но уже въ IX году (1801) М. судья сдѣлался судьей единоличнымъ, при всѣхъ дѣйствіяхъ котораго, однако, обязательно присутствуетъ секретарь. Съ 1802 г. (конституція X года) М. судьи не выбираются болѣе мѣстнымъ населеніемъ, а назначаются, прежде государями, теперь президентомъ республики, изъ трехъ кандидатовъ, представляемыхъ первымъ предсѣдателемъ и прокуроромъ апелляціоннаго суда. Для занятія должности М. судьи не требуется никакого образовательнаго или имущественнаго ценза; нужно только имѣть 30 лѣтъ отъ роду. Отсутствіемъ всякаго ценза объясняютъ, что М. судьи одни въ ряду судей не пользуются правомъ несмѣняемости. М. судьи состоятъ въ каж-

домъ кантонѣ, а въ городахъ—въ каждомъ муниципальномъ округѣ. Они подчинены надзору окружныхъ судовъ и дисциплинарной власти предсѣдателя окружного и апелляціоннаго судовъ. Должность М. судьи—платная (отъ 1800 фр. въ маленькихъ кантонахъ до 5000 фр. въ большихъ городахъ и 8000 фр. въ Парижѣ); она несовмѣстима съ должностями муниципальных, полицейскими и др. Въ качествѣ *гражданскаго* судьи М. судья рѣшаетъ дѣла по личнымъ искамъ и о движимости до 100 фр. окончательно и до 200 фр. въ качествѣ первой инстанціи, споры путешественниковъ съ держателями гостинницъ и перевозчиками — до 1500 фр.; дѣла о взысканіяхъ за потравы, квартирныхъ и арендныхъ денегъ, а также споры между хозяевами и служашими подсудны мировому судѣ безъ ограниченія цѣною иска. Кромѣ того, ему подсудны дѣла о нарушеніи границъ, владѣнія и сервитутовъ. Апелляціонною инстанціею для рѣшеній М. судьи являются окружныя суды. Кассация возможна только въ случаѣ превышенія власти. Гражданская компетенція М. судьи въ существѣ регулируется закономъ 1838 г. Начиная съ 1860 г., въ парламентъ вносится рядъ проектовъ о расширеніи компетенціи М. судей, на счетъ окружныхъ судовъ; послѣдній проектъ, о расширеніи ея до 1500 фр. по всѣмъ дѣламъ внесенъ въ палату въ мартѣ 1894 г. М. судьи являются, даже, инстанціею предъ которою должна быть совершена формальность склоненія къ миру сторонъ почти по каждому дѣлу (исключая дѣла фискальныхъ, торговыхъ, съ участіемъ вѣсколькихъ отвѣтчиковъ, съ участіемъ малолѣтнихъ и др.), до разсмотрѣнія его въ окружномъ судѣ. Въ качествѣ *уголовнаго* судьи, М. судья вѣдаетъ дѣла о правонарушеніяхъ, за которыя максимумъ наказанія—15 франковъ штрафа и 5 дней ареста; окончательно онъ приговариваетъ только къ штрафу въ 5 фр. Апелляціонною инстанціею являются суды исправительной полиціи (*trib. correctionnel*). Сельскіе М. судьи исполняютъ также нѣкоторыя обязанности судебныхъ слѣдователей по уголовнымъ дѣламъ; они принимаютъ сообщенія о преступленіяхъ, производятъ обыски, осмотры и т. д. М. судьи предсѣдательствуютъ въ семейныхъ совѣтахъ, приводятъ къ присягѣ нѣкоторыхъ должностныхъ лицъ, удостоверяютъ отсутствіе препятствій къ браку и т. п.

Въ Россіи учрежденіе М. судьи составляло часть судебной реформы 1864 г. Отдѣленіе судебной власти отъ административной создавало потребность въ особомъ судебномъ органѣ для разбора мелкихъ уголовныхъ проступковъ и для рѣшенія несложныхъ и неважныхъ по цѣнѣ спорнаго предмета гражданскихъ дѣлъ. Законодатель ясно сознавалъ, что «маловажность» дѣлъ несколько не оправдываетъ пренебрежительнаго отношенія къ нимъ. Дѣла неважныя, если его сопоставить съ другими судебными дѣлами, можетъ быть чрезвычайно важно для тѣхъ, кого оно непосредственно касается—а такъ какъ маловажныя дѣла захватываютъ всю область повседневной жизни, то они приводятъ въ близкое соприкосновеніе съ судомъ самыя обширныя круги населенія; поэтому, дурная органи-

защиты суда для мелких дѣлъ чаще даетъ шире знать о себѣ, чѣмъ недостатки общихъ судовъ. Особенно въ Россіи необходимо было создать для уголовныхъ дѣлъ такой органъ, который положилъ бы конецъ переполненію тюремъ узниками, ожидавшими окончанія своего дѣла—переполненію, неизбежному при волоките въ старыхъ коллегіальныхъ инстанціяхъ. Эта потребность, въ связи съ соображеніемъ, что во множествѣ мелкихъ гражданскихъ дѣлъ споръ является только слѣдствіемъ недоразумѣнія, которое легко устранить при участіи посредника, — привела къ мысли создать *единоличнаго* судью. Свойство большинства маловажныхъ дѣлъ таково, что ихъ слѣдуетъ рѣшать скоро и, кромѣ того, съ пониманіемъ мѣстныхъ условій; судья, поэтому, долженъ быть *мѣстнымъ* въ смыслѣ близости къ населенію. Единичный мѣстный судья получилъ названіе «мирового», какъ охранитель мира отъ уголовныхъ нарушителей и водворитель мира среди тягущихся. Для достиженія этихъ высокихъ цѣлей нужно было, прежде всего, обезпечить судью уваженіемъ и довѣріемъ со стороны населенія. Отсюда сама собою вытекала необходимость сохранить для замѣщенія должности М. судьи выборное начало, которое до тѣхъ поръ примѣнялось къ назначенію членовъ почти всѣхъ судебныхъ учреждений въ Россіи. Найти сразу огромный контингентъ людей, съ увѣренностью въ ихъ способности и добросовѣстности, было задачей для правительства неосуществимою, и оно предпочло возложить заботу о приисканіи людей на самихъ мѣстныхъ жителей; законодатель находилъ, что мѣстные жители реально заинтересованы въ томъ, чтобы судья, который будетъ рѣшать ихъ маловажныя дѣла, былъ хорошъ, и что вмѣстѣ съ тѣмъ они ближе знаютъ достойнѣйшихъ людей. Но, въ отличіе отъ дореформенныхъ судей, этотъ выборный судья долженъ былъ явиться избранныкомъ не отъ сословія, а отъ *всесословнаго* земства. На земство легла также и финансовая сторона учрежденія. Органомъ для избранія М. судей явились *уѣздныя земскія собранія* (въ столицахъ—*городскія думы*). Отъ М. судей требовались два условія: образованіе и матеріальная независимость. Образовательный цензъ былъ ограниченъ требованіемъ *средняго* образованія; специальное юридическое образованіе казалось совершенно излишнимъ тамъ, гдѣ для судьи необходимы преимущественно здравый смыслъ, жизненный опытъ и честность; не имѣла успѣха въ коммиссіяхъ, подготавливавшихъ реформу, и мысль сдѣлать изъятіе для столицъ и здѣсь требовать отъ кандидатовъ юридическаго образованія. Имущественный цензъ (стоимость въ 15000 р. для сельской, въ 6000 р. для столичной и въ 3000 р. для *городской* недвижимости) опредѣлился послѣ борьбы мнѣній; первоначально хотѣли требовать только чистаго дохода въ 500 р., а большинство юристовъ государственной канцеляріи стояло за пониженіе ценза до 100 р. дохода. Земскому собранію предоставлено было право избирать *единогласно* лицъ, не имѣющихъ ценза. Первоначально (соединенные дп-ты госуд. совѣта) хотѣли примирить выборное начало съ несмѣняемостью

такъ, чтобы однажды избранный судья оставался на мѣстѣ пожизненно; позже проектировали (государственная канцелярія), чтобы М. судьи утверждались верховною властью и чтобы затѣмъ каждые 3 года сенатъ вычеркивалъ неудовлетворительныхъ судей и тѣмъ открывалъ вакансіи для новыхъ выборныхъ; въ концѣ концовъ рѣшено было, что тѣмъ же мѣстнымъ жителямъ, которые выбираютъ судей, нужно предоставить и право смѣнять не оправдавшихъ довѣрія, и постановлено было, что М. судьи избираются на 3 года и утверждаются въ должностяхъ первымъ департаментомъ сената. Независимость М. судьи отъ *вліянія администрации* была обезпечена закономъ, по которому она, какъ и члены общихъ судовъ, не могли быть увольняемы иначе, какъ по суду, за преступленіе (см. Несмѣняемость судей). Уѣздъ (столица) составилъ М. округъ (мѣстами—нѣсколько округовъ); округъ раздѣлился на участкія. Рядомъ съ *участковымъ* М. судьей, но не въ помощь ему, а для содѣйствія вообще цѣлямъ М. юстиціи, создавъ былъ *почетный* М. судья—чтобы замѣнять участковаго судью въ случаѣ его отсутствія, присутствовать въ качествѣ члена въ засѣданіяхъ М. сѣзда и судить всякое частное дѣло по просьбѣ обѣихъ сторонъ. Мысль предоставить званіе почетнаго мирового судьи нѣкоторымъ сановникамъ въ силу ихъ должности не была принята; несомнѣнными съ этимъ званіемъ признаны были должности прокурорскія, полицейскія и по казенному управленію. Участковый М. судья долженъ былъ имѣть опредѣленное мѣстопробываніе, но законъ обязалъ его принимать просьбы вездѣ и во всякое время. М. судьи составили учрежденіе, обособленное отъ общихъ судовъ. Этой обособленности сначала боялись; опасались даже, что М. судьи, предоставленные самимъ себѣ, будутъ безконтрольны и станутъ смотрѣть на себя, какъ на привилегированное сословіе, стоящее внѣ закона; опасались, что если апелляціонною инстанціею явится коллегія изъ тѣхъ же М. судей, то на судьбу дѣла будетъ вліять тотъ судья, который рѣшилъ его въ первой инстанціи. Вслѣдствіе этихъ причинъ первоначально хотѣли (соедин. дп-ты государственнаго совѣта) сдѣлать апелляціонною инстанціею окружныя суды, рассчитывая на полезное вліяніе профессиональныхъ юристовъ; но въ концѣ концовъ было рѣшено, что М. судьи одного округа должны составлять, какъ апелляціонную инстанцію, М. сѣздъ—периодическое собраніе М. судей съ постояннымъ председателемъ, избраннымъ судьями изъ своей среды, и непрѣмнымъ членомъ, для управленія канцеляріей. Профессиональный юристъ введенъ былъ въ составъ М. сѣзда въ лицѣ товарища прокурора, обязаннаго давать заключенія (юридическія разъясненія, а не обвиненія) при разборѣ всѣхъ уголовныхъ дѣлъ и нѣкоторыхъ гражданскихъ. Связь съ общими судами создана была только въ лицѣ *кассационныхъ департаментовъ* сената; мысль создать *кассационную инстанцію* въ лицѣ судебныхъ палатъ была отвергнута. Компетенція М. судьи, какъ *судьи уголовного*, была определена въ особомъ «Уставѣ о наказаніяхъ, на-



раная имущественная права и укрѣпляя до-  
вѣріе въ оборотѣ. Законодательныя измѣне-  
нія, происшедшія въ это время, только отча-  
сти искажали первоначальную идею учрежде-  
нія (напр. въ 1877 г. введена была судебная  
лагеаемыхъ М. судей). Единичному судѣй  
предоставлено было право приговаривать окон-  
чательно (безъ права апелляцій) къ 15 р.  
штрафа и 3 днямъ ареста. Существовало опасе-  
ніе, чтобы это право не сдѣлалось дискре-  
ціоннымъ и чтобы наклонность къ произволу  
не сдѣлала М. судью «объектомъ обществен-  
наго негодования и ненависти». Это опасе-  
ніе не нашло себѣ выраженія въ законѣ,  
и, какъ показала практика, оптимизмъ зако-  
нодателя былъ основателенъ; случаи злоупотребленія дискреціонною властью со сто-  
роны М. судей неизвѣстны. Наоборотъ, нѣ-  
которая идеализація общества сказалась въ  
предоставленіи судѣй права произносить нрав-  
ственное осужденіе за проступки, совершен-  
ные по неосмотрительности и закономъ спе-  
ціально не караемые; на практикѣ этимъ право-  
мъ судей пользовались рѣдко. Компетенціи  
М. судей, какъ *судии гражданскаго*, предо-  
ставлены были иски о возстановленіи владѣнія  
и споры о движимости и по договорамъ цѣною  
до 500 р. Въ послѣднемъ отношеніи компетенціи  
М. судей также явилась результатомъ борьбы  
мнѣній: хотѣли (государственная канцелярія)  
ограничить ее спорами до 100 р., опасаясь, что  
иначе процессъ предъ М. судей утратитъ ха-  
рактеръ примирительнаго разбирательства (такъ  
какъ дѣла о 500 р. уже не могутъ считаться  
маловажными) и что окружнымъ судамъ почти  
ничего будетъ дѣлать. Послѣднее опасеніе было  
напрасно; первое было отчасти справедливо, но  
правосудіе нисколько не потеряло отъ того, что  
въ практикѣ М. судей подверглись разработкѣ  
важные юридическіе вопросы, разрѣшенные въ  
кассационномъ порядкѣ сенатомъ. М. судѣй  
предоставлено было право рѣшать, съ согласія  
обѣихъ сторонъ, всякія дѣла, независимо отъ  
цѣны иска. Свободный и легкій доступъ къ  
судѣй былъ обезпеченъ населенію тѣмъ, что  
производство у М. судей было безмездно, и  
судья обязанъ былъ принимать просьбы и  
словесныя. М. судья получилъ право разро-  
чивать уплату присужденнаго взыскаія, въ  
зависимости отъ имущественнаго положенія  
должника. Право окончательнаго рѣшенія  
ограничено было исками о 30 р. Кассацион-  
ною инстанціею для дѣлъ, рѣшаемыхъ окон-  
чательно, сдѣлался М. съѣздъ. Предполагалось,  
что на М. судью будутъ возложены обязан-  
ности опекунскихъ установленій, но реформа  
этихъ установленій до сихъ поръ не осуще-  
ствилась. Кромѣ судебныхъ функцій, на М.  
судью легла обязанность охранять наслѣдства,  
мѣстами — замѣнять нотаріусовъ. М. судья  
долженъ былъ также открывать земскіе избирательные съѣзды. Избранникъ всѣхъ сословій,  
М. судья не сдѣлался, однако, судеею для са-  
маго многочисленнаго сословія — крестьянства,  
и это оказалось впоследствии ахиллесовою пя-  
тою учрежденія. Маловажныя дѣла крестьянъ,  
гражданскія и уголовныя, остались въ вѣдѣ-  
ніи созданныхъ при освобожденіи волостныхъ  
судовъ. За сохраненіе волостныхъ судовъ сто-

или потому, что въ нихъ дѣла рѣшались по  
обычаю (уваженіе къ обычаю выразилось и  
въ томъ, что мировой судья получилъ право,  
по ссылкѣ сторонъ, рѣшать дѣла на осно-  
ваніи общезвѣстныхъ обычаевъ, въ случа-  
яхъ, положительно не разрѣшаемыхъ зако-  
нами). Только по взаимному согласію тяжущіеся  
крестьяне могли разбираться у М. судей,  
вмѣстѣ волостнаго суда. Уголовные проступки  
крестьянъ становились подсудными М. судѣй  
только при совершеніи ихъ внѣ предѣловъ во-  
лости. Противъ сохраненія уголовной компе-  
тенціи волостныхъ судовъ уже при обсужде-  
ніи реформы приводили, между прочимъ, что  
они нѣрѣдко злоупотребляютъ правомъ подде-  
ржать тѣлесному наказанію, а также, что оди-  
наковый проступокъ можетъ влечь за собою  
существенно различныя наказанія въ волост-  
номъ судѣ и у М. судей.

Начиная съ 1866 г., мировыя учрежденія  
открыты были постепенно во всѣхъ земскихъ  
губерніяхъ. Успѣхъ ихъ въ народѣ превзо-  
шелъ всѣ ожиданія. Что они явятся благодѣ-  
ліемъ для населенія, нетрудно было предви-  
дѣть уже потому, что они должны замѣнить  
собою пеструю коллекцію судебно-админи-  
стративныхъ мѣстъ (напр. въ столицахъ — уѣз-  
дныи и надворный суды, магистратъ, городо-  
вой словесный судъ, коммиссія для словес-  
ной расправы между рядчиками и рабочими,  
словесные суды при полицейскихъ частяхъ и  
управленія полицейскихъ частей). Пред-  
видѣли, что мировые судья будутъ разби-  
раться больше дѣлъ, чѣмъ всѣ перечислен-  
ныя учрежденія взятыя вмѣстѣ; напр., въ  
Москвѣ ожидали, что вмѣстѣ 7500 дѣлъ, кото-  
рыя вѣдали названными мѣстами, у всѣхъ  
М. судей окажется 16000 дѣлъ или почти по  
1000 дѣлъ на cadaго изъ 17 участковыхъ  
судей; вмѣстѣ того въ первый же годъ на  
cadaго изъ судей пришлось среднимъ чис-  
ломъ по 2800 дѣлъ. Въ обѣихъ столицахъ, какъ  
только въ народѣ распространилась вѣсть о  
новомъ судѣ, къ М. судѣй потянулись съ  
такими «мелкими» тяжбами и обидами, о ко-  
торыхъ прежде не поднимали рѣчи, вслѣдствіе  
трудности найти удовлетвореніе. Всѣ, кто  
прежде чувствовалъ себя безправнымъ и мол-  
ча сносилъ обиду и угнетеніе, пошелъ къ  
«мировому» просить правосудія и заступни-  
чества, не справляясь съ законами о его ко-  
петенціи; просьбы, напр., жень о разводѣ или  
о выдачѣ вида на жительство стали обычнымъ  
явленіемъ. Небывалой на Руси популярности  
суда содѣйствовали, помимо скорости рѣше-  
нія, вѣжливость и равное со всѣми обращеніе  
со стороны судей, подборъ которыхъ, въ об-  
щемъ, былъ очень удаченъ. Только представи-  
тели привилегированнаго сословія, воспитан-  
ные въ атмосферѣ крѣпостнаго права, отвѣ-  
чали иногда, на первыхъ порахъ, на вѣжливую  
манеру судей ропотомъ и выходками въ крѣ-  
постническомъ духѣ. Тожеественныя явленія —  
пряткое дѣль и просителей и популярность  
въ народѣ — повторялись въ земской Россіи  
повсемѣстно, по мѣрѣ введенія М. учреждений.  
На протяженіи четверти вѣка М. судьи функ-  
ционировали, водворяя въ общество и народѣ  
идею законности и уваженія къ личности, ох-

пошлина въ 1%, т. е. вдвое выше, чѣмъ въ общихъ судахъ, сборъ въ 10 к. съ каждаго листа и кассационный залогъ въ 10 р.; въ 1879 г. усилено вліяніе губернатора на утверждение М. судей сенатомъ); въ общемъ, они составляли несомнѣнные техническія улучшения. Такъ, уничтожена была обязанность заявлять въ уголовномъ процессѣ въ теченіе сутокъ о своемъ неудовольствіи приговоромъ, безъ чего апелліація прежде не допускалась (1886)—и, напротивъ, допущено было право заявлять объ отказѣ отъ права обжалованія. Улучшены были правила о заочномъ разборѣ уголовныхъ дѣлъ и о заочныхъ рѣшеніяхъ (1888). Право М. судьи рѣшать по совѣсти дѣла на всякую сумму по просьбѣ обоихъ сторонъ было отмѣнено (1887), потому что на практикѣ оно оказалось только средствомъ для обманныхъ сдѣлокъ въ ущербъ кредиторамъ. Еще поздѣе, когда отъ учрежденія остались уже только обломки, сокращенъ былъ кассационный срокъ для жалобъ въ сенатъ по дѣламъ гражданскимъ (1893 г., съ 4 мѣсяцевъ на 2), умножены случаи обращенія рѣшеній къ предварительному исполненію и т. д. Нѣкоторыя неудобства, обнаруженныя практикою вскорѣ послѣ введенія учрежденія, остались неустранимыми до конца: напр., М. судья не въ правѣ прекратить самое безосновательное обвиненіе и обязанъ вызвать обвиняемаго лично, гдѣ бы тотъ въ настоящее время находился.

Въ связи съ судебною реформою М. судьи введены были постепенно и на окраинахъ, но съ отступленіемъ отъ выборнаго начала и мѣстами съ измѣненіями въ компетенціи. Въ сѣверномъ Кавказѣ (Ставропольская губ., области Кубанская и Терская) судьи назначаются, съ соблюденіемъ только правила об образовательномъ цензѣ, министромъ юстиціи, которому принадлежитъ право дѣлать изъятія изъ правила о несмѣяемости судей, впрочемъ, по испрошеніи на то каждый разъ Высочайшаго разрѣшенія. Въ варшавскомъ округѣ компетенція М. судей, которые введены только въ городахъ (въ селахъ сохранились гминные суды), ограничена исками до 300 р.; судьи назначаются, увольняются и переимѣняются министромъ юстиціи, по сношенію съ варшавскимъ генералъ-губернаторомъ. Въ девяти западныхъ губ. (Виленьской, Витебской, Волынской, Гродненской, Кіевской, Ковенской, Могилевской, Минской и Подольской) М. судьи назначаются министромъ юстиціи, въ губ. Астраханской и Оренбургской (1878)—Высочайшею властью, по представленіямъ министра юстиціи, и здѣсь, и тамъ изъ числа лицъ, внесенныхъ въ цензовые списки, составленные мѣстными уѣздными комиссиями или губернскими комитетами, но также и изъ другихъ лицъ; въ отношеніи увольненія отъ службы М. судьи подчиняются здѣсь общимъ правиламъ устава о службѣ по опредѣленію отъ правительства. Въ Закавказьѣ округъ каждаго окружнаго суда дѣлится на мировые отдѣлы; у М. судьи состоятъ помощники; они исполняютъ также обязанности судебныхъ слѣдователей; ихъ компетенція въ гражданскихъ дѣлахъ простирается на споры до 2000 р. и даже на споры о правахъ на недвижимость;

апелляціонною инстанціею является окружная судъ и т. д. М. судьи назначаются и увольняются здѣсь на тѣхъ же основаніяхъ, что и въ Сѣв. Кавказѣ. Въ 80-хъ гг., одновременно съ усиленіемъ отрицательнаго отношенія ко всѣмъ реформамъ имп. Александра II, все чаще и чаще стали появляться нападенія на мировую судъ, особенно выборной. Случались неудачныя рѣшенія М. судей; ихъ обобщали и говорили о несостоятельности М. судей вообще. Случилось нѣсколько разъ въ двадцать лѣтъ, что въ уѣздахъ засѣданія мирового съѣзда не могли состояться за неприбытіемъ судей; случалось, что нѣкоторые судьи медленно рѣшали дѣла. Единичные случаи подхватавали, замалчивали образцовую дѣятельность другихъ М. съѣздовъ (въ большихъ центрахъ они превратились въ постоянныя учрежденія), игнорировали и то, что рѣшенія въ общемъ были хороши, и то, что въ общемъ М. судьи заняты были работою. Начались требованія коренныхъ преобразованій: назначенія предсѣдателя М. съѣзда отъ правительства, подчиненія М. судей окружнымъ судамъ, отмѣны выборнаго начала и т. д. Особенно тревожнымъ симтомомъ явилась въ 1888 г. рѣзкая критика со стороны добросовѣстнаго публициста (П. Н. Обинскаго), горячо преданнаго основнымъ принципамъ Судебныхъ Уставовъ. Предположеніе, будто въ уѣздныхъ земскихъ собраніяхъ выборы М. судьи опредѣляются кумовствомъ, и М. судьи неспособны творить судъ за отсутствіемъ юридическаго образованія, такъ что фактически дѣло правосудія перешло въ руки частнаго ходатая и письмоводителя—привело критика къ мысли, что необходимо уничтожить выборное начало и назначать судей отъ правительства, изъ числа юристовъ. Тогда же ему сдѣлано было возраженіе, что достаточно уничтожить имущественный цензъ, повысить цензъ образовательный или отагнать требованіе единогласія при избраніи кандидатовъ, не имѣющихъ ценза, чтобы сразу ввести въ кругъ учрежденія юристовъ, не ломая выборнаго начала. Недоумѣвали, почему назначенный судья будетъ ближе къ народу, чѣмъ выборный, почему полная зависимость отъ администраціи (въ то время нельзя было надѣяться, что при назначеніи судей имъ будетъ гарантирована несмѣяемость) лучше вліянія со стороны избирателей. Однако, весь этотъ споръ, въ которомъ, какъ показываетъ статистика, правы были сторонники сохраненія выборныхъ М. судей, оказалась безплодною; судьба, которая постигла учрежденіе въ 1889 г., не соответствовала ожиданіямъ и тѣхъ, которые стояли за назначеніе судей-юристовъ. Учрежденіе земскихъ начальниковъ поставило на мѣсто судьи, призваннаго охранять миръ и насаждать чувство законности, судью-администратора, вооруженнаго дискреціонною властью и призваннаго возстановить опеку надъ крестьянскимъ населеніемъ. Только въ городахъ, за исключеніемъ наименѣе значительныхъ, функціи мировыхъ судей перешли не къ земскимъ начальникамъ, а частью къ городскимъ судьямъ, частью къ уѣзднымъ членамъ окружныхъ судовъ, которые наслѣдовали М. судьямъ и въ уѣздахъ

въ дѣлахъ, не вошедшихъ въ компетенцію земскихъ начальниковъ. Послѣ 1889 г. выборные М. судьи уцѣлѣли въ С.-Петербурѣ съ его уѣдомъ, въ Москвѣ, Казани, Кишиневѣ, Нижнемъ-Новгородѣ, Одессѣ, Саратовѣ и Харьковѣ и еще въ Области Войска Донскаго. Болѣе посчастливилось учрежденію М. судей по назначенію отъ правительства. Они не только остались тамъ, гдѣ введены были раньше (кромя названныхъ выше мѣстностей—еще въ средне-азиатскихъ обл. и въ Измайльскомъ у. Бессарабской губ.), но, въ самый годъ упраздненія М. судей для внутренней Россіи, введены въ губ. Прибалтійскихъ и Архангельской, сохраняются и въ новой Черноморской губ., а съ 1896 г. вводятся въ Сибіри (по образцу Закавказья въ отношеніи компетенціи и инстанцій, но съ неограниченнымъ правомъ миистра юстиціи увольнять и перемѣщать судей). Продолжительная заслуга мировыхъ судей засвидѣтельствована статистикою: она безспорно устанавливаетъ, что мировые судьи были вполнѣ удовлетворительнымъ учрежденіемъ, соответствовавшимъ и видамъ законодателя, и потребностямъ населенія. Въ «Сборникахъ статист. свѣд. Мин. Юст.» за 1881—90 гг. содержатся слѣдующія данныя для оцѣнки рѣшеній М. съѣздовъ съ точки зрѣнія ихъ юридической правильности. За эти годы кассационными департаментами сената рѣшено дѣлъ:

Годъ.	Съ оставлен. жалобъ безъ послѣдствій.		Съ отзывомъ рѣшенія.	
	Уголовн. Гражданск.		Уголовн. Гражданск.	
1881 . . .	3250	2609	1229	1599
1882 . . .	3239	2715	1327	1736
1883 . . .	4039	2815	1314	2258
1884 . . .	4742	2777	4099	2156
1885 . . .	4218	2855	1430	1913
1886 . . .	5475	2594	1935	1919
1887 . . .	4434	2987	1713	1914
1888 . . .	4918	3837	1765	2350
1889 . . .	4974	3869	1522	2183
1890 . . .	4808	3394	1618	1996
Итого . .	44097	30752	18112	20009

Такимъ образомъ, изъ общаго числа 112970 кассационныхъ жалобъ и протестовъ на рѣшенія М. съѣздовъ 74849 признаны сенатомъ не заслуживающими уваженія. «Сборники» не даютъ данныхъ для сравненія въ этомъ отношеніи выборныхъ М. судей съ назначенными. Изъ гѣхъ же «Сборниковъ» за 1884—88 гг. видно, какъ оцѣнивалась правильность рѣшеній М. судей мировыми съѣздами или другими апелляционными инстанціями:

*Рѣшено во второй инстанціи дѣлъ:*

Годъ.	Въ губерніи съ выборн. или М. судьями.	Въ 9 запак., въ Астрах. и Оренб., а въ Бессараб. въ 1884 и 85 гг.	Варшавскій округъ.	Кавказъ.	Среднеазиатскія обл.
1885	112205	51881	35669	11594	1070
1886	132511	50512	34990	12295	963
1887	135750	54123	38516	12144	1576
1888	127752	53784	36696	13122	1474
Итого	611807	259693	181751	62191	5944

*Отмѣнено рѣшеній М. судей:*

1884	27453	12195	9198	3347	192
1885	25477	13248	8719	2903	208
1886	33529	10469	8735	2884	168
1887	34512	12486	9597	2454	351
1888	31089	11465	8585	2498	213
Итого	152060	59863	44854	14086	1132

Изъ этой таблицы явствуетъ, что за 5 отчетныхъ лѣтъ въ губерніяхъ съ выборными М. судьями отмѣненныхъ рѣшеній было 24,89%, въ 9 зап. губерніяхъ, Астраханской и Оренбургской—22,3%, въ губ. Варшавскаго окр.—24,7%, въ губ. Кавказскаго края—22,7%, въ областяхъ Средней Азіи—19,2%. Такимъ обр. М. судьи, назначенные или выборные, ошибались приблизительно одинаково рѣдко, и во всякомъ случаѣ то опасеніе, которое существовало въ началѣ реформы—будто, въ силу esprit de corps, М. судья, рѣшившій дѣло въ первой инстанціи, будетъ вліять на судьбу дѣла во второй,—блестительно опровергнуто на примѣрѣ выборныхъ М. судей. Еще поучительнѣе таблицы, показывающія отношеніе населенія къ рѣшеніямъ М. судей:

*1) Уголовная дѣла:*

Рѣшено М. судьями съ правомъ отзыва:

Годъ.	По всякъ внутренней губерніяхъ.	Изъ того числа въ 9 зап. губ., въ Астрах. и Оренб., а въ 1884 и 85 гг. и цѣно прихождется въ Бессарабской.	На губерніи съ выборною мировою юстиціею въ Бессарабской.
1885	520316	175756	—
1886	549285	163889	—
1887	566215	163900	—
1888	476891	143366	—
Итого	2688273	817765	1770508

Подано жалобъ на неокончательные приговоры.

1884	69711	23793	—
1885	74481	24448	—
1886	81215	29839	—
1887	85444	26020	—
1888	83520	25724	—
Итого	394371	123829	270542

Такимъ образомъ какъ въ губерніяхъ съ назначенными судьями, такъ и въ губерніяхъ съ выборными судьями обжаловано 15,2% неокончательныхъ приговоровъ.

*II. Гражданскія дѣла:*

Требованія истца были удовлетворены вполнѣ или въ частн слѣдующею частію дѣлъ:

Годъ.	По всякъ внутренней губерніяхъ.	Отдѣльно по 9 зап. Астраханской и Оренбургской, а въ 1884 и 1885 гг. также и Бессарабской.	Отдѣльно по губерніямъ съ выборною мировою юстиціею
1885	430946	139553	—
1886	463434	112591	—
1887	482134	119959	—
1888	465932	123636	—
Итого	2331179	623130	1705049

Истцу было всецѣло отказано въ искѣ:

Годъ.	По всѣмъ внутреннимъ губерніямъ.	Отдѣльно по 9 зап., Астраханской, Оренбургской, а въ 1884 и 1885 гг. также и Бессарабской.	Отдѣльно по губерніямъ съ выборною мировою юстиціею.
1884	121323	36376	—
1885	130847	39037	—
1886	136683	34020	—
1887	140206	34692	—
1888	133017	37939	—
<b>Итого</b>	<b>662076</b>	<b>172064</b>	<b>490012</b>

Могло быть обжаловано въ апелляціонномъ порядкѣ дѣлъ:

1884	342340	102357	—
1885	379035	111454	—
1886	357508	86781	—
1887	380896	100445	—
1888	351763	97065	—
<b>Итого</b>	<b>1818542</b>	<b>498102</b>	<b>1320440</b>

Подано апелляціонныхъ жалобъ:

1884	62091	18322	—
1885	68566	17900	—
1886	71867	18244	—
1887	72794	19240	—
1888	68735	20258	—
<b>Итого</b>	<b>344053</b>	<b>93964</b>	<b>250089</b>

Изъ этой таблицы явствуетъ слѣдующее: за 5 отчетныхъ лѣтъ, М. судьи въ земскихъ губерніяхъ удовлетворили требованія истцовъ въ 1708049 дѣлахъ, а въ 490012 признали иски неправильными; хотя 1320440 изъ общаго числа рѣшеній могло быть обжаловано въ апелляціонномъ порядкѣ, однако, только 250089 тяжущихся (19%) воспользовались этимъ правомъ и во всякомъ случаѣ не менѣе половины истцовъ, проигравшихъ дѣло у М. судей, сами убѣдились, что судья былъ правъ. Въ губерніяхъ съ назначенными судьями на 623130 рѣшеній, присудившихъ иски, было 172064 рѣшеній съ отказами въ искахъ; можно было апеллировать въ 493102 случаяхъ, но подано жалобъ всего 93964 тяжущихся, или 18,8%, и, во всякомъ случаѣ, около половины истцовъ, проигравъ дѣло у судьи, не рѣшались жаловаться дальше. Отсюда слѣдуетъ, что выборные М. судьи функционировали во всякомъ случаѣ не хуже, чѣмъ назначенные и что рѣшенія ихъ пользовались у тяжущихся, не меньшимъ нравственнымъ авторитетомъ. Итакъ, довѣріе правительства къ обществу, выразившееся въ 1864 г. въ возложеніи на мѣстныхъ жителей заботы о присяжаніи достойныхъ судей, вполне оправдалось.

*Литература.* Для Англии: Gneist, «Selfgovernment, Communalverfassung und Verwaltungsgerichte in England» (3 изд., 1871); Glasson, «Histoire du droit et des institutions de l'Angleterre»; Burn, «Justice of the Peace» (30 изд., 1869); Glen, «A Handbook to the local government bill» (1888); Porritt, «Englishmen at home» (1893). Для С.-А. С. Шт.: Merrill, «The American and English Encyclopædia

of Law» (т. XII, 1890, стр. 391 — 514). Для Франціи: Daloz, «Jurisprudence générale» (т. XI, Compétence; т. XXXIV, Organisation judiciaire); Carré, «Code annoté des juges de paix» (4 изд., 1895). Для Россіи: «Журналъ Соединенныхъ Департаментовъ Государственнаго Совѣта о преобразованіи судебной части въ Россіи»; Объяснительная записка къ проектамъ судебныхъ уставовъ; Лихачевъ, «Къ тридцатилѣтію М. судебныхъ установленій 1866 — 1896» (въ «Ж. М. Ю.», 1895, № 11 и 12); «Двадцатипятилѣтіе московскихъ столичныхъ М. учрежденій, 1866—91» (М., 1891); Корфъ Н. А. «М. судъ въ провинціи» («Вѣстн. Евр.», 1870); Березинъ, «М. судъ въ провинціи» (1883) статьи въ «Ж. Гр. и Уг. Пр.» Чекалина (1882, № 1), Закревскаго (1882, № 2, и 1884 № 1), Красовскаго (1885, № 5), Андиферова (1885, № 2); статьи въ «Юрид. Вѣстникѣ» Тютюмова (1886, № 1), Обнинскаго (1888, №№ 3 и 5), Даневскаго (№ 9); «Вѣстн. Европы» (внутреннее обозрѣніе, 1888, № 6); Никитинъ, «Обломки разбитаго корабля»; В. Фуксъ, «Судъ и полиція»; Ярошъ, «М. юстиція и чувство законности»; Обвинскій, «М. судьи и ихъ преемники» («Сборн. Правовѣд.», т. V, 1895). М. Брунъ.

**Мирожскій** или Спасо - Мирожскій мужской монастырь, 3-го класса — во Псковѣ, при устьѣ р. Мирожки. Основанъ въ самомъ началѣ XII в.; первые его игумены, Авраамій и Василій, убиты ливонцами въ 1299 г. Часто подвергался разореніямъ отъ ливонцевъ. Теперь въ немъ двѣ церкви, изъ которыхъ древнѣйшая, отъ половины XII в. — прк. Преображенія Господня, со множествомъ древнихъ иконъ. Ср. «Псковскій спасо-мирожскій мужской м-рь» (ист.-стат. очеркъ И. Василева, Псковъ, 1868).

**Мирозинъ**—см. Горчица, Ферменты неорганизованные.

**Миромешняль** (Armand-Thomas Hue de Migomesnil) — французскій министръ юстиціи (1723—96). При Людовикѣ XVI редактировалъ декларацию 24 августа 1780 г., внеся въ нее отнѣну предварительной пытки.

**Миронидъ** (Μιρονίδης)—афинянинъ, сынъ Калліа, одинъ изъ выдающихся афинскихъ дѣятелей V в. до Р. Хр., отличался твердостью убѣжденій и храбростію, былъ при Платеяхъ полководцемъ на ряду съ Аристидомъ, прославился побѣдою при Мегарѣ надъ коринтянами, особенно же при Энофитахъ надъ беотянами. Онъ выступилъ противъ беотянъ черезъ 62 дня послѣ битвы у Таналры (см.), въ 456 г. Своей побѣдою онъ подчинилъ афинянамъ беотійскіе гор., кромѣ Фивъ, и принудилъ фокидцевъ и опунтійскихъ докровъ къ союзу съ Афинами.

**Мироновая кислота**—см. Горчица, Горчичныя масла.

**Мироновичъ** (Василій Емельяновичъ)—врачъ, ученикъ спб. генеральнаго госпиталя, гдѣ получалъ званіе лѣкаря въ 1794 г. Назначенный въ 1795 г. адъюнктъ проф. хирургіи въ московской медико-хирургической школѣ, перешелъ затѣмъ въ московскую медико-хирургическую акд. Въ 1809 г., послѣ безуспѣшныхъ хлопотъ о каведрѣ въ Казани, назначенъ экстр.-ордін. проф. фармакологіи при той же акд. Напечаталъ: «De cystotomia» (СПб., 1804,

докторская диссертация) п «Общая практич. фармакологія» (М., 1817). Ср. Вудичъ, «Изъ первыхъ лѣтъ казанскаго унив.» (т. 2, Казань, 1891).

**Мироновка**—с. Киевской губ., Каневского у., при р. Росавѣ. Жит. 2132, двор. 295, церк.-приход. учид. Свеклосахарный зав., обрабатывающій свекловицы 154 тыс. берк. на 580 тыс. руб., при 350 раб. Больница, врачъ, почтово-телеграфное стѣдленіе, 2 лавки.

**Мироновскій - Богословскій** жен. м-рь—Черниговской губ. и у., вблизи Борзны. Основанъ въ 1690 г. и былъ до 1750 г. мужскимъ; въ 1786 г. упраздненъ.

**Миронъ** (Магвѣй)—секундъ-маіоръ, въ 1755 г. былъ посланъ въ Крымъ кiev. вице-губернаторомъ Костюринымъ, чтобы, по случаю вступленія на престолъ новаго хана Османа, позаботиться о соблюденіи «сосѣдственной съ турецкою стороною дружбы» и объ отвращеніи «всего того, чтобы къ малѣйшему несогласію и ссорамъ съ турками поводъ подать могло». М. долженъ былъ вести переговоры объ учрежденіи въ Бахчисарѣ «ауторизованнаго резидента»; этого онъ не добился, но собралъ рядъ свѣдѣній о внутреннемъ строеѣ Крымскаго ханства. Журналъ его побѣдки напечатанъ въ «Кiev. Старинѣ» (1835, 2).

**Мироновская мужская пустынь**, заштатная (съ 1764 г.)—Казанской губ., Царевкошайскаго у., при дер. Ежовой. Основана въ 1647 г.

**Миронъ**—имя двухъ святыхъ: 1) епископъ критскій, ум. около 350 г., память 8 августа; 2) пресвитеръ, мученикъ, пострадалъ въ царствованіе Декія, въ 253 г. Память 17 августа.

**Миронъ** (Μίρων) —тиранъ сиконскій, дѣдъ Клеомена старшаго, въ 648 г. побѣдилъ на колесницѣ въ Олимпіи и посвятилъ въ олимпійскій храмъ мѣдное казнохраннище, показывавшееся еще при Павзаніи.

**Миронъ** (Μίρων)—изъ Елеверъ, на границѣ Атики и Беотіи. Скульпторъ эпохи, предшествовавшей непосредственно высшему разцвѣту греч. искусства (конецъ VI—нач. V в.). Древніе характеризуютъ его какъ величайшаго реалиста и знатока анатоміи, не умѣвшаго, однако, придавать лицамъ жизнь и выраженіе. Онъ изображалъ боговъ, героевъ и животныхъ, при чемъ съ особенною любовью воспроизводилъ трудныя, скоропроходящія позы. Наибольше замѣнитое его произведеніе: «Дискоболъ», атлетъ, нагбравшающійся пустить дискъ—статуя, дошедшая до нашего времени въ нѣсколькихъ копіяхъ, изъ которыхъ лучшая въ palazzo Massimo въ Римѣ. Наряду съ этою статуей древніе писатели упоминаютъ съ похвалами объ его изваяніи Марсія, срущированнаго съ Аенною. Объ этой группѣ мы получаемъ понятіе также по нѣсколькимъ позднимъ ея повтореніямъ. Изъ изображеній животныхъ, исполненныхъ М., болѣе другой славилась «Корова», въ похвалу которой писались десятки эпиграммъ. За самими незначительными исключеніями, произведенія М. были бронзовыя.

**Миронъ-усаць**, миронъ, марена, марина (Barbus fluviatilis Cuv. s. vulgaris Flem.)—

изъ семейства карповыхъ (Cyprinidae), рода усаць (Barbus). Родъ усаць отличается 4 (или 2) усиками на верхней челюсти, по большей части оскостѣвшими, утолщенными и часто зазубренными третьимъ лучомъ спиннаго плавника, плоточными зубами, расположенными съ каждой стороны въ три ряда. Челушка можетъ быть различной величины; заднепроходный плавникъ часто очень высокъ. Родъ этотъ, населяющій умѣренные и теплыя страны Стараго Свѣта, самый богатый видами во всемъ семействѣ (около 200 видовъ). Обыкновенной усаць, М. (B. vulgaris) имѣеть очень вздутыя губы, 4 усика средней длины (два у конца верхней губы, прикрывающей ротъ спереди, два по угламъ рта); костяной лучъ спиннаго плавника грубо зазубренъ, хвостовой плавникъ съ глубокой выемкой, тѣло длинное, почти цилиндрическое; плоточныхъ зубовъ по 10 съ каждой стороны; цвѣтъ сверху оливковозеленый, на бокахъ желтоватый, снизу блѣдный; спинной и хвостовой плавники синеватые, остальные красноватые; длина 30—70 см.; вѣсъ 4—5, иногда даже 9—12 кгр. водится въ средней Европѣ, у насъ въ юго-западной части Европейской Россіи, особенно въ Днѣпрѣ, Днѣстрѣ, Бугѣ и ихъ большихъ притокахъ, въ Дону рѣдкомъ. Въ Вислѣ его замѣняетъ другой видъ, B. retenui, появившійся по нѣкоторымъ извѣстіямъ и въ Нѣманѣ; онъ отличается меньшей величиною, болѣе удлиненной формой, широкой головой, незазубреннымъ костянымъ лучомъ въ спинномъ плавникѣ, длинными лучами въ заднепроходномъ и хвостовомъ плавникахъ и черноватыми пятнами. Въ Крыму его замѣняетъ B. taigicus съ менѣе приплюснутой головою, менѣе высокимъ и выемчатымъ спиннымъ плавникомъ, водящійся также въ бассейнѣ Ріона. Взрослые М. большей частью держатся въ глубокихъ мѣстахъ на днѣ, особенно у мостовъ, плотинъ, подъ пристанями и т. п.; питаются червями, моллюсками, иломъ, падающими въ рѣки испражнениями, падалью и т. д. Нерестъ происходитъ въ маѣ и іюнѣ, при чемъ собираются въ стаи по 100 штукъ и болѣе, и плывутъ вереницей: впереди самца, за ними старыя самцы, затѣмъ молодые. Икра относительно малочисленна; половой зрѣлости достигаютъ молодыя рыбы на 4 году. На зиму М. впадаютъ въ спячку, собираясь иногда въ большомъ числѣ въ глубокихъ ямахъ. Мясо костляво и мало цѣнится, икра считается нѣкоторыми вредной. Ловятъ М. неводами и на различнаго рода удочки; рыба эта сильная и подвижная. На Кавказѣ и въ Туркестанскомъ краѣ найденъ рядъ особыхъ видовъ; изъ нихъ B. brachycerpalus s. obtusirostris Kessler, отличающійся отъ обыкновеннаго усаца сравнительно небольшою головою, очень тупымъ носомъ, широко разставленными глазами, болѣе удлиненнымъ туловищемъ, болѣе мелкой челушкой и значительной величиною (болѣе 70 см.), встрѣчается иногда въ устьяхъ Волги, а главнымъ образомъ живетъ въ Каспійскомъ и Аральскомъ морѣ. Во всей Индіи и Цейлонѣ водится *мазиръ* (B. tor), длину до 1,5 и даже 2 м. и вѣсомъ въ 30—45 кгр., челушка котораго бываетъ иногда величиною въ ладонь взрослога человѣка; онъ

служить предметом ловли на удочку для любителей-англичанъ.

*Н. Кн.*

**Мирополь**—мст. Волынской губ., Новоградволынского у., въ 1 в. отъ ж. д. Жит. 1386. Три прав. церкви, костель, 2 евр. мол. дома, церковно-приход. и начальное учил. Гостин. дворъ. Винокуренный и кирпичный заводы.

**Мирополье**—защитный городъ Суджанскаго у., Курской губ. Основанъ въ первой половинѣ XVII в. Къ 1 января 1896 г. жителей, вмѣстѣ со слободами, 14676. Дворянъ 48, духовнаго сословія 14, почетныхъ гражданъ и кушцовъ 72, мѣщанъ 1116, военнаго сословія 234, крестьянъ 13179, проч. 13. Православн. 14572, раскольниковъ 61, католиковъ 9, евреевъ 32, проч. исповѣданій 2. Домовъ 1600, лавокъ 34, двѣ гостиницы, 10 постоялыхъ дворовъ. Доходы города (въ 1895 г.) 672 р., расходы 745 р., въ томъ числѣ на управление 342 р.

**Миропольскій** (Дмитрій Андреевичъ, 1843—89) — управляющій акцизными сборами СПб. губ. Образование получалъ въ константиновскомъ военномъ училищѣ. Составилъ пѣнный трудъ: «Косвенные налоги въ Россіи», издалъ «Сводъ уставовъ о соли».

**Миропольскій** (Сергій Кринеевичъ) — педагогъ, род. въ 1842 г. въ Воронежской губ., окончилъ курсъ въ московской духовной академіи и поступилъ преподавателемъ философскихъ наукъ въ харьковскую семинарію, вскорѣ (1870) перешелъ въ слб. семинарію, въ тоже время состоя помощникомъ редактора «Ж. М. Н. Пр.» до 1872 г., когда назначенъ былъ членомъ-ревизоромъ учебнаго комит. при св. синодѣ. Отд. появились соч. М.: «Янъ Амосъ Коменскій» (СПб., 1872); «Планъ и основы жизни народной школы» (СПб. 1876); «Школа и государство» (тоже); «Методика обученію грамотѣ» (тоже); «О музыкальномъ образованіи народа въ Россіи и Зап. Европѣ» (2-е изд. СПб. 1882). «Музыкальная грамота для всѣхъ» — учебникъ пѣнія для народныхъ школъ; «Школа и общество» (СПб., 1892); «Инспекція народныхъ школъ и ея задачи» (СПб., 1877); «Методика обученія письму въ народной школѣ» (СПб., 1884); «Задачи, планъ и основы устройства нашей народной школы» (СПб., 1884); «Школа и общество» (СПб. 1892); «Учебникъ грамоты для молодыхъ солдатъ» (изд. 3-е, 1891); «Краткая грамматика церковно-славян. языка новаго періода» (1891; 6-е изд.); «Учитель народной школы» (1891); «Учебникъ дидактики» (1895); «Обученіе грамотѣ. Методическое руководство для учителей семинарій» (1891) и др. Статьи М. по педагог. вопросамъ печатались въ «Ж. М. Н. Пр.», «Семьѣ и Школѣ» и «Народной Школѣ»; въ «Систематическомъ обзорѣ русской народной учебной литературы» М. принадлежатъ статьи: «О педагогической подготовкѣ учителя», «Обученіе письму и пѣнію», «Систематич. обзоръ русской литературы по педагогикѣ». Въ «Вѣстникѣ Европы» — «Фотій Спасскій, архимандритъ юрьевскій» (1878, ноябрь и декабрь). Въ 1896 М. г. приступилъ къ изданію журн. «Народное Образование», (которое оставилъ послѣ 1-го №), предпринятому на средства св. синода, съ цѣлью

доказывать преимущества церковно-приходской школы.

**Мирославъ** (Гюрятичъ) — новгородскій посадникъ въ 1126 г.; въ 1132 г., когда псковичи и ладожане выгнали изъ Новгорода кн. Всеволода, М. былъ переведенъ во Псковъ, но черезъ два года сдѣланъ опять посадникомъ въ Новгородѣ, на мѣсто убитаго посадника Ивана Павловича. Ум. М. въ 1135 г., при исполненіи порученія отослатьлюбо примиренія кievлянъ съ черниговцами.

**Миротворцевъ** (Василій Васильевичъ, 1838 — 91) — родомъ сибирякъ, воспитанникъ спб. дух. академіи, былъ преподавателемъ казанской дух. акад. по кафедрѣ всеобщей гражданской исторіи, потомъ кандидатомъ монголо-калмыцкой словесности (по экзамену въ спб. университетѣ), магистромъ богословія и экстраординарнымъ профессоромъ казан. дух. академіи по кафедрѣ противомусульманскихъ предметовъ, съ 1881 г. инспекторъ казанской акад. Напеч.: «Изложение и критическій разборъ основныхъ началъ буддизма» («Православный Собесѣдникъ», 1873 — 74), «Материалы для исторіи Пекинской духовной миссіи» (1888). Въ продолженіе 28 лѣтъ М. стоялъ во главѣ миссіонерскаго отдѣленія противъ буддизма и принималъ дѣятельное участіе въ комиссіи по переводу священныхъ и богослужебныхъ книгъ на инородческие языки.

**Мирошевскій** (Василій) — беллетристъ и драматургъ, авторъ романа изъ жизни XVII в. «Дѣвица Всеволожская» (СПб., 1839), и оригинальныхъ комедій: «Ремонтеръ» (шла въ СПб. въ 1839 г.) и «Необыкновенный маскарадъ на новый годъ» (М., 1841).

**Мирошка Незданничъ** — посадникъ въ Новгородѣ съ 1189 по 1203 г. Въ 1195 г. онъ, по порученію новгородцевъ, ѣздилъ къ Всеволоду Суздальскому, «просяче сына его» на княженіе въ Новгородъ; Всеволодъ задержалъ его у себя до 1197 г. Въ 1199 г. онъ опять ѣздилъ къ Всеволоду. Умеръ въ 1203 г.

**Мирра** (мие.) — см. Адонисъ

**Мирра** (мед.) — камедистая смола, получаемая отъ многихъ африканскихъ и арабскихъ деревьевъ сем. Burseraceae, въ особенности отъ Balsamea Myrrha Engl.; различной величины и формы: то круглые, то гроздевидные куски, составленные какъ-бы изъ слившихся слезинокъ или зернышекъ, большею частью съ шероховатой, жирно блестящею поверхностью; обладаетъ пріятнымъ запахомъ и остро-прянымъ, горькимъ вкусомъ. М. содержитъ 40—67% камеди, 3—35% смолы (*мирринъ*) и 2—4% эфирнаго масла (*миррола*), наряду съ горькимъ веществомъ. М., какъ извѣстно, цѣнилась въ древнѣйшія времена въ качествѣ прянаго, а также курительнаго средства. *Внутри* въ настоящее время препаратъ мало употребляется, *снаружи* — при ангинахъ, цынготныхъ пораженіяхъ рта, для присыпокъ, линиментовъ, мазей, пластырей, окуриваній. *Настойка* М. (1:5) — для полосканій, въ зубной практикѣ, и для ингаляцій. *Д. К.*

**Мирсиль** — въ греческой миеологии возница Эномея, сынъ Гермеса и Клеобулы, которому Целонопъ, за помощь при состязаніи, обѣщаль половину царства или одну ночь у Гиппода-

# МИРТОБРАЗНЫЯ.

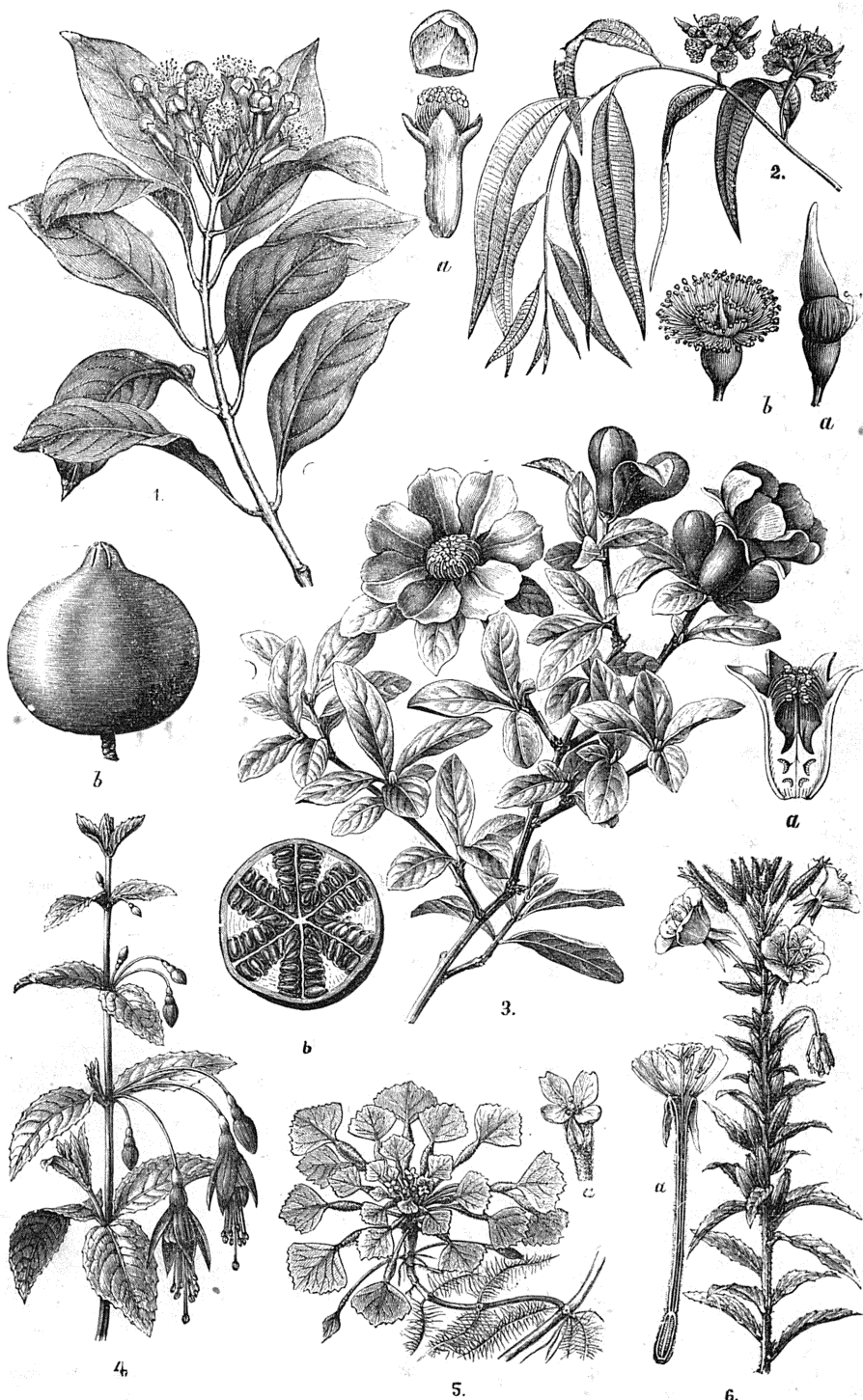

1. Гвоздичное дерево (*Caryophyllus aromaticus*); *a*—цвѣтъ. 2. Кино (*Eucalyptus resinifera*); *a*—распускающийся цвѣтокъ; *b*—цвѣтокъ распускавшійся. 3. Гранатъ (*Punica granatum*); *a*—цвѣтокъ въ продольномъ разрѣзѣ; *b*—плодъ въ уменьшенномъ видѣ; *c*—плодъ въ поперечномъ разрѣзѣ. 4. Фуксія (*Fuchsia coccinea*). 5. Рогатый орѣхъ, Чинампъ (*Tamarindus indica*); *a*—цвѣтъ. 6. Осица (*Citrus bicolor*); *a*—цвѣтокъ въ продольномъ разрѣзѣ.

ми. Послѣ побѣды Пелопсъ освобожденъ отъ М., сбросивъ его съ колесницы въ море. Тѣло М. приплыло къ Фенею въ Аркадіи, здѣсь было похоронено и почтено ежегоднымъ праздникомъ. Гермесь перенесъ М. на небо, какъ созвѣздіе Возницы; Пелопсъ, въ искупленіе убійства, долженъ былъ построить храмъ Гермесу и кевотафій М.

**Мирсиль** или *Миртилъ*: 1) митленскій царь времени Алкея, сочинившаго противъ него аллегорическое стихотвореніе и воспѣвающего его смерть. Противникомъ его былъ и Питтакъ, сказавшій ему, что изъ дикихъ животныхъ—тирань, изъ ручныхъ—лъстець худшій. Выбранный въ эсменты народомъ. Питтакъ смѣнилъ М. въ управленіи 2) М. изъ Месимны, греч. писатель времени первыхъ Птоломеевъ, написалъ «*Λεσβιάδα*» и «*Ιστορικὰ παραβάτα*», изъ которыхъ сохранились отрывки.

**Миртовъ** (П.).—псевд. П. Л. Лаврова (см.).

**Миртовыя** (Mirtaceae) — деревья или кустарники, рѣдко полукустарники. Листья у большинства противоположныя, цѣльныя, снабженныя просвѣтляющими желѣзистыми пятнышками. Цвѣты мелкіе или средней величины, собранныя въ различныя соцветія. Число частей въ околodѣтннкѣ 4, рѣже 5. Тычинки собраны пучками въ большомъ количествѣ; иногда такъ срастаются, что пучковъ нельзя различить, онѣ нагнуты внутрь въ почкѣ. Завязь нижняя, вслѣдствіе сильнаго развитія цвѣтоложка, срастающаяся съ завязью съ самаго начала. Плоды различныя, сѣмена почти всегда безъ питательной ткани (бѣлка). Сюда около 1800 видовъ, распространенныхъ преимущественно въ теплыхъ и жаркихъ странахъ. Семейство это раздѣляется на слѣдующія подсемейства. 1) Миртеае. Плодъ мясистый (ягодообразный), тычинокъ много, листья противоположныя, съ желѣзистыми пятнышками. Роды: миртъ (Mirtus), Pimenta, Eugenia, куда гвоздичникъ (E. caryophyllata, Caryophyllus atomaticus L.), ямбоза (Jambosa), Psidium и пр. 2) Leprospermeae. Плодъ сухой, многогнѣздый, раскрывается створками. Роды: Metrosideros, Melaleuca, Eucalyptus и пр. 3) Lecythineae. Плодъ сухой, кожистый или деревянистый, открывающійся крышкою. Роды: Lecythis, куда горчичное дерево (L. ollaria), Bertholletia, куда ювѣя (B. excelsa), дающая такъ называемые у насъ американскіе орѣхи и пр. 4) Granateae. Плодъ кожистый, раздѣленный внутри на камеры, наполненныя сѣменами, снабженными мясисто-сочными оболочками; сюда гранатовое дерево.

**Миртоисское море** (Mirtoum mare)—въ древности часть Эгейскаго моря, которая окружаетъ островокъ *Миртъ* на Ю Эвбеи. По Страбону, оно простиралось отъ мыса Сунія до Коринва и Сароническаго залива; по Плинію оно начиналось у Метарскаго залива и омывало берега Аттики.

**Миртоль** (мед.)—сильно пахнущее масло изъ Mirtus communis; предложень недавно для внутренняго употребленія при гнилостныхъ процессахъ въ легкихъ.

**Миртоцвѣтныя** (Mirtiflorae)—значительный отрядъ двудольныхъ свободнolенестныхъ растений. Средство оказывается глав-

нымъ образомъ въ цвѣтахъ, такъ какъ сюда относятся и травы, и кустарники, и деревья: Деревянистыя растенія, впрочемъ, преобладаютъ. Цвѣты почти всегда правильные, многосимметричныя, чаще всего 4—5 членные въ чашечкѣ и вѣнчикѣ; тычинокъ вдвое больше; пестиковъ 2 и до неопредѣленнаго числа, они срастаются до самой верхушки. Отклоненія касаются уменьшенія или увеличенія числа частей, преимущественно въ андроцѣи, а также положенія завязи, которая бываетъ то свободная верхняя, то нижняя. Сюда относятся слѣдующія семейства: 1) комбретовыя (Combrataceae), 2) галораговыя (Holoragidaceae), 3) ризофоровыя (Rhizophoraceae), 4) меластомовыя (Melastomaceae), 5) миртовыя (Mirtaceae), 6) подбережниковыя или вербейниковыя (Luthgaritaceae), 7) онагриковыя или кипрейныя (Ongariaceae).

**Миртъ** (Mirtus L.)—родъ растений изъ сем. миртовыхъ. Кустарникъ, рѣдко деревья съ перистонервными цѣльными листьями. Плодъ—многогнѣздый ягодообразный. Сюда до 190 видовъ, произрастающихъ преимущественно въ восточной внѣтропической Америкѣ. Самый извѣстный видъ, *обыкновенный* М. (M. communis), растетъ дико въ странахъ при Средиземномъ морѣ; выдерживаетъ, впрочемъ, и мягкій климатъ южной Англии, гдѣ рѣдко или вовсе не цвѣтетъ. Вѣчнозеленый кустарникъ или дерево въ 1 или 3 м. Листья противоположныя, яйцевидноланцетныя, цвѣты бѣлыя.

*Миртъ* (ист.) — въ древности служилъ для цѣлебныхъ цѣлей; изъ ягоды выжимался сокъ, дававшій и масло, и вино; послѣднему приписывалось благоприятное дѣйствіе на кишки; оно не опьяняло. Изъ листьевъ приготовляли мази. Изъ вѣтвей и листьевъ М. дѣлались вѣнки (Murrivivis στεφανος, mirtaea corona), носившіяся во время побѣдныхъ игръ, овацій, а также и во время обѣдовъ и свадебъ. М. считался посвященнымъ Афродитѣ, вслѣдствіе чего служилъ украшеніемъ для эротическихъ потовъ или символомъ супружеской любви. Въ виду связи, въ религіозныхъ предствленіяхъ, рожденія и смерти, М. посвящалась и покойникамъ; посвященные въ мистеріяхъ носили вѣнки изъ М.

**Мирсильдъ** (Mirfield)—городъ въ англ. графствѣ Йоркъ, на Кальдерѣ. 11707 жит. (1891). Прядильня.

**Мирхондъ** или *Мирхондъ* (Мохаммедъ ибнъ Хагендъ-шахъ) — персидскій историкъ, род. въ 1433 г. въ Бельхѣ, но большую часть жизни провелъ въ Гератѣ, пользуясь покровительствомъ извѣстнаго персидскаго мецената Миръ-Али-Шира который былъ министромъ у послѣдняго персидскаго тимурида Хосейна (съ 1468 г.). По желанію Миръ-Али-Шира, М. (удивившись въ м-рѣ), стать съ 1474 г. составлять главное свое сочиненіе: «Роузетъ ос-сефа» («Садъ чистоты—о жизни пророковъ, царей и халифовъ»). Ум. въ 1498 г.; послѣдній томъ его сочиненія, вѣроятно, обработанъ уже Хондемиромъ. Не смотря на слабость историческ. критики и напыщенность стляя сочиненіе М. пользуется уваженіемъ. Оно полностью издано въ Бомбей



въ 1849 г. и Тегеранъ въ 1852—56 гг., а по частямъ, въ турецкомъ переводѣ Мохаммеда Кермали, въ Константинополѣ въ 1842 г. и въ Европѣ: «Hist. of the early kings of Persia (до Александра Македонскаго) transl. by D. Shea» (Л., 1822); «Hist. des Sassanides (тексты), publ. par Jaubert» (П., 1843); франц. пер. С. де Саси въ «Mémoires sur les diverses antiquités de la Perse» (П., 1793); В. Jenisch, «Hist. priorum regum persarum post islamismum» (персид. и лат., В., 1782); E. Mithberlich, «Hist. Taheridarum» (персид. и лат., Гетт., 1814; 2-е изд. В., 1819); Defrémery, «Hist. des Samanides» (перс. и фр., П., 1845); Fr. Wilken, «Hist. Samanidarum» (перс. и лат., Гетт., 1808); его же, «Hist. Gasnevidarum» (персид. и лат., В., 1832); его же, «Gesch. d. Sult. aus dem Geschlechte Bujeh» (перс. и нѣм., В., 1835); «Erläuterung und Ergänzung» (къ предыдущ.) von Fr. Erdmann (Казань, 1836); J. Vullers, «Hist. Seldschukidarum persice» (Гиссенъ, 1837); его же, «Gesch. d. Seldsch.» (переводъ, Гасс., 1838); Defrémery, «Hist. des sult. du Kharezm» (тексты, П., 1842); W. Morley, «The hist. of the Atebecks Syria and Persia» (тексты, Л., 1848); E. Mitscherlich, «Hist. Ghuridarum pers. et lat.» (Франкф., 1818); «Hist. des Ghurides», trad. par Defrémery (П., 1844); Н. Jaubert, «Vie de Djenghiz-Khan» (тексты перс., 1841); объ исторіи монголовъ и Тимуръ отрывки перев. у Гамера въ «Les origines russes» (СПб., 1825), у Лангле въ «Notices et extraits» (VI), у Шармуа въ «Mém. de l'Acad. Imp. de S.-Petersb.» (1836). Въ 9-мъ т. «Notices et extraits» (П., 1812) М. А. Журденъ издалъ и перевелъ исторію исмаилитовъ и далъ обзоръ всего труда М. См. о М., кроме Журдена и Саси (№ 3), «History of India», Элиота (т. IV), и Rieu, «Cat. of the pers. man. of the British Mus.» (Л., 1879, I, 87 и сл.).

#### А. Крымскій.

**Мирче**—деревня Грубешевского у., Люблинской губ., съ обширнымъ сахарнымъ зав. (производство до 300 тыс. р.). Дворовъ 212, жит. 1682. Костель, школа.

**Миръ** (сокр. изъ *амиръ, эмира*)— князь, господинъ, начальникъ; такъ называютъ среди татаръ потомковъ Магомета.

**Миръ**—мст. Минской губ., Новогрудскаго у. Въ 1568 г. достался кн. Радзивилламъ, давшимъ жителямъ разныя привилегіи и льготы. Въ XVII в. сдѣлался главнымъ мѣстомъ жительства цыганъ, которымъ покровительствовали Радзивиллы. Въ М. обыкновенно происходили выборы цыганскаго старшины или «короля». Въ XVII и XVIII ст. М. былъ укрѣпленъ и часто подвергался нападенію во время войнъ; въ 1812 г. былъ взорванъ старинный мирскій замокъ. Жит. 2897, дворовъ 284. Церковь, костель, магометанская мечеть, синагога и евр. молитвен. дома, училища мужское и женское.

Въ началѣ войны 1812 г., при отступленіи нашей 2-й армии, кн. Багратионъ, желая дать отдыхъ войскамъ около Несвижа, приказалъ атаману Платову, шедшему со своими казаками въ арбергарадъ, задержать непріятеля у М. 27 июня Платовъ устроилъ впереди мѣстечка засаду и, напаръ изъ нея на 3 полка польскихъ уланы,

совершенно разбилъ ихъ и преслѣдовалъ на разстояніи 15 в. 28 июня прислано было въ подкрѣпленіе Платову 16 эскадроновъ, подъ начальствомъ ген.-адъютанта Васильчикова. Войска эти были атакованы 6 полками непріятельской конницы, но, при содѣйствіи казачьихъ, снова нанесли противнику совершенное пораженіе. Эти два блистательныя кавалерійскія дѣла дали 2-й армии время спокойно отдохнуть у Несвижа до вечера 28 июня.

**Миръ**—ежемѣсячный политическій, литературный, ученый и экономической журналъ, издававшійся въ Харьковѣ, въ 1881—82 гг. Редакторъ А. П. Шимковъ, издатель В. А. Сыхра. Преобладали беллетристическій и критическій отдѣлы. Всего вышло 6 книжекъ.

**Миръ Божій** (Pax или Treuga Dei, Trewa Dei, Trêve de Dieu, Gottesfriede)— въ средніе вѣка прекращеніе междусобой въ извѣстныхъ, освященныхъ воспоминаніями о событіяхъ изъ жизни Христа дни недѣли (со среды вечера до понедѣльника утра), кромѣ того—въ важнѣйшіе праздники, съ ихъ октавами и вигиліями (вечерни предыдущихъ дней) и поста. Нарушеніе М. Б. каралось штрафами, дошедшими до конфискаціи имущества, отлученіемъ отъ церкви и даже тѣлесными наказаніями. Въ М. Б. включены были и церкви, монастыри, капеллы и др., даже предметы, необходимыя для земледѣлія, клерики, путешественники и женщины. М. Б. прежде всего введенъ былъ въ Бургундіи кляуіискими монахами. Во Франціи онъ въ 1041 г. былъ установленъ для всего клира; позже его ввели, въ Италиі, Испаниі, Англиі и Германіи. Урбанъ II, на церковномъ соборѣ въ Клермонѣ въ 1095 г., провозгласилъ М. обязательнымъ для всего христіанства; онъ позже былъ принятъ въ каноническое право и въ 1179 г. утвержденъ, какъ всеобщее церковное правило. Съ прекращеніемъ великаго церковнаго движенія XI—XII вв. М. Б. былъ забытъ и на мѣсто его сталъ такъ наз. земскій М. (XII, 531). Ср. Kluckhohn, «Geschichte des Gottesfriedens» (Лпц., 1857); Semichon, «La paix et la trêve de Dieu» (П., 1857). Слѣды Божьяго М. встрѣчаются и въ древней исторіи Россіи; такъ, Мономахъ угорвариваетъ князей русскихъ не проливать христіанской крови въ великій постъ (см. Лешковъ, «О древн. русской дипломатіи», 1847).

**Миръ вѣчный**—какъ идеалъ человечества, по отношенію къ *внутреннимъ* сношеніямъ въ извѣстныхъ территориальныхъ единицахъ, нашелъ свое выраженіе въ повлеленіи государственной организаціи. По отношенію къ *внѣшней* жизни народовъ, до повлеленія христіанства, мы не находимъ предположеній или попытокъ осуществленія этого идеала, встрѣчаемъ, однако, родственныя ему, но менѣе совершенныя и, несомнѣнно, менѣе осуществимыя идеалы всемірной монархіи (VII, 392). Народы *древняго Востока* искони жили подъ снью теократіи или деспотіи, которыя то замыкались сами въ себя и игнорировали весь остальной міръ, то вели другъ противъ друга безопаздныя истребительныя войны. Греки не могли признавать вѣчнаго М. уже по своему

отношенію къ варварамъ и вслѣдствіе постоянныхъ внутреннихъ раздоровъ; по утверждению Платона, «война — естественное состояние народовъ». М., господствовавшій въ обширной римской имперіи (Pax Romana), былъ связанъ съ пораженнымъ многочисленныхъ племенъ и народовъ; онъ основывался на національномъ эгоизмѣ и силѣ и паденіемъ своимъ доказалъ лишь несостоятельность «всемирнаго государства». Установленіе христіанствомъ общечеловѣческой нравственности, отрицаніе имъ различій національныхъ, обрядовыхъ и общественныхъ дало твердое принципиальное основаніе идеѣ вѣчнаго М. Древнѣйшіе христіане смотрѣли недоброжелательно на войну и военную службу, видя самый тяжкій грѣхъ въ лишеніи челоука жизни. Лактанцій думалъ, что правда и вражда между народами несомнѣстны и не должны жить радомъ въ душахъ вѣрующихъ; Августинъ признавалъ идеаломъ христіанства вѣчный М. Союзъ церкви съ имперіею внесъ и въ ея ученіе воинственность, но идея М. уже не была потеряна. Она была виновницею установленія Воюяго перемирія (см. Миръ Божій), послужила основаніемъ земскому М. (XII, 531) и дала начало первымъ обществамъ друзей М. Въ 1182 году французскій плотникъ Дюранъ основалъ братство М., привлекая къ себѣ скоро лицъ изъ всѣхъ сословій. Въ XIII в. доминиканцы и минориты проповѣдывали М. въ Италіи. Соборы, созываемые церковью, являются предвѣстниками новѣйшихъ дипломат. конгрессовъ и конференцій; но въ то же время, однако, западная церковь и противодѣйствовала М. одобряя истребленіе еретиковъ и неврѣныхъ. Важнымъ факторомъ въ пользу М., явилось зарожденіе, въ концѣ среднихъ вѣковъ и въ началѣ новаго времени международнаго права. Конгрессы и конференціи по общимъ дѣламъ появляются все чаще; Гроціи, въ своемъ трактатѣ «De jure belli ac pacis» (1625), уже высказываетъ мысль «о пользѣ и необходимости между христіанскими державами такихъ собраній, на которыхъ споры между ними рѣшались-бы третъими, безпристрастными государствами, а также принимались бы мѣры для принужденія сторонъ къ М. на справедливыхъ основаніяхъ». Французскій король Генрихъ IV думалъ для предупрежденія международныхъ войнъ организовать изъ европ. государствъ одну великую христіанскую республику, при чемъ сеймъ изъ делегатовъ европейскихъ правительствъ рѣшалъ-бы всѣ распри. Французъ Эмери де ла Круа, въ соч. «Nouveau Suppée», предлагалъ постоянный конгрессъ, какъ органъ для охраненія М. Черезъ 100 лѣтъ, въ разгаръ династическихъ войнъ, аббатъ Сень-Пьеръ представилъ утрехтскому конгрессу свой «Projet de traité conclu pour rendre la paix perpétuelle entre les souverains chrétiens» (Утрехтъ, 1713). Онъ думалъ соединить всѣ европейскія государства, не исключая и Россіи, въ одну лигу или союзъ, подобный старой германской имперіи. Общій сеймъ долженъ былъ служить законодательнымъ и судебнымъ органомъ союза, съ придатительною властью въ отношеніи всѣхъ

членовъ; взаимныя права устанавливались общою конституціею. Сень-Пьеръ, такимъ образомъ, международный союзъ превращалъ въ государственный и лишалъ каждый народъ въ отдѣльности права быть распорядителемъ судьбы своихъ внутри и внѣ государства. Проектъ Сень-Пьера по идеѣ своей нашелъ сочувствіе у многихъ выдающихся мыслителей XVIII в. — Лейбница, Вольтера, Кондорсе и Ж. Ж. Руссо, Тюрго и Ад. Смита, Лессинга, Гердера и др. Всѣ они предполагали возможность установленія вѣчнаго М., но ожидали его не столько отъ созданія особой политической комбинаціи, сколько отъ все болѣе усиливающихся духовнаго единенія всего цивилизованнаго міра и солидарности экономическихъ интересовъ. На рубежѣ XVIII в. являются оригинальные и глубокіе проекты вѣчнаго М. Бенгтама и Канта. Бенгтамъ видѣлъ средство спасенія отъ непрерывныхъ войнъ въ постоянномъ конгрессѣ депутатовъ европейскихъ державъ; конгрессъ долженъ былъ имѣть свое войско. Для предупрежденія войнъ Бенгтамъ предлагалъ сокращеніе числа войскъ и освобожденіе колоній отъ метрополіи. За федерацію стоялъ и Кантъ. Главное положеніе его: вѣчный М. не есть пустая мечта, онъ — та цѣль, къ которой челоучество приближается, правда, постепенно, но, по мѣрѣ своего усовершенствованія, все съ усиливающейся быстротою. Разумъ намъ не говорить, что вѣчный М. будетъ осуществленъ: это его не касается, но онъ говоритъ, что мы обязаны дѣйствовать такъ, какъ будто этотъ М. будетъ вѣкогда достигнутъ. Въ числѣ новыхъ политическихъ идей, провозглашенныхъ первою французскою республикою, было осужденіе войны, признаніе за всѣми людьми одинаковыхъ правъ, обязанностей и интересовъ; вскорѣ, однако, революція эту политику М. замѣнила противоположною ей политикою пропаганды. Даже Наполеонъ I имѣлъ желаніе укрѣпить въ Европѣ М. на основѣ общевропейской федераціи, но самъ, въ концѣ концовъ, долженъ былъ признать непрочность всего воздвигаемаго имъ сіюю. Продолжая традиціи основателя династіи, Наполеонъ III тоже одно время носился съ идеями вѣчнаго М. На рубежѣ XVIII и XIX стол. идея вѣчнаго М. проникла и въ Россію. Маиновскій въ 1803 г. доказывалъ, что все зло заключается въ посланникахъ, которыхъ надо уничтожить, а кн. Платонъ Зубовъ составилъ фантастическій проектъ раздѣла Европы, въ которомъ Австрія совершенно упразднилась, а вся средняя Европа присоединялась къ Россіи. Творецъ священнаго союза, имп. Александръ I, имѣлъ въ виду основаніемъ европейской театархіи дать прочныя основы М.; державы высказали рѣшимость «не отступать отъ строгаго соблюденія принциповъ международнаго права» и обсуждать общія дѣла на особыхъ сѣздахъ. Ужестъ интересовъ отдѣльныхъ державъ и полицейскій характеръ сѣздовъ парализовали, однако, всю дѣятельность конгрессовъ. Одновременно съ этими практическими попытками все увеличилось число теоретическихъ проектовъ организаціи международнаго общества на началахъ пред-

ставительства. Авторы этихъ проектовъ не требуютъ ни произвольнаго измѣненія и затѣмъ насильственнаго сохраненія развѣ установленныхъ границъ государствъ, ни поглощенія независимыхъ народовъ въ конфедераціи, государственномъ союзѣ. Насколько возможно, они обращаютъ вниманіе на фактическія и жизненныя условія, не позволяющія связывать государства подобной организаціей, но допускаютъ болѣе свободное соединеніе государствъ, съ подчиненіемъ ихъ общеевропейскому конгрессу и международному суду. Такъ, швейцарскій ученый Сарторій доказывалъ, что М. и развитіе цивилизованныхъ народовъ могутъ быть достигнуты только посредствомъ учрежденія всемирной представительной республики. Царь указывалъ на возможность учрежденія международной коммиссіи, составленной изъ представителей правительствъ и народныхъ собраній отдѣльныхъ государствъ. Единбургскій проф. Лоримеръ въ 1871 г. предлагаетъ устроить ежегодные конгрессы уполномоченныхъ отъ государствъ, въ Бельгіи и Швейцаріи, для обсужденія и рѣшенія международныхъ вопросовъ; по другому проекту его (1877 г.), международный конгрессъ долженъ засѣдать въ Константинополѣ и состоять изъ палаты депутатовъ и сената; здѣсь же долженъ находиться и международный судъ; въ распоряженіе ихъ слѣдуетъ отдать, международную экзекуционную армию. На представительства государствъ основываетъ свой проектъ и Блюнчли; по его мнѣнію государства могли-бы быть подчинены совѣту, въ которомъ засѣдаютъ лично государи или ихъ уполномоченные, и сенату изъ депутатовъ отъ народныхъ собраній; судебныя дѣла должны рѣшаться международнымъ судомъ. Есть также анонимный проектъ царствовавшего монарха для установленія «европейской имперіи цивилизаціи или синархіи»; онъ предлагаетъ три совѣта изъ выборныхъ лицъ—совѣтъ національныхъ церквей, національныхъ государствъ и національныхъ общинъ. Особый взглядъ на возможность вѣчнаго М. высказываетъ графомъ Львомъ Толстымъ, желающимъ основать его на принципѣ непротивленія злу насиліемъ и распадѣнія государствъ. Въ пользу вѣчнаго М. въ настоящее время, помимо не прекращающейся пропаганды конгрессовъ М. (XV, 925), все болѣе распространяющагося убѣжденія о возможности мирнаго улаженія политическихъ споровъ и страха передъ опустошеніями и общимъ разореніемъ, которыми будетъ, при новѣйшихъ усовершенствованіяхъ въ военномъ искусствѣ, сопровождаться европейская война, имѣются слѣдующіе шансы: 1) разрастающіяся экономическія потребности, приводящія все болѣе къ солидарности народовъ въ экономическомъ отношеніи; 2) новыя юридическія начала, лежащія въ основѣ новыхъ государствъ и дающія менѣе простора династическимъ и т. п. притязаніямъ; 3) все болѣе укрупняющійся международный союзъ государствъ («европейскій концертъ»), полной солидарности котораго, однако, мѣшаютъ, гл. образомъ 2 вопроса, могущія сдѣлаться причиною будущей войны: эльзасъ-лотаринскій и осо-

бенно восточный, въ широкомъ смыслѣ. Ср. Holtzendorff, «Die Idee des ewigen Völkerfriedens» (1882); Revon, «L'arbitrage international» (1892); Dreyfus, «L'arbitrage international» (1892); Larrogue, «De la guerre et des armées permanentes» (2 изд., 1864); Bluntschli, «Die Organisation des europäischen Staatenvereins» («Ges. kleine Schriften», 1881, т. III, и въ «Gegenwart», 1878, 6—8—9); Rousseau, «Jugement sur le projet de paix universelle» (1761); Bentham, «A plan for an universal and perpetual peace» (въ «Princ. of Intern. Law», ч. IV); Kant, «Zum ewigen Frieden» (1795); Mougins de Roqueforts, «De la solution juridique des conflits internationaux» (1889); Малиновскій, «Разсужденіе о мирѣ и войнѣ» (1803); Sartorius, «Organon des vollkommenen Friedens» (Цюрихъ, 1873); Lorimer, «Law of Nations» (1894, т. II); «Mission actuelle des souverains par l'un d'eux» (П., 1882); Pasquale Fiori, «Sul problema internazionale della società giuridica degli stati» (1878); Pallati, «Die Genesis d. Völkergesellschaft» («Zeitschrift für d. ges. Staatswissenschaft», 1844); Roszkowski, «Ueber das Wesen und d. Organisation der internat. Staatengemeinschaft» (въ «Zeitschrift für internat. Privat- und Strafrecht», 1893); гр. Д. Камаровскій, «О международномъ судѣ»; его же, «О политическихъ причинахъ войны въ современной Европѣ» («Ученыя Записки Московск. Унив.»); «Война и миръ» («Русская Библиотека», 1895, № 4); «Главные моменты идеи М. въ исторіи» («Русская Мысль», 1895, 6) и «Факторы М. въ современной жизни» (тамъ же, 9).

**Мисаилъ**—архіепископъ рязанскій (1651—56), просвѣтитель мордвы и татаръ. Въ Касимовѣ крещены имъ два царевича; въ Шадринскѣ и Тамбовскомъ уу. крещено 4200 чел. татаръ и мордвы; къ православію присоединялись иногда дѣлыя селенія. Въ 1656 г. М. отправился во второе мисіонерское путешествіе; на этотъ разъ онъ встрѣтилъ упорное противодѣйствіе со стороны мухаммеданъ и язычниковъ, но съ помощью гражданской власти успѣлъ обратитъ еще множество мордвы и татаръ; во время третьей поѣздки мордва убила М. стрѣлами, около с. Конобѣва.

**Мисаилъ**—епископъ смоленскій (1445—1474) и митрополитъ кievскій (1474—1477), родомъ изъ князей Бабичей—Соколинскихъ, извѣстный борьбою съ католиками и влияніемъ на литовскихъ князей, основатель Черейскаго м-ря въ Головлѣ. Ему приписываютъ «Лѣтопись» за 1254—1425 г. и «Листъ», которымъ онъ поручаетъ основанный имъ монастырь заботамъ своей племянницы и ея мужа, В. Сафгя. Ум. въ 1477 г. В. Р.—ср.

**Мисаилъ**—игуменъ Туруханскаго м-ря, сибирскій мисіонеръ (1782—92). Его донесеніе о мисіонерствѣ напечатано въ «Христ. Чтеніи», 1864 г., № 2. Ум. въ началѣ XIX ст.

**Мисіонеръ** (Misiones). 1) государство іезуитовъ съ XVI в., существовавшее въ средней части Южн. Америки, на рр. Паранѣ и Уругвай и насчитывавшее 33 большихъ поселенія (Reducciones). Здѣсь жили 100000 гварани и другихъ индѣйцевъ въ коммунистически-патріархальномъ быту, подъ деспотиче-

скимъ управленіемъ іезуитскихъ патероувъ. Когда іезуиты въ 1765 г. были изгнаны, М. пришло въ упадокъ. 2) Территорія въ Аргентинѣ, состоитъ изъ прежняго М., между Уругваемъ и Параной. 21845 кв. км., 30000 жит. Главнѣй гор.—Посадакъ, на Паранѣ.

**Мискаль** — персидская вѣсовая единица = 4,59 гр.; въ Авангиставѣ М. = 4,48 гр.; въ Турціи (митскаль) = 4,80 гр.; въ Египтѣ = 4,63; въ Триполи (метикаль) = 4,76 гр. Счетная единица въ Марокко (см.).

**Мискинджа** — сел. Дагестанской обл., Самурскаго округа. Жит. 2965, кирицы. Мечетей 5, мусульманскихъ школъ 3. Живеть наибѣ (привастъ).

**Миславскій** (митрополитъ) — см. Самуиль.

**Миславскій** или *Милославскій* (Аванасій) — архимандритъ кіево-печерскій. Митроп. Евгений и арх. Филаретъ считаютъ его авторомъ книги: «Иѳеика іерополитика или филозофія правоучительная символами и припущеніями изъясненна къ наставленію и пользѣ юнымъ» (Кіевъ, 1712). Пекарскій въ этомъ неубѣренъ. Ему же принадлежитъ посвященіе къ «Алфавиту духовному» (Кіевъ, 1713), отличающееся низпоклоннымъ восхваленіемъ кіев. губернатора, кн. Д. М. Голицына.

**Миславскій** (Николай Александровичъ) — физиологъ. Род. въ 1854 г. Учился въ екатеринбургской гимназій и въ казанскомъ унив.; занимался въ физиологич. лабораторіи проф. Н. О. Ковалевскаго. За работу, заданную факультетомъ: «О вліяніи различныхъ фазъ дыханія на кровообращеніе въ легкихъ» (частью напечат. «въ Протоколъ засѣд. общ. естеств. при казанск. унив.», 1878) получилъ золотую медаль. Въ 1876 г. утвержденъ сверхштатнымъ ассистентомъ при кафедрѣ физиологіи казанскаго унив. Защитивъ докторскую диссертацию: «О дыхательномъ центрѣ» (Казань, 1886) утвержденъ прозекторомъ при той же кафедрѣ. Въ 1886 г. М. былъ посланъ за-границу, при чемъ работалъ въ лабораторіяхъ Людвигъ въ Лейпцигѣ и Греана въ Парижѣ, а съ 1887 г. началъ преподаваніе, въ качествѣ приват-доцента, оставаясь и прозекторомъ. Напеч.: «Къ гистологіи продолговатаго мозга» («Архивъ Психіатри», 1885, т. VI); «De l'influence de l'escorce grise sur la dilatation de la pupille» («Comptes rendus de la société de Biologie», 1887); «L'excitation du foie par l'électricité augmente-t-elle la quantité d'urée contenue dans le sang» (ib.; вмѣстѣ съ Греаномъ) и др. Вмѣстѣ съ В. М. Бехтеревымъ напеч.: «О вліяніи мозговой коры на отдѣленіе слюны» («Медиц. Обзорніе» 1888); «Объ инерціи желудка» (ib. 1890); «Центры движенія мочевого пузыря въ головномъ мозгу» («Архивъ Психіатри» 1888, т. XII) и др.

**Мисоръ** — см. Майсуръ, Мизоре, Маизуръ.

**Мисраимъ** (Mizraim) — имя Египта у евреевъ и вообще семитовъ (у финикянъ Мисра, у ассиро-вавилонянъ Мусуръ; перешло въ перс. Мудрайя; въ ново-араб. Масръ). Происхожденіе сомнительно. Изъ этимологіи самая правдоподобная — бывшая въ ходу у евреевъ (Исаія, XIX, 6), отъ mazor — валъ (намекъ на пограничныя укрѣпленія на сирийской границѣ).

Двойственное число, вѣроятно, объясняется дѣленіемъ Египта на Южный (Верхній) и Дельту, обусловившимъ двойственное число и въ египетскомъ яз.

В. Т.

**Мисрата** (Misrata, также Masrata) — гор. въ Триполи, въ 193 км. на В отъ гл. г., у Великаго Сырта, съ оживленными торговыми оборотами; жит. около 8—9 тыс.

**Мисръ** — земледѣльское племя въ Остидіи, въ округахъ Горакпскомъ, Азимгарскомъ и Бенаресскомъ, называющее само себя Бхунъ-харъ или Бхуйнъ-харъ. Они претендуютъ на брахманское происхожденіе и титулы Тхакуръ, М. и Тевари. Это же названіе (Miser) придаютъ тѣмъ изъ брахмановъ, которые не заслужили себѣ своей учестію званій *паиштовъ*.

С. Б.—чз.

**Миссаль** (missale, le missel) — богослуженная книга католической церкви, содержащая въ себѣ чинопослѣдованія мессы. Получилъ начало при папѣ Геласіи, а затѣмъ — новую, болѣе полную редакцію при папѣ Григоріи Великомъ. Первоначальный М. содержалъ въ себѣ лишь тѣ пѣснопѣнія и молитвы, которыя произносились у алтаря епископомъ и пресвитеромъ. То что произносилось діакономъ и иподиакономъ, а также клиромъ или хоромъ, сначала составляло содержаніе особой богослужебной книги, но позже вошло въ составъ М. для приходовъ такъ называемыхъ «второго порядка». Въ эпоху Карла Вели. и въ IX в., когда было обращено особенное вниманіе на возможно-полную регламентацію церковной жизни, вошла въ употребленіе М. полное, содержавшее въ себѣ весь составъ литургій, т. е. какъ то, что читалось и пѣлось въ алтарѣ священниками, такъ и то, что читалось чтецами, иподиаконами и диаконами съ амвона (чтенія изъ Ветхаго Завѣта, изъ Апостола и изъ Евангелія) и пѣлось клиромъ. Такіе М. были необходимы для приходовъ сельскихъ. Примѣнительно къ тѣмъ видоизмѣненіямъ, какіе въ теченіе вѣковъ, подверглась составъ католической литургіи, видоизмѣняясь и составъ М., во всѣхъ трехъ указанныхъ его редакціяхъ, въ разныхъ областяхъ Запада, гдѣ существовали свои особыя литургіи, много разнившаяся отъ литургіи Рима и Медиолана, существовали и М. съ своими особенностями. См. Thomasii, «Codices Sacramentorum veteriores—missale Gothicum, Francorum, Gallicorum» (1680).

Н. Б.—сз.

**Миссе** — р. Курляндской и Лифляндской губ., правый прит. Элау, сист. Аа, вытекаетъ изъ болотъ сѣв.-зап. части Фридрихштадтскаго у. Длина теченія 80 в. М. течетъ по гѣсистой мѣстности, въ низменныхъ и болотистыхъ берегахъ, подверженнаго наводненіямъ; близъ Нейгута образуетъ небольшой водопадъ. По М. сплавляется лѣсъ.

**Миссиссиппи** (Mississippi, т. е. Большая вода) — самая большая и важная рѣка въ Сѣверо-Американ. Соед. Штатахъ, 4-я рѣка въ мірѣ по длинѣ: если принять за начало ея р. Миссури, длина теченія ея 6530 км.; область, орошаемая ею и притоками ея = 310000 кв. км. М. беретъ начало въ сѣверной части штатовъ Миннесота изъ озера Итаска, лежащаго на высотѣ 1575 м. надъ уровнемъ моря, подъ

47° сѣверной широты и 95° западн. долготы. Источникъ ея точно найденъ американцемъ Скуилкраутомъ въ 1832 г. Изъ оз. Итаска М. течетъ сперва на С въ озеро Траверсъ, гдѣ она принимаетъ въ себя нѣсколько другихъ рѣкъ и вскорѣ поворачиваетъ на В и протекаетъ черезъ оз. Кассъ и многа другія озера, дѣлаетъ извороты во всевозможныхъ направленіяхъ до Кроссъ Уинга, откуда направляется къ Ю. На пути къ Миннеаполису М. образуетъ величественный водопадъ св. Антонія, откуда начинается судоходство; здѣсь р. спускается на 66' менѣе, чѣмъ на длинѣ 1½ км., включая сюда и отвѣсное паденіе ея съ высоты 17'. Идя дальше къ Ю, въ нѣсколькихъ км. отъ г. Ст.-Поля, М. образуетъ границу шт. Висконсина и расширяется въ огромное и живописное оз. Пепинъ, ограниченное вертикальными известковыми скалами около 400' въ высоту. Идя все далѣе къ Ю, р. течетъ на границахъ штатовъ: Иовы, Миссури, Арканзаса и Луизианы справа, слѣва—штатовъ Иллинойсъ, Кентукки, Тенесси и Миссиссиппи. Послѣ извилистаго пути, ниже Новаго Орлеана, Миссиссиппи впадаетъ 5-ью рукавами въ Мексиканскій заливъ, подъ 29° сѣв. шир. и 89°12' зап. долготы. Важнѣйшіе притоки ея: Миссури, Огайо, Арканзасъ и Красная р.; кромѣ нихъ она принимаетъ справа: Миннезоту, Айову и Де-Муанъ, а слѣва—Висконсинъ и Иллинойсъ. Миссури длиннѣе М. до мѣста ихъ сліянія, гдѣ М. называется Верхней М. Среднее количество воды, изливаемой М. въ секунду = 675000 куб. фт. Ширина М. у Ст.-Луиса 1070 м., у Каиро 1200 м., у Новаго Орлеана 760 м., между Каиро и устьемъ Красной р. среднимъ числомъ 1300 м., ниже Красной р.—среднимъ числомъ 1020 м.; наибольшая глубина между Красной р. и Нов. Орлеаномъ—4,5 м. Средняя быстрота теченія р. между Ст.-Луисомъ и Мексиканскимъ заливомъ—110 км. въ день. Долина р. М. заключаетъ въ себѣ обширную и плодородную равнину, только изрѣдка волнистую; клим.тъ и произведенія южной части ея сильно отличны отъ сѣверной. Въ шт. Луизианы и М. по берегамъ ея находятся наносныя равнины и болота, лежащія ниже уровня воды и страдающія отъ наводненій, хотя частью и защищены искусственными насыпями и плотинами. У устья М. образуетъ дельту въ 320 км. дл. и 300 км. шир., съ площадью въ 31860 кв. км.; ½ этой дельты занята болотами и озерами; песчаныя мели сильно затрудняютъ судоходство у устья, вслѣдствіе чего главный рукавъ Саутъ-Пассъ углубленъ почти до 7 м. при помощи плотинъ; дельта пересѣчена множествомъ ручьевъ, называемыхъ bayous, которые получаютъ свою воду изъ М. во время ея разлива. Количество пла, несомого М. въ Мексиканскій заливъ, по исчисленіямъ Аббота и Хомфри, составить въ годъ, среднимъ числомъ, массу, площадь въ 1½ кв. км. и 241 фут. глубины.

**Миссиссиппи** (Mississippi) — Сѣв.-Амер. штатъ, граничить съ С—Теннесси, съ В—Алабамой, съ Ю—Мексиканскимъ зал. и Луизианой, съ З—Арканзасомъ и Луизианой. Вдоль зап.

границы текутъ М. и Перль; сѣв. границей штата служатъ 35° с. ш. Пространство 121230 кв. км., жителей 1289600 (1890), среди которыхъ 774720 цѣтнокорихъ. Прибрежная полоса—равнина, въ которой лѣса чередуются съ болотами; къ С поверхность возвышается и обильна плодородными долинами. Геологически М. по преимуществу третичной формаліи, по низменности вдоль р. М. и залива—потретичной и аллювиальной эпохи. М. богата лигнитомъ и минеральными цѣлебными источниками; сѣв.-вост. часть штата—мѣловой формаліи. Климатъ мягкій; нездоровый только у береговъ рр. и заливовъ. Болотистыя мѣста богаты лѣсами кипариса, сосенъ и др. строевого лѣса. Въ холмистыхъ областяхъ дорогія породы дуба, тиккори, акавій, орѣха и пр. Изъ туземныхъ плодовъ славятся чикагоускія сливы, отличный виноградъ, огичскіе лимоны, персимонъ, поу-поу и др.; illaundia или исп. мохъ даетъ прекрасныя волокна для обойнаго дѣла, а Agundinaria—тростникъ—волокна для приготовления писчей бумаги. Сѣв.-вост. известковая область и нижняя равнина р. М. славыя неисчерпаемымъ плодородіемъ и, съ окончаніемъ рѣчныхъ плотинъ, болотистыя области Язу будутъ, по всей вѣроятности, имѣть самое густое земледѣльческое населеніе въ Соед. Штатахъ. Въ областяхъ сосноваго лѣса много земель, удобныхъ для воздѣлыванія хлопка, южнѣе—поля риса, сахарнаго тростника, но главныя естественныя произведенія—кукуруза и хлопокъ; апельсины зрѣютъ на югѣ, виноградъ—вездѣ; кормовыя травы роскошны, особенно Dolichos; развивается также воздѣлываніе джута. Главныя отрасли мануфактурной промышленности штата—лѣсопиленіе, перегонка древесныхъ продуктовъ, хлопчаточернозвныя маслобояни. Торговля развивается. Къ 1890 г. желѣзныхъ дорогъ было ок. 3800 км. Столица штата—Джаксонъ, главнѣйшіе города по населенію: Виксбургъ (13373 чел.), Натчесъ (10101) и Меридіанъ (10624). Народное образованіе, съ введеніемъ въ 1888 г. системы свободныхъ школъ, сдѣлало значительныя успѣхи. Нормальныя школы въ Голи-Спрингсъ и Тугалу; университетъ штата въ мѣстѣ Оксфордѣ, институтъ механиковъ и земледѣльческаго школа въ Старквиллѣ; алькорнскій университетъ въ Околонѣ открытъ для студентовъ всѣхъ расъ, университетъ въ Тугалу—исключительно для чернокожихъ; нѣсколько коллегій католическихъ, баптистскихъ и методистскихъ.

Первый европеецъ, посѣтившій область нынѣшняго штата М., былъ де Сото (1540), но послѣ несчастливаго окончанія его экспедиціи туда не проникалъ никто болѣе 100 лѣтъ. Французы, купецъ Жюлье и іезуитъ Маркеттъ, въ 1673 г., а черезъ 9 лѣтъ—Ла Салль и Тонти, провозгласили всю громадную территорию по теченію р. М. собственностью французскаго короля, подъ именемъ Луизианы. Первая колонія въ предѣлахъ штата М. была основана французами въ 1699 г. въ бухтѣ Санъ-Луи. Колонія эта, равно какъ и другія сосѣднія, далеко не благоденствовала. Въ 1717 г. король даровалъ большія привилегіи «Защ. или Миссиссиппской компаніи», во главѣ которой

стоялъ знаменитый Джонъ Ло; во время управленія этой компаніи колонія начала понемногу заселяться и расширяться. Когда компанія Ло обанкрутилась (1721), въ колоніи начались замѣшательства и нападенія индѣйскаго племени начесовъ. Въ 1732 г. «Зап. Компанія» должна была отказаться отъ своей харти; колонія управлялась губернаторами, называемыми правительствомъ. Число поселенцевъ, вмѣстѣ съ рабами, равнялось въ это время 7000 чел. По миру 1763 г. область штата М. отошла къ Англіи. Развитие колоніи пошло впередъ быстро. По миру 1783 г. культивированная часть М. сдѣлалась испанской, тогда какъ ея дѣйственные лѣса перешли во владѣніе Соед. Штатовъ. Въ 1798 г. эта область, тогда еще заселенная по преимуществу индѣйцами, была организована на правахъ территории. Въ 1812 г. войска Соед. Штатовъ заняли Зап. Флориду; часть ея была присоединена къ территории М.; черезъ 5 лѣтъ М. былъ окончательно принятъ въ союзъ на правахъ штата (1817). Въ 1830 г. индѣйцы были по большей части вытѣснены далѣе на З, за р. М.; съ тѣхъ поръ развитие штата не встрѣчало особенныхъ препятствій. Въ 1861 г. М. былъ въ числѣ штатовъ, отложившихся отъ союза; онъ выставилъ большое количество солдатъ и въ его предѣлахъ произошло много сраженій; его потери, понесенныя во время войны, были особенно велики, и отмена рабства въ 1865 г. отразилась на немъ особенно тяжело: стоимость всѣхъ имуществъ въ штатѣ, определенная въ фискальныхъ цѣляхъ, равнялась въ 1860 г. 607 милл. долл., а къ 1870 г. понизилась до 209 милл. долл. Но по прошествіи десятилѣтій число жителей вновь стало возрастать, промышленность—быстро развиваться. Дѣйствующая нынѣ конституція выработана въ 1869 г., послѣ отмены рабства. Губернаторъ и прочіе чиновники избираются на 4 года, 45 сенаторовъ тоже, 133 депутата—на два года; законодательная сессія бываетъ черезъ 2 года. Для того чтобы негры, получившіе послѣ войны равныя права съ бѣлыми, не пріобрѣли преобладанія, въ основу избирательнаго права положенъ образовательный цензъ. Ср. Gayarré, «History of Louisiana»; Monette, «Hist. of the Valley of Mississippi» (Нью-Йоркъ, 1846); Claiborne, «М. as the province, territory and state» (Джэксонъ, 1880); Lowly and Mac-Cardle, «Hist. of М.» (Джэксонъ, 1891).

**Миссіонерскій Сборникъ**—съ 1891 по 1892 г. издавался въ видѣ «Прибавленій къ Рязанскимъ Епархіальнымъ Вѣдом.», въ Рязани, двумялѣтными выпусками, подъ ред. X. Романскаго и П. Смирнова, а съ 1893 г. издается братствомъ св. Василія, подъ ред. до 1895 г. П. Смирнова, а послѣ—П. Добромыслова.

**Миссіонерскій противомусульманскій сборникъ**—периодическое изданіе, выходящее въ Казани съ 1873 г. выпусками 2—3 въ годъ и состоящее изъ статей и изслѣдованій о магометанствѣ студентовъ М. противомусульманскаго отдѣленія при казанской духовной академіи. Особые цензоры—редакторы сборника—Е. Маловъ и М. Машановъ.

**Миссіонерскія общества.**—Въ католической церкви всѣми ея миссіями завѣдуваетъ конгрегация de propaganda fide (основана въ 1572 г.), изъ 27 кардиналовъ. При конгрегации состоятъ: коллегія, занимающаяся подготовкой лицъ для М. служенія, М. семинарія и типографія, которая печатаетъ духовныя книги на десяткахъ языковъ. Конгрегации подчинены и католическія М. общества, права которыхъ, по статутамъ, ограничиваются собираніемъ и доставленіемъ конгрегации денежныхъ средствъ для миссій, въ странахъ, самими обществами избранныхъ. На дѣлѣ, однако, общества часто пользуются полною независимостью, по мѣрѣ того участія, какое въ дѣятельности ихъ принимаютъ иезуиты, доминиканцы и др. ордена, и болѣе слѣдуютъ распоряженіямъ генераловъ этихъ орденовъ, чѣмъ распоряженіямъ конгрегации. Главнѣйшія изъ католическихъ М. общества: ліонское, основанное въ 1822 г., и нѣсколькими годами позже основанное—парижское. Они собрали свыше 100 милл. фр. для миссій. Бюджетъ ліонскаго общества въ 1878 г. составлялъ ок. 7 милл. фр. въ годъ, но съ каждымъ годомъ цифра доходовъ падаетъ. Результаты дѣятельности католическаго миссіонерства въ разныхъ странахъ Азіи. I. *Индостанъ.* Въ 1878 г. здѣсь было 18 викаріатовъ, 18 епископовъ, 914 миссіонеровъ, 887477 католиковъ. М. дѣятельность католиковъ въ Индостанѣ началась еще въ XV ст.: въ 1498 г. прибыли сюда и основали нѣсколько М. становъ португальскіе францисканцы; затѣмъ въ 1542 г. прибыли сюда иезуиты, съ Франсуа Ксавье. Въ 1565 г. обращенныхъ тѣмъ и другими насчитывалось 300000. Въ вѣрности этой цифры заставляеть сомнѣваться сообщеніе Ксавье о томъ, что онъ въ одинъ мѣсяцъ крестилъ 10000 душъ. Впослѣдствіи здѣсь дѣйствовали иезуиты, которыхъ смѣнили кармелиты, потомъ опять иезуиты (съ 1723 г., въ Бенгаліи), послѣ нихъ съ 1773 г. итал. капуцины и португальскіе августинцы. Нравственное и религиозное состояніе обращенныхъ католиками въ Индостанѣ оставляетъ желать очень многого. Приспособленіе къ старому мировоззрѣнію обращаемыхъ практикуется миссіонерами на столько широко, что во многихъ мѣстностяхъ Индостана католическое христіанство представляеть смѣшеніе понятій христіанскихъ съ языческими, плохо прикрываемое обрядностью католическаго культа. — II. Особенно много насчитывается обращенныхъ католическими миссіонерами въ *Индю-Кутанъ*: 9 викаріатствъ съ 9 епископами, 82 миссіонера, 209 священниковъ мѣстныхъ національностей и 1295000 католиковъ, болѣе 5 на 100 чел. всего населенія (главнымъ образомъ въ Аннамѣ). Столь большую цифру обращенныхъ историки миссій объясняютъ отчасти бывшими здѣсь гоненіями на христіанство, которыя лишь усилили въ населеніи склонность къ нему, съ другой стороны тѣмъ, что Аннамъ и Квтай—классическія страны «теоріи приспособленія», практикуемой миссіонерами. Здѣсь дѣйствовали иезуиты Родесъ Нобили, установившіе принципъ, что можно допустить въ составъ мѣстнаго христіанства и

элементъ язычества, чтобы сдѣлать первое болѣе симпатичнымъ новообращаемымъ. Нобили, изучивъ санскритскій языкъ, усвоивъ одежду и привычки браминовъ, выдавалъ себя за одного изъ потомковъ Брами и обратилъ въ христіанство между прочимъ 70 браминовъ, убѣдивъ ихъ, что христіанскіе догматы—суть догматы, таинственные, того же браминства. Съ іезуитами ничего не могъ подѣлать самъ папа: извѣстна печальная исторія епископа бомбакаго, котораго папа, въ началѣ прошлаго столѣтія, отправилъ въ Индо-Китай, чтобы исправить по возможности ошибки тамошнихъ миссіонеровъ, изъ котораго, по прибытіи его въ Макао, іезуиты бросили въ тюрьму, гдѣ онъ и умеръ.—III. *Малайскій архипелагъ*. Здѣсь католическая миссія имѣла дѣйствительное значеніе лишь на Филиппинскихъ о-вахъ, гдѣ еще въ XVI в. испанцы основали христіанскую церковь, насчитывающую до 3 милл. послѣдователей. Въ настоящее время миссіи здѣсь не существуютъ, а есть уже епархіи католическія, въ которыхъ, однако, между христіанами изъ мѣстнаго населенія еще много язычества, часто открытаго.—IV. *Китай*. Католическія миссіи появились въ Пекинѣ еще въ концѣ XIII в., но кровавыя гоненія истребили начавшееся христіанство такъ, что даже слѣдовъ его не оставалось до 1681 г., когда явились сюда съ проповѣдью іезуиты. Ихъ начальникъ Гиччи своими математическими позваніями приобрѣлъ миссіонерамъ благосклонность пекинскаго двора, продолжавшуюся до 1688 г., когда возникло новое гоненіе на христіанъ, закончившееся закономъ о терпимости 1692 г. Съ этого времени и до 1722 г. католическими миссіонерами было обращено много китайцевъ, но затѣмъ послѣдовалъ новый рядъ кровавыхъ гоненій, прекращенныхъ лишь въ 1860 г. Въ 1844 г. въ собственномъ Китаѣ, Монголіи, Тибетѣ, Маньчуріи, а также въ Корей было три католич. епископства (въ Макао, Нанкинѣ и Пекинѣ), семь викаріатствъ, 10 епископовъ, 170 священниковъ, 320000 католиковъ-мирянъ. Въ 1877 г.—3 епископства, 20 апостол. викаріатствъ, 23 епископа, 470 священниковъ-европейцевъ, 453 священника изъ мѣстнаго населенія, 17 коллегій, съ 681 учениками изъ мѣстнаго населенія, 1000 школъ, съ 15491 ученикомъ, 41 сиротскихъ домовъ, съ 4235 дѣтми, 9 благотворительныхъ учреждений, 772412 католиковъ. Не смотря на трагаты, миссіонеры терпятъ много бѣдствій; извѣстны извѣстія миссіонеровъ въ 1870 и 1873 гг. Въ пограничн. обл. Китая положеніе ихъ еще печальнѣе. Въ Корей въ 1873 г. извито до 8000 христіанъ.—V. *Японія*. Миссія іезуитовъ, подъ начальствомъ Франсуа Ксавье, имѣла здѣсь сначала столь большую успѣхъ, что въ 1640 г. насчитывалось до 400000 христіанъ-католиковъ. Съ 1640 г. начинается рядъ жесточайшихъ гоненій, не оставившихъ и слѣда христіанства въ Японіи. Только въ 1858 л. здѣсь снова появляются католическія миссіи, послѣ трактата Японіи съ Соед. Штатами Америки. Но успѣхъ ихъ дѣятельности былъ остановленъ вышатаельствомъ миссіонеровъ во внутреннія государственныя дѣла Японіи: аббатъ Рошъ (Roches) уличенъ былъ

въ участіи въ бунтѣ дайміосовъ. Въ 1878 г. въ Японіи было 2 католическихъ епископа, 35 священниковъ, 16622 мирянъ.—Къ дѣятельности своихъ миссій католич. церковь относитъ также пропаганду между христіанами не-католиками и магометанами Восточной Европы и Западной Азии. На Балканскомъ полуостровѣ 7 католич. епископовъ и викаріевъ, управляя небольшимъ числомъ имѣющихся тамъ католиковъ, ведутъ дѣятельную и успѣшную пропаганду въ дунайскихъ княжествахъ, также въ Греціи и Турціи Европейской. Въ Азиатской Турціи, Сиріи, Месопотаміи, Персіи и Аравіи энергично дѣйствуютъ католическіе миссіонеры изъ разныхъ орденовъ—францисканцевъ, капуциновъ, кармелитовъ, іезуитовъ, лазаристовъ и др., подъ управленіемъ католическаго патриарха іерусалимскаго, апостолическаго викарія Малой Азии (Смирна) и апостолическаго делегата въ Месопотаміи. Всѣхъ католиковъ въ исчисленныхъ областяхъ насчитывается свыше полмилліона (въ 1878 г.).

*Африка*.—Въ *Южной Африкѣ* католическая миссія существуетъ съ 1820 г. Всѣхъ католиковъ здѣсь насчитывается (при двухъ епископахъ—въ Наталѣ и Капландѣ), двухъ апостолическихъ викаріяхъ, 1 апостолической префектурѣ, 21 церковь, отъ 15 до 20 священниковъ) до 12000 мирянъ, а сколько изъ нихъ бывшихъ язычниковъ неизвѣстно. Въ *Восточной Африкѣ* католическая миссія основана въ 1541 г. іезуитами и доминиканцами, которые имѣли большой успѣхъ во владѣніяхъ португальцевъ—Мономотапѣ, Мозамбикѣ, въ Софалѣ и др. Но въ теченіе XVII в. магометанство въ этихъ странахъ совершенно уничтожило только что возникшія церкви. Лѣтъ 40 тому назадъ католическая миссія въ Заинбарѣ снова начала дѣлать успѣхи и число обращенныхъ тамъ уже значительно.—Въ *Центральной Африкѣ* труды католическихъ миссіонеровъ начались съ 1855 г.; дѣло ведется главнымъ образомъ нѣмецкими священниками кельнскаго діоцеза. На *Мадагаскарѣ* и африканскихъ островахъ Индійскаго океана начали дѣло христіанской проповѣди французскіе лазаристы въ 1642 г., но въ 1675 г. его прекратили и возобновили лишь около 1845 г. До 1862 г. преслѣдуемые, католики пользовались съ тѣхъ поръ благосклонностью короля Радама II и его преемниковъ. Въ 1872 г. было крещено взрослыхъ 1467, дѣтей 478. На *о-въ Маерикія* 10000 католиковъ, большею частью европейскаго происхожденія. Въ *Абессиніи* въ 1626 г. католичество было провозглашено государственною религіей, но въ 1632 г. началась реакція и іезуиты были изгнаны, и лишь въ 1714 г. сюда снова прибыли для проповѣди францисканцы. Въ 1825 г. сюда явились лазаристы, которые управлялись съ 1847 г. апостолическимъ викаріемъ. Въ 1878 г. здѣсь было католиковъ 8000. Въ землѣ галласовъ съ 1852 г. существуетъ апостол. викаріатство, но успѣхи проповѣди между туземцами незначительны. Въ *Египтѣ и долині Нила* іезуиты работаютъ между коптами и магометанами съ XVII в. Католиковъ въ двухъ діоцезахъ, при 60 священникахъ, до 40000, униатовъ между коптами до 20000. Въ *Варварійскихъ владѣ-*

нѣла съ XVI в. капуцины и францисканцы имѣли нѣсколько М. станцій; нынѣ миссій тамъ нѣтъ, а католиковъ насчитывается до 300 душъ въ Марокко и отъ 6 до 7 т. въ Тунисѣ и Триполи. Между магометанами обращеній не бываетъ вовсе, но переходы въ христіанство случаются между евреями. Въ *Америкѣ* первая миссія учреждена еще во время второго путешествія Колумба на Антильскихъ о-вахъ. Жадная жестокость испанцевъ помѣшала дальнѣйшему успѣху, не смотря на благородныя усилія Ласъ-Казаса, (см.). Первобытныя обитатели этихъ острововъ исчезли съ лица земли прежде чѣмъ миссіонеры успѣли водворить между ними новую религію. Введеніе черныхъ рабовъ дадо миссіямъ новое поле дѣятельности. Но такъ какъ черные были рабы господъ, то эти послѣдніе нашли возможнымъ доводствоваться принудительнымъ крещеніемъ, всѣхъ ихъ, не давая себѣ труда обучать ихъ истинамъ вѣры; отсюда всѣ они болѣе или менѣе были номинально христіане, а на дѣлѣ язычники. Въ *Америкѣ* *Центральной* католицизмъ обращенныхъ миссіонерами американскихъ индѣйцевъ совершенно номинальный, оставляющій имъ полную возможность на самомъ дѣлѣ быть настоящими язычниками. Въ *Мексикѣ* уже въ 1529 г. францисканцы заявляли, что ими «обращено» ко Христу 200000 индѣйцевъ, но даже въ настоящее время индѣйское населеніе здѣсь болѣе языческое, чѣмъ христіанское. Въ территоріи *Соединенныхъ Штатовъ* съ половины XVII в. католическіе миссіонеры (иезуиты) имѣли блестящій успѣхъ. Своими страданіями за проповѣдь Христа особенно прославились погившіе въ страшныхъ мученіяхъ отъ ирокезцевъ французъ Исаакъ Жюгъ (Jogues), а также Лемуанъ, проповѣдывавшій въ 1654 г. среди ирокезцевъ. Новообращенные, особенно женщины (напр., ирокезка Екатерина Теговита, которую миссіонеры прозвали новою Женевейей), проявляли изумительную силу христіанскаго религіознаго чувства и преданности новой религіи. Въ 1664 г. территорія нынѣшняго нью-йоркскаго штата перешла во власть англичанъ, которые изгнали ихъ изъ штата. Тѣмъ не менѣе существующіе въ настоящее время въ штатѣ Нью-Йоркъ ирокезцы, до 2500 душъ, католики. Въ настоящее время католичества занимаютъ весьма видное положеніе между религіями Америки, но это результатъ дѣятельности не миссіи, а самой церкви, въ лицѣ ея непосредственныхъ представителей. Въ *Канадѣ* католицизмъ имѣетъ нѣсколько миссіонеровъ между индѣйцами и 15 станцій, съ 4000 обращенныхъ; въ Скалистыхъ Горяхъ—6 станцій, съ 20000 обращенныхъ. Въ странахъ *Южной Америки*, колонизованной католическими націями, имѣется еще много индѣйцевъ-язычниковъ, но миссія, нѣкогда здѣсь процвѣтала, не проявляетъ никакихъ успѣховъ. Въ *Гвианѣ* иезуиты трудятся цѣлое столѣтіе—съ 1664 по 1762 г. Въ *Перу* и *Боливи* иезуиты насчитываютъ обращенныхъ 30000. Въ *Бразиліи* миссія открыта иезуитами и другими орденами съ 1551 г. и имѣла въ XVII в. блестящій успѣхъ (Иозе Анхьетта), но потомъ дѣло миссіи здѣсь стало

клониться къ упадку, и въ настоящее время для обращенія индѣйцевъ (которыхъ свыше 500000) и негровъ, бывшихъ рабовъ (до 4 милл.), дѣлается очень мало. Классическая страна католическихъ миссій въ Южн. Америкѣ—*Парагвай*, гдѣ іезуиты появились еще около 1580 г. Они стали пользоваться не только въ религіозныхъ, но и въ государственныхъ дѣлахъ большимъ вліяніемъ, что продолжалось до половины XVIII ст. Гоненіе на іезуитовъ въ этомъ столѣтіи нанесло смертельный ударъ дѣлу миссіи, и нынѣ существуютъ лишь жалкіе остатки отъ нея. Въ *Аргентинской республикѣ* и *Чили* плоды трудовъ католическихъ миссіонеровъ ничтожны. Въ *Океаніи* существуютъ многочисленныя католическія миссіи, во главѣ которыхъ стоятъ конгрегація Пикпюсъ (Picpus) и Монтарева и острововъ Гамбье, перенесенная потомъ въ Увею (Uvea), на Валлійскихъ островахъ, основана въ 1834 г. О дѣйствіи ея мало извѣстно, и весь успѣхъ христіанства здѣсь принадлежитъ миссіи протестантской. Миссія на *Сандвичевыхъ о-вахъ* (съ 1836 г.) имѣетъ апостолическій викариатъ, 22 священника европейскіхъ, 61 церковь, 50 школъ, 1 духовную семинарію, съ 40 учениками, 1 монастырь, 24000 обращенныхъ. На Самоа, по донесеніямъ миссіонеровъ, 5000 обращенныхъ, но миссіонеры протестантскіе заявляютъ, что католиками обращено лишь 100 душъ. Архипелагъ Тонга (Tonga) или *Дружбы* служить поприщемъ постоянной борьбы между католической и протестантской миссіями. Покровительствуемые мѣстнымъ правительствомъ, протестанты одерживаютъ верхъ надъ противниками, у которыхъ, однако, имѣется здѣсь (на сѣверныхъ островахъ архипелага) свой апостолическій викарій. На о-вѣ *Фиджи* также берутъ верхъ протестанты, но и у католиковъ здѣсь имѣется 6 станцій, съ 600 обращенныхъ и 2000 оглашенныхъ (около 1875 г.). Въ *Новой Зеландіи* три епископа, съ значительнымъ числомъ обращенныхъ. На материкѣ Австраліи 30000 католиковъ, но почти всѣ—пріѣзжіе изъ Европы, и плодовъ существующей здѣсь католической миссіи между туземцами не видно. Новѣйшія свѣдѣнія о дѣятельности католическихъ миссій и католическихъ М. обществъ см. въ журналахъ: «Annales de la propagation de la foi» (органъ конгрегаціи, расходящійся въ числѣ до 200000 экз.), «Jahrbücher der Verbreitung des Glaubens» и «Les missions catholiques».

Изъ протестантскихъ М. общ. *Общество евангелич. миссій*, въ Парижѣ, основ. въ 1823 г. (при доходѣ болѣе 100 тыс. долл.), имѣло М. станцій 275, миссіонеровъ 42 мѣч. и 8 жнщ. съ 230 помощниками изъ туземцевъ; всѣхъ церковныхъ общинъ 19, полноправныхъ членовъ церкви 8947, всѣхъ крещенныхъ 11694, обращенныхъ въ теченіе года 390, школъ 116, съ 8806 учащимися. *Базельское общество евангелическихъ миссій* (основано 1815) дѣйствуетъ въ Индіи, Китаѣ, Персіи. Въ 1865 г., праздную пятидесятилѣтіе, общество заявляло, что обратило ко Христу 100000 язычниковъ. Въ 1893 г. общество имѣло дохода 249200 долл. и отъ обращенныхъ 34600 долл. М. станцій



всего 352, миссіонеръ 174 мѣч. и 5 жнц., съ 651 помощниками изъ туземцевъ, полноправныхъ христіанъ 12301, всѣхъ крещенныхъ 24662, въ годъ обращено 1224, школы 290, съ 10934 учащимися. *Берлинское* М. общество (основ. въ 1824 г.) дѣйствуетъ преимущественно въ Южн. Африкѣ. Въ 1893 г. имѣло всѣхъ сборовъ въ Германіи 87500 долларо́въ и отъ обращенныхъ 37500 долларо́въ; станцій 145, миссіонеро́въ 71 мѣч. и 2 жнц., съ 473 помощниками изъ туземцевъ, полноправныхъ христіанъ 12000, всѣхъ крещенныхъ 24537, въ годъ обращено 2012, школы 55, съ 4179 учащимися. Строго ортодоксальное *Лейпцигское* евангелическо-лютеранское общество (основано въ 1836 г.) дѣйствуетъ въ Южн. Индостанѣ, въ землѣ тамуловъ (центръ — г. Транкемаръ), гдѣ около 1870 г. имѣло 16 станцій, 17 миссіонеро́въ, до 4000 полноправныхъ христіанъ, 9480 всѣхъ обращенныхъ, 96 школы, съ 115 учителями и 1839 учащимися, 4 посвященныхъ проповѣдниковъ-туземцевъ, 62 катехизаторо́въ. Особенно большіе успѣхи миссія имѣла въ 1877—78 г. въ Мадрурѣ. Въ 1892 г. общество открыло свою дѣятельность въ Африкѣ Восточной. Въ 1893 г. имѣло всѣхъ станцій 179, миссіонеро́въ 31 мѣч. и 2 жнц., съ 415 помощниками изъ туземцевъ, церковныхъ общинъ 147, полноправныхъ христіанъ 18341, всѣхъ крещенныхъ 14192, въ годъ обращено 380, школъ 185, съ 4819 учениками. *Рейнское* или *Варменское* общество миссій, возникшее въ 1828 г., дѣйствуетъ въ нидерландской Индіи и Китаѣ. Въ 1893 г. имѣло сборовъ въ Германіи 105645 долларо́въ, доходовъ отъ обращенныхъ 16000 долларо́въ, М. становъ 65, миссіонеро́въ 88 мѣч. и 4 жнц., посвященныхъ изъ туземцевъ 642, церковныхъ общинъ 118, полноправныхъ христіанъ 11907, всѣхъ крещенныхъ 39442, школъ 150, съ 7006 учащимися, и семинарію въ Варменѣ. *Бременское Стювер-тумекское* общество основано въ 1836 г., дѣйствовало въ Новой Зеландіи, въ Индіи, въ зап. Африкѣ; въ 1893 г. оно имѣло сборовъ въ Германіи 28819 долларо́въ, становъ 14, миссіонеро́въ 7 мѣч. и 4 жнц., съ 32 помощниками-туземцами, полноправныхъ христіанъ 482, всѣхъ 800, школъ 12, съ 459 учащимися. *Госнерская миссія* въ Берлинѣ (осн. 1836) подготавливаетъ миссіонеро́въ изъ простыхъ людей (ремесленниковъ), какъ болѣе способныхъ выносить трудовую жизнь. Кругъ его дѣйствій — по преимуществу Индія. Бюджетъ — ок. 40 тыс. долларо́въ. Въ 1893 г. миссія имѣла миссіонеро́въ 43, съ 252 помощниками-туземцами, полноправныхъ христіанъ 11472, всѣхъ крещенныхъ 35003, школъ 80, съ 1700 учащимися. *Германсбургская миссія* въ Ганноверѣ основана въ 1849 г.; въ 1875 г. имѣла въ южн. Африкѣ 50 станцій, 60 миссіонеро́въ, 1552 полноправныхъ христіанна, 2005 всѣхъ крещенныхъ; въ Индіи 8 станцій, 10 миссіонеро́въ, 300 обращенныхъ; въ Австраліи 1 станцію, 2 миссіонеро́въ. Въ 1893 г. сборовъ въ Германіи 69442 долларо́въ и дохода отъ обращенныхъ 6250 долларо́въ. 88 миссіон., съ 407 помощниками изъ туземцевъ, общинъ 103, полноправныхъ христіанъ 6901, всѣхъ крещенныхъ 136000, школъ 171, съ 3500 учащимися. *Миссія общества*

*братствъ общинной жизни* (Моравскихъ братствъ) основана въ 1732 г. Были посланы миссіонеры на о-въ Томы, въ Гренландію, въ Суринамъ, гдѣ въ первый же годъ 60 миссіонеро́въ погибли, къ готтентотамъ, въ Гвинеею и другіе мѣста. Раціонализмъ конца XVIII в. неблагоприятно отозвался на развитіи миссій, но съ 1841 г. она снова стала успѣшно дѣйствовать. Миссіонеры этой миссії прежде проповѣди знакомая дикарей съ материальною культурою, съ употребленіемъ топора, плуга и др. сельско-хозяйственныхъ орудій. Въ 1870—75 гг. миссія имѣла станцій въ Гренландіи и Лабрадорѣ, на Антильскихъ о-вахъ, въ южн. Африкѣ. Въ 1893 г. сборы въ Германіи достигли 109885 долларо́въ, съ обращенныхъ 120000 долл.; М. станцій 139, миссіонеро́въ было 161 мѣч. и 14 жнц., съ 1095 помощниками изъ туземцевъ, церковныхъ общинъ 139, полноправныхъ христіанъ 31380, всѣхъ крещенныхъ 90544, учащихся 20481, школъ 264. *Миссія С. - Кришова* (Pilgermission auf St. Chrischowa), близъ Базеля, основана въ 1848 г. дѣйствовала сначала 'среди евреевъ и коптовъ въ Египтѣ и Абессиніи, въ 1870—75 гг. — въ Палестинѣ (2 станціи, 2 миссіонера, 50 христіанъ), въ настоящее время — среди галласовъ въ Шоа, гдѣ 2 миссіонера и 400 христіанъ. Нѣкоторыя М. общества въ Германіи состоятъ исключительно изъ женщинъ: *женскій М. фрейль для Китая, женскій союзъ для женскаго образованія на Востоку* — подготавливаетъ учительницъ для миссій въ Индіи, *Кайзерсвертское* заведеніе діакониссъ для больницъ и сиротскихъ домовъ — посылаетъ діакониссъ для больницъ и женскихъ школъ въ Палестинѣ, Сиріи, Египтѣ, Смирнѣ.

*Англійскія общ.*: *Лонд. общ. распространенія евангелія* (осн. 1701 г.) дѣйствуетъ въ Сѣв. Америкѣ и Британской Колумбіи, на Антильскихъ о-вахъ, въ Гвинее, на мысѣ Доброй Надежды, въ Оранжевой республикѣ, въ Индостанѣ. Годовой бюджетъ въ 1893 г. — 582600 долл. Имѣетъ 475 М. станцій, 540 миссіонеро́въ мѣч. и 85 жнц., съ 2462 помощниками изъ туземцевъ, полноправныхъ христіанъ 40000, прочихъ 250000, школъ 850, съ 40600 учащимися. *Англиканское церковное М. общество* основано въ 1799 г., съ цѣлью проповѣди въ Африкѣ и на Востоку. Въ 1893 г. общество имѣло дохода въ Англіи 1346885 долларо́въ и отъ обращенныхъ 60000 долларо́въ, М. станцій 326, миссіонеро́въ 387 мѣч. и 107 жнц., съ 4504 помощниками изъ туземцевъ, христіанъ полноправныхъ 50197 и прочихъ 200665, школъ 1733, съ 70645 учащимися. *Лондонское общество миссій* (L. Missionary Society) основано въ 1795 г. индпендентами Англіи. Первое его дѣло было — отправленіе особаго парохода съ 29 миссіонерами на о-ва Таити, гдѣ потомъ «апостольскъ» Южнаго моря, Джонъ Вильямъ, дѣйствовалъ съ особеннымъ успѣхомъ. Въ 1816—1870 гг. общество дѣйствуетъ въ южной Африкѣ, въ Индіи, въ Китаѣ, Индо-Китаѣ, гдѣ миссіонерамъ много пришлось потерпѣть отъ негриторговцевъ, на Мадагаскарѣ, въ Новой Гвинее, Антильскихъ о-вахъ Полинезіи и др. Въ 1893 г. оно имѣло доходовъ въ Англіи 743125 доллар. и съ обращенныхъ 76250 дол-

ларовъ, станцій 1929, миссіонеровъ 169 мѣч. и 46 жнц., при 6395 помощникахъ, полноправныхъ христіанъ 73454, прочихъ 301438, въ годъ обратило 5637 душъ, школы 2016, съ 110293 учащимися. *Баттистское общество для распространенія евангелія* среди язычниковъ основано въ 1792 г. въ Лондонѣ Карлеемъ, сначала сапожникомъ, потомъ пасторомъ. Самъ онъ отправился въ Калькутту, оттуда въ Сингапуръ, и, послѣ борьбы съ англійскимъ правительствомъ, основался въ Бенгаліи, гдѣ сдѣланъ былъ его миссіонерами переводъ Библии на всѣ 40 мѣстныхъ нарѣчій; въ 1843 г. основана здѣсь большая М. семинарія; кромѣ Индіи, общество работаетъ въ Бирмѣ, на Цейлонѣ, Ямайкѣ и др., остндскихъ о-вахъ, съ 1840 г. въ зап. Африкѣ съ 1859 г. въ Китаѣ и Японіи, съ 1883 г. въ Конго. Въ 1893 г. общество имѣло заново членскихъ и пожертвованій 345625 долларовъ, сборовъ съ обращенныхъ 38000 долловъ, станцій 795, миссіонеровъ 128, съ 334 помощниками изъ туземцевъ, христіанъ полноправныхъ 27057, прочихъ 135000; въ годъ сдѣлаю обращеній 2754; школы 850, съ 13650 учащимися. Изъ другихъ англ. М. обществъ болѣе значительныя: *Вселенское М. общество* въ Лондонѣ, основано въ 1813 г., миссія шотландской государственной церкви, основана въ 1824 г. въ Глазговѣ, миссія свободной церкви Шотландіи, учреждена въ 1843 г., миссія ирландской пресвитеріанской церкви, учреждена въ 1840 г., *методистско-кальвинистское общество Валлиса, иностранная миссія реформированныхъ пресвитеріанъ Шотландіи* (основ. въ 1842 г.), *лонд. общество миссій въ Южн. Америкѣ* (основ. въ 1844 г.), *лонд. общество пресвитеріанской церкви Англии, общество иностранныхъ миссій соединенной пресвитеріанской церкви Шотландіи* (осн. въ 1847 г.), *иностранная миссія свободной церкви соединенныхъ методистовъ* (осн. въ 1856 г.), *иностран. миссія новаго сообщества методистовъ* (основ. въ 1860 г.), *М. общество ассоціаціи леди Гунтингтонъ*; послѣднее о-во не свободно отъ упрековъ въ приспосаблиеніи къ понятіямъ и нравамъ язычниковъ. При исчисленныхъ обществахъ состоятъ «вспомогательныя общества миссій», изъ которыхъ болѣе замѣчательныя: *общество воспитанія женщинъ на Востоку*, основ. въ 1834 г.; въ 1867 г. оно имѣло 346 школъ въ Индіи, Африкѣ и Китаѣ; *общество народнаго просвѣщенія въ Индіи*, основ. въ 1859 г., имѣетъ тамъ 3 учительскихъ семинарій, изъ которыхъ выпущено 770 народныхъ учителей.

Изъ многочисленныхъ М. обществъ въ Америкѣ выделяются: *Бюро (Board) уполномоченныхъ для иностранныхъ миссій*, основанное въ Бостонѣ, въ 1810 г.; въ 1893 г. имѣло по всему свѣту 1221 станцію, около 400 миссіонеровъ и доходъ въ 1 милл. долларовъ. *М. общество епископальной американской церкви методистовъ* (основ. въ 1819 г., въ Нью-Йоркѣ), *Бюро протестантской епископальной церкви въ Сев. Америкѣ* (основ. въ 1835 г., въ Нью-Йоркѣ), *Бюро церкви пресвитеріанской* (основ. въ 1837 г., въ Нью-Йоркѣ); въ 1893 г. имѣло станцій 619, миссіонеровъ 256 мѣч. и 142 жнц. *М. союзъ американскихъ баттистовъ* (основано въ 1814 г., въ Филадельфіи) въ 1893 г.

имѣлъ доходовъ 656864 долларовъ, 1063 станцій, 276 миссіонеровъ мѣч. и 97 жнц.

Въ *Голландіи* въ 1893 г. существовало 13 М. обществъ, которыя имѣли доходовъ 132062 доллара, станцій 117, миссіонеровъ 88, съ 407 помощниками изъ туземцевъ, церковныхъ общинъ 103, обращенныхъ 142901, школъ 171, съ 3500 учаш. *Датское общество миссій*, основ. въ 1821 г., съ 1864 г. начало свои дѣйствія въ Индіи, въ 1878 г. имѣло тамъ 2 станціи, 2 миссіонера, 216 обращенныхъ, 62 учаш. въ школахъ; въ Гренландіи 8 станцій, 6 миссіонеровъ, обращенныхъ 8000; расходъ общества—30000 франк. въ годъ. *Норвежское общество миссій* основано въ 1842 г.; у него въ южн. Африкѣ 10 станцій, 10 миссіонеровъ, 238 обращенныхъ, на Мадагаскарѣ 9 станцій, 12 миссіонеровъ, 352 обращенныхъ; расходъ—214000 франковъ. Въ *Швейцаріи* зарожденіе М. дѣла отнесется къ 1599 г., когда изъ Стокгольма послыались миссіонеры въ Лапландію, а при Густаф-Адольфѣ—къ индѣйцамъ Америки; нынѣ *шведское М. общество*, основ. въ 1835 г., работаетъ совместно съ лейпцигскимъ обществомъ въ Индіи, содержитъ 6 школъ въ Японіи; ежегодный расходъ—30000 франк. *М. евангелической союзъ* въ 1876—78 имѣлъ въ вост. Африкѣ 3 станціи, 4 миссіонера посвященныхъ, 4 миссіонера-мірянина, 2 діакониссы; въ южн. Африкѣ 1 станція, 1 миссіонеръ посвященный, 3 миссіонера-мірянина; расходъ—62100 франк. *Финляндское М. общество*, основанное въ 1858 г. въ Гельсингфорсѣ; въ Южн. Америкѣ, въ Оваambo и Ондонгѣ имѣетъ 6 станцій, 9 миссіонеровъ; расходъ 42500 франковъ. Въ 1893 г. всѣхъ скандинавскихъ М. обществъ числится 15, доходъ ихъ годовой 132062 долл., станцій 117, миссіонеровъ 88, съ 407 помощниками изъ туземцевъ, обращенныхъ 142901, школъ 171, съ 350 учащихся. Въ 1880 г. всего въ Зап. Европѣ и Сѣв.-Амер. Штат. существовало 73 протестантскихъ М. общ-ва, имѣвшихъ 1600 станцій, съ 2200 миссіонеровъ; полноправныхъ христіанъ (communians), т. е. непосредственно входящихъ въ составъ церковныхъ приходовъ или общинъ и по правиламъ протестантскихъ церквей принимающихъ активное участіе въ ихъ устройствѣ и жизни и удостоиваемыхъ причащенія, было 421000 душъ, а всѣхъ просвѣщенныхъ христіанствомъ 1600000 душъ; учащихся въ устроенныхъ обществами школахъ 400000 дѣтей. По новѣйшимъ свѣдѣніямъ, въ 1890 г. въ одной Индіи (съ Цейлономъ) дѣйствовали 62 М. общества, обратившихъ въ христіанство 671285 душъ. Въ 1792 г. число всѣхъ протестантскихъ миссіонеровъ не превышало 165, а число крещеныхъ не простиралось далѣе 50000. Черезъ 100 лѣтъ, въ 1890 г., протестантскихъ миссіонеровъ было 4495, миссіонеровъ женскаго пола (незамужнихъ женщинъ) 2062, проповѣдниковъ изъ туземныхъ населеній 3374. Общая цифра язычниковъ, обращенныхъ въ христіанство однимъ протестантскими обществами, въ 1890 г., простиралась до 3000000 душъ. Все возрастающему успѣху протестантскаго миссіонерскаго дѣла много способствуютъ возникшіе въ Америкѣ конгрессы, на которые собираются дѣятели всѣхъ протестант-

скихъ миссій, безъ различія вѣроисповѣданій, чтобы общими силами двигать общее всѣмъ имъ дѣло.

Указанія на огромную литературу предмета см. въ обширномъ изслѣдованіи Vaucher'a, въ «Энциклопедіи» Lichtenberger'a (т. IX, 1881). М. журналовъ въ зап. Европѣ и въ Америкѣ выходятъ до 90. Русскій миссіонерскій журналъ, «Православный Благовѣстникъ», подробно знакомитъ съ выдающимися явленіями и статистикой иностранныхъ миссій.

*Миссіонерскія общества въ Россіи.* Слово «миссія» въ русской церкви имѣетъ двойное значеніе. Въ тѣсномъ смыслѣ оно служитъ названіемъ для причтовъ при нѣкоторыхъ заграничныхъ церквахъ, которые состоятъ исключительно изъ лицъ монашествующихъ, подъ начальствомъ архимандрита. Таковы миссія римская, іерусалимская, константинопольская, авинская и пекинская. Ихъ обязанность — исключительно отправленіе богослуженія при церквахъ посольствъ. Миссія пекинская, учрежденная съ цѣлью совершенія богослуженій для давнихъ русскихъ поселенцевъ Китая, албазинцевъ, имѣетъ также своею обязанностью научное изученіе религій Китая, его исторіи и археологіи, и дала многія цѣнныя работы въ этомъ отношеніи, каковы извѣстные труды Іакимова Бичурина и друг. (см. «Труды православныхъ благовѣстниковъ въ Китаѣ»). Исторія русскаго миссіонерства въ широкомъ смыслѣ тѣсно связана съ исторіей формировавшаго русскаго государства, и въ особенності съ исторіей колонизаціи и распространенія въ Россіи жизни монашеской. Нарочитыя миссіи, т. е. отправкі особыхъ лицъ изъ состава церкви въ разныя окраинныя мѣстности Россіи, населенныя финскими и тюркскими инородцами, съ специальною цѣлью обращенія ихъ въ христіанство, были плодомъ дѣятельности церкви вообще или благочестивой ревности отдѣльныхъ лицъ, напримѣръ св. Стефана Пермскаго, просвѣтителя зырянъ. Изъ этого рода миссій въ позднѣйшее время особенно замѣчательна *кадыкская* (1794—1837 г.), веденная иноками Валаамскаго монастыря въ бывшихъ русскихъ сѣв.-америк. владѣніяхъ (см. «Очеркъ изъ исторіи америк. миссій», СПб., 1894 г.). Миссіонерскій трудъ валаамскихъ иноковъ продолжалъ, почти единолично, «апостолъ русской Америки» Веніаминъ, послѣдствіи Инокентій, митрополитъ московскій. Въ настоящее время въ бывшихъ русскихъ американскихъ владѣніяхъ, въ алеутской епархіи, существуютъ три миссіи: *коткатаская*, на р. Юконѣ въ сел. Икогмотъ, между эскимосами, въ с. *Пушатакъ*, (между эскимосами, и *капайская*, между алеутами. Отсюда вслѣдствіе скудости средствъ (на каждую изъ миссій свят. синодомъ ассигнуется по 2500 руб. въ годъ) и соперничества богатыхъ протестантскихъ духовныхъ миссій, эти миссіи не оказываютъ успѣховъ. Больше успѣха въ Америкѣ православіе имѣетъ среди въселившихся изъ Австріи и другихъ странъ Европы католиковъ-славянъ, между которыми было уже нѣсколько обращеній въ православіе массами. Въ предѣлахъ Россіи существуютъ духовныя миссіи среди язычниковъ: алтайская и

киргизская, иргутская, забайкальская, камчатская, обдорская, сургутская и киргизская, енисейская, якутская. Въ Россіи существуютъ православныя миссіи *японская*, состоящая подъ управленіемъ основателя ея (въ 1862 г.), епископа ревельскаго Николая (Касаткина), и миссія *американская*, подъ управленіемъ Николая, епископа алеутскаго и аляскинскаго. Въ видахъ матеріальнаго содѣйствія всѣмъ этимъ миссіямъ основано въ 1865 г. «М. общество для содѣйствія распространенія христіанства между язычниками», переименованное въ 1870 г. въ «Православное миссіонерское общество», находящееся въ Москвѣ. Для содѣйствія ему учреждены «епархіяльные комитеты», которыхъ къ 1896 г. состояло 44. Комитеты производятъ денежные сборы въ епархіяхъ и съ утвержденія совѣта общества, завѣдуютъ ихъ распредѣленіемъ въ своихъ епархіяхъ, если въ нихъ существуютъ миссіонерскія учрежденія (напр. инородческія школы), а также назначеніемъ пособій для миссій иноепархіяльных, состоящихъ въ завѣдываніи общества. Съ 1873 г. во всѣхъ церквахъ въ праздникъ православія произносятся составленныя по порученію общества печатныя проповѣди о необходимости миссіонерства въ Россіи и о назначеніи миссіонерскаго общества; съ 1888 г. въ тотъ же праздникъ православія во всѣхъ церквахъ производится также тарелочный сборъ въ пользу общества, независимо отъ сборовъ въ его кружки, находящіяся во всѣхъ церквахъ и выставленныя на улицахъ. Разрѣшено также устроить въ Москвѣ Варваринскую часовню, съ помѣщеніемъ въ ней чудотворной Боголюбской иконы Божіей Матери; денежные сборы въ часовнѣ идутъ въ пользу общества. Кружечнаго сбора съ 1870 г. по 1893 г. включительно было 675244 р., тарелочнаго—493823 р., доходивъ отъ Варваринской часовни за то же время 120351 р. Случайныя пожертвованія на нужды общества—(въ томъ числѣ—домъ въ Москвѣ, стоимостью въ 300000 р.) въ этотъ счетъ не вкладать. Изъ этихъ суммъ образованы три капитала общества: неприкосновенный, запасной и расходный, которыхъ къ 1894 г. значилось: первое 565682 р., второго (расходуемаго лишь въ особыхъ крайнихъ обстоятельствахъ) 395711 р., расходнаго—общаго 151009 р. и specialнаго, съ особымъ назначеніемъ, 90803 р. Число членовъ къ 1896 г. простиралось свыше 14000 (наименьшій членскій взносъ — 3 р.). Въ нѣкоторыхъ епархіяхъ (въ 1893 г. — въ шести) число членовъ и денежныхъ сборовъ значительно убавилось. Состояніе подвѣдомыхъ обществу миссій къ 1894 году: *Алтайская миссія*—14 становъ и два миссіонерскіе монастыря; мужской (1 архимандритъ и 1 послушникъ) и женской (1 священникъ, 1 игуменія, 1 схимонахиня, 3 монахини, 141 послушница [14 инородныхъ] и 8 ученицъ); миссіонерство 2 архимандрита (начальникъ миссии и его помощникъ), 16 священниковъ (4 изъ мѣстныхъ инородцевъ), 8 дьяконовъ (1 инородецъ), 8 исаолонниковъ (7 инородцевъ), 34 учителя (21 инородца), 3 учительницы и 2 толмача. Обращено ею въ 1893 г. 352 язычника и 8 магометанъ; всѣхъ обращенныхъ отъ на-

чала миссій (см. Макарій Глухаревъ) 19246 чел., еще не обращенныхъ язычниковъ въ округѣ миссiи 15711 чел. Миссiя не только обращаетъ инородцевъ въ православіе, но и устрояетъ хозяйственный бытъ каждой обращенной семьи и имѣтъ за обращенными полный санитарный надзоръ, для дѣтеныа больныхъ пользуется аллопатическимъ и гомеопатическимъ способами, занимаясь и оспопрививаніемъ. Храмовъ и домовъ 47, въ которыхъ богослуженіе совершается попеременно на русскомъ и алтайскомъ языкахъ, при общемъ пѣніи собравшихся и при поученіи священника. На вѣд-богослужебныхъ собесѣдованіяхъ поются канты изъ «Лепты» основателя миссiи, архимандрита Макарія. Школъ въ миссiи 37, съ 1204 (937 мѢч. и 276 дѢв.) учащимися; обученіе въ нихъ ведется воспитанниками катехизаторскаго училища въ Війскѣ, по программѣ одноклассныхъ церковно-приходскихъ школъ; въ особой школѣ при бійскомъ катехизаторскомъ училищѣ въ 1893 г. обучалось 251 дѣтя (48 инородцевъ). *Киргизская миссiя* (томской епархіи) существуетъ съ 1853 г.; сверхъ настоятеля—1 иеромонахъ, 3 миссіонера-священника, 4 псаломщика и 3 толмача. Проповѣдуютъ миссіонеры обдѣившимъ киргизамъ, отдѣляющимся, отъ своихъ соплеменниковъ. Въ 1893 г. крещено 69 чел. Въ *Енисейской губ.* нѣтъ особенныхъ миссіонеровъ; обязанности ихъ исполняютъ священники такъ наз. *М. приходова*, изъ которыхъ семь находятся въ Минусинскомъ и Ачинскомъ окр., среди инородцевъ тюркскаго племени, и семь въ Туруханскомъ краѣ, среди ыраковъ, самоѣдовъ, тунгусовъ и якутовъ. Приходы эти обнимаютъ иногда тысяче-верстное пространство; священники и причетники ихъ часто не стоятъ на высотѣ своего призванія по степени образованія, хотя обнаруживаютъ большую энергію. Въ 1893 г. четыре изъ нихъ сдѣлаи 17876 верстъ пути во время М. обѣзда, при чемъ въ Туруханскомъ краѣ ими крещено 214 язычниковъ (145 мѢч. и 69 жнщ.), въ южной части Енисейской губ. —24 (10 мѢч. и 14 жнщ.). Школъ М. на Ю 14 съ 100 учащимися, и на С 2, съ 20 учен. Четверо изъ учениковъ продолжаютъ образованіе въ Красноярскомъ духовномъ училищѣ, 1 въ духовной семинаріи. Въ *тобольской епархіи* двѣ миссiи: *обдорская* и *сургутская*. Первая состоитъ изъ 2 священниковъ, дьякона и 3 псаломщика; въ 1893 г. ими крещено 100 чел. (53 мѢч. и 42 жнщ.); во второй — 2 священника, 1 дьяконъ и 1 псаломщикъ, крещено 12 чел. Въ 1895 г. въ Обдорскѣ открыта М. школа, учащихся въ которой, зряныхъ, 30 чел. Въ 1892 г. при тобольской семинаріи открыто инородческое отдѣленіе, помѣщающееся въ Знаменскомъ монастырѣ, въ немъ обучаются 7 остояковъ и 1 самоѣдъ. Въ *якутской епархіи*—*чукотская* миссiя, изъ 3 священниковъ и 1 псаломщика; ею крещено (1893) 4 дѣтей-чукчей, повѣнчанъ 1 бракъ и приобщены св. таинъ 12 крещеныхъ ранѣе. Кроме того, миссіонерствомъ въ якутской епархіи занимаются *походные священники-миссіонеры*, которыхъ въ 1893 г. было 4. Они дѣйствуютъ въ

Якутскомъ и Вилюйскомъ окр. Въ 1893 г. ими крещено 1'2 младенца, повѣнчанъ 31 бракъ, совершенно погребено 67 умершихъ, исповѣдано и приобщено 587 христианъ. Въ Якутскѣ существуетъ центральная М. церковно-приходская школа, въ которой въ 1893 г. было 32 мальчика. *Забайкальская миссiя*, подъ начальствомъ епископа, викарія якутской епархіи, состоитъ изъ 2 иеромонаховъ, 3 протоіереевъ и 32 священниковъ; становъ 18, обращенныхъ въ 1893 г. было до 10500 душъ, которые въ большинствѣ грамотны и охотно отдадутъ дѣтей въ школы, но окружены со всѣхъ сторонъ враждебно относящимися къ нимъ язычниками. Въ 1893 г. въ забайкальской миссiи было: крещеныхъ вновь 262 души; 195 дѣтей уже крещеныхъ ранѣе родителями. Изъ инородцевъ-язычниковъ крещены 31 ламантъ и 24 шаманства изъ тунгусовъ. Школъ было 27, съ 635 уч. На содержаніе этихъ миссiй православнымъ М. обществомъ на 1894—5 г. было ассигновано: на обѣ миссiи томской епархіи 43550 р., на обѣ миссiи якутской епархіи 46665 р., на камчатскую миссiю 9980 р., на обѣ миссiи тобольской епархіи 10020 р., миссiю енисейскую 9605 р., якутскую 2140 р. Всѣхъ обращенныхъ въ христіанство изъ язычества и магометанства въ Европейской Россіи по вѣдомству православнаго М. общества въ 1895 г. числится 514 (въ томъ числѣ 312 калмыковъ-ламаитовъ въ Ставропольской губ.), а вмѣстѣ съ обращенными въ Сибири—4000 душъ. Православная *японская миссiя* въ 1895 г. имѣла денежный сборъ въ Россіи 78220 р., церковныхъ общинъ 220, христіанъ въ нихъ 22000, священнослужителей—съ епископомъ во главѣ—28, дьяконовъ 8, причетниковъ 17 (1 священникъ и 1 дьяконъ—русскіе, остальные всѣ—японцы), проповѣдниковъ-японцевъ 154; крещено вновь въ 1893 г. 1182 душъ, въ 1894 г.—952. Миссiя имѣтъ училища: въ *Токио*—катехизаторское (18 учащихся), семинарію (45 учащихся), причетническій классъ (5 учащихся), женскую школу (86 двѣочекъ); учащихся въ этихъ школахъ 26 (восемь изъ нихъ русскіе, съ образованіемъ духовныхъ акад.). Въ *Хакодате*—училища для приходящихъ, въ которыхъ 112 учащихся, при 7 учителяхъ. Въ *Осака*—катехизаторское училище съ 8 учащимися, подъ руководствомъ мѣстнаго священника. Въ «обществѣ для перевода религиозныхъ книгъ на японскій языкъ» состояло 3 переводчиковъ, 2 редактора; издавалось 3 журнала—1 двухнедельный и 2 ежемѣсячныхъ. Иконописная школа, снабжающая иконами православные храмы и дома въ Японіи. Преосвящ. Николой участвуетъ въ переводѣ православнаго богослуженія и книгъ св. Писанія на японскій языкъ. Въ 1893 г. издано было на японскій языкъ 14 богословскихъ сочиненій и протоколы засѣданій собора японской прав. церкви. Дѣятельность японской миссiи, вообще успѣшная, парализуется до нѣкоторой степени подозрительнымъ отношеніемъ къ ней со стороны мѣстныхъ патриотовъ. Во время недавней японско-китайской войны первый солдатъ, перешедшій Ялу и вступившій на почву Китая, былъ православный; онъ былъ убитъ,

и его начальникю особою эпитафиею прославилъ его имя на всю Японию; это примиряло съ миссией японскихъ патриотовъ. *Витурн* Россіи дѣятельность М. общества состояла въ устройствѣ и поддержаніи миссіонерскихъ школъ по системѣ инородческаго образованія въ Россіи, выработанной профессоромъ Н. И. Ильминскимъ (такими школами усѣяно Поволжье), и въ поддержаніи крещено-татарской школы въ Казани (въ 1893 г. 136 учащихся, почти исключительно дѣтей татаръ). Кромѣ послѣдней, въ казанской епархіи 134 школы, изъ которыхъ 64 крещено-татарскихъ, 50 чувашскихъ, 5 черемисскихъ, 8 вотяцкихъ, 1 мордовская и 6 русскихъ; учащихся въ нихъ всего 5081. Слабая сторона М. общества — недостаточное число лицъ, специально подготовленныхъ къ М. служенію. Въ шестидесятыхъ годахъ предлагалось учрежденіе М. института въ селѣ Грузинѣ (Новгородской губ.), но это предположеніе не осуществилось. Въ 1870 г. въ московскомъ Покровскомъ монастырѣ собрано было семь человекъ будущихъ миссіонеровъ, подъ начальствомъ іеромонаха Іосифа, который потомъ лично объѣзжалъ монастыри Новгородской и Тверской епархіи, чтобы набрать лицъ, пригодныхъ для миссіонерства. Затѣмъ обществомъ увеличено жалованье миссіонерамъ: съ 400 до 500 р. въ годъ, а нѣкоторымъ и до 1000 р. въ годъ, определенъ 12-лѣтній срокъ службы и особія права, по выслугѣ этихъ лѣтъ, на лучшія священническія мѣста въ епархіяхъ, а также право поступленія на жительство въ Покровскій монастырь. Общество отчасти содержитъ на свой счетъ, отчасти оказываетъ вспомошествованіе разнаго рода М. учрежденіямъ въ тѣхъ губерніяхъ Россіи, въ которыхъ находятся инородческія племена. Таковы: 1) *переодическая коммиссія* при братствѣ св. Гурія въ Казани (см. Казанское братство святителя Гурія, XIII, 606), учрежденная послѣ того, какъ состоялось постановленіе святѣйшаго синода объ обязательномъ совершеніи богослуженія для обращенныхъ инородцевъ на ихъ родныхъ языкахъ. Въ 1893 г. коммиссія сдѣлала 40 изданій, въ 14500 экз., а вообще въ теченіе 17 лѣтъ издала 846280 экз. книгъ, на 14 инородческихъ нарѣчійхъ. 2) *инородческія школы* казанскаго братства св. Гурія, на которыхъ въ 1894 г. ассигновано 14230 рублей. Кромѣ того общество даетъ пособія цѣлому ряду школъ въ губ. съ инородческимъ населеніемъ. Ср. «Сборн. свѣдѣній» о дѣятельности общества за 1870 — 1874 г.; съ 874 г. по 1879 г. включительно издавался ежемѣсячно «Миссіонеръ», съ 1879 г. извѣстія о дѣятельности общества сообщались въ особомъ «миссіонерскомъ отдѣлѣ» «Московскихъ Епархіальныхъ Вѣдомостей» съ 1892 г. снова издается особый журналъ общества (24 № въ годъ), подъ названіемъ «Православный Благовѣстникъ». Общество находится подъ покровительствомъ Государыни Императрицы Маріи Феодоровны.

*Императорское православное палестинское общество*, уставъ котораго утвержденъ въ 1882 г. состоящее подъ покровительствомъ

великаго князя *Сергія Александровича*, имѣеть лишь косвенное отношеніе къ миссіонерскому дѣлу. Оно имѣетъ главное дѣлью собирать, разрабатывать и распространять въ Россіи свѣдѣнія о святыхъ мѣстахъ Палестины и оказывать содѣйствіе паломникамъ; но вмѣстѣ съ тѣмъ въ задачи его входитъ оказывать пособіе монастырямъ, первакамъ и духовенству Палестины, а также ея жителямъ и учреждать для нихъ школы, при чемъ всѣ свои дѣйствія оно должно согласовать съ совѣтами и указаціями русской духовной миссіи въ Іерусалимѣ и русскаго консульства въ Палестинѣ. Въ 1894—1895 гг. приходъ его (членскіе взносы, кружечный и тарелочный сборы и др.) простирался до 858569 руб., расходъ—до 596809 р. Въ числѣ послѣдняго значатся расходы: на содержаніе въ Назаретѣ пансіона для мальчиковъ (20 чел.) и двухъ школъ — для приходившихъ мальчиковъ и дѣвочекъ (200 дѣтей), мужской школы въ Рамѣ, школъ для мальчиковъ кафиръ—ясифской, шаджарской и вейтжальской (80 учен.), бейт-саурской — для дѣвочекъ, двухъ школъ для мальчиковъ и дѣвочекъ въ Бейрутѣ (въ 1890 г. въ женской школѣ 172 учащихся), а всего 12 школъ. Оказываются денежное пособіе и другимъ школамъ. Вообще же поддержаніе православія въ Палестинѣ обществомъ ассигновано въ 1890 г. 20000 р., а въ 1894—05 г. — 46152 р. *Общество возстановленія православнаго христіанства на Кавказѣ*, осн. въ 1860 г., имѣетъ предметомъ дѣятельности возобновленіе и поддержаніе древнихъ христіанскихъ храмовъ и монастырей на Кавказѣ и въ Грузіи, разрушившихся отъ времени, построеніе новыхъ храмовъ, снабженіе ихъ иконами и богослужебными книгами, улучшеніе матеріальнаго и нравственнаго быта духовенства, устройство церковно-приходскихъ школъ въ народѣ, распространеніе въ немъ книгъ св. Писанія и религіозно-нравственнаго содержанія. Собственно миссіонерская дѣятельность общества между иновѣрцами доселѣ не получила развитія; она носитъ, пока главнымъ образомъ, охранительный характеръ. Въ 1892 г. общество состояло изъ 1248 членовъ, дохода имѣло 149894 р., расхода 128000 р. Церквей и молитвенныхъ зданій въ его завѣдываніи находилось 204; вновь устроено въ означенномъ году три храма въ мѣстностяхъ, населенныхъ селтантами; возобновлено и украшено прежнихъ храмовъ 6; всѣхъ приходовъ и причтовъ, пользовавшихся его пособиями въ 1892 г., 156, на содержаніе которыхъ израсходовано 62679 р., школъ общ. имѣло 48, съ 3112 учащимися (560 дѣвоч.). М. дѣятельность общества въ 1892 г. состояла въ собесѣдованіяхъ съ молочанами и балтистами, въ повѣдѣ двухъ «спеціальныхъ миссіонеровъ» къ ингилойцамъ и къ абхацамъ (Ватумской обл.). Ингилойцы обратились изъ магометанства еще въ 1800 г., образовавъ тогда 12 приходовъ, но въ 1863 г. 9 приходовъ вновь совратились въ магометанство. Въ 1892 г. изъ этихъ совратившихся было вновь обращено 62 чел. Въ Сухумской епархіи крещено магометанъ 241, евреевъ 6 и присоединено къ православію 29 католиковъ. Въ дигорскомъ приходѣ обращено 23 языч-

ника. Въ 1884 г. общество поступило въ непосредственное завѣдываніе св. синода. Спб. «Общество распространяетъ св. Писанія въ Россіи», основ. въ 1863 г., косвенно содѣлываетъ успѣхамъ миссій чрезъ распространіе среди новопросвѣщенныхъ книгъ Св. Писанія. См. Библейскій обществъ. *Н. В.—ог.*

**Миссионерское Обозрѣніе**—ежем. миссионерскій журналъ, изд. въ Кіевѣ съ 1896 г. изд.-ред. В. Сиворцова.

**Миссионеръ**—еженед. журналъ, изд. въ 1874—79 гг. православнымъ миссионерскимъ обществомъ, подъ ред. свщ. В. С. Маркова.

**Миссія**—см. Посольства.

**Миссисіе** (Миссисъ) **Миланъ**—с. Полтавской губ., Звнѣковскаго у., при Ворсклѣ, въ 33 вер. отъ у. города Дворовъ 126, жит. 639. Училище, 2 водяныхъ мельницы. Производствомъ гончарныхъ издѣлій, преимущественно глазурованныхъ. Часть издѣлій сбывается гужевымъ способомъ въ Тагаурогъ и Ростовъ-на-Дону мѣстными чумаками.

**Миссолонги** (греч. *Μισσολύγιον*, итальян. *Missolonghi*)—гор. въ зап. части средней Греціи, въ бывшей Этоліи; мѣстоположеніе въ высшей степени нездоровое, въ болотистой равнинѣ, на внутренней окраинѣ большой лагуны, которая влетъ по сѣв. берегу Патраскаго залива, между устьями рр. Ахелоя (Аспропотама) и Эвена (Фидариса). Только мелкія суда могутъ подходить къ самому городу; болѣе крупныя корабли должны бросать якорь у низменнаго берега лагуны, въ 7 км. отъ города. На СЗ отъ М. лежитъ въ лагунѣ укрѣпленный городъ Этоликонъ или Анатоликонъ. М.—главный городъ нома Акаранія - Этолія, мѣстопребываніе архіепископа; гимназія: жителей 9476. Желѣзною дорогою М. соединяется съ Агриніономъ и Антириономъ. Въ М. есть мавзолей, въ которомъ находится сердце Байрона, умершаго здѣсь въ 1824 г., и статуя Байрона, поставленная въ 1881 г. Ср. Fabre, «Histoire du siège de M.» (П., 1826). М. существуетъ не болѣе 3 столѣтій. Основанный рыбаками, онъ скоро, благодаря своему положенію у входа въ Патрасскій заливъ, приобрѣлъ большое значеніе. Въ греческую войну за независимость М. былъ (подъ начальствомъ Маврокордато) какъ-бы главнымъ операціоннымъ пунктомъ въ зап. Греціи нѣсколько разъ турки дѣлали на него серьезныя нападенія. Въ 1825 г. противъ М. былъ посланъ 35 тыс. корпусъ, предводимый сераскиромъ Решидъ-пашею, которому султанъ приказалъ, подъ угрозою казни, овладѣть непокорнымъ городомъ. Въ то же время Топаль-паша осадилъ М. съ моря. Несмотря на то, что крѣпость была защищена всего 4 тыс. румелиотовъ, подъ начальствомъ Ноло Бонариса, всѣ приступы турокъ были отбиты. Съ моря, на помощь осажденнымъ, явился греческій флотъ Миаудиса, который пригналъ непріятельскія суда; но и въ подкрѣпленіе осажденныхъ прибылъ Ибрагимъ-паша, съ египетскими войсками. Боевые и жизненные припасы гарнизона на столько истощились, что рѣшено было сдѣлать попытку пробиться. Эта попытка, 22 апрѣля 1826 г., не увѣнчалась успѣхомъ, и въ городъ ворвались

турки. Тогда греки взорвали пороховой погребъ и погребли себя подъ развалинами, вмѣстѣ съ вторгнувшимися противниками.

**Миссиссель**—см. Мышьковскій колчеданъ.

**Миссури** (Missouri или Грязная рѣка)—большая рѣка въ С.-Ам. С. Шт., образуется соединеніемъ рр. или рукавовъ (fagus) Джефферсонъ, Мадисонъ и Галлатинъ, вытекающихъ изъ Скалистыхъ Горъ и соединяющихся въ шт. Монтана на высотѣ 4132' н. ур. м. у г. Галлатинъ-Сити. Источникъ рукава Мадисонъ лежитъ на высотѣ 8301' н. ур. м. Отъ Галлатина М. течетъ на С по горной, золотоносной странѣ; здѣсь долина ея отъ 30—40 км. ширины и окаймлена съ обѣихъ сторонъ высокими хребтами горъ. На пути своемъ, къ В отъ г. Елены, М. прорывається чрезъ глубокое и узкое ущелье (Каньонъ) около 9 км. длины, назыв. «Воротами Скалистыхъ Горъ»—мѣстность здѣсь удивительно живописна. Въ 550 км. отъ соединенія 3-хъ рукавовъ М. образуетъ огромный водопадъ съ высоты 357' и далѣе пѣлуетъ серію каскадовъ и стремнинъ, прорываясь здѣсь чрезъ огромныя толщи юрскихъ или триасовыхъ образованій. Въ 60 км. отъ водопада рѣка становится судоходной и направляется на В въ Монтану и далѣе къ Дакоту, подъ 48° с. ш., и здѣсь принимаетъ въ себя большую р. Иллоустонъ и течетъ на Ю по обширнымъ степямъ Средней Дакоты. Принявъ большую р. Уеиенъ, перемѣняетъ направленіе на ЮВ и течетъ въ шт. Иовы, образуя границу съ Небраской, далѣе на Ю между Канзасомъ и М.; соединяясь съ р. Канзасъ, рѣка входитъ въ шт. М., течетъ далѣе и впадаетъ въ р. Миссиссипи, въ 6 км. отъ Альтана въ Иллинойсѣ, пройдя путь въ 4500 км. и, унося въ быстромъ теченіи массу ила и размытые берега. Бассейнъ М. занимаетъ площадь въ 1341589 кв. км. М. изливаетъ среднимъ числомъ 120060 куб. фт. въ секунду. Друг. притоки М.: Платта, Дакота или Джемсъ, Неубрака, Мал. М., Милкъ, Оседжъ и Грандъ.

**Миссури** (Missouri)—центральный штатъ сѣв.-амер. союза, граничитъ съ С.—Иовой, съ В.—Иллинойсомъ, р. Миссиссипи, Кентукки и Теннесси, съ Ю.—Арканзасомъ, съ З.—Небраской, Канзасомъ и Индійской территоріей; лежитъ между 36° и 40° 30' с. ш. и 99° 2' и 95° 14' з. д. Пространство 179780 кв. км., съ населеніемъ 15 чел. на 1 кв. км. Поверхность въ центрѣ и на Ю представляетъ сплошную горную возвышенность Озаркъ, на ЮЗ тянутся гряды горъ, а вдоль русла рѣки холмы (bluffs) значительной высоты; на ЮВ болота, заросшія кипарисовыми лѣсами, и множество оз. Преобладающая геологическая формація сиаурийская, къ З и С пласты каменнаго угля, на ЮВ аллювиальная, мѣстами известковые пласты. Изъ горныхъ богатствъ: золотыя руды, свинецъ, никкель, желѣзо магнитное, гематиты и лимониты въ громадномъ количествѣ, мѣдь, кадмій, бѣлый мраморъ, известнякъ, каолинъ, огнеупорная глина, барій и мн. др. полезныя минералы; богатыя залежи каменнаго угля. Орошеніе обильно. Главныя рр.—Миссиссипи и М., а равно ихъ притоки, Оседжъ, Грандъ, Марамекъ, Солтъ, Гасконедъ,

Вайт, Ст.-Франсисъ и Кёррентъ (всѣ судоходныя)—служать главными путями торговаго сообщенія штата; многиа изъ нихъ дають особую двигательную силу и помогаютъ развитію фабричной промышленности штата. Главныя хлѣбныя произведенія: кукуруза, конопля, пшеница, овесъ, ячмень и сладкій картофель; также велики урожаи соргума и ризиновыхъ бобовъ; разводятъ табакъ, а на Ю расстегъ хлопокъ. Скотоводство—самый выгодный промыселъ фермеровъ. Лѣса богаты кипарисами, гинкоро, акаціями, пиканами (японскій орѣшникъ) и вѣтмещей; онѣ строго градаціонны, начиная отъ дѣтскихъ садовъ до политехническихъ и высшихъ школъ. Нормальныя школы въ С.-Луи, Джексонѣ, Кирксвиллѣ, Уорренбургѣ и Капъ-Жрардо, учительская семинарія для негровъ въ Джефферсонъ-Сити, многиа высшихъ народныхъ школъ во всѣхъ городахъ, университетъ въ Колумби, съ которымъ соединена нормальная коллегія, горное училище въ Роллс, 2 университета въ С.-Луи и одинъ въ Кантонѣ, 14 коллегій, нѣсколько юридическихъ, медицинскихъ и богословскихъ школъ. Столица штата — Джефферсонъ-Сити (6742 жителей), но главный городъ Ст.-Луи (451770 жителей). Другіе значительные города—Канзасъ-Сити (132716 жителей), С.-Жозефъ (52324 жит.), Спрингфилдъ (21850 жит.). Жителей 2679184 (1890). Первоначальные бѣлые поселенцы М.—французы и старшіе америки. переселенцы изъ сѣв. рабовладѣльческихъ штатовъ. Въ настоящее время преобладаеть нѣм. элементъ.

Первыя извѣстія о М. относятся къ концу XVII в. Первый европейскій поселеніа, С.-Женевьева и С.-Луи, возникли около Середины XVIII в.; тѣмъ не менѣе еще въ 1803 г., когда Луизиана перешла во владѣніе Соединенныхъ Шт. (XVIII, 84), М. былъ еще совершенно дикою пустыней. Въ 1812 г. онъ былъ организованъ какъ территорія, а черезъ 6 лѣтъ сталъ добиваться принятія въ союзъ на правахъ штата. Палата депутатовъ соглашалась принять М. лишь при условіи отбѣны рабства, но сенатъ протестовалъ противъ этого требованія. Послѣдовало два года ожесточенной борьбы въ конгрессѣ, печати, обществѣ и народѣ, одно время грозившей даже расторженіемъ союза. Наконецъ, когда Мэнъ, гдѣ рабства не было, тоже пожелалъ принятія въ союзъ, борьба мирно окончилась знаменитымъ *миссурийскимъ компромиссомъ*, на основаніи котораго въ союзъ принимаемъ М. и Мэнъ, первый какъ рабовладѣльческій, второй какъ свободный штатъ, а затѣмъ на будущія времена рабство запрещалось къ сѣверу отъ 36°30' сѣв. шир.; М. долженъ былъ составить исключеніе (1820). Послѣ этого въ М. было создано учре-

дительное собраніе; оно выработало конституцію, оставшуюся въ силѣ съ нѣкоторыми измѣненіями до 1865 г. Число жителей штата равнялось въ это время 70000 чел., изъ которыхъ 11000 было рабовъ. Отряды волонтеровъ М. принимали участіе въ войнахъ съ Чернымъ Соколомъ (Black Hawk) 1832 г. и мексиканской 1846 г. Передъ междоусобной войною губернаторъ штата, Джексонъ, объявилъ въ своемъ посланіи къ законодательному собранію, что штатъ долженъ быть рабовладѣльческимъ; однако, выборы показали, что большинство населенія не желаетъ распадѣнія союза. Тѣмъ не менѣе Джексонъ отказался послѣдовать рѣшенію законодательнаго собранія. Когда въ предѣлы М. вступили правительственныя войска, онъ бѣжалъ изъ Джефферсонъ-Сити, съ большинствомъ подчиненныхъ ему чиновниковъ, и увелъ съ собою почти всѣ войска штата. Генераль Лионъ разбилъ ихъ, послѣ того какъ часть ихъ добровольно передалась ему, и скоро большаа половина военныхъ силъ штата находилась въ распоряженіи федеральнаго правительства. Законодательное собраніе объявило всѣ важнѣйшія мѣста въ администраціи вакантными и замѣстило ихъ вновь. Оставшіеся вѣрными Джексону члены собранія также какъ и войска и правительственныя лица, собрались на юго-западѣ штата. Къ началу 1862 г. войска конфедератовъ успѣли занять цѣлую западную половину штата, но уже въ февралѣ они были вытѣснены въ Арканзасъ. Въ 1864 г. военное участіе вновь на короткое время склонилось на сторону конфедератовъ, но потомъ, до окончанія войны штатъ былъ во власти федеральнаго правительства. За все время войны онъ выставилъ 108000 солдатъ въ ряды правительственной арміи. Въ 1865 г. была воигрована народнымъ голосованіемъ новая конституція, отбѣнявшая рабство; въ 1869 г. значительнымъ большинствомъ голосовъ принята XV поправка къ конституціи Соедин. Штатовъ, которую неграмъ предоставлены равныя права голоса при выборахъ членовъ конгресса и президента республики. Въ 1875 г. конституція штата пересмотрѣна. Губернаторъ штата избирается на 4 года; законодательное собраніе состоитъ изъ 143 депутатовъ и 34 сенаторовъ. Въ конгрессъ М. посылаетъ двухъ сенаторовъ и 15 депутатовъ, при выборѣ президента располагаетъ 17 голосами. См. Münch, «Der Staat M.» (3 изд., 1875); Carr, «Missouri» (Бостонъ, 1888).

В. В—оог.

**Мистеріи** (Мистѣрія, тайное служеніе) древней Греціи представляютъ оригинальный эпизодъ въ исторіи религіи и во многихъ отношеніяхъ до сихъ поръ являютъ загадками. Сами древніе придавали громадное значеніе М.; лишь посвященные въ нихъ, по словамъ Платона, блаженствуютъ послѣ смерти, а по утвержденію Цицерона М. учили и жить хброщо, и умирать съ благими надеждами. Установленіе ихъ восходить ко временамъ отдаленной древности; въ исторической времена, особенно съ VI в. по Р. Хр., ихъ число все болѣе и болѣе увеличивалось; въ концѣ IV в. до Р. Хр. не бытъ посвященнымъ въ какія-

шабду М. служило признакомъ невѣрія или индифферентизма. Отдѣльные виды М., называвшіеся *τελεται ὄργια* (оргіи) у грековъ, *initia* у римлянъ, указываютъ на присутствіе въ М. высшаго религіознаго знанія и обновленія черезъ него (*τελετή*, *initium*), а также сильной возбужденности или экстаза (*ὄργια*). Очищенія, вскупительныя жертвы и отчасти покаяніе въ грѣхахъ съ одной стороны, процессіи, пѣсни, танцы, различныя иныя проявленія экстаза — съ другой, составляли существенное содержаніе М. Сюда присоединяется элементъ символизма и аллегоріи, получающій выраженіе въ «дѣйствіяхъ» (*ὄργια*) и «словахъ» (*λεγομένηα*) М., подъ которыми разумѣлся богослужебный ритуалъ М., съ его зрѣлищами, пѣснопѣніями, музыкою и оркестрикою. Самое проникновеніе въ М. для участниковъ въ нихъ было постепенное; обыкновенно различались двѣ степени—предварительное посвященіе, дѣлавшее участника *μυστῶν* (мѣстисъ), и окончательное созерцаніе М. (*ἐποπτεία*), дѣлавшее его *ἐπισημόν*. Лишь послѣдній могъ сдѣлаться *μυσταγωγῶν*, т. е. быть руководителемъ другихъ въ М. Ученіе, проводившееся въ М., было повидимому, болѣе одухотворенное и отчасти спекулятивное, въ сравненіи съ народной вѣрою; оно не проповѣдывалось догматически, но проводилось въ сознаніе участниковъ М. путемъ различныхъ зрѣлищъ и драматическихъ дѣйствій. Строгая тайна вѣбнялась въ обязанность участникамъ М. Уваженіе къ М. было такъ велико, что въ то время какъ обыкновенные мнѣи могли безнаказанно подвергаться пародіямъ въ комедіяхъ и т. п., относительно М. такіе поступки считались кощунствомъ, влекущимъ за собою тяжкія наказанія (ср. Алкibiадъ, I, 450). М. были или *государственными*, происходившіи согласно государственнѣмъ установленіямъ (напр., елевзинскія), или дозволенные исключительно для лицъ одного пола (дионисіи, весмооріи), или наконецъ, незаконныя, иногда даже преслѣдуемыя (таковы были орфическія М., М. Котитю, Митры, Кибелы и др.). Важнѣйшія М.: 1) *елевзинскія* М. Онѣ совершались ежегодно въ честь Деметры и Керы (Персефона), въ Елевзисѣ (XI, 597); мѣстомъ происхожденія ихъ считаютъ Египетъ; въ Греціи онѣ были извѣстны еще въ доисторическія времена. Главное содержаніе ихъ—мнѣи о похищеніи Персефоны (см. Деметра, X, 361). Наиболѣе важныя литургическія функціи представлялись древнимъ аеонскимъ родамъ Евмолидовъ и Кириковъ (см. Евмолиъ, XI, 420). Важнѣйшія лицами при М. были, иерофантъ и иерофантѣда, посвящавшіе желающихъ въ М., дадухъ или факелоносецъ и дадухуза, иероеракъ, произносявшій при богослуженіи молитвы и формулы, и др. Посвящавшіе могли всѣ эллины, безъ различія общественнаго положенія, пола, племени или государства. Поже доступъ получили и римляне. Лица порочныя и преступники не могли быть посвящены. Желающій посвященія бралъ въ руководители *μυσταγογῶν* изъ аеонскихъ гражданъ и допускался къ *μιασμα* М., затѣмъ уже къ *εὐελκίμα*; между этими 2-мя степенями промежу-

токъ не менѣе года. Посвящаемые совершали жертвоприношенія и затѣмъ вступали въ храмъ, гдѣ въ глубокомъ мракѣ ночи совершали переходы изъ одной части святилища въ другую; по временамъ разливался ослѣпительный свѣтъ и раздавались страшные звуки. Эти эффекты производились различнаго рода техническими приспособленіями, но тѣмъ не мѣнѣе производили подавляющее впечатлѣніе. Страшные сцены смѣнялись свѣтлыми, успокоительными: открывались двери, за которыми стояли статуи и жертвенники; при яркомъ свѣтѣ факеловъ посвящаемымъ представлялись украшенные роскошными одеждами изображенія боговъ. Съ елевзинскими М. соединены были аеонскія *μιασμα* и *εὐελκίμα* М. Первые состояли, главнымъ образомъ, въ очищеніяхъ водою Илліса; въ составъ вторыхъ входили торжественныя процессіи въ Елевзисъ, очищенія морской водою, мистическіе обряды въ храмѣ Деметры въ присутствіи однихъ лишь посвященныхъ и состязанія. Драматическія представленія воспроизводили передъ мѣстами весь мнѣи о Деметрѣ; при этомъ мѣмъ показывались священные предметы, скрытые отъ постороннихъ глазъ, и раскрывались тайны (*τὰ ἀπόρρητα*), т. е., вѣроятно, священные преданія и мнѣи, неизвѣстныя народу. 2) *Самоорфическія* М. связаны были съ культомъ Каировъ (XIII, 790). Здѣсь былъ особый жрецъ, очищавшій убійцъ; отъ посвящаемыхъ требовался родъ исповѣданія грѣховъ. Эти М., по вѣрованію древнихъ, предохраняли отъ опасностей, особенно на морѣ. 3) *Критскія* М. *Зевса и куретовъ* основаны были на мнѣи о воспитаніи Зевса на Критѣ у куретовъ (XVII, 75). Онѣ были открыты для всѣхъ. 4) *Орфическія* М. являлись собраніями замкнутаго общества послѣдователей ученія, приписывавшагося Орфею (см.). На посвященныхъ налагались различныя аскетическія обязанности. Орфическія М. были связаны съ мѣями о Дионисѣ. Послѣдніе послужили исходнымъ пунктомъ и для ряда другихъ мистическихъ—орфическихъ празднествъ, изъ которыхъ особенно выдаются ваханаліи (V, 393). Схожи по характеру праздника въ честь Котитю (XVI, 440), Кибелы (XV, 41) и др. До начала XIX вѣка ученые видѣли въ М. эзотерическое религіозное ученіе, отличное отъ народной вѣры и передававшееся изъ вѣка въ вѣкъ среди жрецовъ. Но известное соч. Снр. A. Lobbeck'a («*Aglaophamus sive de theologiae mysticae Graecorum causis*», Кенигсбергъ, 1829) доказало связь М. съ обычнымъ культомъ боговъ у древнихъ грековъ. Русскій ученый Н. П. Новосадскій пришелъ къ заключенію, что въ елевзинскихъ М. проводилось особое ученіе, освѣщавшее тѣ запросы мысли древняго элліна, на которые не давала рѣшенія общаа, всѣмъ открытая народная эллінская религія. Ср. Petersen, «*Der geheime Gottesdienst bei den Griechen*» (Гамб., 1848); Hauri, «*De mysteriis Graecorum causis et rationibus*» (1853); Rinck, «*Ueber die ethische Bedeutung der griechischen Mysterien*» («*Verhandl. d. Basl. Phil. Vers.*», 1847); Du Prel, «*Die Mystik d. alten Griechen*» (1888); L. Preller,



«Demeter u. Persephone» (1837); Н. И. Навосадский, «Елеусинскія мистеріи» (СПб., 1887); A. Nebe, «De mysteriorum Eleusiniotum tempore et administratione publica» (1886); E. Rohde, «Psyche» (1890—93); Rubensohn, «Die Mysterienheiligtümer in Eleusis und Samothrake» (1892); Aurich, «Das antike Mysterienwesen in seinem Einfluss auf das Christentum» (1894). А. М. Л.

**Мистеріи** (франц. mystères, которое производят или от ministerium въ смыслѣ церковной службы, или от mysterium, мистѣриумъ—тайнство)—главный видъ средневѣковой религиозной драмы, названіе котораго часто распространяется на весь родъ этихъ представлений. На развитіе М. имѣли влияние и народная игра драматическаго характера, и сцены, разыгрываемыя бродячими фиглярами, и школьная драма, представлявшая пережитокъ драмы классической; но по существу своему средневѣковой театръ исходить не изъ школы, не изъ хоровада и не изъ балагана, а изъ церковной службы, которая на Западѣ, при открытій алтаря и при неустойчивости текста служебника, допускала драматическій элементъ въ значительно большей степени, нежели служба православная. Первоначально М. и называются службами (officia), состоятъ изъ словъ Св. Писанія и церковныхъ гимновъ, разыгрываются исключительно церковно-служителями (officiales), исключительно въ церкви и на латинскомъ языкѣ. Постепенно М. секуляризируются: текстъ Св. Писанія перелажается въ стихи и содержаніе его распространяется вставками; потомъ допускаются припѣвы на языкѣ народномъ, который со временемъ завоевываетъ себѣ все больше и больше мѣста и, наконецъ, совершенно вытѣсняетъ латынь. Параллельно съ этимъ къ клерикамъ примѣшиваются свѣтскіе актеры, сперва исключительно для изображенія лицъ низкихъ и нечестивыхъ, а потомъ и всѣхъ другихъ. Въ то же время М. изъ внутренности церкви выходитъ на паперть, потомъ на церковный дворъ и, наконецъ, на городскую площадь, гдѣ для нея сооружается особое зданіе. Раньше всего М. развилась во Франціи; тамъ уже съ древнѣйшихъ временъ праздникъ Воскресенія Христова обставлялся церемоніальномъ, почти драматическимъ: алтарь изображалъ гробъ Господень, клерики—женъ мироносицъ, другіе клерики—ангеловъ. Подобное представленіе происходило и въ праздникъ Рождества Христова. Около 1000 г. въ рождественскую службу вошло чтеніе «слова» (несправедливо приписываемаго бл. Августину), въ которомъ проповѣдникъ выводилъ рядъ пророковъ и друг. лицъ, предсказывавшихъ Рождество Христова и искупленіе; въ то время, какъ лекторъ читалъ «слово», клерики, одѣтые соответственно лицамъ, слова которыхъ читаются, дефилировали передъ зрителями; позднѣе это чтеніе было переложено въ стихи, отдѣльные эпизоды развивались и осложнялись, и эти живыя картины обратились, наконецъ, въ драматическія сцены и даже цѣлыя драмы, наприм., представленіе о прор. Даниилѣ (Ludus Danielis, въ 392 стихахъ), въ которомъ есть уже и французскія вставки. Отъ первой половины XII в.

дошла пьеса въ 90 стиховъ, подъ названіемъ «Sponsus» или «Притча о десяти двѣхъ», сочиненная на смѣшанномъ языкѣ, франц. с. латинскимъ. Отъ конца XII в. мы имѣемъ англо-норманскую драму «Адамъ», уже сплошь, кромѣ дидакалій, т. е. указаній на костюмы, обстановку и проч., написанную французскими стихами (1300 стиховъ) и мѣстами въ 1-ой части проявляющую несомнѣнный драматическій талантъ. Представленіе «Адама» происходило вѣдъ первки, но на церковномъ дворѣ, такъ какъ Богъ Отецъ или Figura, какъ Его называютъ авторъ, окончивъ роль свою уходилъ въ церковь; обстановка предполагалась довольно сложная и по тому времени роскошная (изд. «Adam, drame anglo-normand du XII s.», par Vict. Luzarche, Турь, 1854; переизд. Leon Palastre, въ 1877). Къ началу XIV в. М. во Франціи, Англии и Италіи достигаютъ полнаго своего развитія, при чемъ во многихъ мѣстахъ дѣлу помогаютъ товарищества, составляемыя для этой цѣли (въ Римѣ уже въ 1264 г. образовалось общество «Gongolone», главной задачей котораго было представленіе ежегодно М. Страстей Христовыхъ; въ Перуджѣ сходное по цѣли братство упоминается еще раньше). Въ Англии, гдѣ въ это время городская культура стояла очень высоко, горожане играютъ видную роль не только въ представленіи, но и въ постановкѣ пьесъ, и цехи на перерывъ другъ передъ другомъ стараются какъ можно роскошнѣе обставить большія М. Во Франціи, когда власти города рѣшали, что въ извѣстный праздникъ будетъ дана М., составлялся комитетъ изъ гражданъ и духовенства, заботившійся о собраніи средствъ на постройку сцены, приобрѣтеніе костюмовъ и пр. Нерѣдко эти издержки, весьма значительныя, принималъ на себя городъ. Комитетъ или выбиралъ старую, уже играную гдѣ-нибудь пьесу, или заказывалъ новый текстъ. Авторами (facteur) пьесъ почти всегда бывали клерики. И въ томъ случаѣ, если ставилась старая пьеса, былъ необходимъ facteur, чтобы набрать актеровъ и распределить роли. Число актеровъ иногда далеко переходило за сотню. Они или играли даромъ, или получали вознагражденіе (соразмѣряемое главнымъ образомъ съ дороговизной костюма), но во всякомъ случаѣ пользовались даровымъ угодіемъ. Роли святыхъ обыкновенно играли члены кляры, и костюмами имъ служили ризы; женскія роли изображались молодыми людьми въ маскахъ. Важную роль игралъ декораторъ, онъ же и машинистъ, назыв. «constructeur des secrets» и бывшій часто строителемъ сцены. Сцена состояла изъ 2 частей: передней и задней. Въ передней части (scenar), за занавѣсомъ, часто съ нарисованной драконовой пастью, помѣщался адъ. Въ глубинѣ сцены помѣщались такъ наз. mansions (помѣщенія): дворъ Ирода, дворъ Пилата, храмъ іерусалимскій и пр.; изображенные съ простотой первобытной. Сзади mansions помѣщался рай, гдѣ пребывалъ и Господь и ангелы. Сцену отъ зрителей отдѣляла рѣшетка; мѣста зрителей раздѣлялись на партеръ и галерею (ложи); какъ тотъ, такъ и другая были подъ открытымъ небомъ, но иногда прикрывались пару-

синой; это были мѣста большею частью платные; кромѣ того масса зрителей помѣщалась гдѣ попаю, стоя, сидя и лежа; многие взибрались на крыши близлежащихъ домовъ. Представленіе начиналось рано утромъ и, съ перерывомъ для обѣда и отдыха, продолжалось до захода солнца; часто пьеса длилась нѣсколько дней (отъ 3 до 40); въ продолженіе всего этого времени въ городѣ закрывались двери, улицы заграждались дѣлами и по опустѣлымъ предмѣстьямъ ходили усиленные патрули. Композиція М. въ общемъ была груба и наивна; на иллюзію относительно мѣста и времени не обращалось никакого вниманія (изъ одного конца христіанскаго міра въ другой — т. е. изъ одной mansion въ другую — вѣстникъ совершалъ путешествіе на глазахъ зрителя въ двѣ минуты, въ продолженіе которыхъ онъ едва успѣвалъ сказать монологъ въ нѣсколько стиховъ), но въ отдѣльныхъ образахъ мѣстами чувствовалась сила драматическаго одушевленія и прелесть истинной поэзіи. Основной тонъ М. былъ идеально-трагическій, но чѣмъ дальше, тѣмъ все больше и больше вторгалась въ нихъ дѣйствительная жизнь и усиливался комическій элементъ: даже при изображеніи Страстей Марія Магдалина забавляла зрителей своимъ кокетствомъ и танцами; солдаты у Распятія смѣшались своимъ грубымъ хвастовствомъ. Эта склонность къ юмору и здоровый реализмъ особенно развиваются въ М. англійской, гдѣ, напр., въ изображеніи Р. Хр. между будто-бы ввелемскими (а по характеру и всей обстановкѣ — чисто англійскими) пастухами и мошеникомъ-мушкетомъ Макомъ разыгрывается цѣльная и очень живая комедія. Въ учено-серьезныхъ франц. М. появленіе дьяволовъ не столько пугало, сколько веселило зрителей. Въ XV в. представленіе М. во Франціи пріобрѣтаетъ устойчивость; уже въ XIV в. въ Парижѣ дѣйствуетъ «*Confrérie de la Passion*», которое давало спектакли въ одномъ пригородномъ селѣ; съ 1402 г. оно занимаетъ залъ въ *Hôpital de la Trinité*, приспособляетъ настоящую сцену и играетъ по воскресеньямъ и праздникамъ дослѣ обѣда. Это братство съ успѣхомъ работаетъ до середины XVI в. и пріобрѣтаетъ собственное помѣщеніе, но Возрожденіе убиваетъ вкусъ къ М. Наиболее сложныя, обширныя (до 6000 стиховъ) и требовавшія наибольше сложной обстановки (до 500 дѣйствующихъ лицъ) франц. М. обработаны въ XV столѣтіи. М. «*Ветхаго Завѣта*», обнимающая событія отъ сотворенія міра до императора Октавіана и 12 сивиллъ, предсказывавшихъ пришествіе Мессіи, имѣетъ 49200 стиховъ и требуетъ 250 актеровъ (J. de Rothschild, «*Le Mystère du viel Testament*», II, 1878—87). Изъ М. новозавѣтнаго цикла, обнимающихъ всю жизнь Христа, лучшей считается М. Страстей Арнуа Гребана, заключающая 34574 стиха и раздѣляющаяся на 4 дня («*Le M. de la Passion d'Arnoul Greban, publié par G. Paris et G. Raymond*», II, 1876); М. «*Мщеніе Господа*», оканчивающаяся разрушеніемъ Иерусалима, представленная, вѣроятно, въ Менѣ въ 1437 г. — 22000 ст. и 177 дѣйствующихъ лицъ; М., изо-

бражающая дѣянія апостоловъ, раздѣляется на 9 дней, требуетъ 494 актеровъ и имѣетъ около 62000 стиховъ. Любопытный переходъ отъ М. къ историческимъ драмамъ составляетъ сочиненная около 1440 г. «*Осада Орлеана*» («*Le Siège d'Orléans*», ок. 20000 ст., 140 дѣйствующихъ лицъ; см. Н. Tivier, «*Étude sur le Mystère du Siège d'Orléans*», II, 1863). Въ Германіи религиозная драма развивается нѣсколько поздне и дольше остается въ тѣсномъ общеніи съ церковью; но, разъ выйдя на площадь города, она секуляризируется очень быстро, и крайній реализмъ, съ рѣзко выраженной наклонностью къ комическому, развивается въ ней гораздо сильнѣе, нежели во Франціи. Указанія на зародыши М. въ видѣ чтенія страстныхъ евангелій, такъ сказать, по ролямъ мы имѣемъ отъ ранняго времени; но и въ эпоху Гогенштауфеновъ въ нѣмецкой М. господствуетъ почти чистая латынь (даже свѣтскую пѣсню въ честь любви и весны, въ бенедиктинской Рождественской игрѣ, египетскій царь поетъ по-латыни), и авторы ихъ проявляютъ глубокомысліе и большую ученость; созданія ихъ могли быть доступны народу только со стороны обстановки, въ общемъ весьма несовершенной. Но на болѣе интеллигентныхъ зрителей и эти представленія оказывали очень сильное дѣйствіе. Въ 1322 г. эйзенахскіе монахи давали притчу о 10 дѣвахъ, въ присутствіи ландграфа тюрингскаго Фридриха; когда онъ увидѣлъ, что ни мольбы святыхъ, ни даже просьбы Богоматери не могли смягчить гнѣва божественнаго Жениха, и онъ отдалъ неразумныхъ дѣвъ — дѣтей міра — дьяволамъ, онъ впалъ въ такое тяжелое душевное состояніе, что черезъ нѣсколько дней былъ пораженъ ударомъ, пролежалъ 3 года въ постели и умеръ 55 лѣтъ отъ роду.) Серьезныя праздничныя представленія (дѣла ихъ тѣже, что и во Франціи: *Weihnachtsspiele, Passionspiele, Oster-spiele*) остаются въ предѣлахъ церкви до XV в. включительно, но драмы съ элементомъ комизма выслаются на площадь, гдѣ для нихъ строится особое зданіе (*Spilhaus*), еще въ XIV вѣкѣ. Въ XV вѣкѣ и нѣм. М. достигаетъ большого развитія (болѣе 8000 стиховъ, до 300 актеровъ; пьеса продолжается 3—4 дня), но обстановка остается большею частью очень наивной: бочка изображаетъ адъ, другая бочка вверхъ дномъ — гору, на которой сатана искушалъ Спасителя, и пр. Комическій элементъ входитъ всюду: въ изображеніи Р. Хр. Иосифъ ссорится и бранится съ дѣвushками, обмывающими новорожденнаго; Иуда проверяетъ полновѣдность сребренниковъ, которые получилъ за предательство; лавочникъ, у котораго 3 Маріи покупаютъ миро для гѣла Спасителя, дерется съ женой и пр. Этотъ комическій элементъ въ томъ-же XV столѣтіи выдѣляется въ особые масляничныя представленія (*Fastnachtsspiele*), уже чисто свѣтскаго характера, не смотря на свои часто свящ. сюжеты. Съ другой стороны, въ нѣм. М. на тему Страстей Христовыхъ элементъ трогательнаго былъ настолько силенъ, что онъ помогъ ей удержаться мѣстами и до настоящаго времени, напр. въ *Оберам-*

мергау. Ср. П. Полевой, «Историческіе очерки средневѣковой драмы» (СПб. 1865); Алексѣй Веселовскій, «Старинный театръ въ Европѣ» (М. 1870); Н. Стороженко, «Предшественники Шекспира» (СПб. 1872); Petit de Juleville, «Les Mystères» (Парижъ 1880); Collier, «History of English Dramatic Poetry» (2 изд. Лондонъ 1879); Ward, «A History of English Dramatic Literature to the death of queen Anne» (1875—1876); Zschech, «Die Anfänge des engl. Dramas» (Marienвердеръ, 1886); Ahn, «English Mysteries and Miracle Plays» (Траръ, 1867); Rovenhagen, «Altenglische Dramen. Geistliche Schauspiele» (Ахенъ, 1879); E. Wilken, «Geschichte der geistlichen Spiele in Deutschland» (Геттингенъ, 1872); Reidt, «Das geistliche Schauspiel des Mittelalters in Deutschland» (Франкф. на М. 1868); R. Frothing, «Das Drama des Mittelalters» (Штутгг., ч. I—III, въ Kürschner's «Deutsche National-Literatur»).

Въ Россіи зачатками М. или мираклей могутъ считаться два заимствованныхъ у грековъ «дѣйствъ» (XI, 328) полудраматическаго характера — «дѣйство» въ недѣлю Ваіи или *шестое на ослати и нещное дѣйство*. Чинъ совершенія ихъ см. въ подробно изслѣдованіи К. Никольскаго, «О службахъ русской церкви, бывшихъ въ прежнихъ печатныхъ богослужебныхъ книгахъ» (СПб., 1885), а также въ «Чтеніяхъ въ общ. любителей духовнаго просвѣщенія» (1882, 2 и 5). Въ-киевской Руси были распространены М., заимствованныя съ Запада при посредствѣ Польши. Древнѣйшимъ сохранившимся образцомъ является изобилующій полонизмами «Dialogus de passione Christi», съ прологомъ на польскомъ языкѣ и 5 сценами, писанными по-русски; онъ относится къ эпохѣ войнъ Хмѣльницкаго (1648 — 54). Ср. Мирновъ, «М. страсти господни» («Кіевск. Старина», 1891, 4). Богослужебныя пассіи заимствованы были южно-русскою церковью отъ польско-католической въ первой половинѣ XVIII в., вѣроятно при кievскомъ митрополитѣ Іовѣ Борейкомъ, въ 1629 г. Чинъ пассіи сохранился въ южно-русской рукописи XVII в. и съ нимъ схоже относящееся къ ок. 1656 г. «Дѣйствие на страсти Христовы списанное», въ 1708 г. воспроизведенное въ М. «Мудрость предвѣчная». Переходомъ къ южно-русской драмѣ Теофана Прокоповича является представленная въ 1674 г. въ честь царя Алексѣя Михайловича М., объ Алексѣѣ человѣкѣ Божіемъ. См. Н. Петровъ, «Очерки изъ истории украинской литературы XVIII в.» (Кіевъ, 1880). См. также Вертепъ и Русская Драма.

М. имѣются и въ мусульманскомъ мірѣ. Особенно замѣчательны М. персидскія (тезье); они воспроизводятъ страсти дома Али (см.), въ шиитской, значительно отступающей отъ дѣйствительности, версіи. Онѣ получали развитіе при дворѣ Сефевіевъ, съ XVI в. Часть духовенства находить, что выводить на сцену священнаго лица, значитъ ихъ оскорблять. Дать тезья считается у большинства персовъ богоугоднымъ дѣломъ; благочестивые или тщеславные богачи и вельможи (въ нынѣшнее время — и европейскія посольства) охотно устраи-

ваютъ для зрителей помѣщеніе («стѣки», родъ балагана), богато его разукрашиваютъ коврами и матеріями, платятъ авторамъ и исполнителямъ пьесы, угощаютъ зрителей. Входъ безплатный; допускаются и женщины, а бываютъ также исключительно женскія текіе. гдѣ и пьеса разыгрывается только женщинами. Представленіе начинается прологомъ: горячей проповѣдью моллы, «рузхана», старающагося вызвать слезы умиленія у зрителей; хоръ мальчиковъ заключаетъ проповѣдь пѣніемъ. Слушатели плачутъ (а если не плачутъ, то неумѣлый ружханъ проситъ ихъ хоть для виду подлакать), бьютъ себя въ грудь; особенно неистовствуютъ такъ наз. «грудобѣйцы» (синезены) и «камнебѣйцы» (сенгзены), которые группой проходятъ передъ публикою при хоровомъ пѣніи, послѣ чего начинается представленіе. Декорации—первобытныя: самая сцена («техъ», подмостки) и занавѣсъ введены въ сравнительно недавнее время; роли (написанныя стихами и при томъ народною рѣчью) не заучиваются, а читаются исполнителями съ бумажекъ (иногда поются хоромъ); распоряжается на сценѣ режиссеръ. Для европейца все это кажется комичнымъ, но зрителей представленіе искренно трогаетъ; они то рыдаютъ, то умиляются, то негодуютъ; иногда они осыпаютъ градомъ камней исполнителей несимпатичныхъ ролей Омара, Езида и т. п. и прогоняютъ со сцены; бываютъ даже случаи смерти актеровъ (но такая смерть считается святой). Очень подробное описаніе персидск. М. у Березина, «Путешествіе въ сѣверную Персію» (Казань, 1852). Гр. Gobineau, въ «Trois ans en Asie» (1857) и въ «Religions et philosophies dans l'Asie Centrale» (1866), далъ, между прочимъ, и переводъ одной тезпы (ср. «Библ. для Чтенія» 1857, № 10, и «Всем. Путеш.» 1867, № 6 и 7). Въ 1878 г. Ал. Ходзько перевелъ 5 пьесъ: «Le théâtre persan, Choix de téazies» (Пар.). См. еще: «Персидскія поминки или таазіе» Н. Михайлова (въ «Астраханскихъ Губернскихъ Вѣдомостяхъ», 1842, № 50); «Персидскія мистерія» Али («Новости», 1883, № 329), Ульясь, «Современная Персія» (СПб., 1887). Сопоставленіе съ Оберammerгау у Эге, въ «Morgenländische Studien» (Лпц., 1870).

А. Крымскій.

**Мистика, —цизмъ.**—Кромѣ явнаго богослуженія у грековъ, какъ и у другихъ народовъ, существовали сокровенные обряды и поученія, связанные въ Греціи преимущественно съ новыми божествами, носителями культуры—Деметрою и Діонисомъ. (см. Мистерія). Все сюда относившееся называлось *та мистика*. Въ переносномъ словоупотребленіи М. означаютъ: 1) совокупность явленій и дѣйствій, особымъ образомъ связывающихъ человека съ тайнымъ существомъ и силами міра, независящимъ отъ условій пространства, времени и физической причинности; это есть М. реальная или *опытная*, которая раздѣляется на: а) *процессуальную*, стремящуюся усматривать непосредственно явленія и предметы, не находящаяся въ данномъ пространственномъ и временномъ кругозорѣ—сюда принадлежатъ различныя формы ясновидѣнія (см.), гаданія (VII, 733), оваку-

ловъ (см.), также астрологія, и в) *дѣятельную* или *оперативную*, которая стремится, помимо обычныхъ средствъ и условий, производить различные явленія, какъ то: дѣйствовать на разстояніи, останавливать и вызывать жизненные процессы однимъ властнымъ внушеніемъ, создавать пластическія формы, или материализировать духовныя сущности и дематериализировать тѣлесныя и т. п.; сюда относятся такъ назыв. животный магнетизмъ, магія (въ тѣсномъ смыслѣ), теурія (см.), некромагія (см.), всевозможные способы волшебства или чародѣйства (см.) и, наконецъ, вся область медуизмическихъ или спиритическихъ явленій. Въ настоящее время наблюденія и опыты надъ фактами искуссвеннаго гипноза и внушенія заставляютъ нѣкоторыхъ ученыхъ признать въ этой области, кромѣ *обмана и суевѣрія*, и извѣстную дѣйствительную основу. Съ христіанской точки зрѣнія реальная М. (въ обоихъ своихъ видахъ) раздѣляется, по достоинству и значенію предмета и среды мистическаго взаимодействия, на М. *божественную, естественную и демоническую*. Относится къ М. алхимію, какъ это обыкновенно дѣлается, нѣтъ достаточнаго основанія, такъ какъ алхимики въ своихъ операціяхъ старались пользоваться естественными свойствами вещества и исходили изъ принципа единства матеріи, признаваемого нынѣ положительною наукою. 2) Въ другомъ смыслѣ М. называется особый родъ *религиозно-философской познавательной дѣятельности*. Сверхъ обычныхъ способовъ познания истины—опыта, чистаго мышленія, преданія и авторитета—*всегда допускалась болѣе болѣе* *религиозныхъ и метафизическихъ умовъ возможность непосредственнаго общенія между познающимъ субъектомъ и абсолютнымъ предметомъ познанія—сущностью всего, или божествомъ*. Если такое общеніе признается единственнымъ или по крайней мѣрѣ самымъ вѣрнымъ и достойнымъ способомъ познанія и осуществленія истины, а все другіе способы болѣе или менѣе пренебрегаются какъ низшіе и неудовлетворительные, то возникаетъ извѣстное исключительное направленіе мысли, называемое мистицизмомъ; если, независимо отъ крайности этого направленія, внутреннее общеніе человеческого духа съ абсолютнымъ признается какъ существенная основа истиннаго познанія, то являютя ученія, которыхъ, смотря по преобладающему въ нихъ религиознаго или философскаго элемента, обозначаются какъ *мистическое богословіе, мистическая философія* или *теософія* (см.). Древнѣйшій дошедшій до насъ памятникъ мистической философіи—Упаншады (см.), умозрительная часть ведійскихъ священныхъ сборниковъ; мистическій элементъ преобладаетъ также и въ главныхъ школахъ позднѣйшей индійской философіи (см.); основная мысль здѣсь—есть поглощеніе всего индивидуальнаго въ абсолютномъ единствѣ мировой души. У другихъ культурныхъ народовъ древняго Востока также были тайныя ученія, но отъ нихъ не осталось никакихъ письменныхъ памятниковъ, за исключеніемъ книги кяйаца Лао-цзы (см.), у котораго абсолютное безразличіе—Тао—есть своеобразное выраже-

ніе того же пантеистическаго начала, которое господствовало въ индійскихъ умозрѣніяхъ. Въ древнѣйшей греческой мистической элементъ, вызванный первоначально восточными вліяніями, получалъ оригинальное развитіе особенно у Гераклита—(см.), Пифагорейцевъ (см.), Эмпедокла (см.) и занимаетъ преобладающее мѣсто въ ученіи Платона (см.), въ еврейско-эллинскомъ ученіи Филона (см.), въ египетско-эллинскомъ умозрѣніи такъ наз. герметическихъ книгъ (см. Гермесъ Трисмегистъ), а еще болѣе у новоплатониковъ (см.) и гностиковъ (см.). Новоплатоническія вліянія на почвѣ христіанскаго богословія обнаружилась у Оригена (см.), а затѣмъ породили религиозна-философскую систему, изложенную въ книгахъ, приписанныхъ Діонісію Ареопагиту и получившихъ большое значеніе съ VI в. Раннѣе началось развитіе особаго типа монашескаго мистическаго богословія въ Египтѣ и Сириі—Макарій египт. (IV в.), Исаакъ Сириецъ (VI в.). Впоследствии, сосредоточившись въ афонскихъ монастыряхъ, отшельническая теософія все тѣснѣе связывалась съ особымъ психо-физическимъ методомъ для произведенія экстатическихъ состояній (такъ назыв. «умное дѣланіе»), перехода такимъ образомъ изъ умозрительной въ опытную или реальную М. Писанія, посвященныя этому предмету, были соединены впоследствии въ особые сборники, получившіе названіе *Добротолюбія* (φιλoxαλiα); одинъ такой сборникъ въ XVII в. переведенъ съ греческаго языка на церковнославянскій Молдавскимъ инокомъ Паисіемъ Величковскимъ (нѣсколько изданій), а въ послѣднее время Добротолюбіе, отчасти въ другомъ составѣ, было издано на русскомъ языкѣ епископомъ Теофаномъ († 1894 г.). Теософическія идеи, связанныя съ «умнымъ дѣланіемъ», были въ XIV в. предметомъ ожесточенныхъ споровъ въ византийской церкви и, наконецъ, объявлены согласными съ православіемъ, благодаря въ особенности стараніямъ архіепископа сессалоникійскаго Григорія Паламы (см. Оаворскій свѣтъ). На Западѣ, въ Средне вѣка, развилась М. умозрительная; подъ вліяніемъ Ареопагита и его толкователя Максима Исповѣдника (см.) создалъ въ IX в. Іоаннъ Скотъ Эригена (см.) свою оригинальную теософическую систему, съ сильнымъ пантеистическимъ отбѣнкомъ, удаляющимъ ее отъ христіанскаго ученія. Вплоть православнымъ было мистическое богословіе Викторинцевъ (см.) и Бонавентуры (см.), а въ новыя времена—св. Терезы (см.). Отличительныя черты православія въ этой области состоятъ: 1) въ признаніи нравственныхъ условий для соединенія человеческого духа съ Богомъ, 2) въ представленіи самаго соединенія какъ процесса постепеннаго, при чемъ обыкновенно различаются три главныя степени, называемыя М. *очищающею* (purgativa), М. *просвѣтительною* или *озарительною* (illuminativa) и М. *соединительною* въ тѣсномъ смыслѣ (unitiva),—и, наконецъ, 3) отличительная черта православнаго мистическаго богословія есть тотъ принципъ, что внутреннее общеніе съ Богомъ не исключаетъ внѣшнихъ формъ благочестія и что высшее духовное совершенство не отбѣняетъ низ-

шихъ заповѣдей. Въ противоположность этому, еретическая теософія Среднихъ вѣковъ упаслѣдовала отъ древнихъ гностиковъ тотъ принципъ, что для чистаго все чисто, духовному все позволено, и для совершеннаго вѣдѣнія необходимо все испытать. Въ этомъ смыслѣ развилось съ XIII в. движеніе такъ назыв. братьевъ свободнаго духа или спиритуаловъ (см.), куда были вовлечены многіе члены францисканскаго ордена. Независимо отъ церковнаго ученія, хотя безъ прямого противорѣчія съ нимъ, держался величайшій изъ средневѣковыхъ мистиковъ, мастеръ Эккертъ (см.), и его школа. Въ христіанства развились въ Средніе вѣка два великія мистическія движенія—каббализмъ у евреевъ (см. Кабада) и суфизмъ (см.) у персовъ-мусульманъ. Съ началомъ возрожденія классицизма въ Италиі, на ряду съ другими ученіями древности, воскресла и мистическая философія новолатиниковъ. Оригинальнымъ и всеобъемлющимъ мистикомъ былъ знаменитый Парацельзъ (см.); подъ влияніемъ его (со стороны терминологіи), но совершенно независимо по существу, сложилось гениальное ученіе Якова Бѣма, отчасти выяснившееся его послѣдователями (Гихтель, Пордѣжъ, Сен-Мартенъ, Баадеръ). Послѣ Бѣма наибольшее значеніе принадлежатъ Сведенборгу, который съ оригинальною теософскою системою соединялъ, какъ духовидецъ, и опытную или реальную М. Вообще эти два главныхъ отдѣла мистики всегда болѣе или менѣе связаны между собою, ибо естественно, что мистическія ученія ищутъ себѣ опоры въ мистическихъ фактахъ, а занятіе послѣдними вызываетъ для ихъ объясненія тѣ или другія мистическія теоріи. Литература предмета въ различныя его подраздѣленіяхъ необъятна. Укажемъ лишь нѣсколько общихъ сочиненій, относящихся ко всей области: Görges, «Mystik»; Perly, «Mystische Erscheinungen der menschlichen Natur»; Du Prel, «Philosophie der Mystik» (русскій перев. Аксенова, изд. Аксенова, 1895); Kieseewetter, «Die Geheimwissenschaften» (Лпц., 1895).

**Мистицизмъ въ Россіи**—см. Виблейскія общества и Фран-масоны.

**Мистра** или *Мизитра*—гор. на полуостровѣ Морей, у Тайгета, въ 4 км. отъ древней Спарты. Первоначально укрѣпленный замокъ, построенный въ 1248 г. франц. княземъ Морей, Вильгардуэнгомъ. Въ 1825 г. взята и опустошена Ибрагимомъ-пашею и изъ цвѣтущаго города съ 20000 жит. превратилась въ городокъ съ 1 тыс. жит.

**Мистраль**—сильный, холодный, сухой вѣтеръ, дующій на Средиземномъ побережьи Франціи, отъ Ниццы до границы Испаніи, внутри страны до Севенъ и въ нижней долинь Роны. СЗ. Особенно силенъ въ холодные мѣсяцы года, съ ноябра по мартъ, гораздо слабѣ лѣтомъ. По силѣ, порывистости и другимъ условіямъ очень сходенъ съ *борой* (IV, 384) вост. береговъ Чернаго и Адриатическаго морей. М. дуетъ тогда, когда въ сѣв. части Средиземнаго моря низкое давленіе, а на нагорьи центральной Франціи высокое. Зимю разность температуры между холоднымъ нагорьемъ и теплымъ прибрежьемъ Средиземнаго

моря такъ велика, что воздухъ находится въ неустойчивомъ равновѣсіи въ вертикальномъ направленіи. Этимъ объясняются порывы М., какъ и боры. Въ мѣстахъ, особенно подтвержденнымъ М., деревья наклонены на ЮВ. Нѣжныя растенія приходятъ ограждать высокими и густыми живыми изгородями. Уже римляне знали М., а въ XVII и XVII ст. извѣстно было двуступице:

Le Mistral, le Parlement et la Durance  
Sont les trois fiéaux de la Provence,  
т. е. мистраль, парламентъ (судебная привилегированная корпорація) и Дюрансъ (горная рѣчка)—три бича Прованса. А. Б.

**Мистраль** (Фредерикъ Mistral) — новопровансальскій поэтъ, род. въ 1830 г. Послѣ ряда небольшихъ пьесъ на провансальск. диалектѣ ояъ далъ сельскую поэму «Migéio» (1859, съ франц. переводомъ), встрѣченную очень благоприятно и получившую премию отъ франц. акад.; сюжетъ поэмы ояъ переработалъ потомъ въ оперу, для которой Гуно написалъ музыку («Mireille»). М.—одинъ изъ главныхъ сотрудниковъ «Revue félibrienne», органа, отстаивающаго литературную самобытность Прованса. Ему принадлежатъ еще: «Calendau, rouémo nouveau» (1867), сборникъ стиховъ «Lis isclo d'ot» (1875), богатый сборникъ диалектескаго матеріала по новопровансальскому языку «Lou Tresor dou félibrige» (1879—1886), повѣсть въ стихахъ «Nerto» (1884), трагедія «La reine Jeanne» (1890) и др.

**Мистрета** (Mistretta) — городъ въ Сициліи, въ 7 км. отъ моря; 12535 жит. (1891).

**Мисхоръ**—дер. Таврической губ., Ялтинскаго у. и почтовая станція, въ 12 в. отъ г. Ялты и 70 в. отъ г. Севастополя. 69 дворовъ, 405 жит. Отъ шоссе до самаго моря спускаются сады и виноградники. Тутъ же имѣнія гр. Шувалова, Токмакова («Олеизъ») и Нарышкина. Послѣднее имѣніе граничитъ съ Алупкинскимъ паркомъ. Въ имѣніи гр. Шувалова оливковая рощица.

**Мисъ**, вѣрѣе *Мжа*, а также *Берука* (нѣм. Mies, чешск. Mže, Бероунка)—притокъ р. Молдавы (Vitava, нѣм. Moldau).

**Мисъ** (чешск. Střbro, нѣмецк. Mies)—городъ въ Чехіи, 4000 жителей центральный пунктъ разработки свинцовыхъ рудниковъ въ Чехіи.

**Митава** (по-латышски Jelgawa, по-нѣмец. Mitau)—губ. гор. Курляндской губ., быв. стол. Курляндскаго герцогства, въ 607 в. отъ Петербурга, при р. Аа, выше впаденія въ нее р. Дрискы; соединена желѣзною дорогою съ Ригию и Либавою. Дворецъ бывшихъ герцоговъ соединяется съ городомъ постояннымъ мостомъ: вокругъ дворца роскошный садъ. Жит. 30100, изъ нихъ 1/2 нѣмцевъ, 1/4 евреевъ, остальные русскіе, латыши, поляки и пр. Православный соборъ, католическій костелъ, 5 евангелическихъ и одна реформатская кирки, еврейскія синагоги и расколыническая молежня, 36 (17 для мальч., 11 для дѣвоч. и 8 для дѣтей об. пола) учебныхъ заведеній; всѣхъ учащихся (1894) мальч. 1845 и дѣвоч. 1264; гимназія въ зданіи бывшаго замка герцоговъ («Academia Petrina», 1775), при ней богатая бібліотека; реальное училище, женская гимназія, дѣ-

вичья православная школа, Александровское городское училище, заведение для (40) глухонемых дѣтей (за городомъ), 11 еврейскихъ училищъ, 11 богадѣльнъ и пріютовъ, пріютъ для дворянокъ вдовъ и престарѣлыхъ дѣвицъ, безъ различія вѣроисповѣданій (Adelige St.-Catharine Stift, 1775 г.), митавское женское благотворительное общество, курляндское общество литературы и искусства съ принадлежащими ему музеумъ и библиотекой (съ 1848), общество музыки, латышское литературное общество, которому принадлежитъ великолѣпный «Медемскій» садъ, общество для призрѣнія безпомощныхъ дѣтей, пожарное общество, 5 типографій, 19 книжныхъ магазиновъ и библиотекъ для чтенія, 2 газеты, театр, нѣсколько банковъ. Водочный заводъ, 3 пивоваренныхъ завода, 5 мельницъ: изъ нихъ одна (городская) водяная, 3 паровыхъ и вѣтряная; конфектная и шоколадная фабрика, съ оборотомъ въ 120000 р., при ней лазаретъ и вспомогательная касса; солодовая фабрика, лѣсопильный заводъ (работе застрахованы), два канатныхъ завода: масляной, табачная фабрика, клееночная (обор. 450000 р.) съ кассою для больныхъ рабочихъ, чугуно-литейный заводъ, чернильная фабрика (обор. 50000 р.)—всего 38 заведеній (1894), съ производствомъ на 1908000 р., при 1147 рабочихъ. Торгово-промышленныхъ заведеній 897. Торговые обороты М. доходить до 4274435 р.: восемь армарокъ. Налогъ съ недвижимыхъ имуществъ (1894) въ казну—22806 рублей.

М. основана въ 1226 г. гроемейстеромъ Конрадомъ Мондерномъ, построившимъ и орденскій замокъ на островѣ, образуемомъ р. Аа и ея рукавомъ Дриссою. Замокъ до сихъ поръ стоитъ на томъ же мѣстѣ. Въ 1345 г. М. была разорена литовцами. Въ 1561 г., при паденіи Ливонскаго ордена, М. стала резиденціей курляндскихъ герцоговъ. Въ войнѣ Польши со Швеціей М. трижды была въ рукахъ шведовъ. Въ сѣв. войну М. занимали войска Карла XII, и только въ 1705 г. она была занята кн. Репнинымъ. Въ 1795 г., по присоединеніи Курляндіи къ Россіи, М. сдѣлана губернскимъ городомъ. Въ 1812 г. Макдональдъ имѣлъ въ ней главную квартиру. Съ 1805 по 1807 г. въ М. жилъ Людовикъ XVIII. Главною достопримѣчательностью города служатъ дворецъ, возведенный Э. I. Виронномъ и заключающій до 300 комнатъ (теперь тамъ присутственные мѣста); въ 1816 г. онъ погорѣлъ, но возобновленъ Александромъ I. Въ немъ находится склепы курляндскихъ герцоговъ. См. также Курляндія. Ср. Cröger, «Geschichte Liv-, Esth- und Kurlands» (1870); «Генераль-губернат. Прибалтійской губ. со времени присоединенія къ Россіи» («Рижскій Вѣстникъ», 1869, № 30 и 1870, № 22); «Утвержденіе Россіи на Балт. побережьи» (ст. Елагина въ «Морскомъ Вѣстникѣ», 1866, № 1).

*Митавскій уездъ* (бывшій Добленскій) Курляндской губ., расположенъ по обѣмъ сторонамъ рѣки Аа, въ низменности, разделяющей губернію на вост. часть, узкую полосу—връзающуюся въ Лифляндскую, Витебскую и Ковенскую губерніи, и зап.—образующую такъ наз. Курляндскій полуостровъ. Черезъ уездъ про-

ходитъ желѣзная дорога, соединяющая центръ его, городъ Митаву, съ Ригою и Либавою. Городовъ кромѣ Митавы, въ уездѣ нѣтъ, такъ какъ прежній уездъ, гор. Доблень (см.) теперь переименованъ въ мѣстечко. Уездъ, поверхностью 2501,8 кв. в., занимаетъ всю низменность называемую Митавскою равниною и возвышающуюся надъ уровнемъ моря не болѣе какъ на 12 фт. На границѣ Шавельскаго у., въ юго-зап. углу, встрѣчаются невысокіе холмы, вообще же мѣстность совершенно ровная. Считалъ отъ г. Митавы къ Ю и З, мѣстность наиболѣе населенная и плодородная въ губ., къ С же и В находится мѣстность песчаная и болотистая, покрытая лѣсами съ рѣдкимъ населеніемъ. Большая часть уезда во время поводья затопляется. Р. Аа, протекающая посреди уезда, принимаетъ множество притоковъ съ лѣвой стороны (главные Юрпау, Шлатоне, Шведъ съ притоками Тарветъ и Ауцъ и Верзе), а съ правой, болѣе значительный, Эйкау съ р. Миссе; только послѣдніи двѣ болѣе важны для сплава, который особенно развитъ въ предѣлахъ уезда по р. Аа до г. Митавы, начиная откуда рѣка эта дѣлается судоходною. Озеръ въ уездѣ нѣтъ; болотъ довольно много, въ особенности на сѣверѣ—Б. Тируль, Латы-пурве, Верпе-пурве, Аноне-пурве; они избилуютъ лучшаго качества торфомъ. Осушительныя работы начаты лѣтъ 20 тому назадъ. Ислѣдованіе и нивелировка болотъ произведены въ 1891 г. на площади 8063 дес. (у казны 7190 дес. и у частныхъ лицъ 873 дес.), въ 1892 г. 2390 дес. (у казны 2290 дес. и у части. лицъ 100 дес.), въ 1893 г.—5090 дес. Луга по р. Эйкау, раньше затоплявшіеся, теперь осушены. Общарныя осушительныя работы производились и въ болотахъ и заболоченныхъ насажденіяхъ казеннаго кливенгофскаго лѣсничества (8340 дес.), по обѣ стороны судоходной р. Аа, въ 10 в. отъ г. Митавы. Въ уездѣ частныхъ лѣсовъ помѣщичьихъ 23680 дес. (съ чистымъ доходомъ въ 29000 р.), крестьянскихъ (выкушенныхъ) 1700 дес. Кромѣ того, въ частномъ владѣніи болотистой лѣсной земли 4380 дес. Казенныхъ лѣсныхъ дачъ 10, общая площадь ихъ 55789 дес., изъ которой собственно подъ лѣсомъ 36428 дес.; зачатныхъ лѣсовъ (1892—93 гг.) 518 дес. Въ 1856 г. въ М. у. (включая города и мѣстечка) было 100847 жит., изъ нихъ около 0,7 латышей, 0,1 нѣмцевъ, 0,2 русскихъ, поляковъ, евреевъ и пр. Въ мѣстечкахъ преобладаетъ еврейское населеніе. По образованію (53 училища) уездъ занимаетъ 1-ое мѣсто въ губерніи. По свѣдѣніямъ 1877—78 гг., въ М. у. 245905 дес. удобной земли (въ томъ числѣ пахатной 100453 дес.) владѣли: 77 землевладѣльцевъ—54271 дес. (пахатной 20764), 116 крестьянскихъ общинъ—117847 дес. (пахатной 69847 дес.), казны 71496 дес. (пахатн. 8803 дес.), церкви 1333 дес. (пахатн. 748). По свѣдѣніямъ 1893—94 гг. въ М. у. на каждой 100 дес. всей территоріи приходится 48 дес. въ пользованіи и собственности крестьянъ, 20 дес.—помѣщиковъ, 30 дес.—казны и 2 дес.—прочихъ владѣльцевъ; именно—въ пользованіи и собственности крестьянъ (3114 владѣній) 25094 дес. (въ томъ числѣ неудобной

7079 дес.), въ пользованіи частновладѣльческомъ (97 владѣній) 51460 дес. (неудобной 3976 дес.), казны—77243 дес. (неудобной 2187 дес.), церкви и городовъ 3220 дес. (неудобной 291 дес.), всего 257017 дес. (въ томъ числѣ неудобной 13583 дес.). По угодьямъ удобная земля распределяется (въ 1893—94 гг.): пахатной 111489, сѣнокосной и пастбищной 57990 дес., лѣсной 71560 дес., остальной удобной 2445 дес. Въ аренду сдаются 234 участка мызныхъ земель частныхъ владѣльцевъ, въ количествѣ 16540 дес. Въ 1894 г. крестьянскихъ усадебъ въ частныхъ имѣніяхъ въ М. у. было 1006; изъ нихъ были уже проданы 960 участковъ, оставалось въ арендномъ содержаніи 46. Средній размѣръ владѣнія—705 дес., средній же размѣръ дворянскихъ имѣній (49706 дес.)—1420 дес. Засѣяно было въ 1894 г. рожью, пшеницею, ячменемъ, овсомъ, картофелемъ и льномъ около 63000 дес., т. е. подъ посѣвомъ была  $\frac{1}{4}$  часть всей площади уѣзда: въ этомъ отношеніи онъ занимаетъ 1-е мѣсто въ губерніи, являясь наиболее распаханнымъ. Въ 1894 г. было посѣяно четвертей: ржи 165000, оз. пшеницы 26000, яр. пшеницы 2000, овса 208000, ячменя 100000, гречи 250. Средній сборъ хлѣбовъ за десятилѣтіе (1882—1892 г.) былъ 3456635 пд., при посѣвѣ 525630 пд.; средній остатокъ, за вычетомъ зерна на посѣвъ—2961005 пд. или на душу 28,5 пд. Средній сборъ картофеля за тотъ же періодъ былъ 761475 пд., а остатокъ; за вычетомъ на посѣвъ—558739 пд. Сѣна собрано ок. 2 милл. пд. приблизительно съ 6000 дес. залитыхъ и 17800 дес. незалитыхъ луговъ. Въ 1894 г. въ запасныхъ крестьянск. магазинахъ было 20659 чет. хлѣба, магазинныхъ капиталовъ 387154 р., обществ. капиталовъ 35000 руб. Волостные сборы достигли въ 1894 г. 78000 р. (по 32 волостямъ), расходы 113000 руб.; изъ нихъ на волостныя управленія 35000 руб., на часть судебную 10000 руб., учебную 22000 руб., на медиц. 4000 р., на призрѣніе 42000 руб. По переписи 1888 г. лошадей было 17548. Въ 1893—94 г. средняя заработная плата для земледѣльца-рабочаго была (весною) поденнику конному (на своихъ харчахъ) 1 р. 60 к., пѣшему 65 к., женщинѣ 35 к.; во время сѣнокосенія 1 руб. 65 коп., 75 к. и 40 к.; во время жатвы—2 р., 70 к. и 35 к. Ярмарокъ 19. Въ 1894 г. въ у. было 46 фабрикъ и заводовъ (не считая Митавы), съ производствомъ на 66400 р., въ томъ числѣ 1 винокуренный заводъ (500000<sup>0</sup> спирта), два пивоваренныхъ, лѣсопильный заводъ при мукомольной мельницѣ, 27 кирпичныхъ заводовъ (2 казенныхъ), 2 известковыхъ (1 казенный), 5 шерстчесалокъ (2 казенныя) и пр. Торгово-промышленныхъ заведеній въ уѣздѣ въ 1894 г. было 763. Торговые обороты ихъ (1894 г.) равнялись 592000 руб. Въ 1894 г. взымалось въ М. у. торговыхъ пошлинъ 51865 р., дополнительнаго раскладочнаго сбора 8048 руб., сбора съ гальдейскихъ предприятий 4719 руб., съ негальдейскихъ 2700 руб. По р. курляндской-Аа сплавы товаровъ имѣютъ наибольшее значеніе для М. у.; главные предметы сплава—овощи, хлѣбъ, ленъ, а въ особенности лѣсной матеріалъ, сѣно и ипр-

ичь; частью по р. Аа совершается и небольшой подвозъ товаровъ въ М. у., а отсюда въ остальныя части губерніи. Всего въ 1894 г. изъ Риги по Аа прошло, въ предѣлахъ М. у., 240 барокъ. По дѣяности, въ Ригу по рѣкѣ Аа изъ района М. у. сплавлено товаровъ въ 1888 г. на 432700 р., въ 1890 г.—на 3674800 р. По р. Аа прошло въ Ригу въ 1892 г. 477 барокъ, въ 1893—442, въ 1894—1162. Кроме желѣзной дороги, въ М. у. имѣются шоссе-сейныхъ дорогъ 1-го разряда 440 в., 2-го разряда 256 в. Въ курляндскомъ кредит. обществѣ къ 1894 г. по М. у. были заложены 958 ипотечныхъ помѣщиковъ и крестьянъ, заключающихъ въ себя 66018 дес. и оцѣненныхъ въ 634200 р. Ссуды выдано 2913815 р. Остатокъ долга на 1 января 1894 г. былъ 2041413 р. Въ среднемъ оцѣнка десятилѣтія—95,99 р., ссуда—44,12 р. Процентное отношеніе заложеной земли къ общему ея количеству — 37,4 (въ среднемъ по губерніи—55,8). 4 православныхъ церкви, 18 лютеранскихъ кирокъ, 2 католическихъ костела, 1 баптистскій и 1 раскольничій молитвенные дома, 7 еврейскихъ синагогъ. Въ 55 народныхъ училищахъ М. у. къ концу 1894 г. было учениковъ 2471, ученицъ 1654. 2 библиотеки для чтенія, 3 волостныя библиотеки, 5 ссудо-сберегательныхъ кассъ. М. у. подчиненъ, вмѣстѣ съ Баускимъ, митаво-баускому уѣздному начальнику, дѣлится на 32 волости, принадлежитъ къ округу мит. окружного суда и къ митаво-баускому судебно-мировому округу, съ мировымъ сѣздомъ въ М.: въ у. 23 волостныхъ судебныхъ участка, верхній крестьянскій судъ и комиссаръ по крестьянскимъ дѣламъ. Болѣе замѣчательныя въ историческомъ отношеніи мѣста: мст. Добленъ (см.) или Вюрцау, съ развалинами замка, им. Грюнгофъ (см.) и Гемауертгофъ (см.).

К. Времелъ.

**Митавская желѣзная дорога.**—9 іюня 1867 г. выдана была концессія акціонерному обществу, составившемуся изъ представителей мѣстной аристократіи и богатаго купечества (графъ Паленъ, баронъ Ганъ, Адольфъ Тилло и др.), на сооруженіе желѣзной дороги отъ г. Риги до г. Митавы, протяженіемъ въ 40 в. Въ 1872 г. обществу Рижско-Митавской желѣзной дороги была разрѣшена постройка втораго участка, отъ Митавы до ст. Можейки, на бывшей Ковно-Либавской жел. дор., протяженіемъ въ 91 в. Обѣ линіи, длиною вмѣстѣ въ 131 в., составили Митавскую дорогу, а общество Рижско-Митавской желѣзной дороги было переименовано въ общество М. жел. дор. Дорога выкуплена въ казну 1 апрѣля 1894 г.; завѣданіе дорогою перешло къ управленію казенныхъ желѣзныхъ дорогъ 1 января того же года. Финансовое положеніе дороги передъ выкупомъ.

#### 1. Основной капиталъ:

1) Выпущенныя бывшимъ обществомъ Рижско-Митавской ж. д. гарантированныя акціи для сооруженія Рижско-Митавскаго участка . . . . . 1500000 р. м. пар. и облигаціи . . . . . 1152000 » » »

2) Оставленные правительством за собою облигации, выпущенныя: а) для сооружения участка Митавя-Можейки . . . . . 2992200 » »  
и б) для производства допозитительныхъ работъ . . . . . 393000 » »

Итого . . . . . 6037200 р. м. нар.

II. Обязательные для общества ежегодные платежи.

1) по акціямъ 5 $\frac{1}{12}$ % . . . . .	76250	р. мет.
2) по облигациямъ на сумму 1152000 р. мет. 5 $\frac{1}{12}$ % . . . . .	58560	» »
3) по облигациямъ на сумму 2992200 р. м. 5 $\frac{1}{10}$ % . . . . .	152602,2	» »
4) по облигациямъ на 393000 р. м. 5,1052% . . . . .	20062,44	» »
и 5) по ссудѣ въ 32387 р. 38 к. кр. 6% . . . . .	1943,25	р. кр.

Итого . . . . . 307475,64 р. м.

и . . . . . 1943,25 р. кр.

III. Результаты эксплуатаціи М. ж. д. за послѣдніе передъ выкупомъ три года (1891—1893 г.).

	1891 г.	1892 г.	1893 г.
Валовой сборъ . . . . .	658767	673084	719293
Расходъ эксплуат. . . . .	599267	594633	638256
Чистый доходъ . . . . .	59500	78401	81037

Чистого дохода могло хватать на покрытие незначительной лишь части обязательныхъ платежей; задолженность общества правительству возрастала съ каждымъ годомъ. Всего къ 1 января 1893 г. состояло въ долгу за обществомъ по гарантіи—11272219 р. 77 к. Выкупъ совершёнъ путемъ уплаты акціонерамъ нарицательной стоимости ихъ акцій; на покрытие этого расхода, всего на сумму 1440500 р. золотомъ, выпущены были правительственные облигации. Эксплуатація М. ж. д. въ 1894 г.: расходовъ—585459 р., чистого дохода 112050 р., платныхъ пассажировъ 462006, грузовъ малой скорости 11142384 пд., большой 224488 пд. Съ 1 января 1895 г. М. ж. д. болѣе не существуетъ какъ самостоятельная линия и, въ административномъ отношеніи, подчинена управленію Риги-Орловской ж. д. (см.). *М. Т.*

**Митавскій** 42-й драгунскій Его Королевскаго Высочества принца прусскаго Альберта полкъ—сформированъ въ 1806 г. Боевыя отличія: 1) полковой штандартъ съ надписью: «за войну съ французами 1812—13—14 гг.»; 2) серебряныя трубы за отличіе при Шумгѣ, въ 1810 г.

**Митакшара**—комментарій, написанный на индійскій кодексъ законовъ мудреца Яджнявалкы (Yajñavalkya). Авторъ—Виджнянешвара Бхатта жившій въ X в. по Р. Хр. М.—главный авторитетъ по всей Индіи по гражданскимъ договорамъ и законамъ о наследованіи. Изд. Штенулеромъ (Б., 1849).

**Митанни** — месопотамская область по Евфрату и Валиху въ XV в. до Р. Хр., одна изъ причислявшихся египтянами къ странѣ Нахарина. Царя XVIII династіи находились въ постоянныхъ сношеніяхъ съ М. Тутмесъ III хвалится тѣмъ, что опустошилъ ея города и загналъ ея князей въ пещеры; при Тутмесѣ IV М. объединилась въ одно царство подъ властью Аргатамы; царство было эфемерно и, кажется, доходило до Ховара. Отъ египетскихъ фараоновъ М. не зависѣла и обмѣнивалась съ ними дарами; заключались браки между царскими домами: Тутмесъ IV женатъ на дочери Аргатамы, Мутема, Аменотепъ III—на дочери слѣдующагоцаря Шутарны, Гилухиппѣ, и его преемника Душратта, Татумхиппѣ. Найденная въ Тельэль-Амарѣ переписка Египта съ Азіей заключаетъ въ себѣ нѣсколько писемъ изъ М., болѣею частью на непонятномъ языкѣ вавилонской клинописью. Тамъ же сохранилась опись приданнаго Татумхиппы—интересный кулъгурно-историческій памятникъ. Попытки къ разбору непонятныхъ писемъ дѣлаются Гензеномъ, который видитъ въ языкѣ близкій къ армянскому. Впрочемо, население было смѣшаннымъ и не чуждымъ семитическаго элемента. Послѣ XVIII дин. имя М. исчезаетъ; здѣсь водворяются хетты. См. М. Müller, «Asien u. Europa» (281); Brugsch, «Die land Mitani» и др. *Б. Т.*

**Миткаль** — монета въ Абессиніи, равная 2 $\frac{1}{4}$  талер. Маріи-Терезіи.

**Митидша** (Metidschah, Mitidschah)—хорошо орошенная и очень плодородная равнина въ Алжирѣ, между Атласомъ и Сахелемъ, на Ю отъ г. Алжира; 74—92 км. длины п 15—22 км. ширины. До 25000 европейцевъ занято здѣсь земледѣіемъ, винодѣіемъ, плодоводствомъ и огородничествомъ. Гор. Блуда.

**Митилена** (Mitilene) — самый важный городъ на о-вѣ Лесбосѣ, дежалъ на восточномъ берегу, на мѣстѣ нынѣшняго Кастро, имѣлъ двѣ гавани (одну военную и одну торговую) и обладать сильными укрѣпленіями (со временъ пелопонесской войны). М. славилась высокою образованностью и покровительствомъ искусству и литературѣ: родина Пяттака, Алкея, Сафо, Гелланника и др. Въ 493 г. до Р. Хр. Лесбосъ былъ подчиненъ персамъ и долженъ былъ принимать участіе въ походахъ персовъ на Грецію; когда же персы потерпѣли поражение, то Лесбосъ примкнулъ къ аттичскому союзу. Съ теченіемъ времени, однако, жители Лесбоса стали тяготиться зависимостью отъ Аонія и М. сдѣлалась главнымъ пунктомъ освободительнаго движенія; аониское войско, послѣ долгой осады, заставило ее сдаться и жестоко наказало, разоривъ ея стѣны и укрѣпленія и лишивъ ее навсегда морского могущества, область же ея была роздана аонисскимъ поселенцамъ-клерухамъ. Ко времени Александра Македонскаго городъ былъ въ упадкѣ. Позднѣ М. оправилась и въ особенности процвѣтала при Гибернѣ и Нервѣ, которые ей очень покровительствовали. — Въ началѣ Среднихъ вѣковъ имя М. перешло на весь островъ. См. Лесбосъ (XVIII, 590).

М. (воен. исторія). Въ первую русско-турецкую войну Екатерины II гр. Орловъ рѣ-



шить завершить кампанію 1771 г. истребленіемъ турецкихъ морскихъ складовъ и верфи на восточномъ бер. о-ва М., прикрывавшихся крѣпостію съ 4-тыс. гарнизономъ. 2 ноября, не смотря на сопротивление непріятели, онъ высадилъ на берегъ около 25 тысячъ чел. шхоты, съ 7 орудіями. Войска эти овладѣли адмиралтействомъ, гдѣ найдены были одинъ тотовый большой корабль и 2 меньшихъ и множество разныхъ корабельныхъ матеріаловъ. Захвативъ съ собою, что было можно, и истребивъ остальное, наши войска въ ночь на 4-е ноября возвратились на свой судъ.

**Митингъ** (Meeting)—въ Англій названіе публичной сходки для выраженія общественнѣхъ нуждъ и интересовъ. Зарождеными М. являюся какъ собранія мѣстныхъ жителей приходовъ и графствъ, такъ и всѣ случаи осуществленія права подачи петиціи королю и парламенту. Значительную роль въ исторіи Англій М. начинаютъ играть съ половины XVIII в. Первая значительная агитація посредствомъ М. вызвана было налогомъ на сахаръ въ 1768 г.; она продолжалась 3 года и привела къ дѣлу. Болѣе значительны были М. 1768 и слѣд. годовъ, когда парламентъ не захотѣлъ принять дважды избраннаго Миддлсексомъ Вилькса (см.), въ виду нападокъ его на правительство. Оскорбленные избиратели устроили большое количество М., въ которыхъ участвовали болѣе всего представители низшихъ классовъ народа; петиція, поданная отъ М. въ парламентъ, имѣла 65000 подписей. Внушительность этихъ М. была такова, что въ слѣдующее избраніе Вильксъ могъ занять свое мѣсто въ парламентѣ. Въ 1779 и 1780 г. голосъ народа на М. требовалъ прекращенія американской войны. Парламентъ принялъ петицію этихъ М., но гордоносскіе безпорядки въ Лондонѣ (XVII, 959) повели за собою репрессіи по отношенію къ М. Французская революція и вызванныя ею репрессивныя мѣры Питта, начиная съ 1790-хъ гг., нѣсколько разъ приводили къ запрещенію М. и даже къ отмигнѣ Habeas corpus. Тѣмъ не менѣе въ 1795 г. лондонское Corresponding Society организовало большой М., гдѣ вотировано было всеобщее голосованіе и ежегодное избраніе парламента. Постлѣ новой простановки Habeas corpus-акта въ 1819 г. были громадные М. въ Бирмингамѣ, Лондонѣ и Манчестерѣ, гдѣ число участниковъ доходило до 80000 чел. Ничѣмъ не вызванное вооруженное нападеніе кавалеріи на послѣдній М. привело къ многочисленнымъ М. въ другихъ городахъ; вездѣ вотировалось «сожалѣніе, что принцъ-регентъ одобрилъ актъ насилія надъ безоружными». Тѣмъ не менѣе репрессія въ усиленной формѣ продолжалась до 1826 г., послѣ чего М. являются уже какъ бы признаннымъ орудіемъ общественнаго мнѣнія. М. сильно содѣйствовали успѣху парламентскихъ реформъ 1832, 1867 и 1895 гг. (см. Парламентъ). Въ агитаціи противъ хлѣбныхъ законовъ роль М. была весьма значительна. Путемъ М. дѣйствовалъ и чартизмъ (см.). Въ 1876 г. замѣчательныя М. *неодобранія*, вызванныя корреспонденціями «Daily News» о турецкихъ звѣрствахъ въ Болгаріи; ихъ число

доходило почти до 300. Всѣ они единодушно вотировали призаніе кабинету Дизраэли за поддержку «гнуснаго правительства Турціи». См. Henry Jephson, «The Platform: its Rise and Progress» (Л., 1892); В. О. Держожинскій, «Публичные М. въ Англій» («Вѣстникъ Европы», 1893, 2 и 3).

**Митналь**—см. Ткани.

**Миткуль**—очень высокая гора въ Казикумукскомъ оир. Дагестанской обл. Находится верстахъ въ 7 отъ сѣвнѣйшей вершины Дюльты-дагъ (12435 фт.), подъ 42° 2' с. ш. М. принадлежить къ хребту Шала-дагъ, проходящему между истоками Кара-Койсу и Казикумукскаго Койсу.

**Митла** (Mitla вѣрнѣе Mictlan = городъ мертвыхъ)—знаменитое своими древними развалинами селеніе въ Мексикѣ въ штатѣ Оахака, мѣсто древняго атлехскаго гор. Ипо-паа, отъ котораго сохранились остатки 4 большихъ дворца и двѣ храмовыхъ пирамиды. Впервыя развалины описаны Дюпэ, Шарнэ и Мюллеромъ. Атласъ съ планами дворцовъ, по древней рукописи, найденной въ Instituto publico въ Оахакѣ изд. Мюленпфурдъ. См. табл. Американскія древности. Ср. Peñafiel, «Monumentos del arte mexicano antiguo» (В., 1840).

**Митра**—у древнихъ римлянъ (mitra, иначе salantica) женскій чепчикъ, изъ плотной матеріи, свѣшивавшейся назадъ въ видѣ мѣшка, въ который помѣщались волосы. У грековъ М.—родъ головной повязки въ видѣ широкой ленты черезъ лобъ облегающей вокругъ всю голову и позади имѣвшей узелъ съ длинными концами. Такая повязка усвоена была христіанскому епископу по подобію головного облаченія иудейскаго первосвященника. Такою повязкою, въ видѣ золотого листа, украшали свое чело Іоаннъ Богословъ, св. Маркъ и Іаковъ меньшій, епископъ Іерусалимскій. Позже, какъ епископская принадлежность, такая повязка носила названіе *stefanos*, *согопа*, *хѣзарос*, *диадема*. Съ теченіемъ времени повязка, удлинявшаяся кверху, образовала родъ шапки съ открытымъ верхомъ и выдающимися заостренными краями съ обѣихъ сторонъ. Въ VI вѣкѣ Іоаннъ Каппадокійскій, епископъ константинопольскій, первый сталъ дѣлать на М. украшенія, въ видѣ вышивокъ разнаго рисунка, особенно же священныхъ изображеній, преимущественно на лбовой части М., въ чемъ ему стали подражать и на Западѣ. До XII в. на Западѣ М. была еще очень низкая, обнимая спереди лишь одинъ лобъ; съ XII в. она получаетъ видѣ двурогой короны, каковая на изображеніяхъ вещественныхъ памятниковъ христіанской древности усвоена съ тремъ еврейскимъ отрокамъ въ вавилонской пещи. М. считалась на столько существенною принадлеженностью епископа, что они ею клялись, слово *согопа*, которымъ переводилось *mitra*, у латинянъ обозначало самый санъ епископскій. Съ конца XI в. на Западѣ М. стали усвоять и аббатамъ монастырей. Въ восточной церкви епископская М. съ XI в. стала пониматься какъ подобіе императорской короны и получала символическое значеніе (епископъ—образъ царя-Христа), напоминая также о терновомъ вѣнцѣ Распятаго и о томъ

«сударь» (Ioan., XX, 7), которымъ была обвита глава Погребеннаго. Съ теченіемъ времени измѣнилась и ея форма: она стала закрытою сверху, кверху расширяющаяся и круглою «епископскою шапкою». Въ Россіи, со времени московскаго собора 1667 г., «себряныя золотыя шапки, подобныя М. (епископскимъ)» стали жаловаться и архимандритамъ, что продолжаетъ и доселѣ. Нынѣ М. дается и лицамъ изъ бѣлаго духовенства (протопресвитерамъ и протоіереямъ), по непосредственному благоусмотрѣнію Государя Императора. Св. синоду предоставлено представлять къ М. лишь одного настоятеля Исаакиевскаго собора. По особому Высочайшему усмотрѣнію духовнымъ лицамъ не ниже митрополита жалуются М. патриаршая, отличающаяся отъ обыкновенной водруженіемъ на ней сверху крестомъ. Такую М. доселѣ имѣли въ Россіи только митрополиты москов. Филаретъ и спб. Исидоръ. *Н. Б.—в.*

**Митра** (Mitra)—древне-индійское божество, восходящее къ индоиранскому (или арийскому) періоду, т. е. известное народу-предку индійцевъ и иранцевъ. Веды (см.) представляютъ М. постояннымъ спутникомъ верховнаго бога Варуны (см.), стоящаго во главѣ семи великихъ боговъ Адитиевъ. Общимъ божествамъ вмѣстѣ посвящены многіе гимны Ригъ-веды и не болѣе пяти—М., какъ отдѣльному божеству. Поэтому нѣтъ ни одного эпитета, который исключительно характеризовалъ бы М. и отличалъ его отъ его спутника. Семь *адитиевъ*, съ Варуной и М. во главѣ, являются верховными міроправителями, блюстителями космическаго и нравственнаго порядка. Они называются царями, дающими ненарушимые уставы. Съ вершины неба обозрѣваютъ Варуна и М. все мірозданіе и восходятъ на престолъ съ восходомъ солнца, которое называется иногда ихъ окомъ. Въ гимнахъ, однако, существуетъ представление, что М. владычествуетъ надъ днемъ и солнцемъ, а Варуна—надъ ночью; но вообще первоначальный соларный характеръ М. значительно поблѣднѣлъ у индійцевъ сравнительно съ иранцами, видѣвшими въ Мьерѣ (см.) свѣтовое божество. Какъ богъ солнца, М. уступилъ свое мѣсто богу Сурьѣ и принялъ болѣе отвлеченный характеръ верховнаго блюстителя нравственнаго свѣта—правды и добродѣтели. Однако, слѣды соларнаго значенія М. сохранились какъ въ ведическихъ гимнахъ, такъ и въ религіозно-философскихъ произведеніяхъ брахманическаго періода, въ которыхъ повторяется представление о томъ, что М. принадлежитъ день, а Варунѣ ночь, или что М. создалъ день, а Варуна ночь, согласно съ чѣмъ и предписывается М. приносить въ жертву животное свѣтлаго цвѣта, а Варунѣ—темноцвѣтное. Уже въ ведійскомъ періодѣ культъ Варуны и М. и вообще боговъ Адитиевъ отстаетъ на второй планъ сравнительно съ чествованіемъ болѣе доступныхъ и популярныхъ боговъ—громовника Индры и бога огня Агни. Исследователи индо-иранской миеологии уже давно указывали на соответствіе индійскихъ Адитиевъ семи иранскимъ верховнымъ духамъ Амешаспентамъ (Амшаспандамъ). Глава Адитиевъ, Варуна, близко напоминаетъ иранскаго Агура-

мазду; спутникъ Варуны М. соответствуетъ иранскому солнечному богу Мьерѣ; отвлеченныя имена *амешаспентовъ*, олицетворяющихъ нравственно-религіозныя понятія, представляютъ до нѣкоторой степени параллель отвлеченнымъ именамъ индійскихъ Адитиевъ: такъ, М. собственно значить *дружественный, другъ*, имя другого изъ Адитиевъ, Арьяманъ имѣетъ тоже значеніе *друга* и пр. Выказано было предположеніе, что индо-иранскія представленія о семи верховныхъ богахъ сложились подъ влияніемъ семитическаго (авилоно-ассирійскаго) культа планетъ, къ числу которыхъ причислялись солнце и луна, что составляло семерицу верховныхъ божествъ. Однако, до сихъ поръ эта гипотеза еще не имѣетъ прочнаго основанія. См. Н. Oldenberg, «Die Religion des Veda» (Берл., 1894, стр. 185 и слѣд.); Hillebrandt, «Varuna und Mitra»; его же, «Vedische Mythologie» (I, 535). *Вс. М.*

**Митра** (Mitra)—родъ брюхоногихъ моллюсковъ изъ семейства митровыхъ (Mitridae), принадлежащаго къ группѣ узкоязычныхъ (Klachiglossa). Семейство отличается гладкой, веретенообразной раковинной, съ высокимъ, острымъ завиткомъ, малымъ продолговатымъ отверстіемъ и складками на веретенѣ (columnella). Крышечка, если есть—мала; хоботъ необыкновенно длиненъ; глаза на щупальцахъ или при ихъ основаніи, нога мала и широка; сифонъ коротокъ; зубчатка (radula) изъ трехъ продольныхъ рядовъ (боковые—гребневидны). Главнѣйшій родъ М. имѣетъ узкое, впереди вырѣзанное отверстіе, веретено съ косыми складками, изъ которыхъ верхнія самыя большія. Весьма многочисленные виды живутъ почти исключительно въ тропическихъ моряхъ; въ ископаемомъ состояніи известны съ среднихъ мѣловыхъ отложеній. *Епископская М.* (M. episcopalis L.)—гладкая бѣлая, съ красными пятнами, изъ которыхъ нижнія четырехугольныя и расположены поперечными рядами, верхнія неправильныя, на веретенѣ 4 складки. Длина 11 см. Водится въ Остиндіи, на Филиппинскихъ о-вахъ, одинъ изъ обыкновеннѣйшихъ видовъ. *Панская М.* (M. papalis L.), съ поперечными линиями, покрытыми вдавленными точками; бѣлаго цвѣта съ частыми красными пятнами, образующими неправильные поперечные ряды; на верхнемъ краѣ оборотовъ зубообразныя складки; на веретенѣ 5 складокъ. Длина 11—13 см. Водится тамъ же, обыкновенна. *Н. Ки.*

**Митральса**—см. Пушки (скорострѣл.).  
**Митраль** (Бартоломе Mitre)—аргентинскій государственный дѣятель, родъ въ 1821 г., былъ военнымъ, потомъ выдвинулся какъ журналистъ. Въ 1859 г. онъ былъ назначенъ военнымъ министромъ. Командуя федеральными войсками противъ генерала Уркизы, М. потерпѣлъ поражение. Тѣмъ не менѣе онъ по заключеніи мира съ Уркизой назначенъ былъ генералъ-губернаторомъ Буэносъ-Айреса. Вскорѣ у него произошло столкновеніе съ президентомъ Деркви, котораго онъ принудилъ къ отреченію. Ставъ во главѣ либеральной партіи, М. въ 1862 году былъ избранъ въ президенты аргентинской республики. Позже М. принялъ участіе въ борьбѣ Бразиліи съ

Парагваемъ. Въ 1866 г., назначенный главнокомандующимъ войскъ союзниковъ противъ Парагвая, сначала удачно устроилъ переправу чрезъ Парану, но затѣмъ вынужденъ былъ отступить и война окончена безъ его участія. Въ 1874 г. М. сталъ во главѣ военнаго возстанія, но былъ побѣжденъ генер. Авелланедой; съ тѣхъ поръ покинулъ Аргентину. Въ 1891 г. сильная партія митристовъ, на предварительныхъ президентскихъ выборахъ, обезпечила кандидатуру М., но въ слѣдующемъ 1892 г. одержалъ верхъ Саенцъ. Ценья. Кромѣ собранія своихъ рѣчей и журнальныхъ работъ (1889), М. издалъ двѣ книги по исторіи Аргентины.

**Митридатъ** — гора на восточной оконечности Крыма, въ глубинѣ Керченской бухты, которую гора ограничиваетъ съ З. Самая высокая изъ окрестныхъ горъ; своими тремя вершинами господствуетъ надъ мѣстностью. На ближайшей къ морю вершинѣ стоитъ часовня. Къ С къ М. примыкаетъ небольшая хребетъ, направляющійся къ СЗ отъ Керчи. Вершины М. имѣютъ поразительное сходство съ насанными курганами. Холмъ, составляющій главную вершину, увѣчанный скалами, называется гробницей М. (см. Керченскія катакомбы и Керчь, XV, 11).

**Митридатъ** или *Митридатъ* (Mithridates, Μιθριδάτης) — древне-восточное имя, особенно часто встрѣчающееся среди царей и князей понтийскихъ, парянскихъ и босфорскихъ. Особенно знаменитъ понтийскій царь М. VI Великій Эвпаторъ (Дюнискъ). Рожденный въ 132 г. до Р. Хр., въ 120 г. долженъ былъ наследовать своему отцу М. V Эверету, но ему пришлось спастись отъ козней коварной матери и лицемерныхъ опекуновъ. Скрываясь отъ преслѣдованій, онъ жилъ въ дѣснстыхъ горахъ, гдѣ среди лишеній сложился его характеръ. Въ 113 г. возвратился въ столицу и съ кровавой жестокостью отомстилъ своимъ преслѣдователямъ. Утвердившись во власти, М. началъ цѣлый рядъ предпріятій, подсказанныхъ ему тщеславіемъ и непримиримой ненавистью къ римлянамъ, которые во время его малолѣтства отняли у него великую Фригію. Съ цѣлью увеличить свои силы М. подчинилъ сперва Колхиду и Херсонесъ Таврическій, а также и ягдгіе далѣе на С жившіе скинскіе народцы, и основалъ босфорское царство. Затѣмъ онъ заключилъ союзъ съ Тиграномъ, царемъ Малой Арменіи. Послѣ этого онъ сталъ искать случая подчинить себѣ Каппадоцію и Воннію, въ которыхъ успѣлъ посадить вполнѣ преданныхъ ему царей. Онъ, повидимому, спокойно перенесъ, какъ римляне смѣстили этихъ царей и поставили своихъ, но когда римскій ставленникъ въ Вонніи, Никомедъ III, сдѣлалъ нападеніе на Понтийскую область, М. началъ въ 88 году войну (первая митридатовская война) и вывелъ въ поле 250000 пѣхоты и 40000 всадниковъ, имѣя военный флотъ въ 300 кораблей. Римскіе полководцы Л. Кассій, Маній Аквилій и О. Опцій были разбиты и бѣжали; почти вся Малая Азія, утомленная притѣсненіями римскихъ правителей и чиновниковъ, примкну-

ла къ М. По приказанію М. были перебиты всѣ находившіеся въ тѣхъ краяхъ римляне; число избитыхъ доходило, по однимъ источникамъ, до 80000 чел., а по другимъ — до 150000 чел. Послѣ этого онъ послалъ своего полководца Архелая въ Грецію, чтобы тамъ, поднявъ возстаніе среди грековъ, продолжать войну противъ Рима. Противъ Архелая въ 87 г. выступилъ Сулла. Въ 86 г. онъ взялъ, послѣ долгой осады, Аѳины и Пиррей, гдѣ было укрѣпился Архелай, и нанесъ при Хероней ему и посланному къ нему на помощь въ 85 г. другому понтийскому полководцу Дорилеу полнѣйшее пораженіе. Одновременно съ этимъ М., успѣвшій уже своимъ произволомъ и жестокостью оттолкнуть отъ себя всѣхъ, былъ сильно тѣснимъ посланнымъ противъ него партіей Марія войскомъ, подъ начальствомъ сначала Л. Валерія Флакка, а затѣмъ Флавія Фимбрія. Поэтому, когда въ 84 г. Сулла двинулся было въ Азію, М. просилъ у него мира, который и былъ ему данъ, на условіи выдать 80 военныхъ кораблей, отказаться отъ всѣхъ завоеваній въ Азіи и уплатить 3000 талантовъ (дарданскій миръ 84 г.). Получивъ миръ на такихъ условіяхъ, М. вскорѣ началъ нарушать договоръ. Тогда оставленный Судею въ Азіи съ 2 легионами легатъ А. Муреиа открылъ (въ 82 г.) противъ него военныя дѣйствія (вторая митридатовская война), безъ особенной удачъ; М. даже удалось вытѣснить Муреиа изъ предѣловъ своего царства. Въ 80 г. миръ, по волѣ Суллы, былъ возобновленъ преимникомъ Муреия, Авломъ Габиниемъ, на прежнихъ условіяхъ. Не смотря на возобновленіе мирнаго договора, М. дѣлательно готовился къ новой войнѣ съ римлянами, пользуясь междоусобными расприми въ Римѣ. Онъ снова укрѣпилъ Босфорское царство и поручилъ его своему сыну Махаресу, возобновилъ союзъ со своимъ зятемъ Тиграномъ, заключилъ особый союзъ съ отложившимся отъ римскаго сената Серториемъ, собравшимъ мятежныя шайки въ Испаніи, и даже съ морскими разбойниками на Средиземномъ м., поднялъ противъ Рима въ Азіи халибовъ, скивовъ, тавровъ, въ Европѣ — сарматовъ, изыговъ, еракійцевъ на Истрѣ и германское племя бастарновъ. Приготовившись такимъ образомъ, М. началъ въ 74 г. третью (митридатовскую) войну съ римлянами, имѣя въ своемъ распоряженіи войско въ 150000 чел. и флотъ въ 400 воен. кораблей. Онъ двинулся на Воннію, царь которой, Никомедъ III, завѣщалъ свое царство римскому народу, и завоевалъ ее. Противъ него должны были дѣйствовать консулы М. Аврелій Котта и Л. Лициній Лукуллъ. М. удалось взять Халкедонъ и запереть въ немъ Аврелій Котту, но Лициній Лукуллъ въ 73 г. заперъ его самого, заставилъ снять осаду и нанесъ ему страшное пораженіе; флотъ его въ это самое время былъ почти совершенно уничтоженъ частью римлянами, частью — бурей. Вслѣдъ затѣмъ Лукуллъ завоевалъ много городовъ въ царствѣ Митридата, разбилъ его еще разъ при Кабирѣ и заставилъ искать убѣжища у Тиграна. Когда послѣдній отказался выдать тестя римскому полководцу, Лукуллъ въ 69 г. вступилъ въ Арменію и

разбилъ Тиграна при Тигранокертѣ, а затѣмъ на р. Арзанія, вблизи г. Артаксаты. Побѣдоносное шествіе Луккулла было остановлено отказомъ его возмущившихся солдатъ идти дальше; пришлось повернуть назадъ и этимъ дать возможность М. снова завладѣть своимъ царствомъ. Послѣ этого главнокомандующимъ римскими войсками въ 66 г. былъ назначенъ Помпей. Онъ разбилъ на голову М. у Евфрата, въ томъ мѣстѣ, гдѣ впоследствии основалъ городъ, названный въ память побѣды Никополемъ, и заставилъ его бѣжать въ Босфорское царство. И здѣсь однако М., не оставивъ своихъ наѣмниковъ и строялъ самые широкіе планы: онъ собирался черезъ Фракію, Македонію и Паннонію пройти въ Италію. Но тутъ вспыхнуло возстаніе противъ М., во главѣ котораго стоялъ его собственнй сынъ Фарнаксъ. Всѣми покинутый, царь понтійскій нашелъ смерть, бросившись на мечъ, послѣ тщетныхъ попытокъ отравиться ядомъ (въ 63 г. до Р. Хр.). М. былъ самымъ могущественнымъ человекомъ, какого выдвигалъ Востокъ со времени расцвѣта эллинизма; но это былъ не грекъ, а варваръ, не смотря на греческое образованіе, на покровительство греческому быту и искусству: это былъ настоящий азіатскій деспотъ по натурѣ. Древніе приписывали М. большой умъ и особыя лингвистическія способности: разсказываютъ, напримеръ, что съ представителями каждаго изъ 23 подвластныхъ ему народовъ онъ могъ говорить на его родномъ языкѣ. Исторія митридатевскихъ войнъ разсказана у Аппіана. Ср. Th. Reinach, «Mithridate Eurator» (II., 1890).

## И. П.

**Митровица** (Mitrovicza, древн. Sirmium) — гор. въ бывшей Хорватско-Славонской военной границѣ, на Савѣ. 9541 жит. (1890), преимущественно сербовъ; гимназія; значительная торговля хлѣбомъ и винодѣліе.

**Митровица** — г. въ Косовскомъ вилайетѣ, Турціи, на р. Ибарѣ; конечный пунктъ желѣзнодорожной линіи Юскюпъ-Митровица.

**Митрополитъ** — епископъ *митрополии*, т. е. главнаго города области (Епархіа) или провинціи (diocesis) въ греко-римской имперіи. Одни думаютъ, что названіе М. явилось не раньше 1-го вселенскаго собора (325 г.); другіе, если не названіе, то функціи дѣятельности М., особыя отъ общихъ епископскихъ, усматриваютъ еще въ лицѣ самихъ апостоловъ; третьи полагаютъ, что митрополитичья юрисдикція установлена во II в. и была вызвана назрѣвшею необходимою централизациою въ областномъ церковномъ управленіи. На 1 вселенскомъ соборѣ и на соборѣ антиохійскомъ 341 г. юрисдикція М. была окончательно установлена, увеличена въ объемѣ и точно регламентирована. Кромѣ права созывать областные соборы, имъ были усвоены: право надзора за церковными дѣлами всей области, такъ что ни одинъ епископъ безъ М. не могъ постановлять чего-либо важнаго; право давать общительныя грамоты лицамъ изъ клира, отлучающимся изъ своихъ епархій (litteras formatas); принимать апелляціи на епископовъ отъ пресвитеровъ и клириковъ; утверждать и посвящать, при участіи другихъ двухъ или трехъ епископовъ,

вновь избранныхъ на епископство. При открытіи епископской ваканціи въ области, М. извѣщалъ о томъ всѣхъ епископовъ, приглашая ихъ къ избранію новаго епископа, и всѣ епископы должны были собраться для того въ митрополию или прислать письменное согласіе на избраніе кого-либо. При избраніи самого М. должны были присутствовать всѣ епископы лично (см. Епископъ, XI, 663—5). Трулльскій соборъ (692 г.) постановилъ, чтобы митрополитичьи округи въ точности совпадали съ діоцезами государственнаго дѣленія имперіи, но это правило соблюдалось только на Востокѣ; на Западѣ держались указаній апостольскаго происхожденія церковей, почему митрополиа римскаго епископа обнимала десять областей, прилегавшихъ непосредственно къ Риму. Въ этомъ смыслѣ на Востокѣ папу долго еще называли (напр. Михайлъ Пселъ въ XI в.) митрополитомъ, хотя, согласно опредѣленію халкидонскаго собора, онъ, наравнѣ съ епископами Іерусалима, Антиохіи, Александріи и Константинополя, носилъ названіе патріарха. Права митрополитичьей юрисдикціи сначала и на Западѣ были тѣ же, что и на Востокѣ. Соборъ толедскій 589 г. усилилъ права митрополита, позволивъ ему, съ согласія областного собора, подвергать подвѣдомыхъ ему епископовъ наказаніямъ. Съ образованіемъ новыхъ германскихъ государствъ значеніе митрополитанскаго управленія измѣнилось въ той мѣрѣ, въ какой прежнія митрополіи въ это время утратили свое значеніе и мѣсто областныхъ церковныхъ соборовъ заступили имперскіе сеймы. Къ тому же дѣленію на діоцезы здѣсь отсутствовало. Правда, папа Захарія пытался возстановить митрополитанскую систему церковнаго управленія, но попытка его не имѣла успѣха. Карлъ V., по настоянію папы Адріана, своими капитуляціями установилъ митрополитичью юрисдикцію во всѣхъ своихъ владѣніяхъ; но фактически прежняя власть М. не могла осуществляться вплоть уже потому, что на сеймахъ подвѣдомственный ему епископъ являлся на равныхъ съ нимъ правахъ представительства и, по обстоятельствамъ или по выдающимся способностямъ представителя, епископъ имѣлъ иногда въ дѣлахъ собранія болѣе значеніе, чѣмъ М. Съ теченіемъ времени западные М. вмѣсто того, чтобы самими вмѣстѣ съ соборомъ избирать епископовъ, какъ было въ началѣ, должны были ограничиться правомъ «ислѣдовать законность» избранія и правомъ посвященія. Мало по малу епископы сдѣлались совершенно независимыми отъ М.; политическія права тѣхъ и другихъ были совершенно одинаковы — оба были одинаково подчинены королю; но король могъ защищать епископа противъ М., М. же не могъ защищать епископа противъ короля; епископъ могъ апеллировать на М. къ папѣ, а М. долженъ былъ тѣмъ же менѣе приглашать епископовъ своей митрополіи къ участію въ своихъ рѣшеніяхъ. Лишь въ Англіи митрополитское управленіе держалось прочно; епископы кентерберійскій и юрскій пользовались правами М. во всей ихъ первоначальной полнотѣ. Въ послѣдующее

время юрисдикція М. на Западъ чѣмъ далѣе, тѣмъ болѣе сокращалась, въ той мѣрѣ, въ какой развивалась централизирующая система папизма. Сардинійскій соборъ предоставилъ римскому епископу право принимать апелліаціи епископовъ на М. и постановлять по нимъ окончательное рѣшеніе. Папа Николай I (858—867) постановилъ, что безъ его согласія ни одинъ епископъ не можетъ быть низложенъ. Иннокентій III усвоилъ себѣ право непосредственнаго суда во всѣхъ дѣлахъ о епископахъ, а Александръ III постановлялъ, что на всякій судъ, духовный и свѣтскій, даже въ незначительныхъ дѣлахъ (in causis minoribus) возможна апелліація къ папѣ. На соборѣ равенскомъ (877 г.) постановлено, что каждый М., который не испроситъ у папы паллума, долженъ считаться низложеннымъ. Григорій VII требовалъ отъ М. присяги въ томъ, что они будутъ защищать папство, во всякое время являться къ папѣ по первому призыву и т. д. Климентъ IV (1264—1268) усвоилъ себѣ право полнаго распоряженія всѣми приходами и бенефиціями. Въ XI в. отъ М. отнято, наконецъ, даже право созывать провинціальные соборы, чрезъ учрежденіе должностей сначала апостолическаго викарія, а затѣмъ папскаго легата, которые посылались изъ Рима для созыва соборовъ. Наконецъ, папы усвоили себѣ и все помѣстное церковное законодательство и кодификацію церковныхъ законовъ. Папскія декретаціи получили значеніе каноновъ—то самое, какое имѣли опредѣленія соборовъ, и затѣмъ послѣднія. Отъ прежней митрополичьей юрисдикціи къ XIII в. на Западѣ уже ничего не осталось. Послѣдующія столѣтія представляютъ лишь нѣсколько безуспѣшныхъ попытокъ борьбы епископализма съ куріализмомъ, стремленія отстоять права епископа вообще противъ всепоглощающаго абсолютизма римской куріи, такъ какъ не митрополичество только, но и самое епископство провозглашено было изліаніемъ папства. Нынѣ въ католической церкви названіе М.—лишь почетный титулъ. Въ восточныхъ патріархатахъ титулъ М. удерживается за всѣми тѣми епископами, епископін которыхъ были митрополиями во времена византійской имперіи, и имѣеть тоже каноническое значеніе, какое дано имъ въ вѣка вселенскихъ соборовъ, но въ виду современнаго состоянія ихъ епархій—по необходимости лишь въ теоріи и номинально. Въ другихъ православныхъ автокефальныхъ церквяхъ права и обязанности М. осуществяются въ болѣе мѣрѣ, хотя и сообразно съ политическимъ положеніемъ страны. Такъ, въ Австріи права митрополитанскаго управленія православныхъ церквей часто нарушаются государственною властью.

Н. Б.—с.

**Митрополиты русскіе.**—Во главѣ русской церковной іерархіи до введенія патріаршества (1589) стоялъ М. До XIV в. Русь представляла собой одну митрополию, съ мѣстопробываніемъ М. сначала въ Кіевѣ (до XIII в.), затѣмъ во Владимірѣ на Клязьмѣ и съ XIV в. въ Москвѣ. Съ усиленіемъ литовско-русскаго государства начинаются стремленія литовскихъ князей стать, въ цер-

ковныхъ дѣлахъ, въ независимое положеніе отъ сѣверо-восточной Руси; начинаются попытки создать особую митрополию въ Кіевѣ, что и удается въ серединѣ XV в. Вопросъ о томъ-кто былъ первымъ М. на Руси—спорный. Извѣстие, что первымъ М. былъ Михаилъ, пріѣхавшій съ Владиміромъ въ Кіевъ и крестившій кіевлянь, большинствомъ ученыхъ отвергается. Болѣе вѣроятно, что первымъ М. былъ Леонтій. Первые М. не только избирались, но и посвящались въ Греціи, хотя это не мѣшало имъ быть вполне независимыми въ области внутренняго управленія русской митрополіей: рѣшеніе М. не требовало утвержденія патріарха, а считалось окончательнымъ. Такая независимость была обусловлена, главнымъ образомъ, отдаленностью отъ Византіи. Константинопольскій патріархъ ревниво оберегалъ правило, чтобы русскіе М. поставались исключительно изъ грековъ, русскіе же князья стремились передать митрополию въ руки русскіхъ по рожденію. Это вело къ спорамъ, обыкновенно, впрочемъ, не имѣвшимъ важнѣйшихъ послѣдствій. Послѣ Леонтія М. были два грека: Іоаннъ (1015—37) и Θεοπεμπтъ (1037—1048); затѣмъ кафедра, по случаю войны Ярослава съ греками, оставалась 3 года вакантною. Въ 1051 г. «Богъ князю вложи въ сердце» созвать соборъ изъ русскіхъ епископовъ и поставить М. русскаго, Іларіона (1051—1062; XII, 911). Хотя Іларіонъ испросилъ себѣ благословеніе константинопольскаго патріарха, но это былъ первый М., поставленный безъ участія Византіи. Послѣ смерти его на митрополичьей кафедрѣ видимъ опять грековъ Георгія (1062); Іоанна II (1080), Іоанна III (1089); только въ концѣ XI в. мы встречаемъ М. изъ русскіхъ, Ефрема (1089—1097), бывшаго раньше епископомъ переяславскимъ; но онъ получилъ посвященіе въ Греціи. Дальше опять греки: Николай (1097), Никифоръ (1104), Никита (1122), Михаилъ (1130). Послѣдній не поладилъ съ Ізяславомъ Мстиславичемъ, покинулъ паству въ самый разгаръ княжескихъ смутъ и ушелъ въ Грецію. Тогда великій князь созвалъ въ 1147 г. въ Кіевѣ соборъ епископовъ для избранія М. изъ русскіхъ. Былъ выбранъ Климентъ Смолятичъ (XV, 394). При выборѣ его произошло расколъ между греческою и русскою партіею среди епископовъ, при чемъ первая утверждала, что однимъ епископамъ безъ патріарха нельзя поставять М. Перевѣсъ одержала русская партія, и противники Климента подверглись преслѣдованію. Но Климентъ не признавалъ и соперникъ Ізяслава, Юрий Долгорукій, который, какъ только сдѣлался великимъ княземъ (1155), изгналъ его, а М. сталъ присланный изъ Греціи Константинъ (1156). Послѣдній оставался М. недолго. Въ 1158 г. Ізяславичи овладѣли Кіевомъ, Константинъ былъ изгнанъ и скоро умеръ въ Черниговѣ; митрополитомъ былъ присланъ изъ Греціи Θεοδору (1161—1163). Когда, по смерти послѣдняго, Ростиславъ хотѣлъ возвратитъ митрополичью кафедру Клименту, патріархъ, безъ его согласія, прислалъ М. Іоанна IV (1164). Ростиславъ протестовалъ, и его едва уговорили принять М.; но великій князь на этотъ разъ твердо за-

являл, что если еще раз повторится назначение М. без его согласия, то он не только не будет принят, но будет издан закон «избирать и ставить М. из русских съ повелѣнія великаго князя». Послѣ Иоанна IV слѣдовалъ Константинъ II (1167), при которомъ Андрей Боголюбскій сдѣлалъ было первую попытку къ раздѣленію русской митрополіи, обратившись съ просьбой къ патриарху поставить представленнаго княземъ кандидата Феодора въ М. владимірскіе. Патриархъ не согласился и поставилъ Феодора только въ епископы. Послѣдній выказалъ сопротивление М., былъ затѣмъ выданъ ему, искалѣченъ и сосланъ на Песій о-въ въ вѣчную ссылку. Преемниками Константина II были: Никифоръ II (1182), Матѳей (1201), Кирилль I (1224; см. XV, 120) и Иосифъ (1237), пропавшій безъ вѣсти во время разоренія Кіева Ватъемъ. На его мѣсто былъ избранъ Кирилль II (1238 — 1280) изъ русскихъ (см. XV, 120). Онъ не жилъ постоянно въ разоренномъ Кіевѣ, но раздѣлялъ по митрополіи, долѣе всего оставаясь во Владимірѣ на Клязьмѣ. При Кириллѣ II и, главнымъ образомъ, благодаря его содѣйствію опредѣлились отношенія монголовъ къ русской церкви и къ духовенству, для котораго М. выпросилъ у хана Менгу-Темира ярлыкъ, освобождавшій духовенство отъ дани и пошлинъ. Преемникомъ Кирилла былъ грекъ Максимъ (1283—1305), который по отношенію къ татарамъ держался политики своего предшественника; подобно послѣднему, онъ также долго велъ кочевую жизнь, пока, наконецъ, въ 1299 г. не поселился окончательно во Владимірѣ.

Перенесеніе митрополичей кафедры на С возбудило соперничество въ Галичѣ, гдѣ внукъ Данила, Юрій Львовичъ, задумалъ основать самостоятельную митрополію и послалъ для этого въ Царьградъ кандидатомъ Петра; но послѣдній, по смерти Максима, былъ посвященъ М. *всѣя Россіи* (1303—1326). Св. Петръ былъ постояннымъ союзникомъ Иоанна Калиты во время княжескихъ междоусобій; онъ жилъ почти постоянно въ Москвѣ, гдѣ заложилъ Успенскій соборъ, въ которомъ и похороненъ. Митрополичьимъ городомъ считался пока, по прежнему, Владимір; окончательно же митрополичью кафедру перенесъ въ Москву преемникъ Петра, Феогностъ (1328—1353), также ревностный приверженецъ вел. князя московскаго. Во время, напр., борьбы Иоанна Калиты съ Александромъ Михайловичемъ тверскимъ онъ поддерживаетъ первого и провозглашаетъ анагемю надъ скопичами, принявшими къ себѣ вел. князя тверскаго. Въ Галичѣ въ это время опять возникла мысль о самостоятельной митрополіи; въ 1345 г. въ Константинополѣ вопросъ этотъ былъ рѣшенъ въ утвердительномъ смыслѣ, былъ намѣченъ и М. Феодоръ, купившій себѣ сазь, но уже въ 1347 г. митрополія была упразднена. Въ 1352 г. въ Кіевѣ появляется М. Феодоритъ, посвященный тырновскимъ патриархомъ, но почти въ томъ же году онъ былъ низложенъ константинопольскимъ соборомъ (1352—53). Преемникомъ Феогноста еще при жизни его былъ избранъ Алексій (I, 417), изъ рода бояръ Пашчевыхъ. Въ 1354 г. онъ былъ посвященъ въ

М. въ Греціи, при чемъ греческій соборъ указалъ, что посвященіе это является исключеніемъ: на будущее время русскіе М. должны поставляться изъ грековъ; тогда же было постановлено не раздѣлять русской митрополіи. Это послѣднее постановленіе скоро было и нарушено. Литовскій вел. князь Ольгердъ, желая освободиться въ церковномъ отношеніи отъ Москвы, прислалъ патриарху большіе дары и добился посвященія въ М. кіевскіе Романа. Такъ какъ предѣлы митрополіи не были разграничены, то соперники Алексій и Романъ постоянно вѣшивались въ дѣла другъ друга: Алексій не уступалъ Роману Кіева, Романъ распорядился въ Твери, гдѣ княжилъ родственникъ и союзникъ Ольгерда, Михаилъ Александровичъ. Смуты прекратились только со смертью Романа, въ 1362 г. Въ 1371 г., не смотря на постановленіе константинопольскаго собора, патриархъ Филоею, уступая настояніямъ польскаго короля Казимира, поставилъ въ Галичъ М. Антонія. Стать добиваться особаго М. для Литвы и Ольгердъ, ссылаясь на то, что Алексій связанъ съ Москвой и совсѣмъ не обращаетъ вниманія на литовскую Русь. Филоею посвятилъ въ 1376 г. и третьяго М. на Русь, серба Киприана (XV, 87), который уже послѣ смерти Алексія соединилъ въ своихъ рукахъ всю русскую митрополію. Въ Москвѣ были недовольны этимъ назначеніемъ. Алексій хотѣлъ имѣть своимъ преемникомъ Сергія Радонежскаго, но тотъ отказался; тогда вел. князь намѣтилъ на митрополію, не смотря на протестъ Алексія, духовника своего Митяя (Михайла), сдѣлавъ его въ день постриженія архимандритомъ московскаго Спасскаго монастыря. Когда св. Алексій умеръ, Митяй, безъ посвященія, сталъ править митрополіею. Прибывшаго на митрополію въ Москву Киприана вел. князь изгналъ, а Митяй послѣ этого отправился въ Константинополь для посвященія, но на дорогѣ въ 1379 г. внезапно умеръ. Одинъ изъ архимандритовъ, находившихся въ его свѣтъ, Пимень, воспользовавшись бланкомъ съ княжескою печатью, добилъ себѣ денегъ, а затѣмъ и посвященіе, когда онъ возвратился на Русь, то вел. князь его сначала не принялъ, а пригласилъ къ себѣ Киприана и, только не сошедшись съ послѣднимъ, вошелъ въ сношенія съ Пименемъ, хотя въ то же время послалъ въ Константинополь, для посвященія, Дионисія. Послѣдній хотя и былъ посвященъ, но на возвратномъ пути попалъ въ руки литовцевъ и умеръ въ тюрьмѣ. Въ 1399 г. умеръ великій князь Дмитрій, умеръ и Пимень; Киприанъ, до самой своей смерти, въ 1406 г., оставался единственнымъ М. на Руси. Это объясняется дружельбыми отношеніями вел. князя Василія Дмитріевича къ литовскому князю Витовту. По смерти Киприана, по просьбѣ Василія, изъ Греціи былъ присланъ М. строгій Фотій. Витовтъ потребовалъ, чтобы онъ жилъ въ Кіевѣ, и Фотій, дѣйствительно, около полугода оставался тамъ, но въ 1410 г. переселился въ Москву. Витовтъ сталъ послѣ этого добиваться самостоятельнаго М. для Литвы. Такъ какъ въ Константинополѣ отнеслись несочувственно къ этой мысли, то соборъ литовскихъ

епископовъ въ 1416 г. избралъ самостоятель-но кievскимъ М. ученаго серба Григорія Цамблага, который, не смотря на протесты Фотія и не смотря на то, что не былъ посвященъ константинопольскимъ патриархомъ, правилъ кievской митрополіей до самой своей смерти, въ 1419 г. По смерти Фотія, соборъ русскихъ епископовъ избралъ въ 1433 г. М. разанскаго епископа Іону; въ Литвѣ избралъ быль кандидатомъ смоленскаго епископа Герасима, но литовскій князь Свидригайло сжегъ его, заподозрѣвъ въ измѣнѣ. Когда Іона при-быль въ Константинополь, то оказалось, что М. на Русь посвященъ уже Исидоръ. Послед-ній былъ орудіемъ греческаго имп. Іоанна Палеолога и патриарха Іосифа, желавшихъ про-вести флорентійскую унію (1439). Исидоръ ѣздилъ во Флоренцію, призналъ унію, сталъ было, какъ уніатъ, дѣйствовать и по возвра-щеніи въ Россію, но въ 1441 г. былъ осуж-денъ соборомъ русскихъ епископовъ и бѣжалъ изъ-подъ стражи въ Римъ. Исидоръ былъ послѣднимъ русскимъ М. изъ грековъ. Послѣ осужденія его вел. кн. послалъ опять посольство въ Константинополь о посвященіи Іоны, но воротилъ его назадъ, узнавъ, что Византія при-няла унію. Въслѣдствіе междуособной борьбы Василія Темнаго съ двоюроднымъ братьямъ, поставленіе Іоны затанулось до 1448 г., когда соборъ русскихъ епископовъ посвятилъ его въ М. Патриарху была послана грамота, въ ко-торой поставленіе это объяснялось трудностью ѣздить въ Константинополь. Въ 1453 г. Царь-градъ палъ, послѣ чего русская церковь сдѣ-лалась вполнѣ самостоятельной и ни въ чемъ независимая отъ константинопольскаго па-триархата. Св. Іона былъ послѣднимъ М. *вселя Руси*. Въ 1458 г. константинопольскій патриархъ, уніатъ Григорій уѣхалъ въ Римъ и посвятилъ ученика Исидорова, Григорія, въ русскіе М. Съ этого времени русская митрополія раздѣ-лилась на двѣ—на кievскую и московскую. Въ 1459 г. въ Москвѣ собрался соборъ епископовъ, который поклялся не отступать отъ *московской* церкви и избирать М. въ Москвѣ, по повелѣнію вел. князя, безъ сношенія съ греками. Съ этихъ поръ вел. князь приобретаетъ все больше и больше вліяніе на замѣщеніе митрополитичьей кафедры. Преемникъ Іоны, Тео-досій, избралъ уже въ Москвѣ, безъ сно-шенія съ греками. Затѣмъ слѣдуютъ: Филиппъ I (съ 1464 г.), Геронцій (1472), Зосима (1491) и Самонъ (1495). Василій III поставилъ М. безъ собора, по собственной волѣ. Преем-никъ Самона, Варлаамъ (1511), не попра-вившійся вел. князю, былъ заточенъ въ Спа-сокаменный монастырь, а на его мѣсто былъ поставленъ Даниилъ (X, 88), сыгравшій та-кую печальную роль въ дѣлѣ о разводѣ вел. князя съ Соломоніей. Во время малолѣтства Грознаго Даниилъ пристраилъ къ партіи Бѣль-скихъ, а потому, когда держали верхъ Шуй-скіе, его сослалъ въ Волоколамскій м-рь (1539); былъ сосланъ въ Кирилло-Бѣлозерскій мо-настырь и слѣдующій М., Иоасафъ, также за приверженность свою къ Бѣльскимъ; только осторожному Макарію, бывшему новгородскому архіепископу, удалось 22 года пробывать митро-политомъ, хотя и ему не разъ приходилось

терпѣть отъ Шуйскихъ. Въ 1563 г. Макарій умеръ; добродушный Аванасій могъ только годъ пробывать на митрополіи и въ 1564 г. оставилъ кафедру, не будучи въ состояніи вынести ужасовъ опричнины. Преемникомъ его, по выбору царя, сдѣлался соловецкій игу-менъ Филиппъ, позволившій себѣ заявить протестъ противъ поступковъ царя. За это онъ былъ свергнутъ и заточенъ въ От-рочъевской монастырь, гдѣ обучил Малютю Скуратовымъ. Далѣе слѣдовали Кириллъ и Ан-тоній, но они были только безвольными сви-дѣтелями того, что вокругъ нихъ происходило; они даже не протестовали противъ браковъ царя, нарушавшихъ каноническіе уставы церкви. При Теодорѣ Ивановичѣ митропо-литомъ былъ сначала Діонисій, но въ 1587 году онъ былъ свергнутъ, за шутки про-тивъ Годунова. На его мѣсто былъ поста-вленъ ростовскій архіепископъ Іовъ, клеветы Годунова. Іовъ былъ послѣднимъ М. въ пре-жнее смѣслѣ; чрезъ 2 года онъ былъ сдѣланъ патриархомъ, а санъ М. окончательно утратилъ свое прежнее значеніе и сдѣлался простымъ чи-номъ, знакомъ отличія, какимъ онъ остается и до настоящаго времени.—Положеніе М. въ древней Руси было очень высокое. Онъ стоялъ во главѣ церковной іерархіи и являлся часто ближайшимъ совѣтникомъ князя. Первое вре-мя по принятіи христіанства назначеніе епископовъ зависѣло всецѣло отъ М.; но въ XII вѣкѣ устанавливается обычай, что М. только посвящаетъ епископовъ, избираетъ же ихъ вѣче. Когда удѣльно-вѣчевой порядокъ ослабѣлъ и усилилась централизація, еписко-повъ стали назначать изъ Москвы, и роль М. въ этомъ назначеніи сдѣлалась болѣе активной. Хотя часто парализовалась властью князей мо-сковскихъ. Только Новгородъ до своего паде-нія (1480 г.) сохранилъ свою независимость отъ московскаго митрополита; вѣче продолжа-ло избирать себѣ владыку, который лишь для посвященія ѣздилъ въ Москву. Сообразно уве-личенію или уменьшенію роли М. при назна-ченіи архіереевъ, увеличивалась или уменьша-лась власть его въ епархіяхъ. Въ удѣльно-вѣ-чевой періодѣ, когда каждая епархія стремилась сдѣлаться самостоятельной, она была невели-ка, за то съ паденіемъ удѣловъ увеличивается.—Для рѣшенія церковныхъ вопросовъ при М. собиравались соборы епископовъ. Въ 1147 г., при выборѣ Климента Смоличича, былъ соз-ванъ соборъ въ Кіевѣ для рѣшенія вопроса, можно ли посвящать епископамъ М. безъ па-триарха. Въ 1274 г. Кириллъ II, замѣ-тивъ во время многочисленныхъ своихъ поѣз-докъ по митрополіи много церковныхъ беспорядковъ, созвалъ соборъ во Владимірѣ. Со-боръ, вмѣстѣ съ М., судилъ епископовъ; такъ, въ 1441 году былъ осужденъ Исидоръ. Въ на-стоящихъ грамотахъ постоянно говорилось, чтобъ епископы во всемъ повиновались М., наблюдали его пошланы въ своей епархіи, яв-лялись по первому его зову на судъ или со-боръ, величали его «отцемъ»; за названіе М. «братомъ» они подвергались отъ него выго-вору. Церковная власть М. простиралась на всю русскую церковь: но сверхъ того у него была и своя особая, очень обширная епархія,

которая раздѣлялась на двѣ части, московскую и кievскую. Московская, напр., часть обнимала въ XVI вѣкѣ нынѣшнія епархіи: московскую, костромскую, нижегородскую, вятскую, курскую, орловскую и значительныя части владимірской, архангельской, новгородской и тамбовской. Въ епархіи своей М. имѣлъ много вотчинъ (см. Митрополиты вотчины въ древней Руси), съ которыхъ получалъ значительные доходы. Сверхъ этого въ пользу М. шли разные церковныя доходы: при поставленіи епископовъ онъ получалъ *ставленныя* пошлины, а также подарки отъ вновь поставленнаго и его епархіи. Во время поѣздокъ М. получалъ дары; духовенство несло особые платежи въ его пользу — *подъездъ*, на содержаніе его вмѣстѣ съ святой, во время поѣздокъ. Какъ всякій архіерей, М. получалъ въ своей епархіи *дань* со всѣхъ церквей ежегодно, петровскіе и рождественскіе *сборы*, сборъ съ *десятильниковъ* и другихъ служилыхъ и домовыхъ людей. Дворъ М. былъ устроенъ по образцу дворцовъ удѣльныхъ князей; при немъ былъ цѣлый штатъ вольныхъ слугъ и людей, которые составляли особое войско, находившееся подъ начальствомъ воеводы, назначаемаго М. Каждый вольный слуга могъ свободно поступать на службу къ М., гдѣ служить было выгодно, такъ какъ митрополиты слуги выступали на войну только тогда, когда самъ князь садился на коня. Съ Василія Дмитріевича начинаются ограниченія въ правѣ М. принимать въ свое войско вольныхъ слугъ; съ увеличеніемъ же московской централизаціи и самое право М. имѣть собственное войско подвергается значительнымъ ограниченіямъ, пока совсѣмъ не исчезаетъ. Для управленія митрополіей у М. существовали свѣтскіе и духовные чиновники: въ Киевѣ, наприм., сидѣли *наместники* М., изъ лицъ духовныхъ; протопопомъ и архимандритамъ поручались разныя судебныя и административныя духовныя дѣла; *десятильники* разбирали гражданскія тяжбы церковныхъ людей и завѣдывали сборами съ духовенства; они поставлялись въ округа изъ вѣсколькихъ приходоу (десятины); для управленія вотчинными волостями М. назначались *волостели*. Русскіе М. оказывали влияние и на ходъ государственной жизни княжеской Руси. Такъ, для возвышенія московскаго князя много сдѣлалъ М. Петръ, Алексій и Иона. Въ малолѣтство Димитрія Донскаго Алексій былъ настоящимъ правителемъ государства, и единственно благодаря ему великокняжескій престолъ остался за Димитріемъ. Княжескія грамоты часто начинались словами «по благословенію отца нашего М.»; М. часто являлся и третейскимъ судьей между князьями. Княжескія грамоты скрѣплялись митрополитчей подписью и печатью. Въ области литературы и просвѣщенія М. принадлежатъ видная роль (Клирїанъ, Фотій, Иона, Даниилъ, Макарій). Съ возвышеніемъ московскаго М. въ санъ патріарха (1589) 4 архіепископа были возведены въ санъ М.: новгородскій, казанскій, ростовскій и крутицкій. На соборѣ 1667 г. предлагалось раздѣлить русскую церковь на 13 митрополій, 6 архіепископій и 49 еписко-

пій; но это предложеніе не нашло сочувствія. Со времени учрежденія св. синода Петръ I пересталъ раздавать архіереямъ санъ М., предполагавшій подчиненіе ему другихъ архіереевъ, чего на самомъ дѣлѣ не было. Бѣлый клобукъ былъ замѣненъ чернымъ и всѣ архіереи получили право облачаться въ саккосъ, бывшій до тѣхъ поръ принадлеженностью только М. и архіепископовъ. Возведеніе въ санъ М. начинается опять со времени Елизаветы Петровны, когда былъ возстановленъ въ 1743 г. санъ кievскаго М., въ М. былъ возведенъ московск. архіепископъ (1757) и т. п. Въ настоящее время титулъ этотъ соединяется съ тремя каедами: петербургскою, московскою и кievскою, но какихъ-либо особыхъ правъ, въ смыслѣ подчиненія М. извѣстнаго числа епископовъ, онъ не даетъ. М. состоятъ обыкновенно членами св. синода, хотя это—только обычай; носятъ они, въ отличіе отъ другихъ архіереевъ, бѣлый клобукъ; пользуются, какъ и архіепископы, титуломъ *высокопреосвященства*.

*Литература.* Митроп. Макарій, «Исторія русской церкви»; Лохвицкій, «Очеркъ церковной организаціи въ древней Руси» («Русскій Вѣстникъ» 1857); Голубинскій, «Исторія русской церкви»; Невolianъ, «Образованіе управленія въ Россіи отъ Иоанна III до Петра Великаго» («Собр. Сочиненій»); В. И. Сергѣевичъ, «Русскія юридическія древности» (т. II, вып. 2); Каптеревъ, «Свѣтскіе архіерейскіе чиновники въ древней Руси»; Знаменскій, «Руководство къ русской церковной исторіи»; Розановъ, «Исторія моск. епархіальнаго управленія»; Кедровъ, «Духовный регламентъ въ связи съ преобразовательною дѣятельностью Петра Великаго»; Н. С. Суворовъ, «Курсъ церковнаго права» (Ярославъ, 1890). См. также литературу при словѣ Духовенство. О первомъ русскомъ М. см. статьи прот. П. Г. Лебединцева, въ «Кiev. Старинѣ» за 1892 г. № 12: «Михаилъ, М. кievскій XII в.», и въ «Чтеніяхъ» а историческомъ обществѣ дѣтописца Несторъ кн. X, гдѣ указана и литература вопроса. См. также А. С. Павловъ, «Догодка о происхожденіи древне-русскаго преданія, называющаго перваго русскаго М. Михаиломъ Сиринимъ»; прот. П. Г. Лебединцевъ, «Примѣчанія къ «догодкѣ» А. С. Павлова», въ «Чтеніяхъ въ истор. обществѣ дѣтописца, Нестора» кн. XI.

*Ник. Василенко.*

*Митрополиты юго-западной Руси.* — Въ 1458 г. константинопольскій патріархъ Григорій IV Мама, призывшій флорентійскую унію, проживавъ въ Римѣ, посвятилъ ученика Исидора (см. XIII, 364), Григорія Болгарина, на митрополію всеороссійскую; но такъ какъ въ Москвѣ былъ М. Иона (XIII, 744), то папа Пій II, отправляя Григорія къ польскому королю Казимиру IV, поручилъ ему митрополію кievскую или литовскую, къ которой причислялъ 9 епархіи: брянскую, смоленскую, перемишльскую, туровскую, луцкую, владимірскую на Волынѣ, полоцкую, холмскую и галицкую. Григорій началъ рядъ самостоятельныхъ М. юго-западной церкви, хотя не былъ всѣми признаваемъ и жилъ не въ Киевѣ, а гдѣ-то въ Литвѣ. Около 1474 г. М. былъ избранъ



Мисаилъ изъ епископовъ смоленск., управлявшій кievской митрополіею около 4 лѣтъ. Затѣмъ слѣдовали Симеонъ (1477—1482, по другимъ извѣстіямъ — до 1488), Иона Глезна (1482), Макарій (1495—1497), избранный въ Вильнѣ, гдѣ онъ и жилъ, будучи М., такъ какъ Кіевъ былъ разоренъ татарами. Уже послѣ посвященія Макарія нѣкоторые изъ епископовъ отправились за благословеніемъ къ константинопольскому патриарху, и послѣдній, давша это благословеніе, подтвердилъ, чтобы на будущее время безъ него не посвящали кievскихъ М. Юсифъ II Солтанъ (1498—1517; XIII, 759) жилъ большею частью въ Смоленскѣ. Въ его правленіе состоялся соборъ въ Вильнѣ 1509 г., имѣвшій въ виду добиться предоставленія православной церкви въ Литвѣ большей самостоятельности; въ этомъ же смыслѣ дѣйствовала Юсифъ, испросивъ у князя Александра, въ 1499 г., и короля Сигизмунда I, въ 1511 г., грамоты, подтверждавшія судебныя привилегіи русскаго духовенства. Иона II посвященъ въ кievскіе М. въ 1516 г. При немъ состоялось въ 1522 г. постановленіе гродненскаго сейма, по которому высшія должности въ государствѣ не могли занимать православные. За Ионой слѣдовали Юсифъ III съ 1523 г. (XIII, 759), Макарій II съ 1538 г., Сильвестръ Белькевичъ съ 1556 г., Иона IV Протасовичъ съ 1568 г., Илья Куча съ 1577 г. (XII, 925). По смерти послѣдняго, въ 1578 г. былъ избранъ Онисифоръ Петровичъ-Дѣвочка, который правилъ до 1588 г., когда былъ свергнутъ константинопольскимъ патриархомъ Іереміей, такъ какъ былъ двоеженецъ. Онисифоръ исходатайствовалъ у Стефана Баторія грамоту, утверждавшую права и суды православной церкви, а у Сигизмунда III—грамоту на церковныя имѣнія. По сверженію Онисифора, въ 1588 г. былъ избранъ въ Вильнѣ и посвященъ патриархомъ Іереміей Михаилъ Рогоза (1588—1599), извѣстный въ послѣдствіи поборникъ брестской уніи. Дѣло его съ гораздо большей жестокостью и настойчивостью продолжалъ Ипатій Поцѣй, съ 1599 г. кievскій М. Жилъ онъ, главнымъ образомъ, во Владимірѣ на Волынѣ, гдѣ и умеръ въ 1613 г., назначивъ, вопреки церковнымъ установленіямъ (76 пр. св. апостолъ), еще при жизни своимъ преемникомъ съ 1611 г. Юсифа Велимина-Рутскаго, бывшаго сначала кальвинистомъ, затѣмъ католикомъ, наконецъ уніатомъ. Юсифъ старался насаждать унію, хотя и не съ такимъ успѣхомъ, какъ его предшественники. При немъ, въ 1620 г., пріѣхалъ въ Кіевъ іерусалимскій патриархъ Теофанъ, имѣвшій отъ константинопольскаго патриарха полномочіе устроить всѣ церковныя порядки на Руси. Православные въ Кіевѣ обратились къ нему за защитой противъ уніатовъ и съ просьбой поставить имъ православнаго М. Патриархъ посвятилъ Іова Борцака (XIII, 723) въ санъ М. кievскаго, архимандрита виленскаго Мелетія Смотрицкаго—на архіепископію половецкую, витебскую и мстиславскую, а Юсифа Куревича—на епископію владимірскую (на Волынѣ). Велиминъ-Рутскій обратился къ папѣ, который предписалъ ловить и истреблять не-уніатовъ. Борьба происходила почти во все управленіе митрополіею

Іова. Въ 1629 г. былъ созванъ соборъ для переговоровъ уніатовъ съ православными, но переговоры не привели ни къ чему. По смерти, въ 1631 г. Іова Борцака митрополитомъ былъ избранъ Исаія Копинскій (XIII, 363), но онъ скоро былъ отгнѣненъ знаменитымъ Петромъ Могиллою и умеръ въ 1634 г. на покое. Петръ Могила (см.) сдѣлалъ много сдѣланъ въ пользу православной церкви. Основанная имъ коллегія явилась рассадникомъ борцовъ за дѣло православія, а главное, долгое время была рассадникомъ образованности и просвѣщенія среди малоросскаго народа вообще. Въ борьбѣ съ уніатами, во главѣ которыхъ стоялъ сначала митрополитъ Юсифъ Велиминъ-Рутскій, а затѣмъ его преемники, Юсифъ Корсакъ и Антоній Селява, Петру Могилѣ много помогали запорожскіе казаки. Поэтому они и участвовали вѣдѣствѣ съ духовенствомъ при выборѣ въ 1647 г., преемника Могилы, Сильвестра Коссова. Королевскія привилегіи на это избраніе не было, но Коссовъ, съ благословенія константинопольскаго патриарха, былъ посвященъ въ 1647 г. въ митрополиты юго-западнымъ духовенствомъ, съ титуломъ М. кievскаго, галицкаго и всея Россіи, *экаржга константинопольскаго престола*. Титулъ этотъ носилъ и Петръ Могила. При Коссовѣ, по зборовскому договору (XII, 352), кievскому М. предоставлено было мѣсто въ сеймѣ на ряду съ католическими епископами; православная вѣра и школы получили довольно широкія привилегіи. Но достаточно было одного значительнаго пораженія казаковъ, чтобы православные стали опять подвергаться преслѣдованіямъ. Договоромъ 1654 г. о присоединеніи Малороссіи къ Россіи за М. кievскимъ утверждали всѣ его прежнія права и владѣнія, но съ подчиненіемъ моск. патриарху. Сильвестръ Коссовъ не сразу присягнулъ московскому царю, отговариваясь страхомъ польской мести, и хлопоталъ, чтобы малороссійская іерархія была оставлена въ вѣдомствѣ греческаго патриарха. Фактически кievскіе М. до Гедеона Святополька кн. Четвертинскаго ни разу не посвящались отъ московскаго патриарха. Коссовъ умеръ въ 1657 г., и преемникомъ ему былъ избранъ Діонисій Балабанъ; но такъ какъ онъ явно тянулъ на польскую сторону и отказался обратиться за благословеніемъ къ московскому патриарху, то въ Москвѣ и не признавали его М. Въ 1661 г. управлявшій московской патриархіей Питиримъ посвятилъ нѣжинскаго протопопа Максима Филимонова въ епископа мстиславскіе, подъ именемъ Меодія, и назначилъ его управлять западно-русской церковью вмѣсто Діонисія, явно перешедшаго на сторону Польши. Но Меодія не признавалъ за наместника греческій патриархъ, а М. Діонисій посвятилъ на мстиславскую кафедру Юсифа Нелюбовичъ-Тукальскаго, въ 1663 г., въ Чигиринѣ, избраннаго духовенствомъ и старшиной въ М. кievскіе. Другая партія (главнымъ образомъ, гетманъ Тетеря), избрала М. перемышльскаго епископа Антонія Винницкаго. Смута въ западно-русской церкви была неизбежна, если бы Тукальскій не попалъ въ плѣнъ полякамъ. На лѣвомъ берегу церковными дѣлами продолжалъ управлять Меодій, поддержи-

ваемъ Брюховецкимъ. У него родилась мысль сдѣлаться самому М., а когда въ Москвѣ отнеслись къ этому неблагопріятно, онъ началъ интриговать противъ Москвы. Въ это время былъ заключенъ андрусовскій миръ, которымъ въ Малороссіи были недовольны. Во главѣ враждебной Москвѣ партіи сталъ Дорошенко, который переманилъ на свою сторону гетмана Брюховецкаго, а Меводію общалъ кievскую митрополию, но не сдержалъ данныхъ обещаній; съ Меводіа Іосифъ Тукальскій, котораго Дорошенко освободилъ изъ польскаго плѣна, снялъ епископскій санъ. Меводій убѣждалъ въ Москву, гдѣ былъ подвергнутъ заточенію. Но Тукальскому не удалось утвердиться въ Кіевѣ; до самой своей смерти (въ 1676 г.) онъ жилъ въ Чигиринѣ при Дорошенкѣ; на лѣвомъ берегу его не признавали, не смотря на признаніе его со стороны константинопольскаго патриарха. Дѣлами первки управлялъ Лазарь Барановичъ, къ которому, по смерти Іосифа Тукальскаго, перешло управление церковными дѣлами на правой сторонѣ Днѣпра. Когда въ 1686 г. лѣвый берегъ Днѣпра и Кіевъ остались навсегда за Москвой, кандидатами въ М. были Лазарь Барановичъ и Варлаамъ Ясинскій, но ни одинъ изъ нихъ не соглашался ѣхать на посвященіе въ Москву, поэтому былъ избранъ въ Кіевѣ пріѣхавшій къ гетману Самойловичу въ 1685 г. Гедеонъ Святополкъ князь Четвертинскій, который въ 1686 г. былъ посвященъ въ Москвѣ въ М. кievскіе. Ему была выдана настоянная грамота, въ которой онъ названъ М. кievскимъ и галицкимъ и Малю Россіи, а кievская митрополія—*первоначальною* между всѣми русскими; она не подчинялась московскому патриарху, и находилась только подъ послушаніемъ и благословеніемъ его. Не смотря на значительную долю самостоятельности, предостановленной Гедеону, подчиненіе кievской митрополіи московскому патриарху вызвало сильныя протесты со стороны Лазаря Барановича и Варлаама Ясинскаго, которые объявили посвященіе Гедеона Четвертинскаго незаконнымъ; но черезъ годъ все было улажено, и дальнѣйшая исторія кievской митрополіи сводится, главнымъ образомъ, къ постоянному и постепенному уничтоженію тѣхъ своеобразныхъ, выработанныхъ исторіей, особенностей, которыми отличали ее отъ другихъ великорусскихъ епархій. По смерти Гедеона М. былъ избранъ Варлаамъ Ясинскій, котораго въ 1707 г. смѣнилъ Іоасафъ Кроковскій, умершій въ 1718 г. въ Твери, по дорогѣ въ Сиб., куда онъ былъ вызванъ для допроса по дѣлу царевича Алексѣя Петровича. Послѣ смерти Кроковскаго 4 года не было М. въ Кіевѣ. Въ 1721 г. кievскимъ М. выбранъ межигорскій архимандритъ Иродіонъ Жураковскій, но назначить былъ синодомъ тихвинскій архимандритъ Варлаамъ Ванатовичъ; съ тѣхъ поръ навсегда прекратился порядокъ замѣщенія кievской кaeдръ путемъ выбора. Петръ I уничтожилъ было даже совсѣмъ титулъ М., какъ предполагающій подчиненіе ему другихъ епископовъ, чего на самомъ дѣлѣ не было, и Варлаамъ Ванатовичъ былъ посвященъ въ Кіевъ только *архіепископомъ кievскимъ и галицкимъ*, безъ прибавленія *Малю Россіи*.

Въ 1730 г. Ванатовичъ былъ вытребованъ въ Москву по обвиненію въ нарушеніи указа 17 марта 1730 г., предписываваго архіереямъ лично присутствовать на молебнахъ въ царскіе дни, былъ лишенъ сана и заключенъ въ Кирилловъ Бѣлозерскій монастырь, гдѣ и находился во все царствованіе Анны Іоанновны. Послѣ Ванатовича архіепископомъ кievскимъ былъ назначенъ Рафаилъ Заборовскій. При немъ въ 1743 г. былъ возобновленъ санъ М. и Рафаилъ былъ имъ пожалованъ. Умеръ онъ въ 1747 г. Его преемникъ Тимофей Шербацкій оставался на митрополіи до 1757 г., когда его замѣнилъ Арсеній Могилянскій (II, 173). Въ 1767 г. былъ окончательно выясненъ вопросъ о титулѣ кiev. М.: ему было запрещено прибавлять къ своему титулу *всѣя Малю Россіи*. Въ то же время кievская епархія нѣсколько расширилась, такъ какъ ей были подчинены новосербскія поселенія въ Новороссіи, а также Лавра и Кіево-печерскій монастырь. Послѣ смерти Арсенія Могилянскаго въ 1770 г., М. кievскимъ былъ Гавриилъ Кременецкій, а съ 1783 г.—Самуилъ Миславскій, способствовавшій сравненію во всѣхъ отношеніяхъ управленія малороссійскихъ епархій съ великороссійскими; его пребываніе на кievской митрополіичей кaeдрѣ († въ 1796 г.) можно считать временемъ окончательнаго уничтоженія правъ и вольностей малорусскаго духовенства. Слѣдовавшіе за Миславскимъ М. были уже обыкновенными великороссійскими архіереями, не пользовавшимися никакими особенными преимуществами. Территорія кievской митрополіи за все время своего самостоятельнаго существованія претерпѣла много измѣненій. При отдѣленіи отъ московской митрополіи, митрополія кievская насчитывала 9 епархій: брянскую (черниговскую), смоленскую, перемышльскую, туrowsкую, лудскую, владимірскую на Волынѣ, полоцкую, холмскую и галицкую. Съ введенія униі этими епархіями управляли униатскіе епископы; съ 1620 г. хотя и посвящались опять православные, но они, въ большинствѣ случаевъ, не управляли своими епархіями, такъ что кievская митрополія только номинально считала на своей территоріи 9 епархій. Съ 1686 г. въ вѣдѣніи М. Гедеона остались четыре епархій—галицкая, львовская, лудкая и перемышльская; но и онѣ скоро были обращены въ унию. Гедеонъ составилъ себѣ новую митрополіичью епархію, которая простиралась по обѣимъ сторонамъ Днѣпра, отъ Козельца, Нѣжина, Батурина и Глухова до Запорожской Сѣчи — на лѣвой сторонѣ Днѣпра, отъ могилевской епархій до границъ кievской и подольской Украины — на правой; ей подчинялись также православные монастыри въ Бѣлороссіи, Литвѣ и польско-русскихъ областяхъ. Когда въ 1715 г. епископомъ-коадьюторомъ въ Переяславъ былъ опредѣленъ Кириилъ Шумляинскій, то для него были отдѣлены отъ митрополіи церкви переяславскаго полка, а также корсунскаго и богуславскаго. Въ 1775 г., когда въ Новороссіи была учреждена новая славянская и херсонская епархія, территория кievской епархій подверглась значительному уменьшенію. Полтава съ уѣздными церквами,

часть Новомиргородского уезда и Запорожская Сечь отошли ко вновь учрежденной епархии. В 1777 г. кiev. епархія опять была уменьшена. Съ открытіемъ намѣстничества (1781) епархія должны были совпадать съ ихъ границами; кiev. епархія обнимала 11 уу. кiev. намѣстничества. Съ учрежденіемъ Киевской губ., кiev. епархія съ 1797 г. стала совпадать съ предѣлами этой послѣдней и расположилась только по правой сторонѣ Днѣпра.

Въ первыя времена образованія юго-западной митрополиты М. занялъ мѣсто въ ряду высшихъ чиновниковъ въ государствѣ; но съ введеніемъ униі православныхъ М. потерялъ значеніе. Въ XVII в. стремленіемъ его было занять мѣсто въ святаѣ на ряду съ католическими М. Не разъ это, было обѣщано но обѣщаніе не исполнялось, и католики не пукали въ святаѣ даже униатскихъ миссіонеровъ. Послѣ присоединенія Малороссіи къ Россіи кievскій М. пріобрѣлъ какихъ-нибудь юридическихъ правъ, не возвысилось и его значеніе въ гражданской жизни. Хотя на первыхъ порахъ М. принимаютъ участіе въ радкахъ при выборѣ гетмановъ, участвуютъ и въ политической борьбѣ, происходившей тогда въ Малороссіи между русской и польской партіями, но они не сумѣли пріобрѣсти прочнаго положенія. Со времени подчиненія малорусской церкви московскому патриарху, кievскій М. потерялъ и прѣжее значеніе въ общественной жизни: ему было предписано въ гражданскія дѣла не вмѣшиваться, и онъ мало по-малу начинаетъ обращаться въ русскаго архіерея, ограничивающагося духовными дѣлами своей епархія. За исключеніемъ ставропигіальныхъ монастырей (Киево-Печерскаго лавра, Выдубицкій и др.) и черниг. архіепаскопа, остальные еперхія и монастыри въ области управленія были подчинены М., который посвящалъ туда лицъ начальствующихъ, судилъ и т. п., назначая иногда по округамъ *намѣстниковъ*, съ правомъ суда надъ монастырями, церквами, ихъ прихожанами и подданными по дѣламъ духовнымъ, а иногда даже и гражданскимъ. Съ XVII ст. при кievскомъ М. упоминается особый каедральный *капитулъ*, по образцу католическому, состоявшій изъ высшихъ духовныхъ сановниковъ митрополиты, съ нимъ М. совѣщался и рѣшалъ нѣкоторыя дѣла управленія. Въ завѣщаніи Гедона кн. Четвертинскаго въ 1690 году упоминаются *консистористы*. Каедральный причтъ при М. и епископахъ назывался *крьлошанами*. Съ XVII столѣтія духовенство кievской епархія дѣлилось на округа, а послѣдніе—на протопопіи, въ составъ которыхъ входило, по назначенію М., разное число церквей, отъ 5 до 100. Въ протопопіяхъ судилъ и разбирали дѣла духовныя *протопопіи* и *намѣстники*. Въ срединѣ XVIII в. въ кievской епархія считалось 22 округа, въ которыхъ было 40 протопопій. Съ учрежденіемъ св. синода, при протопопахъ были учреждены *протопопскія*, а при намѣстникахъ—*намѣстническія* правленія, изъ вѣсколькихъ священниковъ. Источники содержанія кievскихъ митрополитовъ складывались изъ владѣній недвижимымъ имѣніями, изъ судныхъ пошлинъ, пошлинъ за

поставленіе, вѣчныхъ памятей, а также различныхъ сборовъ: столовыхъ—съ каждаго двора по двѣ коп., мировыхъ—по денгѣ, соловодныхъ—по полушѣ, канцелярскихъ—по денгѣ. Недвижимыя имѣнія кievской каедрой образовались, главнымъ образомъ, путемъ пожалованія государственной властью, гетманами и кievскими полковниками; частныя лица также жертвовали подъ разными предлогами не мало; не мало земель пріобрѣтала и сама каедра покупкою. Имѣнія ея въ началѣ XVIII в. занимали довольно обширное пространство (вѣскольکو мѣстечекъ и много сель). Каедра пользовалась *рыбною десятиною*, отъ продажи рыбы въ Кіевѣ, и другими доходами.

*Ник. Василенко.*

**Митрополиты вотчины в древней Руси** для содержанія митрополита возникаютъ тотчасъ по принятіи русскими христіанства. Съ перенесеніемъ М. каедрой сначала во Владиміръ, затѣмъ въ Москву начинаютъ пріобрѣтенія земельныхъ владѣній митрополита на СВ Россіи. Особенно значительны были пріобрѣтенія митроп. Фотія (1408—31), Іоны (1449—61), Филиппа I (1466—73), Геронтія (1473—89), Симона (1496—1511), Варлаама (1511—22) и Данила (1522—39). Въ концѣ XV в. М. обширныя владѣнія находились въ 15 уѣздахъ Московскаго царства. Въ это то самое время у правительства начинается созрѣвать мысль о необходимости положить предѣлы увеличенію земельныхъ владѣній духовенства вообще и митрополитовъ въ частности. Стоглавыи соборъ (1551), соборъ 1573 г. и въ особенноти соборъ 1581 г. постановили «митрополиту и владыкамъ или монастыремъ земель не покупати и въ закладѣ не держати», подъ страхомъ конфискаціи. Этимъ былъ положенъ предѣлъ дальнѣйшему распространенію М. земельныхъ владѣній, они получили твердый определенный объемъ. Способами пріобрѣтенія М. каедрой земельныхъ владѣній были: пожалованіе князей, покупка, вклады, мѣна, залогъ, выкупъ отъ покушника земель, на которыхъ были церкви, монастыри и пр. До половины XV в. необходимо различать два вида земельныхъ владѣній митрополитовъ. Одианъ—это земли, полученныя каедрой не въ собственность, а въ управленіе, на началахъ кормленія. Въ нихъ каедра имѣла судъ, получала судебныя пошлины, намѣстничьи дани. Мало по малу каедра старалась обратить эти земли въ частную собственность, пріобрѣтая разными способами земли жившихъ въ этихъ волостяхъ вотчинниковъ, а также охраняя ихъ отъ вмѣшательства въ дѣла управленія и суда княжескихъ чиновниковъ. Къ концу XV в. и къ началу XVI в. правительство уже почти не различало земель отданныхъ каедрѣ въ управленіе отъ земель, принадлежавшихъ ей на правахъ полной собственности. Послѣднія составляли второй видъ земельныхъ владѣній М. каедрой. Здѣсь она являлась не только фактическимъ владѣльцемъ, но и юридическимъ собственникомъ, имѣя полныя права пользованія и распоряженія. До половины XVI в. право каедръ на распоряженіе своими землями не подвергается ограниченіямъ; съ этого же времени на Руси развивается теорія «неподвижности» или

неотчуждаемости церковныхъ земель. Соборъ 1503 г. въ его посланіи къ вел. кн. Іоанну III утверждалъ, что «всѣми божественными соборы вселенскими и помѣстными не велѣно святителемъ и монастыремъ церковныхъ стяжаній недвижимыхъ ни продати, ни отдати». Эти положенія собора были утверждены постановленіями духовныхъ соборовъ 1551, 1561 и 1584 гг. Митрополитъ, такимъ образомъ, терлеть право распоряженія земельными владѣніями; прежнее владѣніе на правѣ собственности теперь уравнивалось съ тѣмъ, которое онъ имѣлъ только на началахъ кормленія. Митрополичьи владѣнія образовали особый институтъ въ государствѣ, ставшій въ своеобразныя отношенія къ послѣднему. Общая грамота на всѣ владѣнія митрополита впервые была дана Іоанномъ IV въ 1551 г. Право пользованія въ М. владѣніяхъ не было ограничено. Главнѣйшими видами его были: 1) временное пользованіе, въ которое каедрѣ отдавала свои земли и воды; 2) непосредственное владѣніе и пользованіе землями самой каедрой; 3) безсрочное и постоянное владѣніе и пользованіе установленій, учрежденныхъ на земляхъ каедрѣ (сель, деревень, городовъ, монастырей); 4) отдача въ помѣстье лицамъ, служившимъ каедрѣ. Управление М. землями велось, подъ непосредственнымъ руководствомъ и распоряженіемъ митрополита, М. боярами, дѣтymi боярскими и людьми, которые состояли при каедрѣ. Что касается положенія М. вотчинъ въ государствѣ въ административномъ отношеніи, то на первыхъ порахъ онѣ не были изъяты изъ вѣдѣнія наместниковъ и волостей, за исключеніемъ тѣхъ, которыя были отданы въ управление самому митрополиту. Со второй половины XIV в. нѣкоторыя М. владѣнія освобождались, по жалованнымъ грамотамъ князей, отъ мѣстной княжеской администраціи и общаго тягла съ мѣстными жителями. Подобное освобожденіе въ XV в. дѣлается еще чаще, а съ 1551 г. является общимъ правиломъ для всѣхъ владѣній митрополита. Съ учрежденіемъ воеводъ и губныхъ старостъ, послѣдніе старались привлечь къ своему вѣдѣнію М. земли, но митрополиты выпрашивали у правительства жалованныя грамоты и, такимъ образомъ, ихъ земли выдѣлялись изъ мѣстнаго управления и ставились подъ особое управленіе, органы котораго вполнѣ зависѣли отъ митрополита. Въ финансовомъ отношеніи М. вотчины мало чѣмъ отличались отъ земельныхъ владѣній другихъ разрядовъ населенія государства. Основаніемъ для раскладки у нихъ были тѣ же «мужъ», «дворъ», «дымъ», «соха», хотя раскладка иногда предоставлялась усмотрѣнію самой каедрѣ; виды податей и повинностей у каедръ были такъ же разнообразны, какъ и у остальнаго населенія. Ханскіе ярлыки освобождали, правда, владѣнія митрополитовъ отъ нѣкоторыхъ платежей и повинностей, но митрополиты не всегда имѣли возможность пользоваться этой льготой. Рѣдко предоставляли М. вотчинамъ льготы князья; но объемъ этихъ льготъ никогда не доходилъ до полнаго освобожденія владѣній митрополита отъ всѣхъ платежей и повинностей и, главнымъ образомъ,

касался сборовъ временныхъ. Въ отношеніи финансоваго управленія владѣнія митрополита рано начинаютъ освобождаться отъ княжескихъ чиновниковъ; управленіе представляется митрополиту. Въ судебномъ отношеніи земли митрополита первоначально были подчинены общимъ государственнымъ судамъ, но рано уже появились изыятія. Несомнѣнно, что М. «церковныя люди», о которыхъ упоминается въ уставахъ Владиміра и Ярослава, были подчинены митрополиту въ дѣлахъ гражданскихъ. Ханскіе ярлыки предоставляютъ митрополиту довольно широкую юрисдикцію: предоставляютъ ее, въ отдѣльныхъ владѣніяхъ и жалованьяхъ и уставныя грамоты князьямъ XIV и XV в. Съ XVI в. привилегированное положеніе М. земель въ судебномъ отношеніи начинается събѣдиняться и обобщаться, а въ 1551 г. митрополиту дана жалованная грамота, подтвержденная въ 1585 г., которою была введена особая юрисдикція для населенія всѣхъ М. вотчинъ. Съ этого времени по гражданскимъ дѣламъ, въ которыхъ были замѣшаны только лица, принадлежащая каедрѣ, судъ вѣдаетъ митрополитъ, подъ апелляціей князю или его чиновнику, кому онъ прикажетъ, подъ апелляціей ему, митрополиту; въ спорахъ между населенцами земель каедрѣ и посторонними лицами и въ дѣлахъ уголовныхъ, въ которыхъ замѣшаны М. населенцы, назначался судъ «смѣстный», «войчий», въ которомъ участвовали судьи съ обѣихъ сторонъ. Рѣшенія «смѣстнаго» суда приводились въ исполненіе судебною стороною подсудимаго. Въ случаѣ разногласія дѣло переносилось на судъ князя. Съ 1527 г. населеніямъ М. земель въ отношеніи суда предоставляется важная льгота, данная сначала только для села Быкова, Московскаго у., а затѣмъ получившая довольно широкое распространеніе: по дѣламъ гражданскимъ ихъ можно было требовать въ судъ только два раза въ году, предъ Рождествомъ и предъ Пасхой. Льгота представляла собой много неудобствъ для постороннихъ лицъ и вызывала въ XVII в. справедливыя жалобы населенія. Третій видъ суда для М. вотчинъ, государственный, назначался тогда, когда шелъ споръ о самомъ правѣ каедрѣ на владѣніе тѣмъ или другимъ земельнымъ участкомъ. Дѣла подобнаго рода въ XV в. разбирали въ низшей инстанціи княжескіе судьи, вмѣстѣ съ «судными мужами», а въ XVI в. — писцы и переписчики съ товарищами; въ высшей инстанціи — князь съ боярами. См. М. Горчаковъ, «О земельныхъ владѣніяхъ всероссійскихъ митрополитовъ, патриарховъ и св. синода, 968—1738 гг.» (СПб., 1871).

*Ник. Василенко.*

**Митрофановъ** — с. Александрійскаго у., Херсонской губ., при прудахъ. Двор. 460, жителей ок. 3000.

**Митрофановъ** (Павелъ Ильичъ) — ги-стологъ и эмбриологъ, род. въ 1857 г., учился въ архангельской гимназіи и на физико-математическомъ факультетѣ московскаго ун-в.: по окончаніи курса, съ 1881 г. по 1886 г. преподавалъ естественную исторію въ различныхъ среднихъ учебныхъ заведеніяхъ; затѣмъ былъ прив.-доц. по каедрѣ зоологіи въ моск.

и варш. унив.; въ послѣднемъ съ 1889 г. состоитъ экстраорд. проф. по кафедрамъ сравнительной анатоміи, гистологии и эмбриологии. Нѣсколько разъ совершалъ поѣздки съ ученою цѣлю за границу и на севавтопольскую зоологическую станцію. Работы М. преимущественно относятся къ гистологии и эмбриологии позвоночных. Онѣ помѣщены въ различныхъ журналахъ русскихъ и иностранныхъ. Между прочимъ напечаталъ: «Ueber die Endigungsweise d. Nerven im Epithel d. Kaulquappen» («Archiv f. Anatomie u. Physiologie von Du Bois Reymond», 1884), «Ueber die InterCellularlücken und InterCellularbrücken im Epithel» («Zeitschrift f. wiss. Zoologie», XXI), «Къ вопросу о периферическихъ нервныхъ окончаніяхъ» («Труды Зоол. Отдѣленія Общества Любителей Естественнаго», т. I, вып. 2, приложение, 1887), «Развитіе двигательныхъ нервныхъ окончаній» (приложение № 7 къ LIX т. «Записокъ Имп. Акад. Наукъ», 1888) и др.

**Митрофанъ** — св., патриархъ константинопольскій (316—326), племянникъ импер. Пропа.

**Митрофанъ** (въ мѣрѣ Михаилъ) — св., первый воронежскій епископъ. Род. въ 1623 г.; въ 1663 г. постригся въ Золотнической пустыни Владимірской области, гдѣ и пробылъ до 1666 г. Выбранный настоятелемъ Яхромскаго Козмина м-ря, онъ черезъ 10 лѣтъ былъ переведенъ игуменомъ въ Макарьевъ Желтоводскій м-рь и въ 1682 г. назначенъ воронежскимъ епископомъ, по желанію Ѳеодора Алексѣевича. Во время постройки въ Воронежѣ адмиралтейства и флота и приготовления Петра къ азовскому походу, М. былъ его ревностнымъ помощникомъ и даже въ 1695 г. отдалъ ему всѣ свои деньги (6000 р.). За послѣдній даръ Петръ повелѣлъ ему именоваться еще епископомъ азовскимъ. Денежныя пожертванія «на ратныхъ людей» отъ епископа въ казну поступали въ 1700, 1701 и въ послѣдующіе годы, за что Петръ увеличилъ епархію припиской новыхъ городовъ. Послѣ 11-лѣтняго управления святитель скончался, 23 ноября 1703 г., Петръ участвовалъ въ выноскѣ его тѣла и по окончаніи обряда произнесъ: «Не осталось у меня такого святого старца». Въ 1735 г. мощи М., обрѣтенныя въ 1732 г., были перенесены изъ Архангельскаго собора въ Благовѣщенскій, гдѣ покоятся и теперь въ серебряной ракѣ. Память 23 ноября. Ср. «Историческое свѣдѣніе о жизни М., перваго епископа воронежскаго» (изд. 2-е, СПб., 1832); «Уроки изъ жизни святителя и чудотворца Митрофана, епископа воронежскаго», свщц. Ефремова (СПб., 1873); «Краткія жизнеописанія русскихъ святыхъ», Игнатія (ч. II).

**Митрофанъ** (въ мѣрѣ Михаилъ) Лаврентьевичъ Воронцовъ, 1791—1850). Воспитаникъ славяно-греко-латинской акад., вольнослушатель московскаго унив., учитель низшихъ классовъ московской акад. и перервинской семинаріи, священникъ, архимандритъ Знаменскаго м-ря и, наконецъ, архимандритъ Боголюбскаго (1845). М. извѣстенъ какъ проповѣдникъ, знатокъ латинскаго языка и авторъ нѣсколькихъ богословскихъ сочиненій. Проповѣди М. собраны подъ заглавіями: «Слова и рѣчи» (1850) и «Поучительныя слова» (1855). Изъ богословскихъ соч. его извѣстны: «Сказаніе о чудотворной иконѣ Знаменія Пресв. Богородицы»; «Нѣчто достопамятнаго о Боголюбленскомъ м-рѣ»; «Свѣдѣнія о св. Маронѣ чудотворцѣ» (1847—48 г.); «Наставленія христіанину для руководства въ религиозно-нравственной дѣятельности» (1849) и др. Переводя латинскихъ поетовъ (напечаталъ переводъ «Пяти сатиръ Горация въ стихахъ», 1843), М. и самъ часто сочинялъ стихи на латинскомъ и русскомъ языкахъ. Изъ нихъ напечатаны: «Радонежскій пустыльникъ, св. Сергій чудотворецъ», въ 9 пѣсняхъ (1849), и «Хвалобное приношеніе вѣры ново-прославленному святителю Митрофану», въ 5 пѣсняхъ (1836). Подъ конецъ жизни началъ составлять на латинскомъ и русскомъ языкахъ, въ стихахъ, свою автобіографію. Подъ его наблюденіемъ напечатано въ 1848 г. богослуженное Евангеліе для болгарскихъ церквей.—Ср. «Архiep. Митрофанъ», въ «Душепол. Чтеніи» (1866, III), стр. арх. Григорія. В. Р.—св.

**Митрофанъ** — см. Довгалевицкій (Митрофанъ, X, 836).

**Миттагъ-Лесфелеръ** (Gösta Mittag-Leffler) — шведскій математикъ, род. въ 1846 г., ученикъ Вейерштрасса, съ 1877 г. профессоръ въ гельсингфорскомъ университетѣ, съ 1881 г. профессоръ въ новомъ стоковскомъ унив. Работы М. преимущественно касаются теоріи функций и дополняютъ труды Вейерштрасса и Гермита многими важными положеніями. Одна изъ установленныхъ М. теоремъ извѣстна подъ названіемъ *Миттагъ-Лесфелеровской* теоремы. М. основатель («съ 1882 г.» изданія «Acta mathematica»).

**Миттельгебирге** или *Среднія горы*, а также Межигорье (нѣм. Böhmisches Mittelgebirge, чешск. Mezihorí, Středohorí) — горный кряжъ вулканическаго происхожденія въ Чехіи, по обѣимъ сторонамъ верхней Лавы (Эльбы), отдѣленный Вѣлоу отъ Саксонскихъ Рудныхъ горъ и Ползенемъ отъ Луижикой горной страны. Отличается обиліемъ вершинъ, изъ которыхъ самая высокая — *Милешевка* или *Громова гора* (Mileschauer, Donnersberg, чешск. Milešovka) — въ 835 м. и Клененбергъ — 704 м. высоты. На правомъ берегу Лавы (Эльбы) М. носятъ имя Кегельбергъ, съ вершиною Гельтигеръ въ 725 м. Почва отличается плодородіемъ и содержитъ знаменитые источники лѣчебной воды: Польнау, Вилинь и Теплицъ.

**Миттельмаркъ** (Mittelmark) — часть Бранденбурга между Пригнитцемъ и Магдебургомъ (на З), Укермаркомъ (на С) и Неймаркомъ (на В).

**Миттельштедтъ** (Otto Mittelstädt) — современный нѣмецкій юристъ, получившій извѣстность брошюрой «Gegen die Freiheitsstrafen» (1879), какъ принципиальный противникъ современной системы карательныхъ мѣръ и сторонникъ тѣлесныхъ наказаній. Исходной точкой разсужденій М. служитъ идея общественной самозащиты; онъ отвергаетъ всѣ абсолютныя теоріи наказанія и теорію исправленія, рѣшительно становясь на сторону тео-

ри устрашения. По его мысли, наказаніе есть зло, логически слѣдующее за злымъ поступкомъ, и должно всегда оставаться тѣмъ, что оно въ существѣ своемъ представляетъ: зломъ, мученіемъ и страданіемъ, независимо отъ свойства совершеннаго дѣянія. Государства выбрали и выбираютъ за данное преступное дѣяніе данное наказаніе единственно по его цѣлесообразности, т. е. (по мнѣнію М.) по способности побудить въ воздержанію отъ совершенія даннаго дѣянія. Въ виду того, что наказаніе есть зло, «не больше и не меньше», идеи исправленія, преслѣдуемая современными лишеніемъ свободы, противорѣчатъ по мнѣнію М. его существу; кроме того, осуществленіе этой идеи и невозможно, и не входитъ въ задачи государства, которое, наказывая преступника, естественно стремится къ одному—оградить себя отъ вреда и опасностей. Оставаясь послѣдовательнымъ, М. требуетъ сохраненія или восстановленія смертной казни, тѣлеснаго наказанія, позорнаго пораженія правъ и допускаетъ лишеніе свободы, лишь постольку оно заключаетъ въ себѣ элементъ тѣлеснаго страданія и съ условіемъ, чтобы оно имѣло этотъ характеръ. Въ защиту тѣлесныхъ наказаній М. приводитъ обычные аргументы: дешевизну, удобство для людей бѣдныхъ, экономическое положеніе которыхъ продолжительнымъ лишеніемъ свободы непоправимо разрушается, и т. п.; онъ ссылается также на народное требованіе восстановленія этихъ наказаній, но совершенно голословно, безъ приведенія доказательствъ. Брошюра М. произвела впечатлѣніе рѣзкостью и рѣшительностью, съ которыми онъ обрушивается на все то, что наука уголовного права уже привыкла считать лучшими и незыбкими своими устоями. Ср. Фойницкій, «Ученіе о наказаніи» (СПб., 1889). К.-К.

**Миттервурцеръ** (Августъ Mitterwurzer, 1818—1876) — пѣвецъ-баритонъ, дрезденскаго театра. Обладалъ выдающимися драматическимъ талантомъ и прославился, главнымъ образомъ, какъ исполнитель вагнеровскаго репертуара.

**Миттервурцеръ** (Фридрихъ Mitterwurzer) — вѣм. актеръ, сынъ предыдущаго, род. въ 1844 г., на сценѣ 1869 г.; былъ въ 1884 г. директоромъ вѣнскаго Карлтеатра. Извѣстенъ и СПб. по своей игрѣ въ труппѣ Бокка, въ 1891 и слѣдующихъ годахъ. Игралъ роли первыхъ любовниковъ, бонвивановъ и характерныя; изъ классическаго репертуара — Ричардъ III, Яго, Франца Моора, Нарциса, Шейлока, Гамлета. Его жена *Вильгельмина* (род. въ 1848 г.) — также извѣстная драматическая актриса, съ 1876 г. членъ вѣнскаго Бургтеатра; роли наивныя, субретокъ, «грандамъ» и пр. О нихъ см. въ «Dekameron vom Burgtheater» (1880).

**Миттермайеръ** (Karl.-Jos.-Ant. Mittermaier, 1787—1867) — извѣстный вѣм. криминалистъ, сынъ аптекаря въ Мюнхенѣ. По окончаніи курса въ универс., поступилъ секретаремъ къ Ансельму Фейербаху (см.), который въ это время былъ занятъ составленіемъ уголовного кодекса. Съ 1809 г. М. проф. въ ландсгутскомъ университетѣ, гдѣ въ 1812—1815 гг. былъ ректоромъ. Пробывъ 2 года

проф. въ Воннѣ, М. въ 1821 г. занялъ кафедру уголовного права въ Гейдельбергѣ, которую не покидалъ до смерти. Въ 1829 г. М. принималъ участіе въ работѣ баденскаго законодательной комиссіи, въ 1830-хъ и 40-хъ гг. былъ членомъ и президентомъ баден. палаты депутатовъ. Въ 1848 г. М. былъ президентомъ нѣмецкаго парламента въ Франкфуртѣ, съ закрытіемъ котораго оставилъ политическую дѣятельность. Въ первомъ своемъ трудѣ, «Ueber die Grundfehler d. Behandlung des Criminalrechts in Lehr- und Strafgesetzbücher» (1819), М. опровергаетъ теорію Фейербаха объ устранинн, возражаетъ противъ стѣсненія свободной дѣятельности судей слишкомъ мелочными и узкими постановленіями закона и ратуетъ за смягченіе репрессій западноевропейскихъ уголовныхъ кодексовъ. Гуманное отношеніе къ преступнику, стремленіе поставить подъ защиту закона свободу личности — отличительныя черты ученія М. Устность и гласность суда имѣли въ М. постояннаго защитника. Этими вопросамъ посвящены монографіи: «Die öffentlich mündliche Strafrechtspflege und das Geschwornengericht in Vergleichung mit d. deutschen Strafverfahren» (1819); «Die Mündlichkeit, das Anklageprincip, die Öffentlichkeit u. das Geschwornengericht» (1845). Благодаря частымъ путешествіямъ, М. изучилъ уголовное право и процессъ другихъ странъ и знакомилъ съ ними германское общество, таковы его монографіи: «Italienische Zustände» (1844), «Das englische, schottische und Nordamerikanische Strafverfahren» (1851, русс. перев. М. 1864). Изъ сочиненій, посвященныхъ сравнительному изученію уголовного права, самую большую извѣстностью пользуется: «Erfahrungen über die Wirksamkeit der Schwurgerichte in Europa und Amerika» (1865; русс. перев. СПб. 1864, 1867—1868 и М. 1869—71). Этотъ трудъ имѣлъ рѣшающее значеніе для суда присяжныхъ въ Германіи. М. стоитъ за типъ англійскаго жюри и предостерегаетъ отъ измѣненій, которыя судъ присяжныхъ претерпѣлъ во Франціи. Своими сочинен.: «Die Gefängnisverbesserung» (Эрлангенъ, 1858) и «Der gegenwärtige Zustand der Gefängnisfrage» (ib. 1860) М. обратилъ вниманіе на положеніе тюремнаго вопроса; онъ высказывается за одионочное заключеніе, съ соответствующими модификаціями по полу, возрасту и пр. Только вліянію М. можно приписать, что въ 1848 г. отлѣна смертной казни была внесена въ «основныя права» (Grundrechte) вѣм. народа. Этому вопросу посвящена монографія М. «Die Todesstrafe» (Гейдельбергъ, 1862), переведенная на многіе иностранные яз. М. принадлежатъ еще: «Grundsätze des gemeinen deutschen Privatrechts» (1847, 7 изд.), «Der gemeine deutsche bürgerliche Process» (1827—1840), «Das deutsche Strafverfahren in d. Fortbildung durch Gerichtsgebrauch und Landesgesetzbücher» (1845—46), «Die Lehre vom Beweise im deutschen Strafprocess» (1834), «Anleitung zur Vetheidigungskunst im deutschen Strafprocess» (1845; русс. перев. М. 1863), «Die Strafgesetzgebung in ihrer Fortbildung geprüft» (1841—43), «Die Gesetzgebung und Rechtsübung im Strafverfahren» (1856; русс. перев. СПб. 1865), «Lehrbuch des

gemeinen in Deutschland gültigen reinlichen Rechts» (1847, 14 изд.). М. был сотрудником многих юридических журналов, где помещая массу статей; из них в русском переводе имются: «О сословии адвокатовъ» (СПб. 1864), «О формахъ народного суда по новейшимъ законодательствамъ» («Юрид. Газета», 1867 г., № 19—24), «Можетъ ли собственное призваніе подсудимаго устранить приговоръ присяжныхъ?» («Жур. Мин. Юст.», 1865 г. № 8), «Новѣйшія изслѣдованія и наблюденія въ области судебной психіатріи» (ibid. 1867, № 2—10), «Новый проектъ русскаго уголовного судопроизводства» (ibid. 1864, № 10). Въ послѣдней статьѣ М. даетъ слѣдующій отзывъ: «Въ цѣломъ русскій проектъ уголовного судопроизводства представляетъ шагъ впередъ сравнительно съ другими европейскими законодательствами, и по konsekventности проведенія обвинительнаго начала и устности стоитъ выше многихъ новѣйшихъ законодательныхъ работъ... онъ гораздо болѣе держится англійскаго образца». Ср. Н. С. Таганцевъ, «Послѣднее двадцатипятилѣтіе въ исторіи уголовного права, 1867—92» («Вѣстн. Европы», 1892); его же, вступительная лекція въ спб. университетѣ («Жур. Мин. Юст.», 1868 № 1); «Юридическ. Газета» (1866 № 11: «Значеніе М. въ области науки уголовного права»—переводъ стр. възъ «Strafrechtszeitung», 1866). См. К. Миттермайеръ, «Bilder aus dem Leben von K.-J.-A. M.» (Гейдельб., 1886). А. Г. К.

**Миттнахтъ** (Германъ Mitnacht, баронъ)—вюртембергскій министръ, род. въ 1825 г., служилъ по министерству юстиціи. Въ 1861 году М. избранъ депутатомъ въ вюртембергскую палату, гдѣ занялъ выдающееся мѣсто въ рядахъ консервативной партіи. Въ 1867 г. онъ сдѣланъ министромъ юстиціи въ кабинетѣ Варнбургера; провелъ реформу судостроительства и процесса. Въ 1870 г. М. принялъ участіе въ переговорахъ въ Мюнхенѣ и Версалѣ, приведшихъ къ основанію Германской имперіи. Въ 1873 г. М. взялъ на себя портфель иностранныхъ дѣлъ, сохраняя (до 1878 г.) и портфель юстиціи, а въ 1876 г. сдѣланъ министромъ-президентомъ и состоитъ имъ безъ перерыва 20 лѣтъ. Съ основанія Германской имперіи онъ состоитъ также членомъ союзнаго совѣта. Его консерватизмъ значительно отличается отъ общаго германскаго и въ особенности прусскаго консерватизма. Будучи сторонникомъ германскаго единства, онъ тѣмъ не менѣе отстаивалъ и отстаиваетъ ту долю самостоятельности Вюртемберга, которая оставлена за нимъ германской конституціей. Какъ главы правительства, онъ никогда не проявлялъ тѣмъ реформамъ, которыя рѣшительно требовались общественнымъ мнѣніемъ; такъ, въ 1868 г. онъ содѣйствовалъ проведенію конституціонной реформы, даровавшей Вюртембергу всеобщее господство для выбора  $\frac{2}{3}$  нижней палаты. Въ 1886 г. онъ высказался противъ новой реформы, долженствовавшей удалитъ изъ палаты всѣхъ привилегированныхъ членовъ, засѣдающихъ въ ней не по праву народнаго избранія, но въ 1895 г., когда выборы въ ландтагъ обнаружили значительный ростъ народной партіи и доказали, что общественное мнѣніе рѣши-

тельно склоняется въ пользу реформы, М. согласился на нее. Въ финансовой политикѣ также постоянно идетъ на встрѣчу демократическимъ требованіямъ общественнаго мнѣнія.

В. В.—овъ.

**Митту**—негрское племя въ области верхняго течения Нила, между рр. Роля и Роа и между 5 и 6° сѣв. шир. По обычаямъ и языку, племя раздѣляется на меньшія народности, абака, дуба и мади (не слѣдуетъ смѣшивать этихъ мади съ живущимъ южнѣе большимъ народомъ мади). М.—земледѣльцы, обрабатываютъ М. также и желѣзо, но ихъ издѣлія плохи и неуклюжи. Ср. Schweinfurth, «Im Herzen von Afrika» (Лпц., 1874 и 1878).

**Митусовы**—дворянскій родъ, происходящій отъ Тимофея Григорьевича, подписавшаго въ 1571 г. поручную запись по князю Мстиславскомъ. Его сынъ Иванъ Тимофеевичъ, дьякъ, былъ на службѣ въ Пермѣ (1611) и обвѣзшимъ головой въ Москвѣ (1629). Его потомки служили стольниками и стряпчими. Петръ Петровичъ М. (1750—1823) былъ сенаторомъ и почетнымъ опекуномъ. Его братъ, Василій Петровичъ († 1822), былъ новгородскимъ губернаторомъ (1801). Григорій Петровичъ (1795—1871) былъ сенаторомъ. Родъ М. внесенъ въ VI ч. род. кн. Московской губ. (Гербовникъ, II, 105).

**Митфордъ** (миссъ Мэри-Русселъ Mitford, 1786—1855)—англ. писательница, получившая извѣстность своими трагедіями «Julian» (1823), «The Foscari» (1826), «Rienzi» (1828), «Charles the first» (1829). Ея «Dramatic works» изданы въ 1854 г. Еще болѣе извѣстны ея повѣсти «Our village» (1824—1832; новое изд., 1863) и продолженіе ихъ—«Belford Regis» (1835). Особенно замѣчательны ея изображенія сельской жизни въ Англіи. Менѣе удачны ея поэтическіе рассказы въ духѣ В. Скотта. Ей принадлежатъ еще: «Stories of American life by American writers». Ея письма изданы Chorley (1872) и L'Estrange, въ «Life of M.» (Л., 1869) и «The friendships of Mary-R. M.» (1882).

**Митхила** (Mithila)—древн. индійскій гор., столица царства Видега (сѣв. часть Бехара), на мѣстѣ которой теперь находится Тирхутъ и Пуранія.

**Митчамъ** (Mitsham)—мѣстность близъ Лондона. Виллы. Свыше 12 тыс. жителей.

**Митчеллъ** (Mitchell)—вершина въ Черныхъ горахъ, въ сѣв. ам. шт. сѣв. Каролины. Иногда называемая Чернымъ куполомъ (Black Dome). 6707 фт. надъ ур. м.

**Митчеллъ** (Mitchell)—рѣка на полуостр. въ Горкѣ, въ брит. австралійской колоніи Куинсландѣ, образуется изъ слиянія Дарго и Бонноготты, принимаетъ съѣва Линдъ, а справа—золотоносную Пальмеръ; впадаетъ въ зал. Карпентарія.

**Митчелъ** (Джонъ Mitchel, 1814—1875)—ирландскій политическій дѣятель; въ 40-хъ гг. былъ однимъ изъ редакторовъ газ. «Nation», горячо поддерживавшей О'Коннелля; недовольный осторожной политикой послѣдняго, М. основалъ болѣе радикальный органъ: «United Ireland» (1845), призывавшій къ немедленной революціи и съ самаго начала подвергшійся

преслѣдованію. М. былъ приговоренъ къ 14 годамъ ссылки на Вандименову Землю. Оттуда въ 1850 г. онъ бѣжалъ въ Америку, гдѣ былъ принятъ съ энтузіазмомъ, написать книгу «Jail Journal or five years in British prisons» (Нью-Йоркъ, 1854) и основалъ «The citizen». Въ 1874 г. М. вернулся въ Ирландію, гдѣ былъ избранъ депутатомъ; избраніе, по предложенію Дизраэли, было признано недействительнымъ, такъ какъ М. не отбылъ наказанія и не былъ помилованъ королевой; онъ тотчасъ же былъ переизбранъ, но, не успѣвъ вступить въ парламентъ, умеръ. Перу М. принадлежатъ книги: «Last Conquest of Ireland» и «History of Ireland». Ср. William Dillon, «Life of John M.».

**Митчелль** (Дональдъ-Грантъ Mitchell)—американскій писатель, родился въ 1822 г., былъ консуломъ въ Венеціи. Подъ псевдонимомъ Ик Marvel, М. напечат.: «Fresh gleanings» (1847; новое изд. 1861) и «Reveries of a bachelor» (1850). Изъ др. сочиненій его болѣе значительны: «Dream life» (1851), «The judged doings» (1854), «My farm of Edgewood» (1863), «Seven stories» (1864), «Pictures of Edgewood» (1869), «The woodbridge record» (1883), «Daniel Tyler» (1883), «Wet days at Edgewood» (1864), «Doctor Johns» (1866), «Rural Studies» (1867; нов. изд. подъ загл. «Out of town places», 1884), «About old story-tellers» (1887), «English lands, letters and kings» (1889—1890).

**Митчелль** (Ormsby-Macnigh Mitchell, 1810—62)—американскій астрономъ. Учился въ вестпойнтской военной академіи, откуда въ 1829 г. вышелъ въ офицеры, но влеченіе къ научнымъ занятіямъ побудило его принять мѣсто репетитора математики въ той же академіи. Вскорѣ затѣмъ онъ переселился въ Цинцинати, гдѣ получилъ кафедру математики и астрономіи. Здѣсь онъ издавалъ «Sidereal Messenger», первый астрономическій журналъ въ Америкѣ, и часто читалъ публичныя лекціи; послѣднія возбудили въ слушателяхъ такую любовь къ астрономіи, что въ короткое время собрана была значительная сумма для устройства новой обсерваторіи. М. издѣлъ въ Европу заказывать инструменты и, по возвращеніи въ Цинцинати, проявилъ замѣчательную энергію въ наблюденіяхъ кометъ, двойныхъ звѣздъ и пр. Между прочимъ, онъ открылъ трудно видимую спутницу звѣзды Антареса. Однако, астрономическая дѣятельность смѣнилась потомъ дѣятельностью инженерною. М. сдѣлался строителемъ и директоромъ нѣсколькихъ желѣзныхъ дорогъ и составилъ себѣ значительное состояніе. При самомъ началѣ междоусобной войны онъ поступилъ въ ряды южанъ, получилъ чинъ ген.-майора и командованіе отрядомъ въ южной Каролинѣ, но вскорѣ заболѣлъ и умеръ отъ лихорадки. Наблюденія надъ двойными звѣздами обработаны и изданы ученикомъ, М., Кливелендомъ Аббе («Monthly Notices», т. 37). До сихъ поръ читаются съ интересомъ многочисленныя популярныя сочиненія М.: «The orbs of heaven», «The planetary and stellar Words» и «Popular astronomy»; послѣднія имѣются и въ русскомъ переводѣ. Біографіи М. напечатаны въ «Astronom. Nach-

richten» (№ 1401) и въ «Monthly Notices» (т. 23).

**Митчелль** (Томасъ Mitchell)—англ. земле-мѣръ, стоявшій во главѣ межеземнаго вѣдомства въ Австраліи (ум. въ 1885 г.). Путешествовалъ (1831) по Австраліи, посѣтилъ въ 1845 г. источники Баррего и Викторіи-Барку и опубликовалъ: «Three expeditions into the interior of Eastern Australia» (1838) и «Journal of an expedition into the interior of tropical Australia» (1848).

**Митчелль** (Weir Mitchell)—американскій врачъ, род. въ 1831 г., профессоръ въ Филадельфіи, извѣстный своей системой леченія нервноболезныхъ усиленнымъ питаніемъ (такъ назыв. Митчелль-Шлейферовская система леченія, см. Неврастенія). М. написалъ: «Diseases and injuries of nerves», «Lectures of nervous maladies of women», «Fat and blood; an essay on the treatment of certain form of neurasthenia and hysteria» (1877, 4-е изд. 1885). Ср. Playfair, «The systematic treatment of nerve prostration» (Л., 1883).

**Митчешки**—с. Конотопскаго у., Черниговской губ. Жителейъ 4480. Домовъ 768. Двѣ церкви, школа, 4 лавки, кирпичный заводъ и водяная мельница.

**Митчерлихъ** (Eilhard Mitscherlich)—знаменитый нѣм. химикъ (1794—1863). Изучалъ въ Гейдельбергѣ филологію. Одновременно съ этимъ онъ изучалъ естественныя науки и медицину. Въ 1818 М. отправился въ Берлинъ, гдѣ занимался въ лабораторіи Лянка. Работы М. обратили на себя вниманіе Берцеліуса, у котораго М. проработалъ годъ въ его лабораторіи въ Стокгольмѣ. Въ 1822 г. М. занялъ мѣсто умершаго Клапрота въ берл. унив. Главную заслугу М. составляетъ открытіе изоморфизма (XIII, 782; см. въ «Abhandl. d. Berlin. Akd.» 1819). Занимаясь изслѣдованіемъ состава фосфорнокислыхъ и мышьяковокислыхъ солей, М. сдѣлалъ наблюденіе, что соли ихъ, отвѣчающія однимъ и тѣмъ же основаніямъ, кристаллизуются въ одинаковыхъ формахъ. Отдѣльные факты, предъугадывавшіе эту теорію, были извѣстны до М.: см. изслѣдованія Гей-Люссака (1816) надъ квасцами, Вѣдана (1818) надъ цинковыми и желѣзными купоросомъ и др. Однако, М. установилъ теорію изоморфизма совершенно самостоятельно. Въ подтвержденіе своей теоріи, Митчерлихъ получилъ селеновую кислоту и показалъ изоморфизмъ ея солей съ солями сѣрной кислоты; изслѣдовалъ соли марганцовистой и марганцовой кислотъ и показалъ изоморфизмъ первыхъ съ сѣрникоислыми, а послѣднихъ съ хлорными солями. Открытіе изоморфизма имѣло громадное значеніе для химіи и минералогіи. Берцеліусъ тотчасъ же воспользовался изоморфизмомъ для выясненія атомнаго состава различныхъ тѣлъ (особенно соединений, отвѣчающихъ окисламъ типа R<sub>2</sub>O). При опредѣленіи атомныхъ вѣсовъ элементовъ изоморфизмъ служилъ однимъ изъ важныхъ руководящихъ признаковъ. Установленіе аналогіи между различными элементами нашло себѣ въ сходствѣ кристаллическихъ формъ ихъ соединений существенное подспорье. Благодаря этому, изоморфизмъ является однимъ изъ главныхъ осно-



ваній, на которыхъ опирается естественная система химическихъ элементовъ. Съ открытіе изоморфизма кристаллическая форма стала очень важнымъ признакомъ для характеристики тѣлъ. Въ минералогической классификаціи (Розе) изоморфизмъ произвелъ значительный переворотъ. — Въ 1826 г. М. установилъ диморфизмъ (см.) кислой фосфорной кислоты соли и сѣры, а вслѣдъ затѣмъ и нѣкоторыхъ другихъ тѣлъ. Явленіемъ диморфизма объясняется и тотъ фактъ, что углекислый кальцій является въ природѣ въ двухъ кристаллическихъ формахъ (аррагонитъ и известковый шпатъ). Въ 1833 г. М. произвелъ цѣлый рядъ тщательнѣйшихъ опредѣленій плотностей пара многихъ тѣлъ и при этомъ провѣрилъ объемные законы Гей-Люссака. — Большое научное значеніе имѣютъ работы М., касающіяся искусственнаго получения минераловъ. Въ области органической химіи М. принадлежатъ рядъ важныхъ работъ, касающихся бензола и его производныхъ (1834), какъ то: получение бензола изъ бензойной кислоты; получение перваго нитропродукта, именно нитробензола, получение азобензола и первыхъ представителей класса сульфокислотъ. Другія работы М.: изученіе контактныхъ явленій, разработка аналитическихъ способовъ открытія фосфора, изслѣдованіе камерныхъ кристалловъ и др. Въ 1829—33 гг. М. издалъ «Lehrbuch d. Chemie» въ 1855 г. вышло 5-ое изд.; не окончено). — М. занимался также геологическими изслѣдованіями, посвященными вопросу о природѣ вулканическихъ силъ. Работы М. печатались въ «Abhandlungen d. Berl. Akad.», «Poggendorff's Annalen», «Annales de chimie et de physique», «Annales des mines» и др. См. G. Rose «Eilh. M.» (В., 1864); «Erinnerungen an E. M.» (В., 1894); Н. Kopp, «Geschichte d. Chemie».

## С. С.

**Митчерлихъ** (Христофоръ-Вильгельмъ Mitscherlich, 1760—1854) — нѣмецкій филологъ, былъ профессоромъ въ Геттингенѣ. Главный трудъ его изданіе одъ и эподъ Горация (Лпц., 1800—01). Онъ издалъ также гомеровскій гимнъ Церерѣ (Лпц., 1787), «Scriptores erotici graeci» (Цвейбрюккенъ, 1792—94), Геліодора, «Aethiopica» (1799) и въ сотрудничествѣ съ Тихсеномъ и Геереномъ, «Bibliothek der alten Litteratur und Kunst» (Геттингенъ, 1786—91).

**Мить** (Meath) — графство въ Ирландіи, въ провинціи Ленстеръ. 2346 кв. км. Главный городъ Тримъ.

**Мить-Гамръ** (Mit-Ghamr) — г. на пр. берегу даяметтскаго рукава Нила; 11233 жит.

**Митьковна** — посадъ Черниговской губ., Новозыбковскаго у., близъ Климова, при верховьяхъ рѣки Ирпы, притока Слова (прит. Десны). Главный промыселъ — каменная работы. Церк.-прих. учил. Жит. 4002.

**Митюковъ** (Каллиникъ Андреевичъ, 1823—85) — юристъ-романистъ; происходилъ изъ купеческаго званія, учился въ кievской семинаріи и кievскомъ унив.; въ 1846 г. назначенъ адъюнктомъ по кафедрѣ римскаго права, которую занималъ затѣмъ, въ качествѣ экстраординар. проф., до своей смерти; былъ деканомъ, потомъ ректоромъ унив. Назначенный въ 1869 г.

директоромъ демидовскаго юридическаго лица, онъ вскорѣ (въ 1870 г.) снова перешелъ въ кievскій унив., успѣвъ, однако, пригласить въ лицей нѣсколькихъ выдающихся профессоровъ. Основательно знакомый съ своимъ предметомъ, обладавъ замѣчательной ясностью мысли и изложенія и выдающимся лекторскимъ талантомъ, М. оставилъ по себѣ память одного изъ наиболее блестящихъ преподавателей римскаго права. Напечатанный курсъ его лекцій («Курсъ римскаго права» К., 1884) отличается ясностью, точностью и живостью изложенія, но лишень оригинальности и передаетъ лишь обычныхъ воззрѣній нѣмецкихъ «пандектъ». Ни глубокаго философскаго, ни историческаго освѣщенія предмета у М. мы не находимъ, хотя онъ обладалъ несомнѣннымъ историческимъ знаніемъ, обнаруженнымъ въ напечатанныхъ имъ разборахъ трудовъ Дидынскаго, Капустина, Паделетти и др. (см. «Кiev. Унив. Изв.», 1876—83 гг.). Иногда ему не давалось пониманіе воззрѣній, не схожихъ съ господствующими (ст. «По поводу статьи г. Муромцева о владѣніи», тамъ же, 1877 г. № 2). Написалъ еще спеціальныя монографіи: «О признаніи тяжущихся сторонъ на судѣ по дѣламъ гражданскимъ» (1847 г., маг. дисс.) и «О наслѣдствѣ по римскимъ законамъ» (1848 г., докт. дисс.). В. Н.

**Митяи** — священникъ. Недовольный назначеніемъ митр. Кипріяна (Іоан.) въ преемники св. Алексію, вел. кн. Дмитрій Ивановичъ намѣтилъ на митрополию своего духовника, свѣц. М., котораго уговорилъ постричься и въ самый день постриженія сдѣлалъ его (въ монашествѣ Михаила) архимандритомъ московск. Спасскаго монастыря. Не смотря на то, что св. Алексій не соглашался признать М. своимъ преемникомъ, едва только святитель скончался (въ 1378 г.), какъ М. вошелъ на митрополитчій дворъ и началъ всѣмъ здѣсь распоряжаться и собирать митрополитчью дань. М. внезапно умеръ въ 1379 г., въ виду Константинополья, по дорогѣ въ Грецію.

**Митяи-Мисекая** — станція Обл. Войска Донскаго, на лѣв. бер. Сѣв. Донца, въ 38 в. отъ окр. ст. Дв. 555, жит. (вмѣстѣ съ хуторами) 19480, въ самой станціи 425 дворовъ и 2579 жит. Станционное мужское и женское 3-разр. училища; двѣ ярмарки, торговля скотомъ и разными товарами на  $\frac{1}{4}$  милл. руб.

**Мисюле** (Іосифъ Эдуардовичъ) — врачъ. Учился въ каменецъ-подольской гимназіи и кievскомъ университетѣ. Защищаль докторскую диссертацию: «О патологическихъ измѣненіяхъ яичка, обусловливаемыхъ разстройствами въ немъ мѣстнаго кровообращенія» (Кievъ, 1880), былъ прив.-доцентъ того же унив., при чемъ читалъ курсы объ антисептическомъ способѣ лѣченія ранъ и объ опухолахъ. Въ настоящее время — врачъ въ Одессѣ. Напечаталъ «Объ антисептическомъ способѣ лѣченія ранъ» («Кievск. Унив. Изв.», 1880, № 7), «Что называется асептической раной?» (ib., № 11) и друг.

**Мисю-Баня** — о-въ Приморской обл., на р. Амурѣ, длиною до 10 в., шириною въ нѣкоторыхъ мѣстахъ до 5 в. Песчаный, покрытый небольшимъ кустарникомъ.